



Ψηφιακός ταχογράφος SE5000

STONERIDGE – SETTING THE STANDARD



Εγχειρίδιο χρήστη 

Εγκεκριμένο Εγχειρίδιο Χρήστη



Το παρόν εγχειρίδιο αποτελεί μία πληρέστερη έκδοση του εγκεκριμένου εγχειριδίου χρήστη.

9000-101587/01R06,
και έχει φτιαχτεί για να καλύπτει τις ανάγκες των πελατών μας.

Μπορείτε να βρείτε την εγκεκριμένη έκδοση στο Διαδίκτυο:

www.stoneridgeelectronics.info

Σας ευχαριστούμε που επιλέξατε ταχογράφο Stoneridge SE5000.

Σας συστήνουμε να εξοικειωθείτε με την χρήση του ψηφιακού σας ταχογράφου πριν να ξεκινήσετε το επόμενο ταξίδι.

Πριν να ξεκινήσετε, διαβάστε αυτό το Εγχειρίδιο Χρήστη. Έτσι θα μπορέσετε να αξιοποιήσετε τον ταχογράφο σας με τον καλύτερο τρόπο και δεν θα εκθέσετε τον εαυτό σας ή και άλλους σε κίνδυνο.

Η Stoneridge Electronics διατηρεί το δικαίωμα να κάνει αλλαγές στον σχεδιασμό, τον εξοπλισμό και στα τεχνικά χαρακτηριστικά οποιαδήποτε χρονική στιγμή. Οπότε, δεν μπορείτε να βασισετε οποιοσδήποτε αξιώσεις στα δεδομένα, στις απεικονίσεις ή στις περιγραφές που περιέχονται σε αυτές τις οδηγίες λειτουργίας.

Εάν έχετε επιπλέον ερωτήσεις, ο τοπικός αντιπρόσωπος της Stoneridge θα χαρεί να σας εξυπηρετήσει.

Θα πρέπει να έχετε πάντα αυτό το Εγχειρίδιο Χρήστη στο όχημα σας. Εάν πουλήσετε το όχημα θα πρέπει να μεταβιβάσετε αυτό το εγχειρίδιο στον καινούργιο ιδιοκτήτη, καθώς ο ταχογράφος θεωρείται τμήμα του οχήματος.

Η ομάδα τεχνικής τεκμηρίωσης της Stoneridge Electronics σας εύχεται να έχετε ευχάριστες και ασφαλείς διαδρομές.

Σύμβολα



Προειδοποίηση



Σημαντικές πληροφορίες



Συμβουλή



Απαιτούμενη ενέργεια



Σειρά ενεργειών
(πολλές ►)

▷σελίδα Αναφορά σε σελίδα

Οθόνη Μηνύματα στην οθόνη

Ορισμοί που περιέχονται στις οδηγίες

Οδηγός 1

Το άτομο το οποίο οδηγεί το όχημα, ή πρόκειται να οδηγήσει το όχημα.

Οδηγός 2

Το άτομο το οποίο δεν οδηγεί το όχημα.

Εργασίες της Ημέρας

Δραστηριότητες οι οποίες εκτελούνται από τον Οδηγό 1 και τον Οδηγό 2.

Δραστηριότητα

Αυτό με το οποίο ασχολείται ο οδηγός.

Επικοινωνήστε με την Stoneridge

Μπορείτε να αποστείλετε οποιοσδήποτε απορίες ή προτάσεις που ίσως να έχετε σχετικά με τον ταχογράφο και τις οδηγίες λειτουργίας σε οποιοδήποτε από τα γραφεία πωλήσεων που ακολουθούν.

France

Stoneridge Electronics France
Zone Industrielle De St Etienne
Chemin De Cazenave
F-64100 Bayonne
France

Τηλ. +33 (0)5 59 50 80 46

Fax: +33 (0)5 59 50 80 41

e-mail: france.amsales@elc.stoneridge.com

Γερμανία

Stoneridge GmbH
Paradiesweg 11
D-73733 Esslingen
Germany

Τηλ. +49 (0)711-99 33 82-0

Fax: +49 (0)711-99 33 82-12

e-mail: sales@elc.stoneridge.com

Ισπανία

Stoneridge Electronics Espara
Avda. Severo Ochoa 38
Pol. Ind. Casa Blanca
28108 Alcobendas
Madrid
Spain

Τηλ. +34 (0)91 662 32 22

Fax: +34 (0)91 662 32 26

e-mail: spain.amsales@elc.stoneridge.com

Μεγάλη Βρετανία

Stoneridge Electronics Ltd
Charles Bowman ++Avenue
Claverhouse Industrial Park
Dundee, Scotland DD4 9UB

Τηλ. +44 (0)871 700 7070

Fax: +44 (0)870 704 0002

e-mail: sales@elc.stoneridge.com

Πληροφορίες στο Διαδίκτυο

Επιπλέον πληροφορίες για τον ταχογράφο Stoneridge SE5000 και για την Stoneridge Electronics Ltd υπάρχουν στο Διαδίκτυο:

www.stoneridgeelectronics.info

Πνευματικά δικαιώματα

Απαγορεύεται η ανατύπωση, η μετάφραση ή οποιοδήποτε είδους αναπαραγωγή, ολική ή μερική, χωρίς γραπτή άδεια από την Stoneridge Electronics Ltd.

❗ Ανατρέξτε και στο ευρετήριο
 (▷ σελίδα 107)

Εισαγωγή

Ασφαλής χρήση	7
Επισκευές και τροποποιήσεις	7
Επιθεώρηση ασφαλείας	7
Τεχνικά δεδομένα	8

Με μια ματιά

Χρησιμοποιώντας τον ταχογράφο . . 10
Συνήθης διαδικασία εργασιών ημέρας . 10
Όταν οι χειροκίνητες καταχωρήσεις είναι απαραίτητες 11
Προσωρινή οδήγηση χωρίς κάρτα οδηγού 11
Γενική επισκόπηση συστήματος . . . 12
Κάρτα οδηγού 13
Μονάδα οχήματος (ΜΟ) 13
Οθόνη του πίνακα οργάνων 13
Αισθητήρας ταχύτητας που χρησιμοποιεί κωδικοποίηση 13
Μονάδα Οχήματος (ΜΟ) 14
Τυπική οθόνη ΜΟ 16
Οθόνη κύριου μενού ΜΟ 17
Δραστηριότητες εργασιών ημέρας . . 18
Ορισμοί εργασιών ημέρας 18
Αυτόματη επιλογή δραστηριοτήτων . . 18
Χειροκίνητη επιλογή δραστηριοτήτων . 18
Μη καταγραφόμενες δραστηριότητες . 19

Φροντίδα του εξοπλισμού	20
Φροντίδα για την κάρτα οδηγού	20
Φροντίδα για την μονάδα οχήματος . . . 20	

Λεπτομερής περιγραφή χειρισμών

Συνήθης διαδικασία εργασιών ημέρας	22
Για ευκολία στην χρήση του ταχογράφου	22
Λειτουργία εξοικονόμησης ενέργειας . . 22	
Εισάγετε μία κάρτα οδηγού	23
Αρχικές οθόνες και καταχωρήσεις 24	
Τρία σενάρια χρηστών για εργασίες ημέρας	25
Σενάριο χρήστη 1:	
Νέες εργασίες ημέρας χωρίς προηγούμενες δραστηριότητες	28
Αλλαγή δραστηριότητας κατά την διάρκεια των εργασιών της ημέρας 28	
Αφαιρέστε μια κάρτα οδηγού	29
Σε περίπτωση που χρειαστούν χειροκίνητες καταχωρήσεις	30
Γενική επισκόπηση χειροκίνητων καταχωρήσεων	30
Σενάριο χρήστη 2:	
Συνέχιση της τρέχουσας ημέρας εργασιών	32
Σενάριο χρήστη 3:	
Νέες εργασίες ημέρας με προηγούμενες δραστηριότητες	33

Περιεχόμενα

Εισαγωγή είδους δραστηριότητας και ωρών	40
Εισαγωγή χώρας	44
Τροποποίηση χειροκίνητων καταχωρήσεων	45
Έξοδος από την λειτουργία χειροκίνητων καταχωρήσεων	47
Ταξίδι με οχηματαγωγό πλοίο ή τραίνο	48
Ενεργοποίηση πριν το ταξίδι	48
Ταξίδι όπου δεν είναι απαραίτητες οι καταγραφές	49
Οδηγώντας εκτός πεδίου δράσεως	49
Εκτυπώσεις	51
Δημιουργία μίας εκτύπωσης	51
Είδη εκτύπωσης	53
Οι εκτυπώσεις με μια ματιά	55
Ρυθμίσεις	57
Χρόνος UTC	57
Τοπική ώρα	58
Εμφάνιση της οθόνης	58

Οθόνες και δεδομένα

Οθόνες	62
Οθόνες κατά την διάρκεια οδήγησης ..	62
Σύμβολα	63
Μηνύματα, προειδοποιήσεις και βλάβες	66
Μηνύματα	66
Προειδοποιήσεις	66
Βλάβες	67

Πρακτικές συμβουλές

Συντήρηση και φροντίδα	80
Ανταλλακτικά για τον εκτυπωτή	80
Φροντίδα για την κάρτα οδηγού	80
Φροντίδα για την μονάδα οχήματος ..	80
Αλλαγή του κυλίνδρου χαρτιού	81
Αφαίρεση κασέτας χαρτιού	81
Εισαγωγή κυλίνδρου χαρτιού	82
Επίλυση προβλημάτων και αυτοδιάγνωση	83
Διαδικασία Αυτό-διάγνωσης	83

Παράρτημα

Έκδοση για επικίνδυνα αγαθά / ADR	88
Ειδικά χαρακτηριστικά της ADR MO ..	88
Δεδομένα αποθηκευμένα στην κάρτα οδηγού και στην μονάδα του οχήματος	90
Δεδομένα που αποθηκεύονται στην κάρτα του οδηγού	90
Δεδομένα που αποθηκεύονται στην μονάδα οχήματος	91
Αρμόδιες αρχές	92
Διαθέσιμες χώρες	99
Εισαγωγείς σε πανευρωπαϊκή κλίμακα	101
Ευρετήριο	107
Ευρετήριο	107

Ασφαλής χρήση

Κίνδυνος ατυχήματος

Μην χειρίζεστε τον ταχογράφο αν το όχημα δεν είναι ακίνητο. Ειδικά, η προσοχή σας θα αποσπαστεί από τον δρόμο και τις κυκλοφοριακές συνθήκες και ίσως να προκαλέσετε κάποιο ατύχημα.

Να έχετε υπόψιν, ότι με ταχύτητα 50 km/h, το όχημα σας καλύπτει μία απόσταση σχεδόν 14 m ανά δευτερόλεπτο.

Επισκευές και τροποποιήσεις

Η εγκατάσταση του ταχογράφου και το σφράγισμα του έχει γίνει από εξουσιοδοτημένο προσωπικό. Το περίβλημα της μονάδας του οχήματος δεν πρέπει ποτέ να ανοιχτεί. Δεν επιτρέπεται οποιαδήποτε επέμβαση ή τροποποίηση του εξοπλισμού ή του αισθητήρα ταχύτητας.

Τα άτομα που τροποποιούν τον εξοπλισμό, μπορεί να πράττουν κάποιο αξιόποιο αδίκημα, αναλόγως με την νομοθεσία της κάθε χώρας.



- Εάν το εξωτερικό του ταχογράφου φαίνεται να έχει υποστεί ζημιά, ελέγξτε τον σε ένα εξειδικευμένο συνεργείο.
- Η υψηλή τάση ίσως να προκαλέσει μόνιμη ζημιά στον ταχογράφο και βλάβη στα ηλεκτρονικά εξαρτήματα του. Μία βλάβη που προκλήθηκε στον ταχογράφο με αυτόν τον τρόπο ακυρώνει την εγγύηση.



Διακόψτε την τροφοδοσία του ταχογράφου εάν:

- πρόκειται να γίνουν εργασίες ηλεκτροσυγκόλλησης στο όχημα
- στην περίπτωση που το όχημα πιθανόν να χρειαστεί πολλές προσπάθειες εκκίνησης με βοηθητική μπαταρία

Επιθεώρηση ασφαλείας

!

Ο ταχογράφος θα πρέπει να ελέγχεται από εξειδικευμένο συνεργείο τουλάχιστον κάθε 2 χρόνια.

Η πλάκα εγκατάστασης, η οποία είναι τοποθετημένη δίπλα στον ταχογράφο, δηλώνει την ημερομηνία της προηγούμενης επιθεώρησης ασφαλείας. Όλες οι σφραγίδες και η πλάκα εγκατάστασης θα πρέπει να είναι σε άψογη κατάσταση για την επιθεώρηση ασφαλείας.

Τεχνικά δεδομένα

Θερμοκρασία λειτουργίας

-25 °C έως +70 °C

Η έκδοση για επικίνδυνα αγαθά είναι σύμφωνη με το ADR: -25 °C έως +65 °C

Πιστοποίηση και έγκριση

Ο ταχογράφος έχει εγκριθεί για χρήση στην Ευρωπαϊκή Ένωση και έχει πιστοποιηθεί στο ITSEC “επίπεδο E3 υψηλό” σύμφωνα με την νομοθεσία της ΕΕ.

Αριθμός έγκρισης τύπου: e5-0002

Ηλεκτρομαγνητική συμβατότητα

Ο ταχογράφος πληροί τις προϋποθέσεις της Οδηγίας της Επιτροπής της ΕΕ 95/54/EC αναφορικά με την ηλεκτρομαγνητική συμβατότητα.

Χρησιμοποιώντας τον ταχογράφο

Γενική επισκόπηση συστήματος

Μονάδα οχήματος (ΜΟ)

Δραστηριότητες εργασιών ημέρας

Φροντίδα του εξοπλισμού

Χρησιμοποιώντας τον ταχογράφο

Συνήθης διαδικασία εργασιών ημέρας

Κατά τη διάρκεια της συνήθους οδήγησης θα πρέπει να έχει εισαχθεί στην ΜΟ μία κάρτα οδηγού. Η αναγνώριση του οδηγού γίνεται με την κάρτα οδηγού και αφού την εισάγει του επιτρέπεται να οδηγήσει.

Για ευκολία στη χρήση του ταχογράφου

Για διευκόλυνση στη χρήση του ταχογράφου, πρέπει να εισάγετε όλες τις μεταβολές σχετικά με τις δραστηριότητες την ώρα που γίνεται η αντίστοιχη μεταβολή. Η διαδικασία συνηθισμένων εργασιών ημέρας θα έχει ως εξής:

- ▶ Στο ξεκίνημα των εργασιών της ημέρας εισάγετε μία κάρτα οδηγού, πριν να ξεκινήσετε την οδήγηση.
- ▶ Πατήστε το κουμπί (άκυρο).
- ▶ Εισάγετε όλες τις μεταβολές δραστηριοτήτων την ώρα που γίνεται η αντίστοιχη μεταβολή.

▶ Αφαιρέστε την κάρτα οδηγού μόνο όταν:

- Τελειώσουν οι εργασίες της ημέρας.
- Γίνει αλλαγή οδηγού.
- Γίνει αλλαγή οχήματος.

(▷ Συνήθης διαδικασία εργασιών ημέρας, σελίδα 18)

!

Η κάρτα οδηγού είναι προσωπική και δεν μπορεί να χρησιμοποιηθεί από οποιοδήποτε άλλο εκτός από τον νόμιμο κάτοχο της.

!

Οι οδηγοί είναι υπεύθυνοι για την τήρηση των νόμων σχετικά με τη οδήγηση.

Λειτουργία εξοικονόμησης ενέργειας

Όταν σβήσει η ανάφλεξη, η ΜΟ θα εισέλθει σε λειτουργία εξοικονόμησης ενέργειας δέκα δευτερόλεπτα μετά την τελευταία αλληλεπίδραση με την ΜΟ.

Κατά την διάρκεια της λειτουργίας εξοικονόμησης ενέργειας η ΜΟ δεν λειτουργεί. Οι πληροφορίες της οθόνης εξακολουθούν να προβάλλονται, αλλά ο φωτισμός της οθόνης δεν είναι ενεργοποιημένος.

Ο ταχογράφος θα λειτουργήσει ξανά αν κάνετε κάποιο από τα εξής:

- Πιέσετε οποιοδήποτε κουμπί μία φορά.
- Εισάγετε μία κάρτα οδηγού.
- Θέσετε το όχημα σε κίνηση.
- Ρυμουλκήσετε το όχημα.

Χρησιμοποιώντας τον ταχογράφο

Όταν είναι απαραίτητες οι χειροκίνητες καταχωρήσεις

Εάν δεν εισαγάγετε τη μεταβολή μίας δραστηριότητας τη στιγμή που έγινε, θα πρέπει να την εισάγετε χειροκίνητα κατά την επόμενη εισαγωγή της κάρτας οδηγού.

(▷ Σε περίπτωση που χρειαστούν χειροκίνητες καταχωρήσεις, σελίδα 26)

Προσωρινή οδήγηση χωρίς κάρτα οδηγού

!

Όταν κάποιος οδηγός δεν έχει έγκυρη κάρτα δεν του επιτρέπεται να οδηγήσει όχημα το οποίο έχει εξοπλιστεί με αυτόν τον ταχογράφο. Αυτό θα παρέβαινε τους κανονισμούς της ΕΕ.

Εάν υπάρξει απώλεια η καταστροφή της κάρτας οδηγού, θα πρέπει να καταθέσετε στην αρμόδια αρχή της χώρας στην οποία εκδόθηκε η κάρτα οδηγού μία αίτηση για:

- Μία προσωρινή άδεια ώστε να οδηγείτε χωρίς κάρτα οδηγού.
- Μία κάρτα αντικατάστασης.

(▷ Αρμόδιες αρχές, σελίδα 92)

!

Εάν κλαπεί η κάρτα οδηγού θα πρέπει επίσης να το αναφέρετε στην αστυνομία της περιοχής στην οποία έγινε η κλοπή και να πάρετε τον αριθμό της αναφοράς της αστυνομίας.

Εάν είναι απαραίτητο να οδηγήσετε νομίμως χωρίς κάρτα οδηγού, εκτυπώστε τις “Καθημερινές δραστηριότητες από την ΜΟ” στο ξεκίνημα και το τέλος των εργασιών της ημέρας.

(▷ Δημιουργία μίας εκτύπωσης, σελίδα 47).

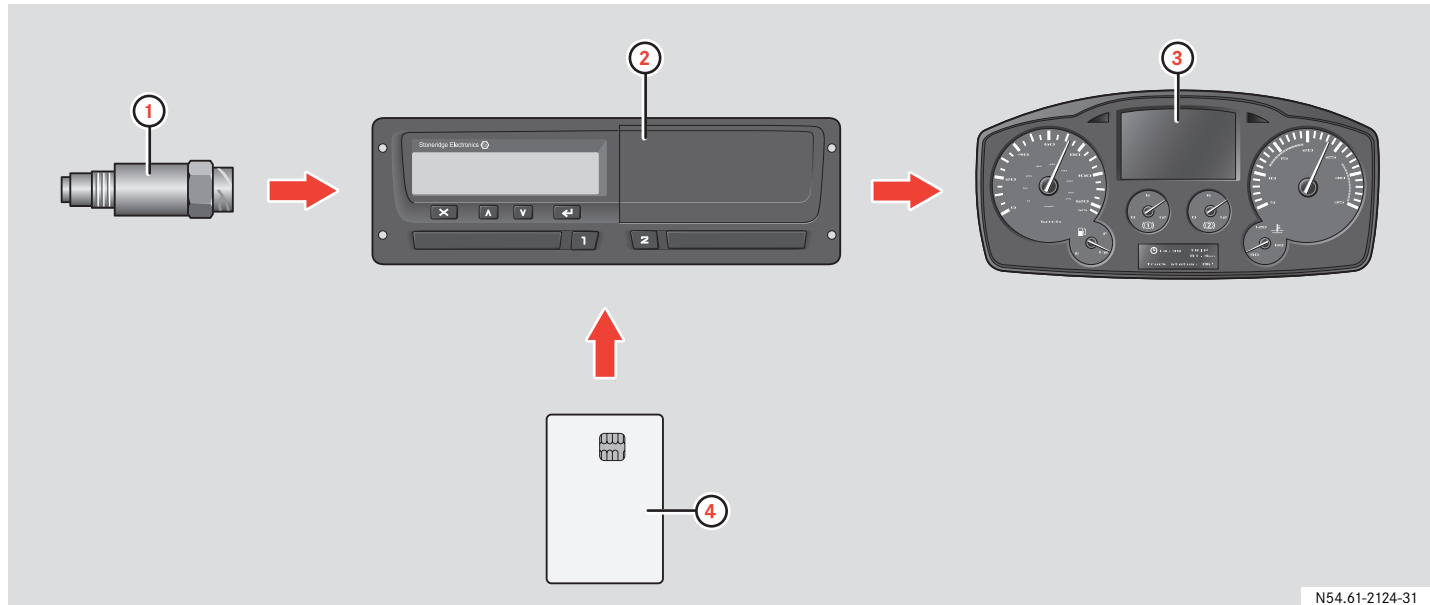

N54.61-2124-31

- 1 Αισθητήρας ταχύτητας που χρησιμοποιεί κωδικοποίηση
- 2 Μονάδα οχήματος (ΜΟ) με ενσωματωμένη οθόνη και εκτυπωτή

- 3 Οθόνη του πίνακα οργάνων
- 4 Κάρτα οδηγού

Γενική επισκόπηση συστήματος

Κάρτα Οδηγού

Με την κάρτα οδηγού γίνεται η αναγνώριση του οδηγού και σε αυτήν αποθηκεύονται διάφορα δεδομένα στο όνομά του :

- Χρόνος οδήγησης, δραστηριότητες και αποστάσεις.
- Πληροφορίες του διπλώματος οδήγησης.
- Συμβάντα και δυσλειτουργίες.
- Αριθμοί πινακίδων άλλων οχημάτων που χρησιμοποιεί ο κάτοχος της κάρτας.
- Έλεγχοι που έγιναν από διάφορες αρχές.

Λεπτομερείς πληροφορίες για τα δεδομένα της κάρτας οδηγού (▷ Δεδομένα που αποθηκεύονται στη κάρτα του οδηγού, σελίδα 90).

Τα δεδομένα προβάλλονται στην ενσωματωμένη οθόνη και μπορούν να εκτυπωθούν από τον ενσωματωμένο εκτυπωτή.



Η κάρτα οδηγού συνήθως μπορεί να αποθηκεύσει δεδομένα για 28 ημέρες. Μόλις συμπληρωθεί αυτό το χρονικό διάστημα, οι παλαιότερες εγγραφές δεδομένων διαγράφονται με την αποθήκευση νέων.

Μονάδα οχήματος (ΜΟ)

Η μονάδα οχήματος (ΜΟ) καταγράφει και αποθηκεύει διάφορα δεδομένα:

- Τα δεδομένα της κάρτας οδηγού, εκτός από τα δεδομένα του διπλώματος οδήγησης.
- Συμβάντα και δυσλειτουργίες σχετικά με την μονάδα οχήματος, τον οδηγό, την εταιρεία και το συνεργείο.
- Πληροφορίες για το όχημα, δεδομένα χιλιόμετρητή και λεπτομέρειες για την ταχύτητα.
- Λαθροχειρία της ΜΟ.

Λεπτομερείς πληροφορίες για τα δεδομένα της μονάδας του οχήματος (▷ Δεδομένα που αποθηκεύονται στην μονάδα οχήματος, σελίδα 91).

Τα δεδομένα προβάλλονται στην ενσωματωμένη οθόνη και μπορούν να εκτυπωθούν από τον ενσωματωμένο εκτυπωτή.



- Η παραβίαση ορίου ταχύτητας για περισσότερο από 1 λεπτό αποθηκεύεται στην ΜΟ.
- Όλα τα δεδομένα αποθηκεύονται σε Συντονισμένη Παγκόσμια Ωρα (UTC). Στην ΜΟ προβάλλεται επίσης και η τοπική ώρα μόνο για πληροφόρηση.

Οθόνη του πίνακα οργάνων

Στον πίνακα οργάνων εμφανίζονται οι ακόλουθες πληροφορίες από την ΜΟ:

- Ταχύτητα
- Διανυθείσα απόσταση
- Μηνύματα, προειδοποιήσεις και βλάβες

Αισθητήρας ταχύτητας που χρησιμοποιεί κωδικοποίηση

Ο αισθητήρας ταχύτητας που χρησιμοποιεί κωδικοποίηση μετρά την ταχύτητα στο κιβώτιο ταχυτήτων και την μεταδίδει στην ΜΟ. Οποιαδήποτε λαθροχειρία στον αισθητήρα ή το σήμα του εντοπίζεται από τον ταχογράφο και αποθηκεύεται.

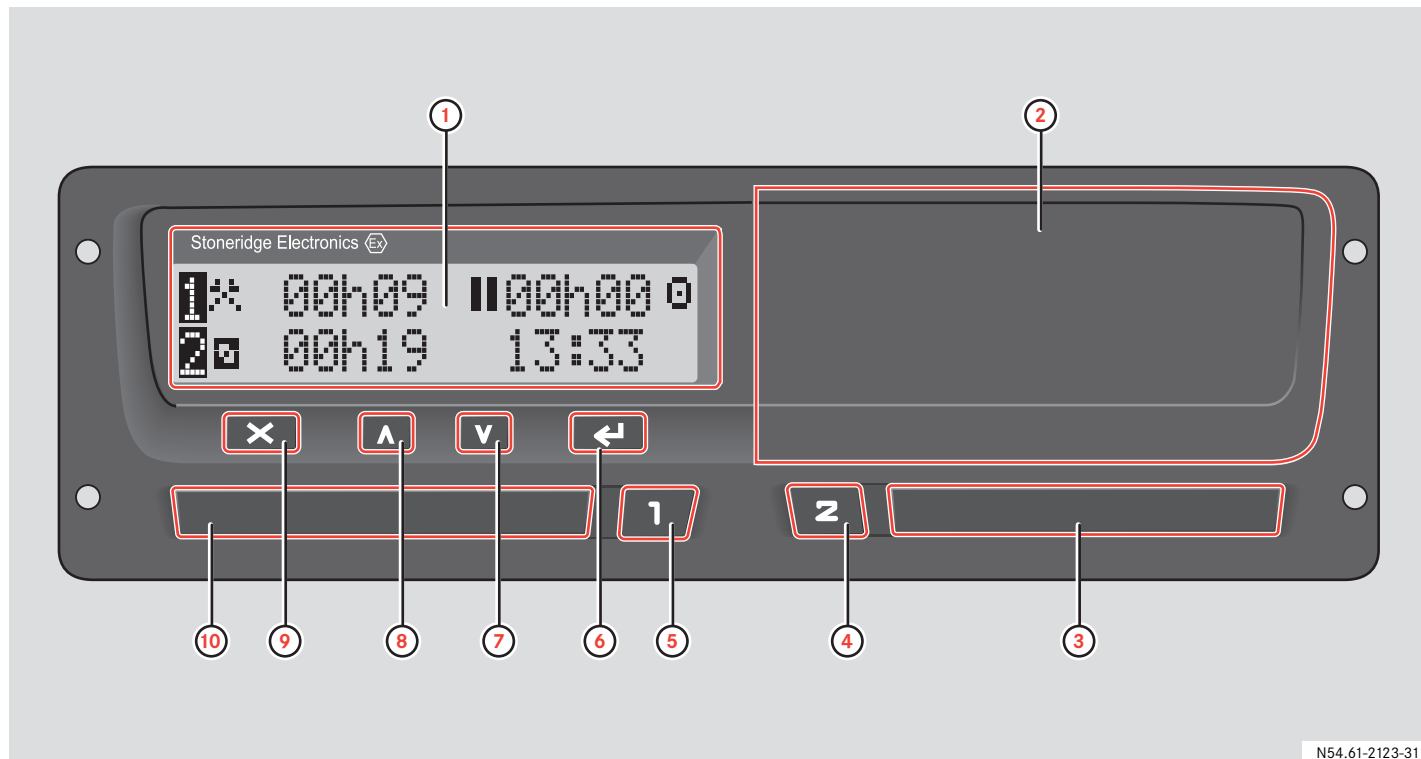

Μονάδα Οχήματος (ΜΟ)

	Διασύνδεση του χρήστη της ΜΟ	σελ.
1	Οθόνη	
	Τυπική οθόνη	12
	Οθόνη κύριου μενού	13
	Για εμφάνιση των μηνυμάτων	58
	Για εμφάνιση προειδοποιήσεων	62
	Για εμφάνιση βλαβών.	63
2	Κασέτα Χαρτιού	
	Για να εκτυπώσετε	47
	Για να εισάγετε/αλλάξετε έναν κύλινδρο χαρτιού	77
3	Υποδοχή της κάρτας οδηγού για τον οδηγό 2	
	Για να εισάγετε/αφαιρέσετε την κάρτα οδηγού του οδηγού 2	18

	Διασύνδεση του χρήστη της ΜΟ	σελ.
4	Κουμπί οδηγού 2	
	Για να ανοίξετε την υποδοχή κάρτας οδηγού του οδηγού 2	19
	Για να κάνετε αλλαγή στις δραστηριότητες του οδηγού 2	24
5	Κουμπί οδηγού 1	
	Για να ανοίξετε την υποδοχή κάρτας οδηγού του οδηγού 1	19
	Για να κάνετε αλλαγή στις δραστηριότητες του οδηγού 1	24
6	Κουμπί Enter	
	Για επιβεβαίωση των καταχωρήσεων.	-
	Για επιβεβαίωση μηνυμάτων	62
	Για επιβεβαίωση προειδοποιήσεων	62

	Διασύνδεση του χρήστη της ΜΟ	σελ.
7	Κουμπί 'Κάτω'	
	Για ελάττωση των τιμών	-
	Για να κάνετε επιλογές	-
8	Κουμπί 'Πάνω'	
	Για αύξηση των τιμών	-
	Για να κάνετε επιλογές	-
9	Κουμπί Άκυρο	
	Για ακύρωση διαδικασιών	-
	Για επιστροφή στην προηγούμενη οθόνη	-
10	Υποδοχή της κάρτας οδηγού για τον οδηγό 1	
	Για να εισάγετε/αφαιρέσετε την κάρτα οδηγού του οδηγού 1	19

Τυπική οθόνη ΜΟ

Η οθόνη αλλάζει σε τυπική οθόνη:

- Όταν το όχημα ξεκινήσει να κινείται.
- Με παρατεταμένο πάτημα του κουμπιού .
- Με την ολοκλήρωση της πλειοψηφίας των χειροκίνητων διαδικασιών καταχώρησης.

Όταν το όχημα κινείται, μπορείτε εκτός από την τυπική οθόνη να δείτε την:

- Οθόνη ταχύτητας
 - Οθόνη Συντονισμένης Παγκόσμιας Ώρας (UTC)
 - Οθόνη διάρκειας οδήγησης και χρόνου διαλείμματος
 - Οθόνη συνολικού χρόνου οδήγησης
- (▷ Οθόνες κατά την διάρκεια οδήγησης, σελίδα 58).

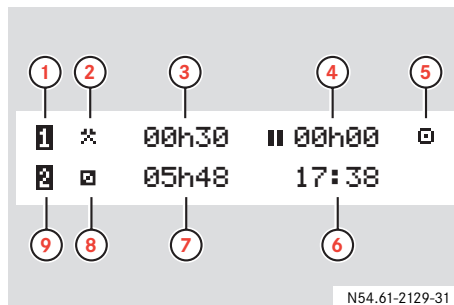

- 1 Οδηγός 1
- 2 Δραστηριότητα του οδηγού 1
- 3 Διάρκεια της δραστηριότητας του οδηγού 1
- 4 Άθροισμα χρόνου διαλειμάτων για τον οδηγό 1 στο σύνολο των εργασιών μίας ημέρας
- 5 Κατάσταση λειτουργίας της ΜΟ
- 6 Τοπική ώρα
- 7 Διάρκεια της δραστηριότητας του οδηγού 2
- 8 Δραστηριότητα του οδηγού 2
- 9 Οδηγός 2

Οθόνη κύριου μενού
(▷ Οθόνη κύριου μενού ΜΟ, σελίδα 13).

Άλλες οθόνες, σύμβολα και συνδυασμός συμβόλων
(▷ Σύμβολα, σελίδα 59).



Μηνύματα, προειδοποιήσεις και ειδοποιήσεις για βλάβες που εμφανίζονται στην οθόνη
(▷ Μηνύματα, προειδοποιήσεις και βλάβες, σελίδα 62).

Μονάδα Οχήματος (ΜΟ)

Οθόνη κύριου μενού ΜΟ

Προβολή της οθόνης του κύριου μενού:

► Πατήστε το κουμπί  .

► Πατήστε το κουμπί  ή το κουμπί  για να μετακινηθείτε στα διάφορα στοιχεία του κύριου μενού.

► Πατήστε το κουμπί  για να επιλέξετε ένα συγκεκριμένο στοιχείο του μενού.

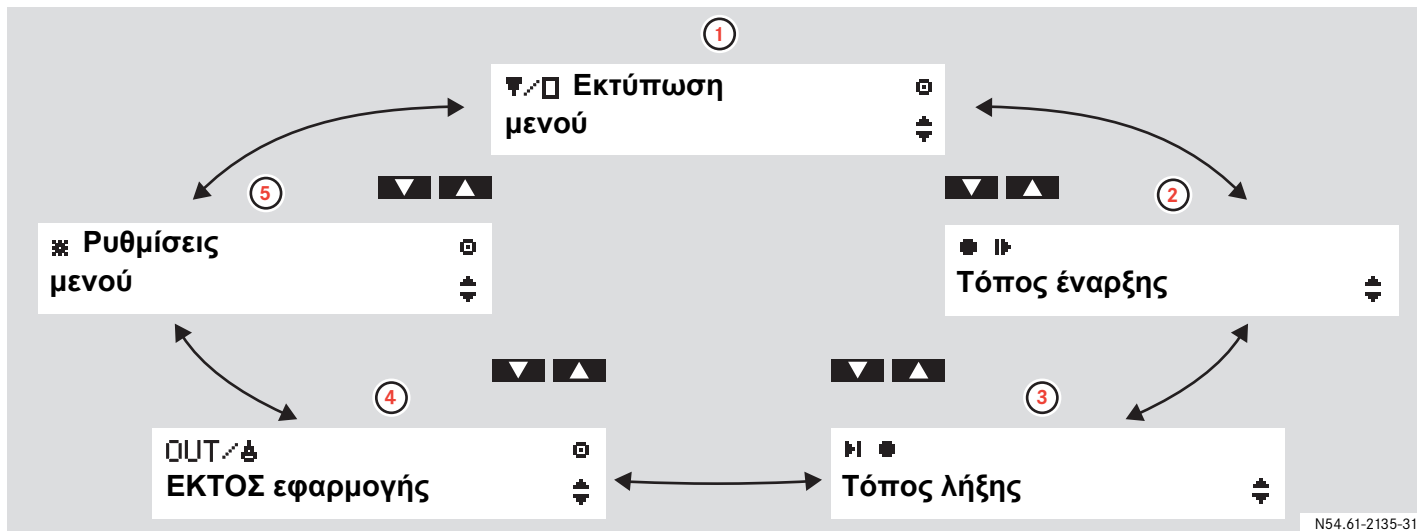

N54.61-2135-31

1 Για να εκτυπώσετε
(▷ σελίδα 47).

2 Για εισαγωγή της χώρας στην οποία
ξεκίνησε η εργασία (▷ σελίδα 40).

3 Για εισαγωγή της χώρας στην οποία η
εργασία τελείωσε (▷ σελίδα 40).

4 Για να ενεργοποιήσετε την λειτουργία
οχηματαγωγού πλοίου/τραίνου ή
Εκτός εφαρμογής (▷ σελίδα 44).

5 Για αλλαγή των ρυθμίσεων της ΜΟ
(▷ σελίδα 53).

Δραστηριότητες εργασιών ημέρας

Ορισμοί των εργασιών της ημέρας

Οι εργασίες της ημέρας ορίζονται στην ΜΟ ως οι δραστηριότητες που έγιναν από τον οδηγό 1 και τον οδηγό 2. Κάθε δραστηριότητα έχει ώρα έναρξης και ώρα τέλους. Κάποιες δραστηριότητες επιλέγονται αυτόματα από τη ΜΟ, κάποιες άλλες πρέπει να εισαχθούν χειροκίνητα από τον οδηγό.

Σύμβολο	Δραστηριότητα
⚡	Εργασία Δραστηριότητα όταν το όχημα δεν κινείται, π.χ. φόρτωση του οχήματος
🚗	Οδήγηση Οδήγηση του οχήματος
⏸	Ξεκούραση Για διαλείμματα
📌	Διαθεσιμότητα Δραστηριότητα πριν την έναρξη του ταξιδιού, π.χ. συμπλήρωση εντύπων

Αυτόματη επιλογή δραστηριοτήτων

Η ΜΟ επιλέγει αυτόματα την δραστηριότητα για κάθε έναν οδηγό σύμφωνα με την τρέχουσα κατάσταση οδήγησης.

Κατάσταση οδήγησης	Οδηγός 1	Οδηγός 2
Έναρξη οδήγησης/οδήγηση	Οδήγηση	Διαθεσιμότητα
Διακοπή/ακινήσια	Εργασία	Διαθεσιμότητα



Η αυτόματη αλλαγή δραστηριότητας αποθηκεύεται για τον Οδηγό 1:

- στην αλλαγή από Οδήγηση σε Εργασία όταν το όχημα παραμένει ακίνητο για περισσότερο από δύο λεπτά.
- στην αλλαγή από Εργασία σε Οδήγηση, όταν εντός του τελευταίου λεπτού το όχημα έχει οδηγηθεί.

Χειροκίνητη επιλογή δραστηριότητας

Οποιαδήποτε δραστηριότητα εκτός από εργασία, όσον αφορά τον οδηγό 1 ή διαθεσιμότητα όσον αφορά τον οδηγό 2, η οποία γίνεται όταν το όχημα είναι ακίνητο θα πρέπει να επιλεγεί χειροκίνητα. Οι ακόλουθες δραστηριότητες μπορούν να επιλεγούν χειροκίνητα:

- Ξεκούραση
- Διαθεσιμότητα
- Εργασία

Για να κάνετε αλλαγή δραστηριότητας κατά την διάρκεια εργασιών της ημέρας (> Αλλαγή δραστηριότητας κατά την διάρκεια των εργασιών της ημέρας, σελίδα 24).

Δραστηριότητες εργασιών ημέρας

Μη καταγραφόμενες δραστηριότητες

Εάν χρησιμοποιείτε το όχημα σε συνθήκες όπου δεν ισχύει ο κανονισμός της ΕΕ για ταχογράφους, 3820/85, τότε δεν είναι απαραίτητη η καταγραφή αυτών των δραστηριοτήτων. Η κατάσταση αυτή ορίζεται ως οδήγηση “Εκτός πεδίου δράσεως”.

Η οδήγηση εκτός πεδίου δράσεως θα μπορούσε να είναι π.χ.:

- Η οδήγηση ενός οχήματος το οποίο είναι μερικώς φορτωμένο αναφορικά με το βάρος, έτσι ώστε το ολικό βάρος του οχήματος να μην ξεπερνά το όριο εκείνο για το οποίο απαιτείται ταχογράφος.
- Οδήγηση σε χώρα εκτός ΕΕ.
- Οδήγηση σε μη δημόσιο δρόμο, παραδείγματος χάριν οδήγηση σε λατομείο για χαλίκι ή οδήγηση εκτός δρόμου.



Οι οδηγοί είναι υπεύθυνοι για την τήρηση των νόμων σχετικά με τη οδήγηση σε κάθε χώρα.

(▷ Οδηγώντας εκτός εφαρμογής, σελίδα 45)

Φροντίδα για την κάρτα οδηγού

!

- Μην στρεβλώνετε ή λυγίζετε.
- Βεβαιωθείτε πως οι επαφές της κάρτας είναι καθαρές.
- Εάν χρειαστεί καθαρίστε με ένα μαλακό υγρό πανί.
- Αποτρέψτε την κλοπή, απώλεια ή οποιαδήποτε καταστροφή.

Φροντίδα για την μονάδα οχήματος

!

- Μην τοποθετείτε αντικείμενα στο εσωτερικό των υποδοχών όταν είναι ανοικτές, ειδάλλως μπορεί να προκληθεί ζημιά στις υποδοχές.
- Η είσοδος βρωμιάς ίσως να προκαλέσει πρόωρη βλάβη της ΜΟ. Να έχετε τις υποδοχές συνέχεια κλειστές και να τις ανοίγετε μόνο για να εισάγετε και να αφαιρείτε τις κάρτες οδηγού.
- Καθαρίστε μία λερωμένη ΜΟ με ένα υγρό, απαλό πανί.

Συνήθης διαδικασία εργασιών ημέρας

Σε περίπτωση που χρειαστούν χειροκίνητες καταχωρήσεις

Ταξίδι με πορθμείο ή τραίνο

Ταξίδι εκτός ΕΕ

Ταξίδι στο οποίο δεν είναι απαραίτητες οι καταγραφές

Εκτυπώσεις

Ρυθμίσεις

Για ευκολία στη χρήση του ταχογράφου

Για διευκόλυνση στη χρήση του ταχογράφου, πρέπει να εισάγετε όλες τις μεταβολές σχετικά με τις δραστηριότητες την ώρα που γίνεται η αντίστοιχη μεταβολή. Η διαδικασία συνηθισμένων εργασιών ημέρας θα έχει ως εξής:

- ▶ Στο ξεκίνημα των εργασιών της ημέρας εισάγετε μία κάρτα οδηγού, πριν να ξεκινήσετε την οδήγηση.
(▷ Εισάγετε μία κάρτα οδηγού, σελίδα 19)
- ▶ Πατήστε το κουμπί (άκυρο):
(▷ Σενάριο χρήστη 1: Νέες εργασίες ημέρας χωρίς προηγούμενες δραστηριότητες, σελίδα 24)
- ▶ Εισάγετε όλες τις μεταβολές δραστηριοτήτων την ώρα που γίνεται η αντίστοιχη μεταβολή:
(▷ Δραστηριότητες εργασιών ημέρας, σελίδα 14)

- ▶ Αφαιρέστε την κάρτα οδηγού μόνο όταν:
 - Τελειώσουν οι εργασίες της ημέρας.
 - Γίνει αλλαγή οδηγού.
 - Γίνει αλλαγή οχήματος.

(▷ Αφαιρέστε μία κάρτα οδηγού, σελίδα 25)



Εάν δεν εισάγατε τη μεταβολή μίας δραστηριότητας την στιγμή που έγινε, θα πρέπει να την εισάγετε χειροκίνητα κατά την επόμενη εισαγωγή της κάρτας οδηγού.

(▷ Σε περίπτωση που χρειαστούν χειροκίνητες καταχωρήσεις, σελίδα 26).

Λειτουργία εξοικονόμησης ενέργειας

Όταν σβήσει η ανάφλεξη, η ΜΟ θα εισέλθει σε λειτουργία εξοικονόμησης ενέργειας δέκα δευτερόλεπτα μετά την τελευταία αλληλεπίδραση με την ΜΟ.

Κατά την διάρκεια της λειτουργίας εξοικονόμησης ενέργειας η ΜΟ δεν λειτουργεί. Οι πληροφορίες της οθόνης εξακολουθούν να προβάλλονται, αλλά ο φωτισμός της οθόνης δεν είναι ενεργοποιημένος.

Ο ταχογράφος θα λειτουργήσει ξανά αν κάνετε κάποιο από τα εξής:

- Πιέσετε οποιοδήποτε κουμπί μία φορά.
- Εισάγετε μία κάρτα οδηγού.
- Θέσετε το όχημα σε κίνηση.
- Ρυμουκλήσετε το όχημα.

Συνήθης διαδικασία εργασιών ημέρας

Εισάγετε μία κάρτα οδηγού

Όταν υπάρχουν δύο οδηγοί, αυτός που θα ξεκινήσει να οδηγεί εισάγει την προσωπική του κάρτα οδηγού στην υποδοχή για τον οδηγό 1. Ο δεύτερος οδηγός εισάγει την κάρτα του στην υποδοχή για τον οδηγό 2.

ⓘ

Εάν οι οδηγοί αλλάξουν θέση, οι κάρτες οδηγού θα πρέπει να αλλάξουν υποδοχή.

Αν το όχημα κινείται οι υποδοχές είναι κλειδωμένες και ανοίγουν μόνο όταν:

- το όχημα είναι ακίνητο
- το κλειδί είναι στη θέση του, στην περίπτωση οχήματος ADR (▷ Ειδικά χαρακτηριστικά της ADR MO, σελίδα 88).

ⓘ

Τα κουμπιά **1** και **2** είναι απενεργοποιημένα:

- Όταν η MO επεξεργάζεται μία κάρτα οδηγού.
- Αν η τροφοδοσία της MO διακοπεί.

Εάν δεν είναι δυνατή η επαναφορά της τροφοδοσίας, θα πρέπει να ξεκλειδώσετε τη υποδοχή σε ένα εξειδικευμένο συνεργείο ταχογράφων.

Περιγραφή οθονών, συμβόλων, μηνυμάτων ή προειδοποιήσεων:
(▷ Οθόνες, σελίδα 58).

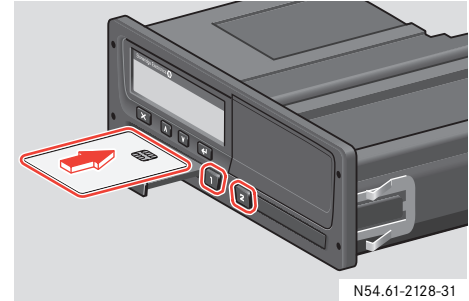

- ▶ Πατήστε παρατεταμένα το κουμπι **1** για την υποδοχή της κάρτας οδηγού για τον οδηγό 1 ή το κουμπι **2** για την υποδοχή της κάρτας οδηγού για τον οδηγό 2 .
- ▶ Εισάγετε την κάρτα οδηγού με το τσιπ προς τα πάνω.
- ▶ Κλείστε την υποδοχή πιέζοντας την προσεκτικά.

Η MO επεξεργάζεται τα δεδομένα της κάρτας οδηγού. Αυτό ίσως διαρκέσει μέχρι ένα λεπτό.

(▷ Αρχικές οθόνες και καταχωρήσεις, σελίδα 20).

Αρχικές οθόνες και καταχωρήσεις

Αφού εισήγατε μία κάρτα οδηγού η ΜΟ επεξεργάζεται τα δεδομένα της κάρτας. Αυτό ίσως διαρκέσει μέχρι ένα λεπτό.

1 **Απασχολημένο**
επεξεργ κάρτας 

Όταν γίνει η αναγνώριση της κάρτας οδηγού, προβάλλεται το όνομα του κατόχου της κάρτας.

1   **Smith**
John

Γίνεται μία σύντομη προβολή πληροφοριών για την ώρα τελευταίας αφαίρεσης κάρτας οδηγού.

Εάν η τελευταία αφαίρεση της κάρτας οδηγού από την ΜΟ έγινε πριν από ένα χρονικό διάστημα μεγαλύτερο των 24 ωρών, θα εμφανιστεί μία προειδοποίηση.

(▷ Προειδοποίηση ώρας τελευταίας αφαίρεσης, σελίδα 20).

Γίνεται ερώτηση εάν πρόκειται για συνέχιση των εργασιών της ημέρας:

! ? Η Συνεχ. ημερ.; ✓
15:23 08.07.2005 ✕

Προειδοποίηση ώρας τελευταίας αφαίρεσης

>24h  **+ Τελευτ αφ**
κάρτ >24ώρ

Αυτή η προειδοποίηση εμφανίζεται αν η τελευταία αφαίρεση της κάρτας οδηγού έγινε πριν από χρονικό διάστημα μεγαλύτερο των 24 ωρών.

- ▶ Επιβεβαιώστε την λήψη του μηνύματος.
- ▶ Η ΜΟ ολοκληρώνει αυτομάτως τις εργασίες της προηγούμενης ημέρας και δημιουργεί καινούργιες εργασίες ημέρας. Είναι απαραίτητες οι χειροκίνητες καταχωρήσεις.

(▷ Σενάριο χρήστη 3: Νέες εργασίες ημέρας με προηγούμενες δραστηριότητες, σελίδα 29).

Επιπλέον πληροφορίες για τις προειδοποιήσεις: (▷ Μηνύματα, προειδοποιήσεις και βλάβες, σελίδα 62).

Συνήθης διαδικασία εργασιών ημέρας

Τρία σενάρια χρηστών για εργασίες ημέρας

Αρχικώς έχετε τρεις επιλογές καταχωρήσεων για να συνεχίσετε, με τα αντίστοιχα σενάρια χρηστών.

- Σενάριο χρήστη 1: Πατήστε το κουμπί (X) (άκυρο).
- Σενάριο χρήστη 2:
Επιλέξτε ✓ (ναι).
- Σενάριο χρήστη 3a, 3b ή 3c:
Επιλέξτε ✗ (όχι).

Σενάριο χρήστη 1

Πατήστε το κουμπί (άκυρο):

- Πρόκειται για νέες εργασίες ημέρας χωρίς προηγούμενες δραστηριότητες, ούτε μετά την τελευταία αφαίρεση κάρτας οδηγού, ούτε πριν από αυτήν την εισαγωγή.
- Δεν είναι απαραίτητες οι χειροκίνητες καταχωρήσεις.

(▷ Σενάριο χρήστη 1: Νέες εργασίες ημέρας χωρίς προηγούμενες δραστηριότητες, σελίδα 24).

Σενάριο χρήστη 2

Επιλέξτε (ναι):

- Συνεχίζετε την τρέχουσα ημέρα εργασιών, αλλά εργαστήκατε για ένα διάστημα χωρίς να έχετε εισαγάγει την κάρτα οδηγού.
- Είναι απαραίτητες οι χειροκίνητες καταχωρήσεις (▷ Γενική επισκόπηση χειροκίνητων καταχωρήσεων, σελίδα 26).

(▷ Σενάριο χρήστη 2: Συνέχιση της τρέχουσας ημέρας εργασιών, σελίδα 28)

Σενάριο χρήστη 3a, 3b ή 3c

Επιλέξτε (όχι):

- Πρόκειται για μία νέα ημέρα εργασιών με προηγούμενες δραστηριότητες. Έχετε είτε:

3a. Ξεκινήσει αυτήν την ημέρα εργασιών, ή

3b. Τελειώσει την προηγούμενη ημέρα εργασιών, ή

3c. Τελειώσει την προηγούμενη ημέρα εργασιών ΚΑΙ ξεκινήσει αυτήν την ημέρα εργασιών,

χωρίς να έχετε εισαγάγει την κάρτα οδηγού.

- Είναι απαραίτητες οι χειροκίνητες καταχωρήσεις (▷ Γενική επισκόπηση χειροκίνητων καταχωρήσεων, σελίδα 26).

(▷ Σενάριο χρήστη 3: Νέες εργασίες ημέρας με προηγούμενες δραστηριότητες, σελίδα 29)

Συνήθης διαδικασία εργασιών ημέρας

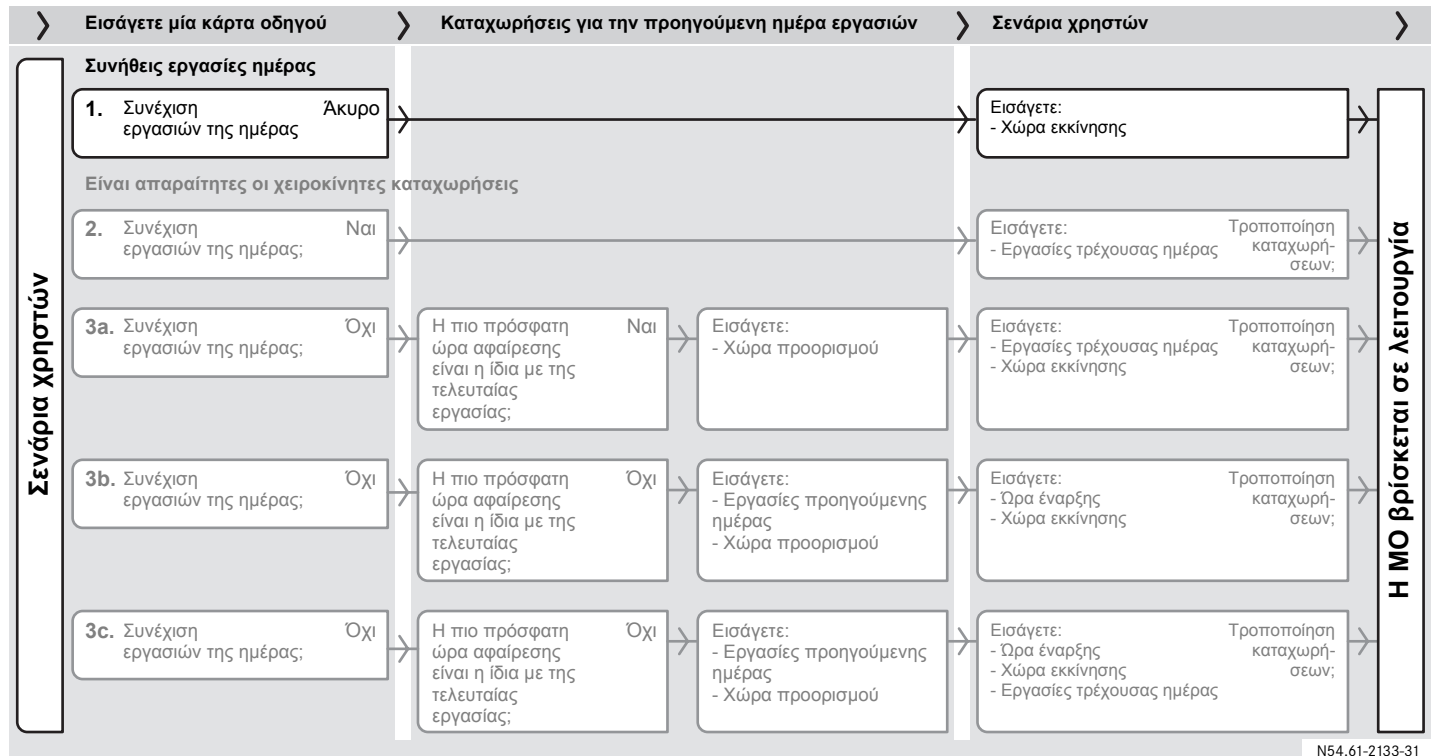

N54.61-2133-31

Σενάριο χρήστη 1: Νέες εργασίες ημέρας χωρίς προηγούμενες δραστηριότητες

Πρόκειται για νέες εργασίες ημέρας χωρίς προηγούμενες δραστηριότητες, ούτε μετά από την τελευταία αφαίρεση κάρτας οδηγού, ούτε πριν από αυτήν την εισαγωγή. Δεν είναι απαραίτητες οι χειροκίνητες καταχωρήσεις.

- ▶ Πατήστε το κουμπί (άκυρο).
Η ΜΟ αποθηκεύει την ώρα της τελευταίας αφαίρεσης της κάρτας ως την ώρα της ολοκλήρωσης των εργασιών της προηγούμενης ημέρας και δημιουργεί καινούργιες εργασίες ημέρας.
- ▶ Εισάγετε την χώρα στην οποία βρίσκεστε αυτήν την στιγμή.

✦ Η Επιλογή χώρας Greece

Η ΜΟ λειτουργεί και θα δείτε την τυπική οθόνη.

(▷ Τυπική οθόνη ΜΟ, σελίδα 12).

Αλλαγή δραστηριότητας κατά την διάρκεια των εργασιών της ημέρας

Ο συνήθης τρόπος για να εισάγετε μία αλλαγή δραστηριότητας κατά τη διάρκεια εργασιών της ημέρας, π.χ. όταν θα διακόψετε την οδήγηση για κάποιο γεύμα, είναι να:

- ▶ Σταματήστε να οδηγείτε το όχημα.
- ▶ Αναλόγως με τον οδηγό, πατήστε το κουμπί ή το κουμπί πολλές φορές, μέχρι να εμφανιστεί στη οθόνη η επιθυμητή δραστηριότητα.

Ορισμός των δραστηριοτήτων
(▷ Δραστηριότητες εργασιών ημέρας,
σελίδα 14)



Η αλλαγή δραστηριότητας μπορεί να γίνει μόνο όταν το όχημα είναι ακίνητο.



Συνήθης διαδικασία εργασιών ημέρας

Αφαιρέστε μία κάρτα οδηγού



Οι κάρτες οδηγού παραμένουν στις υποδοχές της ΜΟ καθόλη τη διάρκεια των εργασιών της ημέρας. Αφαιρούνται μόνο στο τέλος των εργασιών της ημέρας, ή εάν γίνει αλλαγή οδηγών.

Για να αφαιρέσετε μία κάρτα οδηγού:

- ▶ Πατήστε παρατεταμένα το κουμπί  για την υποδοχή της κάρτας οδηγού για τον οδηγό 1 ή το κουμπί  για την υποδοχή της κάρτας οδηγού για τον οδηγό 2.
- ▶ Εισάγετε την χώρα στην οποία βρίσκεστε αυτήν την στιγμή.
(▷ Εισαγωγή χώρας, σελίδα 40).
- ▶ Πατήστε το κουμπί .

Η ΜΟ αποθηκεύει τα δεδομένα στην κάρτα οδηγού και ανοίγει την υποδοχή.

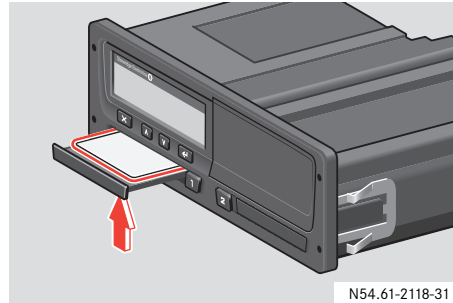

N54.61-2118-31

- ▶ Από το άνοιγμα της υποδοχής, πιέστε απαλά την κάρτα οδηγού από την κάτω πλευρά της.
- ▶ Αφαιρέστε την κάρτα οδηγού.
- ▶ Κλείστε την υποδοχή πιέζοντας την προσεκτικά.

**Αφαίρεση
κάρτα 1**



Γενική επισκόπηση χειροκίνητων καταχωρήσεων

Οι χειροκίνητες καταχωρήσεις είναι απαραίτητες στην περίπτωση που δεν έγινε εισαγωγή της αλλαγής κάποιας δραστηριότητας την στιγμή που έγινε αυτή η αλλαγή.

Θα πρέπει να εισάγετε αυτές τις δραστηριότητες χειροκίνητα στην επόμενη εισαγωγή της κάρτας οδηγού.



Για διευκόλυνση στην χρήση του ταχογράφου, πρέπει να εισάγετε όλες τις μεταβολές σχετικά με τις δραστηριότητες την ώρα που γίνεται η αντίστοιχη μεταβολή για τον κάθε οδηγό.

(▷ Συνήθης διαδικασία εργασιών ημέρας, σελίδα 18)

(▷ Σενάριο χρήστη 1: Νέες εργασίες ημέρας χωρίς προηγούμενες δραστηριότητες, σελίδα 24)

Σενάριο χρήστη 2

Συνεχίζετε την τρέχουσα ημέρα εργασιών, αλλά εργαστήκατε για ένα διάστημα χωρίς να έχετε εισαγάγει την κάρτα οδηγού.

(▷ Σενάριο χρήστη 2: Συνέχιση της τρέχουσας ημέρας εργασιών, σελίδα 28).

Σενάριο χρήστη 3a, 3b ή 3c

Πρόκειται για μία νέα ημέρα εργασιών με προηγούμενες δραστηριότητες. Έχετε είτε:

- 3a. Ξεκινήσει αυτήν την ημέρα εργασιών, ή
- 3b. Τελειώσει την προηγούμενη ημέρα εργασιών, ή
- 3c. Τελειώσει την προηγούμενη ημέρα εργασιών και ξεκινήσει αυτήν την ημέρα εργασιών,

χωρίς να έχετε εισαγάγει την κάρτα οδηγού.

(▷ Σενάριο χρήστη 3: Νέες εργασίες ημέρας με προηγούμενες δραστηριότητες, σελίδα 29).



- Οι χειροκίνητες καταχωρήσεις μπορούν να γίνουν μόνο όταν το όχημα είναι ακίνητο.
- Μπορείτε να εισάγετε μέχρι 16 δραστηριότητες.
- Η διαδικασία χειροκίνητης εισαγωγής θα ολοκληρωθεί και θα αποθηκεύσει τις πιο πρόσφατες καταχωρήσεις εάν:
 - Δεν υπάρχει αλληλεπίδρασή σας με την ΜΟ για 1 λεπτό.
 - Ξεκινήσετε να οδηγείτε το όχημα.
 - Εισάγετε μία κάρτα οδηγού στην άλλη υποδοχή ή την αφαιρέσετε.
 - Πατήστε παρατεταμένα το κουμπί (άκυρο).

Σε περίπτωση που χρειαστούν χειροκίνητες

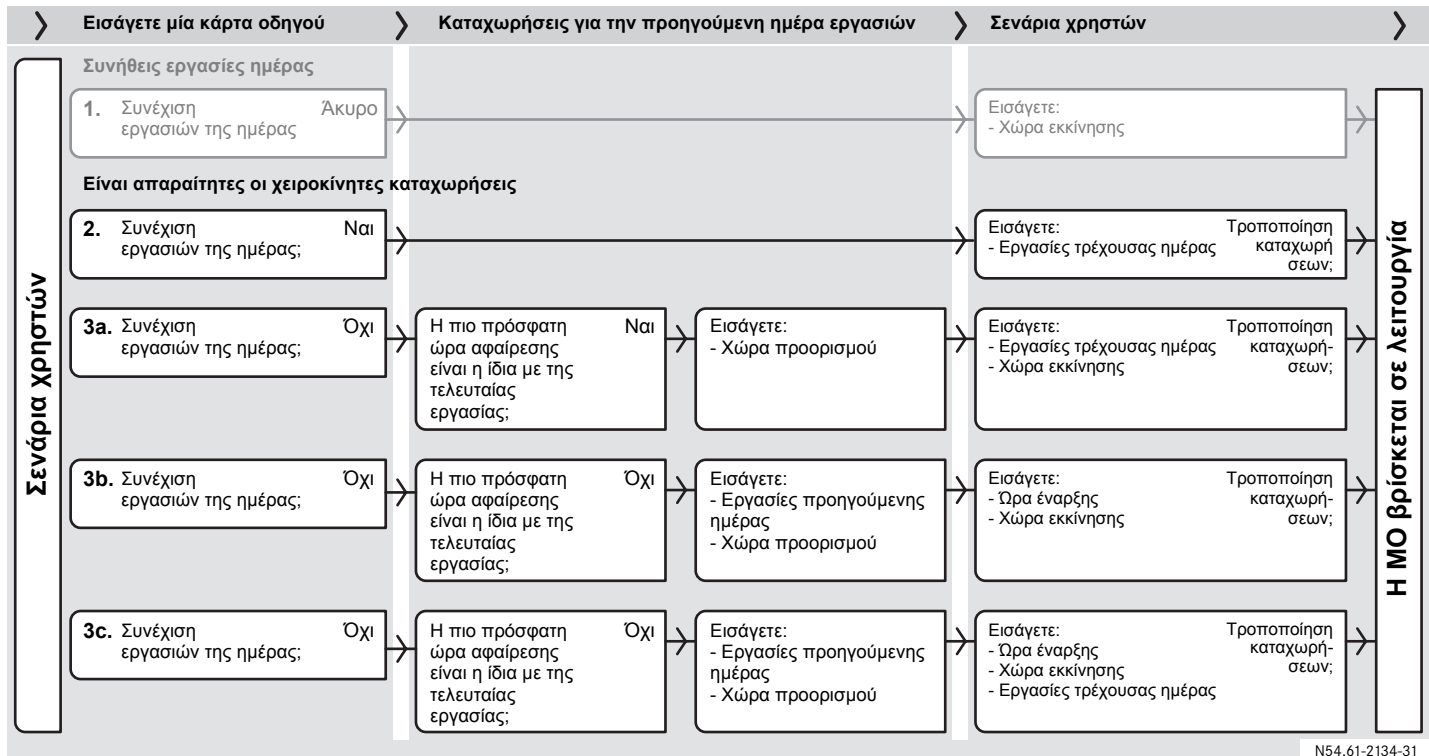

N54.61-2134-31

Σε περίπτωση που χρειαστούν χειροκίνητες

Σενάριο χρήστη 2: Συνέχιση της τρέχουσας ημέρας εργασιών

Συνεχίζετε την τρέχουσα ημέρα εργασιών, αλλά εργαστήκατε για ένα διάστημα χωρίς να έχετε εισαγάγει την κάρτα οδηγού.



Μπορείτε να εισάγετε το μέγιστο μέχρι 16 δραστηριότητες.

- ▶ (▷ Αρχικές οθόνες και καταχωρήσεις, σελίδα 20)
- ▶ Συνέχιση της τρέχουσας ημέρας εργασιών; Επιλέξτε (ναι) χρησιμοποιώντας το κουμπί ή το κουμπί και πατήστε το κουμπί .

1 ? Η Συνεχ. ημερ.; ✓

15:23 08.07.2005 ✗

- ▶ Εισάγετε όλες τις δραστηριότητες που έγιναν την σημερινή ημέρα μετά την τελευταία αφαίρεση της κάρτας οδηγού την ίδια ημέρα, μέχρι την στιγμή που την εισήγατε ξανά.
(▷ Εισαγωγή είδους δραστηριότητας και ωρών, σελίδα 36)

1 Η ☺ +

01M

16:15

08.07.2005

- ▶ Επιστροφή εδώ, από “Χειροκίνητη καταχώρηση δραστηριοτήτων”.
- ▶ Επιβεβαιώστε τις καταχωρήσεις επιλέγοντας (καμία τροποποίηση) χρησιμοποιώντας το κουμπί ή το κουμπί και πατήστε το κουμπί .

Μετατροπή ✓

Εισόδων ✗

Εμφανίζεται το εξής μήνυμα:

**Αποθήκευση
δραστηριοτήτων** ✗

Η ΜΟ λειτουργεί και θα δείτε την τυπική οθόνη.

(▷ Τυπική οθόνη ΜΟ, σελίδα 12).

Σε περίπτωση που χρειαστούν χειροκίνητες

Σενάριο χρήστη 3: Νέες εργασίες ημέρας με προηγούμενες δραστηριότητες

Πρόκειται για μία νέα ημέρα εργασιών με προηγούμενες δραστηριότητες. Έχετε κάνει ένα από τα εξής:

- 3a.** Ξεκινήσατε την τρέχουσα ημέρα εργασιών χωρίς να εισάγετε κάποια κάρτα οδηγού.
(▷ 3a. Ξεκινήσατε αυτήν την ημέρα εργασιών χωρίς να έχετε εισαγάγει κάποια κάρτα οδηγού, σελίδα 30).
- 3b.** Ολοκληρώσατε την προηγούμενη ημέρα εργασιών χωρίς να έχετε εισαγάγει κάποια κάρτα οδηγού.
(▷ 3b. Τελειώσατε την προηγούμενη ημέρα εργασιών χωρίς να έχετε εισαγάγει κάποια κάρτα οδηγού, σελίδα 32).
- 3c.** Ολοκληρώσατε την προηγούμενη ημέρα εργασιών ΚΑΙ ξεκινήσατε την τρέχουσα ημέρα εργασιών χωρίς να έχετε εισάγει κάποια κάρτα οδηγού.
(▷ 3c. Ολοκλήρωση προηγούμενης ημέρας εργασιών ΚΑΙ έναρξη τρέχουσας ημέρας εργασιών χωρίς εισαγωγή κάποιας κάρτας οδηγού, σελίδα 34)

Σε περίπτωση που χρειαστούν χειροκίνητες

3α. Ξεκινήσατε αυτήν την ημέρα εργασιών χωρίς να έχετε εισαγάγει κάποια κάρτα οδηγού

Πρόκειται για μία νέα ημέρα εργασιών με προηγούμενες δραστηριότητες. Ξεκινήσατε την τρέχουσα ημέρα εργασιών χωρίς να εισάγετε κάποια κάρτα οδηγού.



Μπορείτε να εισάγετε το μέγιστο μέχρι 16 δραστηριότητες.

- ▶ (▷ Αρχικές θόνες και καταχωρήσεις, σελίδα 20)
- ▶ Συνέχιση της τρέχουσας ημέρας εργασιών ; Επιλέξτε (όχι) χρησιμοποιώντας το κουμπί ή το κουμπί και πατήστε το κουμπί .

1 ? Η Συνεχ. ημερ.; ✓

15:23 08.07.2005 ✗

- ▶ Η πιο πρόσφατη ώρα αφαίρεσης κάρτας συμπίπτει με την ολοκλήρωση της τελευταίας εργασίας ; Επιλέξτε (ναι) χρησιμοποιώντας το κουμπί ή το κουμπί και πατήστε το κουμπί .

Η Τελευτ εργασ ✓

15:23 08.07.2005 ✗

- ▶ Εισάγετε την ώρα που βρισκόσασταν την ώρα της ολοκλήρωσης της προηγούμενης ημέρας εργασιών.

Η * Επιλογή χώρας

Greece

- ▶ Εισάγετε όλες τις δραστηριότητες που έγιναν την τρέχουσα ημέρα από την έναρξη των εργασιών της ημέρας έως την ώρα εισαγωγής της κάρτας οδηγού. (▷ Εισαγωγή είδους δραστηριότητας και ωρών, σελίδα 36)

1 Η +

09:18

01M

09.07.2005

- ▶ Επιστροφή εδώ, από “Χειροκίνητη καταχώρηση δραστηριοτήτων”.
- ▶ Θέλετε να τροποποιήσετε τις καταχωρήσεις; (▷ Τροποποίηση χειροκίνητων καταχωρήσεων, σελίδα 41)
- ▶ Επιβεβαιώστε τις καταχωρήσεις επιλέγοντας (καμία τροποποίηση) χρησιμοποιώντας το κουμπί ή το κουμπί και πατήστε το κουμπί .

Μετατροπή ✓

Εισόδων ✗

Εμφανίζεται το εξής μήνυμα:

**Αποθήκευση
δραστηριοτήτων** ✗

Σε περίπτωση που χρειαστούν χειροκίνητες

- ▶ Εισάγετε τη χώρα στο ξεκίνημα της τρέχουσας ημέρας εργασιών.

• Η Επιλογή χώρας

Greece

Η ΜΟ λειτουργεί και θα δείτε την τυπική οθόνη.

(▷ Τυπική οθόνη ΜΟ, σελίδα 12).

Σε περίπτωση που χρειαστούν χειροκίνητες

3b. Τελειώσατε την προηγούμενη ημέρα εργασιών χωρίς να έχετε εισαγάγει κάποια κάρτα οδηγού

Πρόκειται για μία νέα ημέρα εργασιών με προηγούμενες δραστηριότητες.

Ολοκληρώσατε την προηγούμενη ημέρα εργασιών χωρίς να έχετε εισάγει κάποια κάρτα οδηγού.

Εισάγετε τις δραστηριότητες σε δύο βήματα

Η διαδικασία εισαγωγής αποτελείται από δύο βήματα:

- Βήμα 1 - Προηγούμενη ημέρα εργασιών: Δραστηριότητες που έγιναν μετά από την αφαίρεση της κάρτας οδηγού έως την ολοκλήρωση των εργασιών της προηγούμενης ημέρας.
- Βήμα 2 - Τρέχουσα ημέρα εργασιών: Ώρα έναρξης της τρέχουσας ημέρας εργασιών.



Μπορείτε να εισάγετε το μέγιστο μέχρι 16 δραστηριότητες.

Βήμα 1 - Προηγούμενη ημέρα εργασιών

- ▶ (▷ Αρχικές οθόνες και καταχωρήσεις, σελίδα 20)
- ▶ Συνέχιστε της τρέχουσας ημέρας εργασιών; Επιλέξτε (όχι) χρησιμοποιώντας το κουμπί ή το κουμπί και πατήστε το κουμπί .

▶ **Συνεχ. ημερ.;**

15:23 08.07.2005

- ▶ Η πιο πρόσφατη ώρα αφαίρεσης κάρτας συμπίπτει με την ολοκλήρωση της τελευταίας εργασίας ; Επιλέξτε (όχι) χρησιμοποιώντας το κουμπί ή το κουμπί και πατήστε το κουμπί .

▶ **Τελευτ εργασ**

15:23 08.07.2005

- ▶ Εισάγετε όλες τις δραστηριότητες που έγιναν μετά την αφαίρεση της κάρτας οδηγού την προηγούμενη ημέρα, έως και την ολοκλήρωση των εργασιών της

προηγούμενης ημέρας.

(▷ Εισαγωγή είδους δραστηριότητας και ωρών, σελίδα 36).

1 Η ☰ +

01M

16:15

08.07.2005

- ▶ Επιστροφή εδώ, από “Χειροκίνητη καταχώρηση δραστηριοτήτων”.
- ▶ Εισάγετε την χώρα που βρισκόσασταν την ώρα της ολοκλήρωσης της προηγούμενης ημέρας εργασιών.

▶ **Επιλογή χώρας**

Greece

Σε περίπτωση που χρειαστούν χειροκίνητες

Βήμα 2 - Τρέχουσα ημέρα εργασιών

- ▶ Η ΜΟ χρησιμοποιεί από προεπιλογή την ώρα ολοκλήρωσης της τελευταίας καταχώρησης της προηγούμενης ημέρας, ως την ώρα έναρξης της τρέχουσας ημέρας εργασιών.

🕒 ⏸ Έναρξη ημέρας

19:24 08.07.2005

- ▶ Αλλάξτε την ώρα ώστε να συμφωνεί με την ώρα εισαγωγής της κάρτας οδηγού.
- ▶ Πατήστε το κουμπί ή το κουμπί , και στην συνέχεια πατήστε το κουμπί για να ρυθμίσετε το έτος και τον μήνα αντίστοιχα, εάν είναι απαραίτητο.
- ▶ Πατήστε το κουμπί ή το κουμπί , και στην συνέχεια πατήστε το κουμπί για να ρυθμίσετε την ημέρα και την ώρα αντίστοιχα.
- ▶ Εισάγετε τη χώρα στο ξεκίνημα της τρέχουσας ημέρας εργασιών.

🌐 🇬🇷 Επιλογή χώρας

Greece

- ▶ Θέλετε να τροποποιήσετε τις καταχωρήσεις;
(▷ Τροποποίηση χειροκίνητων καταχωρήσεων, σελίδα 41)
- ▶ Επιβεβαιώστε τις καταχωρήσεις επιλέγοντας ✖ (καμία άλλη τροποποίηση) χρησιμοποιώντας το κουμπί ή το κουμπί και πατήστε το κουμπί .

Μετατροπή



Εισόδων



Εμφανίζεται το εξής μήνυμα:

Αποθήκευση δραστηριοτήτων



Η ΜΟ λειτουργεί και θα δείτε την τυπική οθόνη.

(▷ Τυπική οθόνη ΜΟ, σελίδα 12).

Σε περίπτωση που χρειαστούν χειροκίνητες

3c. Ολοκλήρωση προηγούμενης ημέρας εργασιών ΚΑΙ έναρξη τρέχουσας ημέρας εργασιών χωρίς εισαγωγή κάποιας κάρτας οδηγού

Πρόκειται για μία νέα ημέρα εργασιών με προηγούμενες δραστηριότητες.

Ολοκληρώσατε την προηγούμενη ημέρα εργασιών ΚΑΙ ξεκινήσατε την τρέχουσα ημέρα εργασιών χωρίς να έχετε εισάγει κάποια κάρτα οδηγού.

Εισάγετε τις δραστηριότητες σε δύο βήματα

Η διαδικασία εισαγωγής αποτελείται από δύο βήματα:

- Βήμα 1 - Προηγούμενη ημέρα εργασιών: Δραστηριότητες που έγιναν μετά από την αφαίρεση της κάρτας οδηγού έως την ολοκλήρωση της προηγούμενης ημέρας εργασιών.
- Βήμα 2 - Τρέχουσα ημέρα εργασιών: Δραστηριότητες που έγιναν την τρέχουσα ημέρα από την έναρξη των εργασιών της ημέρας έως την ώρα εισαγωγής της κάρτας οδηγού.



Μπορείτε να εισάγετε το μέγιστο μέχρι 16 δραστηριότητες.

Βήμα 1 - Προηγούμενη ημέρα εργασιών

- ▶ (▷ Αρχικές οθόνες και καταχωρήσεις, σελίδα 20)
- ▶ Συνέχιση της τρέχουσας ημέρας εργασιών ; Επιλέξτε **X** (όχι) χρησιμοποιώντας το κουμπί ή το κουμπί και πατήστε το κουμπί .

▶ Συνεχ. ημερ.; ✓

15:23 08.07.2005 ✗

- ▶ Η πιο πρόσφατη ώρα αφαίρεσης κάρτας συμπίπτει με την ολοκλήρωση της τελευταίας εργασίας; Επιλέξτε **X** (όχι) χρησιμοποιώντας το κουμπί ή το κουμπί και πατήστε το κουμπί .

▶ Τελευτ εργασ ✓

15:23 08.07.2005 ✗

- ▶ Εισάγετε όλες τις δραστηριότητες που έγιναν μετά την αφαίρεση της κάρτας οδηγού την προηγούμενη ημέρα, έως και την ολοκλήρωση των εργασιών της προηγούμενης ημέρας. (▷ Εισαγωγή είδους δραστηριότητας και ωρών, σελίδα 36).

1 **01M**

16:15 **08.07.2005**

- ▶ Επιστροφή εδώ, από “Χειροκίνητη καταχώρηση δραστηριοτήτων”.
- ▶ Εισάγετε την χώρα που βρισκόσασταν την ώρα της ολοκλήρωσης της προηγούμενης ημέρας εργασιών.

▶ Επιλογή χώρας

Greece

Δημιουργείται μία καινούργια ημέρα εργασιών.







Σε περίπτωση που χρειαστούν χειροκίνητες

Βήμα 2 - Τρέχουσα ημέρα εργασιών

- ▶ Η ΜΟ χρησιμοποιεί από προεπιλογή την ώρα ολοκλήρωσης της τελευταίας καταχώρησης της προηγούμενης ημέρας, ως την ώρα έναρξης της τρέχουσας ημέρας εργασιών.

  Έναρξ ημέρας

19:24 08.07.2005

- ▶ Αλλάξτε την ώρα ώστε να συμφωνεί με την ώρα έναρξης της πρώτης εργασίας της τρέχουσας ημέρας.
- ▶ Πατήστε το κουμπί  ή το κουμπί , και στην συνέχεια πατήστε το κουμπί  για να ρυθμίσετε το έτος και τον μήνα αντίστοιχα, εάν είναι απαραίτητο.
- ▶ Πατήστε το κουμπί  ή το κουμπί , και στην συνέχεια πατήστε το κουμπί  για να ρυθμίσετε την ημέρα και την ώρα αντίστοιχα.
- ▶ Εισάγετε τη χώρα στο ξεκίνημα της τρέχουσας ημέρας εργασιών.

  Επιλογή χώρας

Greece





- ▶ Εισάγετε όλες τις δραστηριότητες που έγιναν από την έναρξη της τρέχουσας ημέρας εργασιών έως την ώρα εισαγωγής της κάρτας οδηγού.
(▷ Εισαγωγή είδους δραστηριότητας και ωρών, σελίδα 36)

1  

09:18

01M

09.07.2005

- ▶ Επιστροφή εδώ, από “Χειροκίνητη καταχώρηση δραστηριοτήτων”.
- ▶ Θέλετε να τροποποιήσετε τις καταχωρήσεις;
(▷ Τροποποίηση χειροκίνητων καταχωρήσεων, σελίδα 41)
- ▶ Επιβεβαιώστε τις καταχωρήσεις επιλέγοντας  (καμία άλλη τροποποίηση) χρησιμοποιώντας το κουμπί  ή το κουμπί  και πατήστε το κουμπί .

Μετατροπή 

Εισόδων 

Εμφανίζεται το εξής μήνυμα:

**Αποθήκευση
δραστηριοτήτων** 

Η ΜΟ λειτουργεί και θα δείτε την τυπική οθόνη.

(▷ Τυπική οθόνη ΜΟ, σελίδα 12).

Σε περίπτωση που χρειαστούν χειροκίνητες

Εισαγωγή είδους δραστηριότητας και ωρών

Η μέρα εργασιών ορίζεται από τις δραστηριότητες που έγιναν από τον οδηγό 1 και τον οδηγό 2.

Οι χειροκίνητες καταχωρήσεις είναι απαραίτητες στην περίπτωση που δεν έγινε εισαγωγή της αλλαγής κάποιας δραστηριότητας την στιγμή που έγινε αυτή η αλλαγή. Η δραστηριότητα πρέπει να εισαχθεί χειροκίνητα στην επόμενη εισαγωγή της κάρτας οδηγού.

Κάθε δραστηριότητα πρέπει να ορίζεται από:

- Είδος δραστηριότητας
- Την ώρα έναρξης της δραστηριότητας.
- Την ώρα ολοκλήρωσης της δραστηριότητας.



- Μπορείτε να εισάγετε μέχρι 16 δραστηριότητες.
- Για να επιστρέψετε στην προηγούμενη εισαγωγή πατήστε το κουμπί .

Περιορισμοί στην εισαγωγή των ωρών

Υπάρχουν περιορισμοί στην εισαγωγή των χρόνων για τον ορισμό μίας ημέρας εργασιών και των δραστηριοτήτων της.

Ώρες έναρξης/ολοκλήρωσης ημέρας εργασιών:

- Η ώρα έναρξης δεν μπορεί να οριστεί νωρίτερα από την ώρα τελευταίας αφαίρεσής της κάρτας οδηγού
- Η ώρα ολοκλήρωσης δεν μπορεί να οριστεί αργότερα από την ώρα της τελευταίας εισαγωγής κάρτας οδηγού.

Οι ώρες έναρξης/ολοκλήρωσης δραστηριοτήτων μπορούν να εισαχθούν:

- μέχρι 24 ώρες μετά την τελευταία αφαίρεση της κάρτας οδηγού
- μέχρι 24 ώρες πριν την πρόσφατη εισαγωγή της κάρτας οδηγού.

Οι χρονικές περίοδοι για συνεχόμενες δραστηριότητες δεν μπορούν να υπερκαλύπτονται μεταξύ τους.

Σε περίπτωση που χρειαστούν χειροκίνητες

Είδος δραστηριότητας και ώρα έναρξης

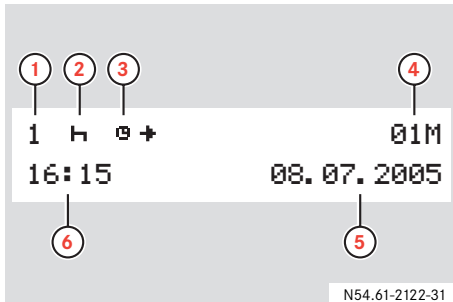

- 1 Οδηγός
- 2 Είδος δραστηριότητας
- 3 Έναρξη δραστηριότητας
- 4 Μετρητής δραστηριοτήτων που εισήχθησαν χειροκίνητα
- 5 Ημερομηνία
- 6 Ώρα έναρξης δραστηριότητας (UTC)



Κατά τη διαδικασία της εισαγωγής της ώρας, εμφανίζονται ταυτόχρονα η τοπική ώρα έναρξης (☉ ☛) στην πάνω γραμμή με την ώρα UTC στην κάτω γραμμή.



Η ώρα έναρξης της δραστηριότητας έχει αρχικώς προεπιλεγεί ως η ώρα τελευταίας αφαίρεσης της κάρτας οδηγού.

1 h ☉ + 01M
16:15 08.07.2005

- ▶ Ο μετρητής των δραστηριοτήτων που εισήχθησαν χειροκίνητα έχει ως αρχική προεπιλογή **01M**. Εν συνέχεια ο μετρητής θα αυξάνεται **02M, 03M** για κάθε δραστηριότητα που εισάγεται χειροκίνητα.
- ▶ Πατήστε το κουμπί ή το κουμπί για να επιλέξετε το είδος της δραστηριότητας.
(▷ Δραστηριότητες εργασιών ημέρας, σελίδα 14)
- ▶ Πατήστε το κουμπί .
- ▶ Πατήστε το κουμπί ή το κουμπί , και στην συνέχεια πατήστε το κουμπί για να ρυθμίσετε το έτος και τον μήνα αντίστοιχα, εάν είναι απαραίτητο.

- ▶ Πατήστε το κουμπί ή το κουμπί , και στην συνέχεια πατήστε το κουμπί για να ρυθμίσετε την ημέρα και την ώρα αντίστοιχα.
- ▶ Αφού γίνει η εισαγωγή της ώρας, η οθόνη συνεχίζει για να σας δώσει την δυνατότητα να εισάγετε την ολοκλήρωση της δραστηριότητας.
(▷ Ώρα ολοκλήρωσης της δραστηριότητας, σελίδα 38)

Ωρα ολοκλήρωσης της δραστηριότητας

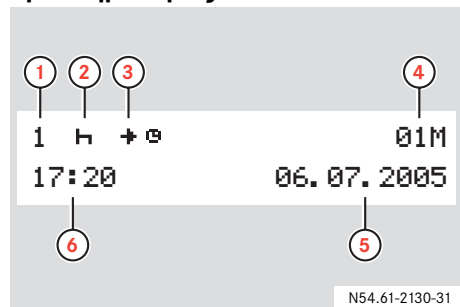

- 1 Οδηγός
- 2 Είδος δραστηριότητας
- 3 Ολοκλήρωση δραστηριότητας
- 4 Μετρητής δραστηριοτήτων που εισήχθησαν χειροκίνητα
- 5 Ημερομηνία
- 6 Ωρα ολοκλήρωσης δραστηριότητας (UTC)

ⓘ

Κατά την διαδικασία της εισαγωγής της ώρας, εμφανίζονται ταυτόχρονα η τοπική ώρα ολοκλήρωσης () στην πάνω γραμμή με την ώρα UTC στην κάτω γραμμή.

ⓘ

Η ώρα ολοκλήρωσης της δραστηριότητας έχει αρχικώς προεπιλεγεί ως:

- Η ώρα εισαγωγής κάρτας της τρέχουσας ημέρας, εάν η ώρα ολοκλήρωσης της δραστηριότητας ανήκει στη τρέχουσα ημέρα.
- Η ώρα εισαγωγής κάρτας της προηγούμενης ημέρας, εάν η ώρα ολοκλήρωσης της δραστηριότητας ανήκει στη προηγούμενη ημέρα.

1H + 01M
17:20 06.07.2005

- ▶ Πατήστε το κουμπί ή το κουμπί , και στην συνέχεια πατήστε το κουμπί για να ρυθμίσετε το έτος και τον μήνα αντίστοιχα, εάν είναι απαραίτητο.
- ▶ Πατήστε το κουμπί ή το κουμπί , και στην συνέχεια πατήστε το κουμπί για να ρυθμίσετε την ημέρα και την ώρα αντίστοιχα.

Ωρα ολοκλήρωσης δραστηριοτήτων προηγούμενης ημέρας

- ▶ Εισάγετε την ώρα ολοκλήρωσης της κάθε δραστηριότητας για τις δραστηριότητες της προηγούμενης ημέρας που εισήχθησαν χειροκίνητα, μέχρι ή ώρα ολοκλήρωσης της τελευταίας δραστηριότητας να συμφωνεί με την ώρα αφαίρεσης της κάρτας.

▶ Τελευτ εργασ

15:23 08.07.2005

- ▶ Επιλέξτε (όχι) μέχρι να εισαχθούν όλες οι δραστηριότητες, εν συνεχεία επιλέξτε (ναι) χρησιμοποιώντας το κουμπί ή το κουμπί και μετά πατήστε το κουμπί .
- ▶ Επιστρέψτε στο κατάλληλο σενάριο χρήστη, από το 'Επιστροφή εδώ, από...'
(▷ 3b. Τελειώσατε την προηγούμενη ημέρα εργασιών χωρίς να έχετε εισαγάγει κάποια κάρτα οδηγού, σελίδα 32)
(▷ 3c. Ολοκλήρωση προηγούμενης ημέρας εργασιών ΚΑΙ έναρξη τρέχουσας ημέρας εργασιών χωρίς εισαγωγή κάποιας κάρτας οδηγού, σελίδα 34)

Σε περίπτωση που χρειαστούν χειροκίνητες

Ωρα ολοκλήρωσης δραστηριοτήτων τρέχουσας ημέρας

- ▶ Για τις δραστηριότητες της τρέχουσας ημέρας που εισάγονται χειροκίνητα, εισάγετε την ώρα έναρξης για κάθε δραστηριότητα μέχρι:
 - να εισαχθούν όλες οι δραστηριότητες και
 - η ώρα ολοκλήρωσης της τελευταίας δραστηριότητας να συμφωνεί με την ώρα εισαγωγής της κάρτας οδηγού.

(▷ 3a. Ξεκινήσατε αυτήν την ημέρα εργασιών χωρίς να έχετε εισαγάγει κάποια κάρτα οδηγού, σελίδα 30)

(▷ 3c. Ολοκλήρωση προηγούμενης ημέρας εργασιών ΚΑΙ έναρξη τρέχουσας ημέρας εργασιών χωρίς εισαγωγή κάποιας κάρτας οδηγού, σελίδα 34)

🔊 📅 Έναρξη ημέρας

07:24 09.07.2005

- ▶ Πατήστε το κουμπί ή το κουμπί , και στην συνέχεια πατήστε το κουμπί για να ρυθμίσετε τον μήνα, την ημέρα και την ώρα έναρξης αντίστοιχα.
- ▶ Επιστρέψτε στο κατάλληλο σενάριο χρήστη, από το 'Επιστροφή εδώ, από...'

(▷ Σενάριο χρήστη 2: Συνέχιση της τρέχουσας ημέρας εργασιών, σελίδα 28)

Σε περίπτωση που χρειαστούν χειροκίνητες

Εισαγωγή χώρας

Θα πρέπει να καθορίσετε που βρισκόταν/είναι το όχημα κατά την διάρκεια των εργασιών της ημέρας. Αυτό μπορείτε να το κάνετε:

- Οποιαδήποτε στιγμή της ημέρας εργασιών, χρησιμοποιώντας το στοιχείο του κύριου μενού Αρχική Τοποθεσία ή Τοποθεσία Προορισμού.
- Όταν σε κάθε εισαγωγή και αφαίρεση κάρτας οδηγού σας ζητηθεί αυτομάτως (▷ Αρχικές οθόνες και καταχωρήσεις, σελίδα 20).
- Κατά την διάρκεια της χειροκίνητης εισαγωγής δραστηριοτήτων (▷ Γενική επισκόπηση χειροκίνητων καταχωρήσεων, σελίδα 26).



Οι χειροκίνητες καταχωρήσεις μπορούν να γίνουν μόνο όταν το όχημα είναι ακίνητο.

Οποιαδήποτε στιγμή της ημέρας εργασιών

- ▶ Πατήστε το κουμπί για να εμφανιστεί το κύριο μενού και πατήστε το κουμπί ή το κουμπί για να επιλέξετε το μενού Αρχική Τοποθεσία ή Τοποθεσία Προορισμού.



Τόπος έναρξης

- ▶ Πατήστε το κουμπί .
- ▶ Πατήστε ξανά το κουμπί .

Επιλογή χώρας

Greece

Στο παράρτημα θα βρείτε έναν κατάλογο όλων των διαθέσιμων στην ΜΟ χωρών.

(▷ Διαθέσιμες χώρες, σελίδα 99).

- ▶ Πατήστε το κουμπί ή το κουμπί για να επιλέξετε την χώρα και μετά πατήστε το κουμπί .



Στην περίπτωση της Ισπανίας θα πρέπει να επιλέξετε και περιοχή.

(▷ Ισπανικές περιοχές, σελίδα 100)

Σε περίπτωση που χρειαστούν χειροκίνητες

Τροποποίηση χειροκίνητων καταχωρήσεων

Μπορείτε να τροποποιήσετε τις χειροκίνητες καταχωρήσεις ως εξής:

- Να αλλάξετε τις δραστηριότητες
- Προσθήκη δραστηριοτήτων
- Διαγραφή δραστηριοτήτων



Δεν μπορείτε να τροποποιήσετε τις χειροκίνητες καταχωρήσεις όταν:

- Έχουν επιβεβαιωθεί.
(▷ Αποθήκευση καταχωρήσεων, σελίδα 42).
- Δεν είστε πια σε λειτουργία Μετατροπή εισόδων (▷ Υπάρχουν πολλοί τρόποι για να εξέλθετε από την λειτουργία χειροκίνητων καταχωρήσεων χωρίς να έχετε ολοκληρώσει τις καταχωρήσεις:, σελίδα 43).
- Έχετε ξεκινήσει να οδηγείτε.

- ▶ Τροποποίηση καταχωρήσεων:
Επιλέξτε χρησιμοποιώντας το κουμπί ή το κουμπί και πατήστε το κουμπί .

Μετατροπή

Εισόδων

- ▶ Πατήστε το κουμπί . Ο μετρητής δραστηριοτήτων εμφανίζεται με τονισμένους χαρακτήρες.
- ▶ Πατήστε το κουμπί ή το κουμπί για να περιηγηθείτε στις δραστηριότητες που έχουν εισαχθεί.

Αλλαγή δραστηριοτήτων

- ▶ Πατήστε το κουμπί για να επιλέξετε δραστηριότητα.
- ▶ Η αλλαγή των δραστηριοτήτων γίνεται με τον ίδιο τρόπο που γίνεται αρχικά η εισαγωγή τους (▷ Εισαγωγή είδους δραστηριότητας και ωρών, σελίδα 36).
- ▶ Πατήστε το κουμπί για να περιηγηθείτε στον μετρητή δραστηριοτήτων.
- ▶ Πατήστε το κουμπί για να επιστρέψετε στο Μετατροπή εισόδων.



Μετακίνηση προς τα πίσω σε τρέχουσα καταχώρηση

- ▶ Πατήστε το κουμπί πολλές φορές.

Προσθήκη δραστηριοτήτων

- ▶ Πατήστε παρατεταμένα το .

**M Προσθήκη ή
διαγραφ.εισόδου** +
-

- ▶ Επιλέξτε + χρησιμοποιώντας το κουμπί  ή το κουμπί  και μετά πατήστε το κουμπί .







Η νέα δραστηριότητα θα εισαχθεί πριν από την επιλεγμένη καταχώρηση.

- ▶ Εισάγετε την δραστηριότητα (▷ Εισαγωγή είδους δραστηριότητας και ωρών, σελίδα 36).
- ▶ Πατήστε το κουμπί  για να επιστρέψετε στο Μετατροπή Εισόδων.

Διαγραφή δραστηριοτήτων



- ▶ Πατήστε παρατεταμένα το .

**M Προσθήκη ή
διαγραφ.εισόδου** +
-

- ▶ Επιλέξτε – χρησιμοποιώντας το κουμπί  ή το κουμπί  και μετά πατήστε το .
- ▶ Πατήστε το κουμπί  για να επιστρέψετε στο Μετατροπή Εισόδων.

(▷ Τροποποίηση χειροκίνητων καταχωρήσεων, σελίδα 41).

Αποθήκευση καταχωρήσεων

- ▶ Επιλέξτε  και πατήστε το κουμπί  .
Εμφανίζεται το εξής μήνυμα:

**Αποθήκευση
δραστηριοτήτων** 

Η ΜΟ λειτουργεί και θα δείτε την τυπική οθόνη

(▷ Τυπική οθόνη ΜΟ, σελίδα 12).

Σε περίπτωση που χρειαστούν χειροκίνητες

Έξοδος από την λειτουργία χειροκίνητων καταχωρήσεων

Υπάρχουν πολλοί τρόποι για να εξέλθετε από την λειτουργία χειροκίνητων καταχωρήσεων χωρίς να έχετε ολοκληρώσει τις καταχωρήσεις:

- Έναρξη οδήγησης
- Εισάγετε ή αφαιρέστε μία κάρτα οδηγού.
- Να μην υπάρξει αλληλεπίδραση σας με την ΜΟ για 1 λεπτό.
- Αποδεχτείτε τις προεπιλεγμένες χρονικές στιγμές, βάσει των ωρών τελευταίας αφαίρεσης και εισαγωγής της κάρτας οδηγού.
- Ακυρώστε την λειτουργία τροποποίησης πατώντας παρατεταμένα το κουμπί .



Εάν εξέλθετε από την λειτουργία τροποποίησης καταχωρήσεων χωρίς να έχετε ολοκληρώσει τις καταχωρήσεις, τότε οι χειροκίνητες καταχωρήσεις που κάνατε θα αποθηκευτούν.

Η ΜΟ θα λειτουργεί και θα δείτε την τυπική οθόνη

(▷ Τυπική οθόνη ΜΟ, σελίδα 12).

Αποδοχή των προεπιλεγμένων χρονικών στιγμών

- ▶ Πατήστε το κουμπί για να περηγηθείτε στην προεπιλεγμένη ώρα εκκίνησης και ολοκλήρωσης της δραστηριότητας.
- ▶ Αποθήκευση των τροποποιημένων καταχωρήσεων; Επιλέξτε και πατήστε το κουμπί .

Μετατροπή



Εισόδων



Εμφανίζεται το εξής μήνυμα:

Αποθήκευση

δραστηριοτήτων



Η ΜΟ λειτουργεί και θα δείτε την τυπική οθόνη

(▷ Τυπική οθόνη ΜΟ, σελίδα 12).

Ακύρωση λειτουργίας τροποποίησης

- ▶ Πατήστε παρατεταμένα το κουμπί .

Οι καταχωρήσεις αποθηκεύονται και εμφανίζεται το ακόλουθο μήνυμα:

Αποθήκευση δραστηριοτήτων



Η ΜΟ λειτουργεί και θα δείτε την τυπική οθόνη
(▷ Τυπική οθόνη ΜΟ, σελίδα 12).

Ενεργοποίηση πριν το ταξίδι

Για να καταγράψετε μία δραστηριότητα κατά την διάρκεια ενός ταξιδιού με πορθμείο ή με τραίνο η λειτουργία πορθμείο/τραίνο θα πρέπει να έχει ενεργοποιηθεί χειροκίνητα πριν από τη έναρξη του ταξιδιού.



- Η ενεργοποίηση μπορεί να γίνει μόνο όταν το όχημα είναι ακινητοποιημένο.
- Όταν το όχημα βρίσκεται πάνω σε ένα πορθμείο ή τραίνο, δεν κινείται και ο αισθητήρας ταχύτητας δεν μπορεί να καταγράψει κάποια δραστηριότητα.

Ενεργοποίηση λειτουργίας πορθμείου/τρένου

- ▶ Προβάλλετε την οθόνη του κύριου μενού πατώντας το κουμπί .
(▷ Οθόνη κύριου μενού ΜΟ, σελίδα 13)
- ▶ Εάν δεν έχει ήδη εμφανιστεί, επιλέξτε το μενού ΟΥΤ χρησιμοποιώντας το κουμπί ή το κουμπί .

OUT/

ΕΚΤΟΣ εφαρμογής

- ▶ Πατήστε το κουμπί .
- ▶ Επιλέξτε δραστηριότητα χρησιμοποιώντας το κουμπί ή το κουμπί .

Εκτός εφαρμ. OUT

ή Πορθμείο

- ▶ Πατήστε το κουμπί .
Η λειτουργία πορθμείο/τραίνο έχει ενεργοποιηθεί. Αυτό μπορείτε να το δείτε μόνο στην τυπική οθόνη.

- ▶ Πατήστε το κουμπί για να επιστρέψετε στην τυπική οθόνη. Το σύμβολο για πορθμείο/τραίνο βρίσκεται στην θέση της δραστηριότητας.
(▷ Τυπική οθόνη ΜΟ, σελίδα 12)

Απενεργοποίηση λειτουργίας πορθμείου/τρένου

Η λειτουργία πορθμείο/τραίνο δεν μπορεί να απενεργοποιηθεί χειροκίνητα.. Όμως, θα απενεργοποιηθεί αυτομάτως αν κάνετε κάποιο από τα εξής:

- Ξεκινήσετε να οδηγείτε.
- Ενεργοποιήσετε την λειτουργία Εκτός πεδίου δράσης.

Όταν η λειτουργία πορθμείο/τραίνο απενεργοποιηθεί, το σύμβολο πορθμείο/τραίνο δεν θα βρίσκεται πια στην θέση της δραστηριότητας στην τυπική οθόνη.
(▷ Τυπική οθόνη ΜΟ, σελίδα 12).

Ταξίδι όπου δεν είναι απαραίτητες οι

Οδηγώντας εκτός εφαρμογής

Εάν χρησιμοποιείτε το όχημα σε συνθήκες όπου δεν ισχύει ο κανονισμός της ΕΕ για ταχογράφους, 3820/85, τότε δεν είναι απαραίτητη η καταγραφή αυτών των δραστηριοτήτων. Η κατάσταση αυτή ορίζεται ως οδήγηση “Εκτός πεδίου δράσεως”.

Η οδήγηση εκτός εφαρμογής θα μπορούσε να είναι π.χ.:

- Η οδήγηση ενός οχήματος το οποίο είναι μερικώς φορτωμένο αναφορικά με το βάρος, έτσι ώστε το ολικό βάρος του οχήματος να μην ξεπερνά το όριο εκείνο για το οποίο απαιτείται ταχογράφος.
- Οδήγηση σε χώρα εκτός ΕΕ.
- Οδήγηση σε μη δημόσιο δρόμο, παραδείγματος χάριν οδήγηση σε λατομείο για χαλίκι ή οδήγηση εκτός δρόμου.



Οι οδηγοί είναι υπεύθυνοι για την τήρηση των νόμων σχετικά με τη οδήγηση σε κάθε χώρα.

Ενεργοποιήστε την λειτουργία Εκτός εφαρμογής.

- ▶ Προβάλλετε την οθόνη του κύριου μενού πατώντας το κουμπί .
(▷ Οθόνη κύριου μενού ΜΟ, σελίδα 13)
- ▶ Εάν δεν έχει ήδη εμφανιστεί, επιλέξτε το μενού **OUT** χρησιμοποιώντας το κουμπί ή το κουμπί .

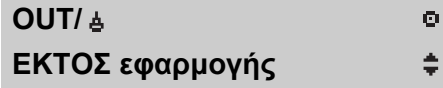

- ▶ Πατήστε το κουμπί .
- ▶ Επιλέξτε την δραστηριότητα **OUT** χρησιμοποιώντας το κουμπί ή το κουμπί .



- ▶ Πατήστε το κουμπί .
Η λειτουργία Εκτός εφαρμογής έχει ενεργοποιηθεί. Αυτό μπορείτε να το δείτε μόνο στην τυπική οθόνη.

- ▶ Πατήστε το κουμπί για να επιστρέψετε στην τυπική οθόνη. Το σύμβολο Εκτός εφαρμογής βρίσκεται **OUT** στην θέση της δραστηριότητας.
(▷ Τυπική οθόνη ΜΟ, σελίδα 12)



Ταξίδι όπου δεν είναι απαραίτητες οι

Απενεργοποιήστε την λειτουργία Εκτός εφαρμογής.

Για να απενεργοποιήσετε την λειτουργία εκτός πεδίου δράσης:

- Αυτομάτως: εισάγετε ή αφαιρέστε μία κάρτα οδηγού.
- Με χειροκίνητο τρόπο μπειτε σε διακοπή λειτουργίας Εκτός εφαρμογής.



Είσοδος με χειροκίνητο τρόπο σε διακοπή λειτουργίας Εκτός εφαρμογής

- ▶ Προβάλλετε την οθόνη του κύριου μενού πατώντας το κουμπί  .
(▷ Οθόνη κύριου μενού ΜΟ, σελίδα 13)
- ▶ Εάν δεν έχει ήδη εμφανιστεί, επιλέξτε το μενού **OUT** χρησιμοποιώντας το κουμπί  ή το κουμπί  .

OUT/ 



ΕΚΤΟΣ εφαρμογής 

- ▶ Πατήστε το κουμπί  .

- ▶ Επιλέξτε  χρησιμοποιώντας το κουμπί  ή το κουμπί  για να διακόψετε την λειτουργία εκτός εφαρμογής (πορθμείο/τραίνο).

Λήξη λειτ. 

Εκτός εφαρμογ 

- ▶ Πατήστε το κουμπί  .
Η λειτουργία Εκτός εφαρμογής έχει απενεργοποιηθεί.
Αυτό μπορείτε να το δείτε μόνο στην τυπική οθόνη.
- ▶ Πατήστε το κουμπί  για να επιστρέψετε στην τυπική οθόνη. Το σύμβολο Εκτός εφαρμογής δεν βρίσκεται **OUT** πια στην θέση της δραστηριότητας.

(▷ Τυπική οθόνη ΜΟ, σελίδα 12)

ΕΚΤΥΠΩΣΕΙΣ

Δημιουργία μίας εκτύπωσης

Υπάρχει δυνατότητα για δημιουργία διαφορετικών εκτυπώσεων για δεδομένα της ΜΟ και της κάρτας οδηγού.



- Τα δεδομένα μπορούν επίσης να εμφανιστούν στην οθόνη.
- Η εκτύπωση μπορεί να γίνει μόνο όταν το όχημα είναι ακίνητο.
- Υπάρχει η δυνατότητα για εκτύπωση δεδομένων μέχρι και 8 ημερών πριν από την εισαγωγή της κάρτας οδηγού.



Φροντίστε να μη υπάρχουν εμπόδια στην υποδοχή της κασέτας χαρτιού, αλλιώς υπάρχει κίνδυνος εμπλοκής του χαρτιού στον εκτυπωτή.

- ▶ Πατήστε το κουμπί .
- ▶ Πατήστε το κουμπί ή το κουμπί μέχρι να εμφανιστεί το μενού Εκτύπωση στην οθόνη.



- ▶ Πατήστε το κουμπί . Το πρώτο στοιχείο του μενού εκτύπωσης εμφανίζεται στη οθόνη.

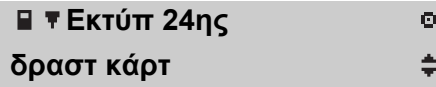

- ▶ Πατήστε το κουμπί ή το κουμπί για να επιλέξετε το είδος της εκτύπωσης (▷ Αλλαγή δραστηριότητας κατά την διάρκεια των εργασιών της ημέρας, σελίδα 24).



Υπάρχει ένα υπομενού, Πρόσθετο μενού Εκτύπωσης, το οποίο περιέχει άλλα τρία είδη εκτύπωσης.

- ▶ Πατήστε το κουμπί .

Αναλόγως με το είδος της εκτύπωσης, μπορεί να χρειάζεται να επιλέξετε την κάρτα οδηγού και την ημερομηνία:

- ▶ Πατήστε το κουμπί ή το κουμπί για να επιλέξετε την κάρτα οδηγού που έχει εισαχθεί στην υποδοχή για τον οδηγό 1 ή τον οδηγό 2.

Επιλογή κάρτας	1
1 ή 2	2

- ▶ Πατήστε το κουμπί .
- ▶ Πατήστε το κουμπί ή το κουμπί για να επιλέξετε την ημέρα της επιθυμητής ημερομηνίας.







ΕΚΤΥΠΩΣΕΙΣ

- ▶ Πατήστε το κουμπί  .
- ▶ Επιλέξτε που θα δείτε τα δεδομένα.

**Επιλογή εκτύπ
ή απεικόνισης**



Εκτύπωση δεδομένων

- ▶ Επιλέξτε  χρησιμοποιώντας το κουμπί  ή το κουμπί  .
- ▶ Πατήστε το κουμπί  για να εκτυπώσετε τα δεδομένα.







**Εκτύπωση
Απασχολημένο**



Μπορείτε να ακυρώσετε την τρέχουσα διαδικασία εκτύπωσης χρησιμοποιώντας το κουμπί  .













- ▶ Όταν το μήνυμα Εκτύπωση Απασχολημένο δεν εμφανίζεται πια:
τραβήξτε την εκτύπωση προς τα πάνω και κόψτε την.

Προβολή δεδομένων στην οθόνη

- ▶ Επιλέξτε  χρησιμοποιώντας το κουμπί  ή το κουμπί  .
- ▶ Πατήστε το κουμπί  για να εμφανίσετε τα δεδομένα.
- ▶ Πατήστε το κουμπί  ή το κουμπί  για να περιηγηθείτε στα δεδομένα.

ΕΚΤΥΠΩΣΕΙΣ

Είδη εκτύπωσης

Μήνυμα οθόνης	Είδος εκτύπωσης	Περιγραφή
■ ¶ Εκτύπ 24ης δραστ κάρτ	 Καθημερινές δραστηριότητες από την κάρτα οδηγού 	Κατάλογος όλων των δραστηριοτήτων που έχουν αποθηκευτεί σε μία κάρτα οδηγού για την επιλεγμένη ημέρα.
▲ ¶ Εκτύπ 24ης δραστηρ VU	 Καθημερινές δραστηριότητες από την ΜΟ (VU) 	Κατάλογος όλων των δραστηριοτήτων που έχουν αποθηκευτεί στην ΜΟ για την επιλεγμένη ημέρα.
!X ■ ¶ Εκτύπωση συμβάντ κάρτας	 Προειδοποιήσεις από την κάρτα οδηγού 	Κατάλογος όλων των συμβάντων και των βλαβών που έχουν αποθηκευτεί σε μία κάρτα οδηγού.
!X ▲ ¶ Εκτύπωση συμβάνταπόVU	 Προειδοποιήσεις από την ΜΟ (VU) 	Κατάλογος όλων των συμβάντων και βλαβών που έχουν αποθηκευτεί στην ΜΟ.
† ☉ ¶ Εκτύπωση τεχνικών δεδομ	 Τεχνικά δεδομένα 	Κατάλογος των τεχνικών δεδομένων στην ΜΟ.
>> ¶ Εκτύπωση υπέρβασης ταχύτ	 Δεδομένα για υπέρβαση ορίου ταχύτητας 	Κατάλογος όλων των συμβάντων παραβίασης ορίου ταχύτητας.

Μήνυμα οθόνης	Είδος εκτύπωσης	Περιγραφή
Πρόσθετα Εκτύπωση μενού	☒ ⚙	Υπομενού επιπρόσθετης εκτύπωσης
RPM ▾ Εκτύπωση Ταχύτηταμηχανής	☒ ⚙	Υπο-μενού επιπρόσθετης εκτύπωσης: Στροφές κινητήρα (rpm)
D1/D2 ▾ Εκτύπωση Κατάσταση D1/D2	☒ ⚙	Υπο-μενού επιπρόσθετης εκτύπωσης: Κατάσταση οδηγού O1/O2
Km/h ▾ Εκτύπωση Ταχύτηταοχήματος	☒ ⚙	Υπο-μενού επιπρόσθετης εκτύπωσης: Ταχύτητα οχήματος (km/h)

ΕΚΤΥΠΩΣΕΙΣ

Οι εκτυπώσεις με μια ματιά

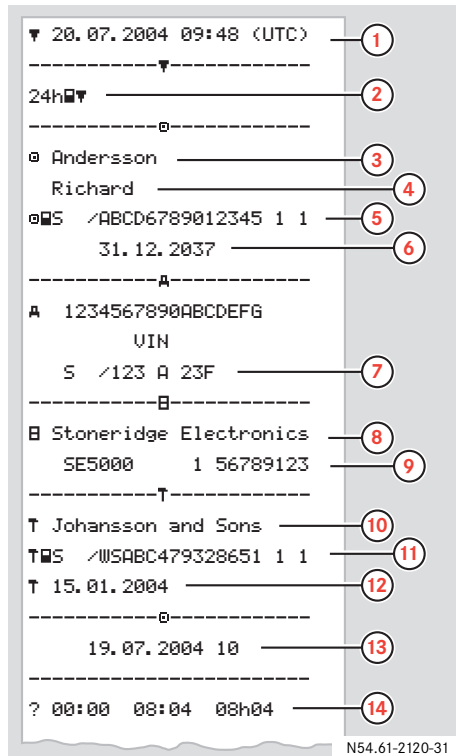

Ερμηνεία	
1	Ημερομηνία και ώρα (UTC)
2	Είδος εκτύπωσης
3	Επώνυμο κατόχου της κάρτας
4	Όνομα κατόχου της κάρτας
5	Χώρα στην οποία εκδόθηκε η κάρτα
6	Ημερομηνία μέχρι την οποία η κάρτα είναι έγκυρη
7	Χώρα και αριθμός πινακίδας του οχήματος
8	Κατασκευαστής ταχογράφου
9	Αριθμός ΜΟ
10	Συνεργείο υπεύθυνο για την τελευταία βαθμονόμηση
11	Αριθμός κάρτας συνεργείου
12	Ημερομηνία τελευταίας βαθμονόμησης
13	Ημερομηνία εκτυπωμένων δραστηριοτήτων. Μετρητής των εισαγωγών της κάρτας στην ΜΟ την συγκεκριμένη ημερομηνία.
14	Περίοδος άγνωστης δραστηριότητας

(Συνέχεια στην επόμενη σελίδα) ▷▷



* 17:33	18:26	00h53		15
-----1-----				16
#5	/123	A 23F		17
97 206 km				18
0	08:04	11:00	02h56	19
H	11:00	14:39	03h39 *	
0	14:39	15:32	00h53	
0	15:32	15:53	00h53	
H	15:53	17:10	01h17 *	
0	17:10	17:15	00h05	
H	17:15	17:29	00h14	
0	17:29	17:33	00h04	20
97 716 km 510 km				

N54.61-2121-31

Ερμηνεία

- 15** Χειροκίνητη εισαγωγή δραστηριότητας
- 16** Κάρτα οδηγού στην υποδοχή 1
- 17** Αριθμός αδείας του οχήματος που οδηγείται με την συγκεκριμένη κάρτα οδηγού
- 18** Συνολική απόσταση κατά την ώρα εισαγωγής κάρτας οδηγού
- 19** Δραστηριότητες με εισηγμένη την κάρτα οδηγού
- 20** Συνολική απόσταση και απόσταση ταξιδιού κατά την ώρα εξαγωγής της κάρτας

Ρυθμίσεις

Μπορείτε να αλλάξετε τις εξής ρυθμίσεις:

- Ώρα UTC +/- 1 λεπτό ανά εβδομάδα
- Τοπική ώρα
- Εμφάνιση της οθόνης



Η αλλαγή των ρυθμίσεων μπορεί να γίνει μόνο όταν το όχημα είναι ακίνητο.

Συντονισμένη Παγκόσμια Ώρα (UTC)

Όλες οι δραστηριότητες καταγράφονται από την ΜΟ σε ώρα UTC (Συντονισμένη Παγκόσμια Ώρα):

- Η ώρα UTC προσεγγίζει την Μέση Ώρα Γκρίνουιτς (GMT).
- Πρόκειται για μία μέτρηση χρόνου η οποία βασίζεται στον αριθμό των δευτερόλεπτων που έχουν περάσει από την 1η Ιανουαρίου του 1970.
- Η ώρα UTC δεν προσαρμόζεται στην καλοκαιρινή/χειμωνιάτικη ώρα.

Αλλαγή της ώρας UTC



- Η ώρα UTC στην ΜΟ μπορεί να αποκλίνει κατά ± 1 λεπτό ανά εβδομάδα. Είναι λοιπόν δυνατή η διόρθωση της κατά ± 1 λεπτό μία φορά την εβδομάδα.
- Η ώρα UTC δεν μπορεί να οριστεί πιο κοντά στην ημερομηνία λήξης της κάρτας από μία ώρα.
- Εάν η ώρα UTC της ΜΟ έχει μεγαλύτερη απόκλιση από 20 λεπτά, η ΜΟ πρέπει να πάει σε εξειδικευμένο συνεργείο ταχογράφων για νέα βαθμονόμηση.

- ▶ Πατήστε το κουμπί .
- ▶ Πατήστε το κουμπί ή το κουμπί μέχρι να εμφανιστεί το μενού Ρυθμίσεων στην οθόνη.
- ▶ Πατήστε το κουμπί .
- ▶ Πατήστε το κουμπί ή το κουμπί μέχρι να εμφανιστεί το μενού Ρυθμίσεις UTC στην οθόνη.
- ▶ Πατήστε το κουμπί .

- ▶ Πατήστε το κουμπί ή το κουμπί για να ρυθμίσετε την ώρα UTC κατά 1 λεπτό.

UTC	26.05.2005
10:	38

- ▶ Πατήστε το κουμπί για επιβεβαίωση.

Ρυθμίσεις

Τοπική ώρα

Τρέχουσα ώρα στην χώρα στην οποία βρίσκεστε την συγκεκριμένη στιγμή εσείς και το όχημα.

Αλλαγή της τοπικής ώρας



Η τοπική ώρα μπορεί να ρυθμιστεί σε χρονικά διαστήματα των 30 λεπτών.

- ▶ Πατήστε το κουμπί .
- ▶ Πατήστε το κουμπί ή το κουμπί μέχρι να εμφανιστεί το μενού Ρυθμίσεων στην οθόνη.
- ▶ Πατήστε το κουμπί .
- ▶ Πατήστε το κουμπί ή το κουμπί μέχρι να εμφανιστεί το μενού Ρύθμιση τοπικής ώρας στην οθόνη.
- ▶ Πατήστε το κουμπί .

- ▶ Πατήστε το κουμπί ή το κουμπί για να ορίσετε την τοπική ώρα.

Τοπική Ώρα

09:40



- ▶ Πατήστε το κουμπί για επιβεβαίωση.

Εμφάνιση της οθόνης

Η οθόνη μπορεί να ρυθμιστεί σε μία από τις εξής λειτουργίες εμφάνισης:

- Κανονική προβολή
- Αρνητική (αντεστραμμένη) προβολή:

Αλλαγή προβολής

- ▶ Πατήστε το κουμπί .
- ▶ Πατήστε το κουμπί ή το κουμπί μέχρι να εμφανιστεί το μενού Ρυθμίσεων στην οθόνη.
- ▶ Πατήστε το κουμπί .
- ▶ Πατήστε το κουμπί ή το κουμπί μέχρι να εμφανιστούν οι Ρυθμίσεις αρνητικής οθόνης στην οθόνη.
- ▶ Πατήστε το κουμπί .

Ρυθμίσεις

Επιλέξτε κανονική προβολή

- ▶ Επιλέξτε + χρησιμοποιώντας το κουμπί ή το κουμπί και μετά πατήστε το κουμπί .

Αναστρ απεικόν

+

-

Επιλέξτε αρνητική (αντεστραμμένη) προβολή

- ▶ Επιλέξτε - χρησιμοποιώντας το κουμπί ή το κουμπί και μετά πατήστε το κουμπί .

Αναστρ απεικόν

+

-

Οθόνες











Μηνύματα

Προειδοποιήσεις

Βλάβες

Οθόνες κατά την διάρκεια οδήγησης

Μπορείτε να επιλέξετε οποιαδήποτε από αυτές ► Πατήστε το κουμπί ή το κουμπί .

Οθόνη	Τύπος οθόνης	Δεδομένα που προβάλλονται
 * 00h30 00h00   * 00h48 06:38	Τυπική οθόνη	<ul style="list-style-type: none"> • Δραστηριότητες του οδηγού 1 και του οδηγού 2 • Διάρκεια δραστηριότητας • Άθροισμα χρόνου διαλειμάτων για τον οδηγό 1 στο σύνολο των εργασιών μίας ημέρας • Τοπική ώρα • Είδος λειτουργίας
 * 123456,8km  * 65km/h 09:24	Οθόνη ταχύτητας	<ul style="list-style-type: none"> • Δραστηριότητες του οδηγού 1 και του οδηγού 2 • Χιλιόμετρητής • Τρέχουσα ταχύτητα • Τοπική ώρα
UTC  08:44 13.10.2005	Οθόνη Συντονισμένης Παγκόσμιας Ώρας (UTC)	<ul style="list-style-type: none"> • Συντονισμένη Παγκόσμια Ώρα (UTC) • Ημερομηνία
 * 02h34 00h18  * 00h54 00h18	Οθόνη διάρκειας οδήγησης και χρόνου διαλείματος	<ul style="list-style-type: none"> • Διάρκεια οδήγησης για τον οδηγό 1 και τον οδηγό 2 • Άθροισμα χρόνου διαλειμάτων για τον οδηγό 1 και τον οδηγό 2
 * 58h36  * 45h05	Συνολική διάρκεια οδήγησης	<ul style="list-style-type: none"> • Συνολική διάρκεια οδήγησης για τον οδηγό 1 και για τον οδηγό 2 κατά την διάρκεια των περασμένων 14 ημερών, ανεξαρτήτως της ημέρας της εβδομάδας

Θόνες

Σύμβολα

Τα σύμβολα που εμφανίζονται στην οθόνη και στις εκτυπώσεις αναπαριστούν άτομα, δραστηριότητες ή διαδικασίες της ΜΟ.

Τα σύμβολα εμφανίζονται και με συνδυασμούς (▷ Ερμηνεία συνδυασμού συμβόλων, σελίδα 61).

Ερμηνεία συμβόλων

Σύμβολο	Ερμηνεία
1, 1	Οδηγός 1
2, 2	Οδηγός 2
	Κάρτα Οδηγού
	Αφαίρεση
	Εργασία
	Οδηγός/οδήγηση
	Ξεκούραση
	Διαθεσιμότητα

Σύμβολο	Ερμηνεία
?	Ερώτηση/άγνωστο
	Διάλειμμα
	Χρόνος
	Ταξίδι με οχηματαγωγό πλοίο/τραίνο
OUT	Ο εξοπλισμός παρακολούθησης δεν είναι απαραίτητος
	Χειροκίνητη εισαγωγή δραστηριότητας
	Τοποθεσία
	Έναρξη εργασίας
	Τέλος εργασίας
	Από ή προς
	Εκτυπώσεις
	Χαρτί
	Οθόνη

Σύμβολο	Ερμηνεία
24h	Καθημερινό
	Εβδομαδιαίο
	Δύο εβδομάδες
Σ	Άθροισμα.../σύνοψη
>	Ταχύτητα
	Γίνεται επεξεργασία, παρακαλώ περιμένετε
×	Μήνυμα, προειδοποίηση ή βλάβη
!	Μήνυμα, προειδοποίηση ή βλάβη
	Όχημα, ΜΟ
	Διαστάσεις ελαστικού
Λ	Αισθητήρας
†	Τροφοδοσία

Σύμβολο	Ερμηνεία
†	Συνεργείο/κέντρο δοκιμών
♠	Εταιρεία
♣	Επιθεωρητής
♠	Κατασκευαστής
∠	Ανοικτό περίβλημα
♠	Ασφάλεια
‡	Εξωτερική αποθήκευση
⌘	Κλείδωμα

Θθόνες

Ερμηνεία συνδυασμού συμβόλων

Συνδυασμός	Ερμηνεία
⏪ ? ⏩	Ίδια ημέρα εργασιών;
⏩ ?	Τέλος των εργασιών της προηγούμενης ημέρας;
⬢ ⏪ ?	Εισάγετε τη χώρα στην οποία έγινε η έναρξη των εργασιών
⬢ ⏩	Χώρα στην οποία έγινε η έναρξη των εργασιών
⏩ ⬢ ?	Εισάγετε τη χώρα στην οποία τελείωσαν οι εργασίες
⏩ ⬢	Χώρα στην οποία τελείωσαν οι εργασίες
⌚ +	Ωρα έναρξης (UTC)
⌚ ⬢	Ωρα έναρξης (τοπική ώρα)
+ ⌚	Ωρα ολοκλήρωσης (UTC)
⬢ ⌚	Ωρα ολοκλήρωσης (τοπική ώρα)

Συνδυασμός	Ερμηνεία
+ OUT	Τέλος του “Ο εξοπλισμός παρακολούθησης δεν είναι απαραίτητος”
OUT +	Έναρξη του “Ο εξοπλισμός παρακολούθησης δεν είναι απαραίτητος”
⌚	Διάρκεια οδήγησης για μία εβδομάδα
⌚	Διάρκεια οδήγησης για δύο εβδομάδες
↓ ◦	Χαμηλή θερμοκρασία
↑ ◦	Υψηλή θερμοκρασία

Συνδυασμός	Ερμηνεία
⏪ ---	Δεν υπάρχει κάρτα
⌚ ⏪	Κάρτα Οδηγού
⏪ ⏩	Κάρτα συνεργείου
⏪ ⏩	Κάρτα εταιρείας
⏪ ⏩	Κάρτα ελέγχου
⏪ ⬢	Τοποθεσία ελέγχου
⏩ +	Δεδομένα από την ΜΟ

Μηνύματα, προειδοποιήσεις και βλάβες

Οι πληροφορίες που προβάλλονται στην ΜΟ κατατάσσονται σε τριών ειδών συμβάντα, αναλόγως με την σοβαρότητα της συγκεκριμένης κατάστασης:

- μηνυμάτων
- προειδοποιήσεων
- βλαβών

Στις ακόλουθες σελίδες παρουσιάζεται ένας αλφαβητικός κατάλογος όλων των μηνυμάτων οδηγού, προειδοποιήσεων και βλαβών.

Σε αυτόν τον κατάλογο η 'Κάρτα οδηγού' έχει συντομευθεί και ονομάζεται 'Κάρτα'.

Μηνύματα

Τα μηνύματα σας ενημερώνουν για την ολοκλήρωση διαδικασιών, για προβλήματα με την κάρτα οδηγού ή σας υπενθυμίζουν να κάνετε ένα διάλειμμα.

Τα μηνύματα δεν αποθηκεύονται.

Καταργήστε ένα μήνυμα:

- ▶ Πατήστε το κουμπί .

Προειδοποιήσεις

Οι προειδοποιήσεις εμφανίζονται όταν υπάρχει παραβίαση νόμου, όπως η παραβίαση ορίου ταχύτητας, ή αν τα δεδομένα της ΜΟ δεν μπορούν για κάποιο λόγο να καταγραφούν.

Οι προειδοποιήσεις είτε αναδύονται είτε αναβοσβήνουν στην οθόνη.

Οι προειδοποιήσεις αποθηκεύονται και μπορούν να εκτυπωθούν ή να παρουσιαστούν στην οθόνη.

(▷ Δημιουργία μίας εκτύπωσης, σελίδα 47)

Καταργήστε μία προειδοποίηση:

- ▶ Πατήστε το κουμπί  δύο φορές.

Μηνύματα, προειδοποιήσεις και βλάβες

Βλάβες

Οι βλάβες είναι πιο σημαντικές από τις προειδοποιήσεις. Εμφανίζονται σε περίπτωση που υπάρχει πρόβλημα στην ΜΟ, τον αισθητήρα ή την κάρτα οδηγού ή αν εάν εντοπίστηκε λαθροχειρία του εξοπλισμού.

Οι βλάβες αποθηκεύονται και μπορούν να εκτυπωθούν ή να παρουσιαστούν στην οθόνη.

(▷ Δημιουργία μίας εκτύπωσης, σελίδα 47)

Επιβεβαίωση μίας βλάβης:

Πατήστε το κουμπί .

Θθόνη	Τύπος	Μονάδα	Περιγραφή	Ενέργεια
! ⚠ ✖ Ασφάλεια παραβίαση	Βλάβη	---	Απόπειρα παραβίασης της ασφάλειας.	▶ Επισκεφθείτε κάποιο εξειδικευμένο συνεργείο για ταχογράφους για να κάνετε έλεγχο στον εξοπλισμό.
>> Υπέρβαση ταχύτητας	Προειδοποίηση	---	Η ταχύτητα του οχήματος υπερέβη για 1 λεπτό το όριο ταχύτητας και θα αποθηκευτεί.	▶ Τηρήστε το καθορισμένο όριο ταχύτητας.
>> Υπέρβαση ταχύτη προειδοποίηση	Μήνυμα	---	<ul style="list-style-type: none"> • Η τρέχουσα ταχύτητα του οχήματος υπερβαίνει το καθορισμένο όριο ταχύτητας. • Μετά από 1 λεπτό συνεχόμενης παραβίασης του ορίου ταχύτητας το συμβάν θα αποθηκευτεί. 	▶ Τηρήστε το καθορισμένο όριο ταχύτητας.
>4 1/2h Υπενθύμιση διαλείμματος	Μήνυμα	---	Υπήρξε υπέρβαση του μέγιστου νόμιμου συνεχόμενου χρόνου οδήγησης των 4½ ωρών.	▶ Σταματήστε το όχημα το συντομότερο δυνατόν και κάντε ένα διάλειμμα για 45 λεπτά.
>4 1/2h? Υπενθύμιση διάλειμμα σε 15'	Μήνυμα	---	Ο οδηγός έχει στην διάθεση του 15 λεπτά ακόμα μέχρι να υπερβεί το μέγιστο νόμιμο όριο για συνεχόμενη οδήγηση των 4½ ωρών.	▶ Βρείτε ένα κατάλληλο σημείο για να κάνετε ένα διάλειμμα στα εναπομείναντα 15 λεπτά.

Μηνύματα, προειδοποιήσεις και βλάβες

Θόνη	Τύπος	Μονάδα	Περιγραφή	Ενέργεια
! ⚠ Π Αισθητήρας αδυναμία επαλήθ	Βλάβη	Αισθητήρας	Η ΜΟ δεν εντοπίζει τον αισθητήρα κίνησης.	▶ Επισκεφθείτε κάποιο εξειδικευμένο συνεργείο για ταχογράφους για να κάνετε έλεγχο στον εξοπλισμό.
! ⚠ Π Δ Αισθητήρας αδυναμία επαλήθ	Βλάβη	Αισθητήρας	Η ΜΟ δεν αναγνωρίζει τον συνδεδεμένο αισθητήρα κίνησης ως αυτόν που είχε αρχικώς εγκατασταθεί.	▶ Επισκεφθείτε κάποιο εξειδικευμένο συνεργείο για ταχογράφους για να κάνετε έλεγχο στον εξοπλισμό.
! Π ≠ Αισθητήρας χωρίς ισχύ	Βλάβη	Αισθητήρας	Ο αισθητήρας δεν έχει ισχύ.	▶ Επισκεφθείτε κάποιο εξειδικευμένο συνεργείο για ταχογράφους για να κάνετε έλεγχο στον εξοπλισμό.
! ⚠ Π Π Μη επιτρεπόμενη αλλαγή αισθητήρα	Βλάβη	Αισθητήρας	Ο συνδεδεμένος αισθητήρας κίνησης δεν είναι εγκεκριμένος για την ΜΟ.	▶ Επισκεφθείτε κάποιο εξειδικευμένο συνεργείο για ταχογράφους για να κάνετε έλεγχο στον εξοπλισμό.
! ⚠ Π / Π Δεδομ αισθ σφάλμα ακεραιότη	Βλάβη	Αισθητήρας	Υπάρχουν σφάλματα στα δεδομένα του αισθητήρα κίνησης.	▶ Επισκεφθείτε κάποιο εξειδικευμένο συνεργείο για ταχογράφους για να κάνετε έλεγχο στον εξοπλισμό.
Χωρίς περαιτέρω στοιχ	Βλάβη	Αισθητήρας	Παρουσιάστηκε κάποιο άγνωστο σφάλμα αισθητήρα.	▶ Επισκεφθείτε κάποιο εξειδικευμένο συνεργείο για ταχογράφους για να κάνετε έλεγχο στον εξοπλισμό.
χ Π ✖ * Αισθητήρας δεν λαμβ επιβεβ	Βλάβη	Αισθητήρας	Σφάλμα επικοινωνίας του αισθητήρα κίνησης.	▶ Επισκεφθείτε κάποιο εξειδικευμένο συνεργείο για ταχογράφους για να κάνετε έλεγχο στον εξοπλισμό.

Θόνη	Τύπος	Μονάδα	Περιγραφή	Ενέργεια
x L .. * Αισθητήρας σφάλμα επικοινωνίας	Βλάβη	Αισθητήρας	Σφάλμα επικοινωνίας του αισθητήρα κίνησης.	► Επισκεφθείτε κάποιο εξειδικευμένο συνεργείο για ταχογράφους για να κάνετε έλεγχο στον εξοπλισμό.
x L ≠ ↓ Αισθητήρας χαμηλής ισχύος	Βλάβη	Αισθητήρας	Η ισχύς του αισθητήρα είναι πολύ χαμηλή.	► Επισκεφθείτε κάποιο εξειδικευμένο συνεργείο για ταχογράφους για να κάνετε έλεγχο στον εξοπλισμό.
x L ≠ L * Αισθητήρας μη απόκριση	Βλάβη	Αισθητήρας	Σφάλμα επικοινωνίας του αισθητήρα κίνησης.	► Επισκεφθείτε κάποιο εξειδικευμένο συνεργείο για ταχογράφους για να κάνετε έλεγχο στον εξοπλισμό.
x H L ≠ † Αισθητήρας υψηλής ισχύος	Βλάβη	Αισθητήρας	Η ισχύς του αισθητήρα είναι πολύ υψηλή.	► Επισκεφθείτε κάποιο εξειδικευμένο συνεργείο για ταχογράφους για να κάνετε έλεγχο στον εξοπλισμό.
! L Αισθητήρας σφάλμα δεδομένων	Προειδοποίηση	Αισθητήρας	Υπάρχουν σφάλματα στα δεδομένα του αισθητήρα κίνησης.	► Επισκεφθείτε κάποιο εξειδικευμένο συνεργείο για ταχογράφους για να κάνετε έλεγχο στον εξοπλισμό.
! L = 0 Αισθητήρας αστοχία καλωδίου	Προειδοποίηση	Αισθητήρας	Σφάλμα δεδομένων του αισθητήρα κίνησης.	► Επισκεφθείτε κάποιο εξειδικευμένο συνεργείο για ταχογράφους για να κάνετε έλεγχο στον εξοπλισμό.
! L > 0 Αισθητήρας αστοχία καλωδίου	Προειδοποίηση	Αισθητήρας	Σφάλμα δεδομένων του αισθητήρα κίνησης.	► Επισκεφθείτε κάποιο εξειδικευμένο συνεργείο για ταχογράφους για να κάνετε έλεγχο στον εξοπλισμό.

Μηνύματα, προειδοποιήσεις και βλάβες

Οθόνη	Τύπος	Μονάδα	Περιγραφή	Ενέργεια
! 🚫 2 Κάρτας αδυναμία επαλήθ	Βλάβη	Κάρτα	Υπήρξε αποτυχία στον έλεγχο ασφαλείας της ΜΟ για την κάρτα οδηγού στην υποδοχή 2 (“1” στη περίπτωση της υποδοχής 1).	<ul style="list-style-type: none"> ▶ Αφαιρέστε την κάρτα και κάνετε οπτικό έλεγχο. ▶ Καθαρίστε με ένα μαλακό υγρό πανί και δοκιμάστε πάλι. ▶ Εάν εξακολουθεί να παρουσιάζεται η οθόνη, εκτελέστε μία αυτό-διάγνωση (▷, σελίδα 79).
✖ 🚫 1 Κάρτα 1 αστοχία	Βλάβη	Κάρτα	Η κάρτα οδηγού στην υποδοχή 1 (“2” στην περίπτωση της υποδοχής 2) είναι ελαττωματική.	<ul style="list-style-type: none"> ▶ Αφαιρέστε την κάρτα και κάνετε οπτικό έλεγχο. ▶ Καθαρίστε με ένα μαλακό υγρό πανί και δοκιμάστε πάλι. ▶ Εάν εξακολουθεί να παρουσιάζεται η οθόνη, εκτελέστε μία αυτό-διάγνωση (▷, σελίδα 79).
! 🚫 🚫 Οδήγηση χωρίς έγκυρη κάρτα	Προειδοποίηση	Κάρτα	Το όχημα ξεκίνησε να κινείται παρόλο που δεν υπάρχει κάρτα οδηγού στην υποδοχή 1.	<ul style="list-style-type: none"> ▶ Σταματήστε το όχημα το συντομότερο δυνατόν και εισάγετε μία έγκυρη κάρτα οδηγού.
! 🚫 🚫 Εισαγ κάρτας κατά την οδήγηση	Προειδοποίηση	Κάρτα	Εισήχθη μία κάρτα οδηγού ενώ το όχημα βρισκόταν σε κίνηση.	<ul style="list-style-type: none"> ▶ Εάν η κάρτα οδηγού είναι έγκυρη συνεχίστε το ταξίδι.

Οθόνη	Τύπος	Μονάδα	Περιγραφή	Ενέργεια
! ■ Εισαγωγή άκυρης κάρτας	Προειδοποίηση	Κάρτα	<p>Η κάρτα οδηγού :</p> <ul style="list-style-type: none"> • δεν είναι έγκυρη • έχει λήξει • είναι ελαττωματική ή λερωμένη <p>ή παρουσιάζει άλλου είδους σφάλματα.</p>	<ul style="list-style-type: none"> ▶ Αφαιρέστε την κάρτα και κάνετε οπτικό έλεγχο. ▶ Καθαρίστε με ένα μαλακό υγρό πανί και δοκιμάστε πάλι. ▶ Εισάγετε μία έγκυρη κάρτα οδηγού. ▶ Εάν εξακολουθεί να παρουσιάζεται η οθόνη, εκτελέστε μία αυτό-διάγνωση (▷, σελίδα 79).
! ■ ■ Αντικρουόμενες Κάρτες	Προειδοποίηση	Κάρτα	Υπάρχει ταυτόχρονη εισαγωγή διαφορετικών τύπων καρτών στις υποδοχές (π.χ. κάρτα συνεργείου και οδηγού).	<ul style="list-style-type: none"> ▶ Αφαιρέστε μία από τις κάρτες.
! ■ # Λάθος κλείσιμο κύκλου κάρτας	Προειδοποίηση	Κάρτα	<ul style="list-style-type: none"> • Δεν έγινε σωστά η αφαίρεση της κάρτας οδηγού από την υποδοχή 2 (“1” στην περίπτωση της υποδοχής 1) κατά την διάρκεια της τελευταίας περιόδου λειτουργίας. • Η προηγούμενη αφαίρεση κάρτας από την υποδοχή 2 (“1” στην περίπτωση της υποδοχής 1) δεν ολοκληρώθηκε σωστά από την ΜΟ. 	<ul style="list-style-type: none"> ▶ Αφαιρέστε την κάρτα και κάνετε οπτικό έλεγχο. ▶ Καθαρίστε με ένα μαλακό υγρό πανί και δοκιμάστε πάλι. ▶ Εάν εξακολουθεί να παρουσιάζεται η οθόνη, εκτελέστε μία αυτό-διάγνωση (▷, σελίδα 79).

Μηνύματα, προειδοποιήσεις και βλάβες

Οθόνη	Τύπος	Μονάδα	Περιγραφή	Ενέργεια
! 🚫 ➔ * 2 Αφαίρ κάρτ χωρίς αποθήκευση	Μήνυμα	Κάρτα	Δεν ήταν δυνατή η αποθήκευση των δεδομένων στην κάρτα οδηγού η οποία αφαιρέθηκε από τη υποδοχή 2 (“1” στην περίπτωση της υποδοχής 1) λόγω σφάλματος.	<ul style="list-style-type: none"> ▶ Αφαιρέστε την κάρτα και κάνετε οπτικό έλεγχο. ▶ Καθαρίστε με ένα μαλακό υγρό πανί και δοκιμάστε πάλι. ▶ Εάν εξακολουθεί να παρουσιάζεται η οθόνη, εκτελέστε μία αυτό-διάγνωση (>, σελίδα 79).
! 🚫 / T 🚫 Απουσ κάρτ οδηγ/συνεργείου	Μήνυμα	Κάρτα	Επελέγη κάποια λειτουργία η οποία απαιτεί την εισαγωγή κάρτας οδηγού ή συνεργείου.	<ul style="list-style-type: none"> ▶ Εισάγετε μία κάρτα οδηγού. ▶ Επισκεφθείτε κάποιο εξειδικευμένο συνεργείο για ταχογράφους για να κάνετε έλεγχο στον εξοπλισμό.
>24h 🚫 + Τελευτ αφ κάρτ >24ώρ	Μήνυμα	Κάρτα	Η τελευταία αφαίρεση της κάρτας οδηγού που εισήχθη στην ΜΟ, έγινε πριν από ένα χρονικό διάστημα μεγαλύτερο των 24 ωρών.	<ul style="list-style-type: none"> ▶ Η ΜΟ δημιουργεί αυτομάτως καινούργιες εργασίες ημέρας.
🚫 🚫 1 Κάρτα λήξη ισχύος	Μήνυμα	Κάρτα	Η κάρτα οδηγού που εισήχθη στην υποδοχή 1 (“2” στην περίπτωση της υποδοχής 2) έχει λήξει.	<ul style="list-style-type: none"> ▶ Αφαιρέστε την κάρτα οδηγού και αντικαταστήστε την με μία έγκυρη.
! 🚫 🚫 Καταστροφή υλικού	Βλάβη	ΜΟ	Έχουν γίνει ανεπίτρεπτες τροποποιήσεις στην ΜΟ.	<ul style="list-style-type: none"> ▶ Επισκεφθείτε κάποιο εξειδικευμένο συνεργείο για ταχογράφους για να κάνετε έλεγχο στον εξοπλισμό.

Οθόνη	Τύπος	Μονάδα	Περιγραφή	Ενέργεια
! ⚠ ⚡ ⚠ Σφάλμ εσωτ μεταφοράς δεδομ	Βλάβη	ΜΟ	Υπήρξε κάποιο σφάλμα στην μεταφορά εσωτερικών δεδομένων προς την ΜΟ.	▶ Επισκεφθείτε κάποιο εξειδικευμένο συνεργείο για ταχογράφους για να κάνετε έλεγχο στον εξοπλισμό.
! ⚠ ⚠ / ⚠ Δεδομένα σφάλμα ακεραιότη	Βλάβη	ΜΟ	Τα αποθηκευμένα δεδομένα χρήστη στην ΜΟ περιέχουν σφάλματα.	▶ Επισκεφθείτε κάποιο εξειδικευμένο συνεργείο για ταχογράφους για να κάνετε έλεγχο στον εξοπλισμό.
! ⚠ ⚡ ⚠ 2 Δεδομ κάρτ σφάλμα ακεραιότη	Βλάβη	ΜΟ	Εντοπίστηκαν κατεστραμμένα δεδομένα κατά την ανάγνωση από την ΜΟ των δεδομένων της κάρτας οδηγού στην υποδοχή 2 ("1" στην περίπτωση της υποδοχής 1).	<ul style="list-style-type: none"> ▶ Αφαιρέστε την κάρτα και κάνετε οπτικό έλεγχο. ▶ Καθαρίστε με ένα μαλακό υγρό πανί και δοκιμάστε πάλι. ▶ Εάν το πρόβλημα εξακολουθεί να υφίσταται, εκτελέστε μία αυτό-διάγνωση (▷, σελίδα 79).
x ⚠ VU Εσωτερική αστοχία	Βλάβη	ΜΟ	Η ΜΟ εντόπισε κάποιο εσωτερικό σφάλμα.	▶ Επισκεφθείτε κάποιο εξειδικευμένο συνεργείο για ταχογράφους για να κάνετε έλεγχο στον εξοπλισμό.
x ⚠ VU εσωτερικό σφάλμα	Βλάβη	ΜΟ	Η ΜΟ εντόπισε κάποιο εσωτερικό σφάλμα.	▶ Επισκεφθείτε κάποιο εξειδικευμένο συνεργείο για ταχογράφους για να κάνετε έλεγχο στον εξοπλισμό.
x ⚠ ⚡ VU εσωτερικό σφάλμα	Βλάβη	ΜΟ	Η ΜΟ εντόπισε αποτυχία στην επαλήθευση της UTC.	▶ Επισκεφθείτε κάποιο εξειδικευμένο συνεργείο για ταχογράφους για να κάνετε έλεγχο στον εξοπλισμό.

Μηνύματα, προειδοποιήσεις και βλάβες

Οθόνη	Τύπος	Μονάδα	Περιγραφή	Ενέργεια
! ⚠ 1 Κάρτας 1 χρον επικάλ	Προειδοποίηση	ΜΟ	Η ώρα κατά την οποία αφαιρέθηκε τελευταία φορά η κάρτα οδηγού που είχε εισαχθεί στην υποδοχή 1 (“2” στην περίπτωση της υποδοχής 2) είναι μεταγενέστερη της ώρας UTC στην ΜΟ.	<ul style="list-style-type: none"> ▶ Ελέγξτε την ώρα UTC της ΜΟ και προσαρμόστε την αν είναι απαραίτητο (▷, σελίδα 53). ▶ Εάν η ώρα UTC της ΜΟ έχει μεγαλύτερη απόκλιση από 20 λεπτά, πηγαίνετε τον ταχογράφο σε συνεργείο ταχογράφων για νέα βαθμονόμηση.
! ⚡ Παροχ ρεύματος διακοπή	Προειδοποίηση	ΜΟ	Η τάση της τροφοδοσίας της ΜΟ είναι μικρότερη από το ελάχιστο όριο ή μεγαλύτερη από το μέγιστο όριο ώστε να λειτουργεί κανονικά η ΜΟ.	<ul style="list-style-type: none"> ▶ Εάν ο λόγος που εμφανίστηκε το μήνυμα δεν είναι γνωστός, επισκεφθείτε κάποιο εξειδικευμένο συνεργείο για ταχογράφους.
■ ➔ ⚠ Λήξηχρόνου δεν πατήθ πλήκτ	Μήνυμα	ΜΟ	Η ΜΟ αναμένει κάποια εισαγωγή.	<ul style="list-style-type: none"> ▶ Πατήστε τα κατάλληλα κουμπιά και ολοκληρώστε την διαδικασία.
⚠ / T ? Προειδοποίηση	Μήνυμα	ΜΟ	Προειδοποίηση για την επόμενη βαθμονόμηση	<ul style="list-style-type: none"> ▶ Επισκεφθείτε κάποιο εξειδικευμένο συνεργείο για ταχογράφους για να κάνετε βαθμονόμηση στον εξοπλισμό.
fn * Λειτουργία αδύνατη	Μήνυμα	ΜΟ	Δεν μπορεί να εκτελεστεί η επιθυμητή λειτουργία.	- - -
M.....! Μνήμη πλήρης!	Μήνυμα	ΜΟ	Η μνήμη για τις χειροκίνητες καταχωρήσεις είναι πλήρης.	<ul style="list-style-type: none"> ▶ Κάντε αλλαγές στις χειροκίνητες καταχωρήσεις ώστε ο συνολικός αριθμός τους να μειωθεί.

Οθόνη	Τύπος	Μονάδα	Περιγραφή	Ενέργεια
Ρύθμισχρόν. Μη επιτρεπτή	Μήνυμα	ΜΟ	Δεν επιτρέπεται η ρύθμιση της ώρας UTC περισσότερο από +/- 1 λεπτό μία φορά την εβδομάδα.	▶ Εάν η ώρα UTC της ΜΟ έχει αποκλίνει περισσότερο από 20 λεπτά, η ΜΟ πρέπει να βαθμονομηθεί ξανά σε ένα εξειδικευμένο συνεργείο για ταχογράφους.
☉ ☐ / ☒ * Οδήγηση Υποδοχ δεν ανοίγ	Μήνυμα	ΜΟ	Έγινε μία απόπειρα να ανοιχτεί η υποδοχή ενώ το όχημα βρισκόταν εν κινήσει.	▶ Σταματήστε το όχημα. Η υποδοχή της κάρτας οδηγού μπορεί να ανοιχτεί μόνο όταν το όχημα είναι ακινητοποιημένο.
✕ ☐ / ☒ ∠ * Δεν ανοίγ υποδοχ κάρτας	Μήνυμα	ΜΟ	Δεν ήταν δυνατό το άνοιγμα της συγκεκριμένης υποδοχής.	▶ Ελέγξτε αν η υποδοχή λειτουργεί κανονικά. ▶ Εάν η υποδοχή εξακολουθεί να μην λειτουργεί, επισκεφθείτε κάποιο εξειδικευμένο συνεργείο για ταχογράφους για να κάνετε έλεγχο στον εξοπλισμό.
⚠ ↓ ◉ Εκτυπωτής χαμηλή θερμοκρα	Μήνυμα	Εκτυπωτής	Δεν ήταν δυνατή η εκκίνηση της εκτύπωσης διότι η θερμοκρασία του εκτυπωτή είναι εκτός του επιτρεπόμενου εύρους τιμών.	▶ Ελαττώστε την θερμοκρασία στο εσωτερικό του οχήματος. ▶ Εάν ο εκτυπωτής εξακολουθεί να μην λειτουργεί, επισκεφθείτε κάποιο εξειδικευμένο συνεργείο για ταχογράφους για να κάνετε έλεγχο στον εξοπλισμό.

Μηνύματα, προειδοποιήσεις και βλάβες

Οθόνη	Τύπος	Μονάδα	Περιγραφή	Ενέργεια
☿ ⬆ ◊ Εκτυπωτής υψηλή θερμοκρασία	Μήνυμα	Εκτυπωτής	Δεν ήταν δυνατή η εκκίνηση της εκτύπωσης διότι η θερμοκρασία του εκτυπωτή είναι εκτός του επιτρεπόμενου εύρους τιμών.	<ul style="list-style-type: none"> ▶ Ελαττώστε την θερμοκρασία στο εσωτερικό του οχήματος. ▶ Εάν ο εκτυπωτής εξακολουθεί να μην λειτουργεί, επισκεφθείτε κάποιον εξειδικευμένο συνεργείο για ταχογράφους για να κάνετε έλεγχο στον εξοπλισμό.
☿ ⚡ ◊ Εκτυπωτής υψηλή θερμοκρασία	Μήνυμα	Εκτυπωτής	Υπήρξε διακοπή της τρέχουσας εκτύπωσης διότι η θερμοκρασία του εκτυπωτή είναι εκτός του επιτρεπόμενου εύρους τιμών.	<ul style="list-style-type: none"> ▶ Ελαττώστε την θερμοκρασία στο εσωτερικό του οχήματος. ▶ Εάν ο εκτυπωτής εξακολουθεί να μην λειτουργεί, επισκεφθείτε κάποιον εξειδικευμένο συνεργείο για ταχογράφους για να κάνετε έλεγχο στον εξοπλισμό.
☿ ✖ ☿ Εκτύπωση ακυρώθηκε	Μήνυμα	Εκτυπωτής	Υπήρξε ακύρωση της τρέχουσας εκτύπωσης.	- - -
☿ ⬇ ⚡ Εκτυπωτής χαμηλής ισχύος	Μήνυμα	Εκτυπωτής	Υπήρξε διακοπή της τρέχουσας εκτύπωσης γιατί η τάση εισόδου της ΜΟ είναι πολύ χαμηλή	<ul style="list-style-type: none"> ▶ Ελέγξτε την τάση του συσσωρευτή του οχήματος, τις καλωδιώσεις, κλπ. ▶ Εάν ο εκτυπωτής εξακολουθεί να μην λειτουργεί, επισκεφθείτε κάποιον εξειδικευμένο συνεργείο για ταχογράφους για να κάνετε έλεγχο στον εξοπλισμό.

Οθόνη	Τύπος	Μονάδα	Περιγραφή	Ενέργεια
⚠ ⓧ Εκτυπωτής χωρίς χαρτί	Μήνυμα	Εκτυπωτής	Υπήρξε διακοπή της τρέχουσας εκτύπωσης γιατί ο εκτυπωτής δεν έχει χαρτί.	<ul style="list-style-type: none">▶ Εισάγετε καινούργιο χαρτί.▶ Εάν ο εκτυπωτής εξακολουθεί να μην λειτουργεί, επισκεφθείτε κάποιο εξειδικευμένο συνεργείο για ταχογράφους για να κάνετε έλεγχο στον εξοπλισμό.

Συντήρηση και φροντίδα

Αλλαγή του κυλίνδρου χαρτιού

Επίλυση προβλημάτων και αυτο-διάγνωση

Ανταλλακτικά για τον εκτυπωτή

Ανταλλακτικό	Αρ. ανταλλακτικού
Κύλινδρος χαρτιού	6800-001
Κασέτα Χαρτιού	6800-002

Εάν χρειάζεστε ανταλλακτικά επικοινωνήστε με τον τοπικό αντιπρόσωπο.

!

Να έχετε το χαρτί του εκτυπωτή σε μέρος δροσερό, ξηρό, και σκοτεινό.

Φροντίδα για την κάρτα οδηγού

!

- Μην στρεβλώνετε ή λυγίζετε.
- Βεβαιωθείτε πως οι επαφές της κάρτας είναι καθαρές.
- Εάν χρειαστεί καθαρίστε με ένα μαλακό υγρό πανί.
- Αποτρέψτε την κλοπή, απώλεια ή οποιαδήποτε καταστροφή.

Φροντίδα για την μονάδα οχήματος

!

- Η είσοδος βρωμιάς ίσως να προκαλέσει πρόωρη βλάβη της ΜΟ. Να έχετε τις υποδοχές συνέχεια κλειστές και να τις ανοίγετε μόνο για να εισάγετε και να αφαιρείτε τις κάρτες οδηγού.
- Καθαρίστε μία λερωμένη ΜΟ με ένα υγρό, απαλό πανί.
- Μην τοποθετείτε αντικείμενα στο εσωτερικό των υποδοχών όταν είναι ανοικτές, ειδάλλως μπορεί να προκληθεί ζημιά στις υποδοχές.

Αλλαγή του κυλίνδρου χαρτιού

Αφαίρεση κασέτας χαρτιού

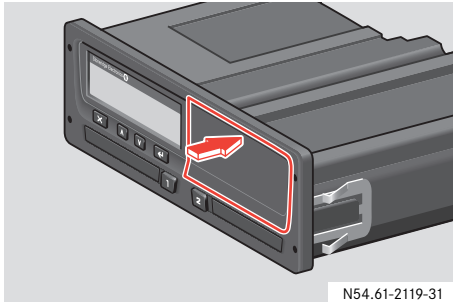

- ▶ Πιέστε την πάνω άκρη του μπροστινού πλαισίου.
Το πλαίσιο ανοίγει.

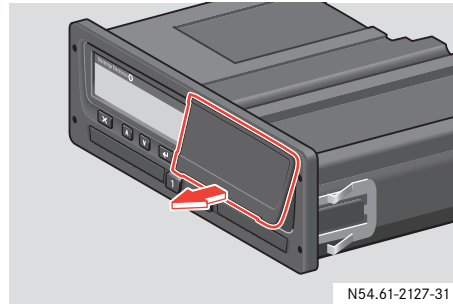

- ▶ Κρατήστε το πλαίσιο από την κάτω άκρη.

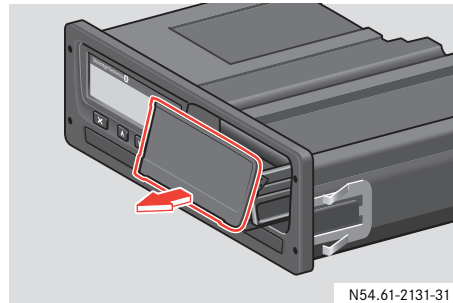

- ▶ Τραβήξτε την κασέτα του χαρτιού προσεκτικά προς τα έξω.

Εισαγωγή κυλίνδρου χαρτιού

!

Χρησιμοποιήστε μόνο χαρτί εκτυπωτή εγκεκριμένο από την Stoneridge, αλλιώς υπάρχει κίνδυνος πρόκλησης βλαβών.

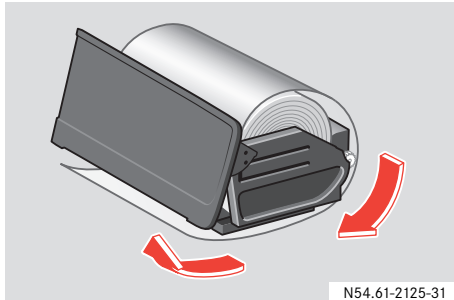

- ▶ Εισάγετε τον κύλινδρο χαρτιού και τοποθετήστε το χαρτί από το πίσω μέρος της κασέτας χαρτιού προς τα εμπρός στην κάτω άκρη του πλαισίου.

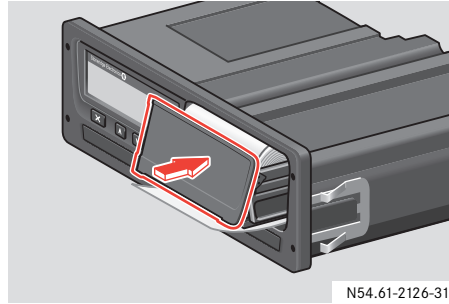

- ▶ Τοποθετήστε την κασέτα χαρτιού στις βάσεις της MO.
- ▶ Πιέστε στο μέσον του πλαισίου και σύρετε την κασέτα χαρτιού εντός της MO μέχρι να θηλυκώσει.









Επίλυση προβλημάτων και αυτο-διάγνωση

Η αυτό-διάγνωση χρησιμοποιείται για έλεγχο σωστή λειτουργίας των ακόλουθων εξαρτημάτων της ΜΟ.

- Οθόνη
- Λειτουργία αντεστραμμένης προβολής
- Εκτυπωτής
- Κουμπιά
- Κάρτα Οδηγού

Διαδικασία Αυτό-διάγνωσης

Η αυτό-διάγνωση μπορεί να γίνει μόνο όταν το όχημα είναι ακινητοποιημένο.



- ▶ Πατήστε το κουμπί .
- ▶ Πατήστε το κουμπί  ή το κουμπί  μέχρι να εμφανιστεί το μενού Ρυθμίσεων στην οθόνη.
- ▶ Πατήστε το κουμπί .
- ▶ Πατήστε το κουμπί  ή το κουμπί  μέχρι να εμφανιστεί η ενσωματωμένη δοκιμή Ρυθμίσεων στην οθόνη.
- ▶ Πατήστε το κουμπί .
- ▶ Πατήστε το κουμπί  ή το κουμπί  για να επιλέξετε δοκιμή.

Ενσωματ έλεγχ



Δείτε τον πίνακα με τις διαθέσιμες δοκιμές στις επόμενες σελίδες.

► Πατήστε το κουμπί .

Σύμβολο	Δοκιμή	Περιγραφή	Ενέργεια σε περίπτωση αποτυχίας της δοκιμής
	Οθόνη	Δοκιμή οθόνης Η οθόνη φωτίζεται για 1 δευτερόλεπτο και σβήνει για 1 δευτερόλεπτο. Εν συνεχεία, εμφανίζονται γραμμές οι οποίες είναι εν μέρει φωτισμένες για 1 δευτερόλεπτο.	► Εάν οι πληροφορίες στην οθόνη δεν μπορούν να διαβαστούν, επισκεφθείτε κάποιο εξειδικευμένο συνεργείο για ταχογράφους για να κάνετε έλεγχο στην ΜΟ.
	Λειτουργία αντεστραμμένης προβολής	Δοκιμή λειτουργία αντεστραμμένης προβολής Η εμφάνιση της οθόνης αντιστρέφεται για 2 δευτερόλεπτα.	► Εάν οι πληροφορίες στην οθόνη δεν μπορούν να διαβαστούν, επισκεφθείτε κάποιο εξειδικευμένο συνεργείο για ταχογράφους για να κάνετε έλεγχο στην ΜΟ.
	Εκτυπωτής	Εκτύπωση δοκιμαστικής σελίδας	► Ελέγξτε την κασέτα χαρτιού και αντικαταστήστε την αν είναι απαραίτητο. ► Εάν ο εκτυπωτής εξακολουθεί να μην δουλεύει, επισκεφθείτε κάποιο εξειδικευμένο συνεργείο για ταχογράφους για να κάνετε έλεγχο στην ΜΟ.

Επίλυση προβλημάτων και αυτο-διάγνωση

Σύμβολο	Δοκιμή	Περιγραφή	Ενέργεια σε περίπτωση αποτυχίας της δοκιμής
ξ	Κουμπιά	<p>Δοκιμή κουμπιών</p> <p>Σας ζητείτε να πατήσετε όλα τα κουμπιά με την σειρά, από τα αριστερά προς τα δεξιά – κάθε κουμπί θα πρέπει να πατηθεί εντός 2 δευτερολέπτων από το προηγούμενο, αλλιώς η δοκιμή δεν είναι επιτυχημένη.</p>	<ul style="list-style-type: none"> ▶ Καθαρίστε με προσοχή τυχόν λερωμένα κουμπιά, με υγρό πανί και απαλό καθαριστικό. ▶ Εάν κάποιο κουμπί εξακολουθεί να μην δουλεύει, επισκεφθείτε κάποιο εξειδικευμένο συνεργείο για ταχογράφους για να κάνετε έλεγχο στην ΜΟ.
■	Κάρτα Οδηγού	<p>Δοκιμή των εισηγμένων καρτών οδηγού</p> <p>Θα πρέπει να υπάρχει κάποια κάρτα οδηγού στην σχετική υποδοχή. Γίνεται ανάγνωση του ονόματος του κατόχου της κάρτας και προβολή του για 2 δευτερόλεπτα.</p>	<ul style="list-style-type: none"> ▶ Εάν κάποια κάρτα οδηγού βρεθεί ελαττωματική, ελέγξτε μία άλλη κάρτα οδηγού για να βεβαιωθείτε πως δεν πρόκειται για πρόβλημα της ΜΟ. ▶ Εάν η ΜΟ παρουσιάζεται ως ελαττωματική, επισκεφθείτε κάποιο εξειδικευμένο συνεργείο για ταχογράφους για να κάνετε έλεγχο στον εξοπλισμό. ▶ Εάν πρόκειται σίγουρα για ελαττωματική κάρτα οδηγού, επικοινωνήστε με την αρμόδια αρχή στην χώρα όπου εκδόθηκε η κάρτα οδηγού (>, σελίδα 92).

Έκδοση για τα επικίνδυνα αγαθά/ ADR
Δεδομένα αποθηκευμένα στη μονάδα του οχήματος και στην κάρτα οδηγού
Αρμόδιες αρχές
Διαθέσιμες χώρες
Εισαγωγείς σε πανεθνική κλίμακα

Έκδοση για τα επικίνδυνα αγαθά / ADR

Η έκδοση ADR της ΜΟ έχει εγκριθεί για χρήση σε οχήματα μεταφοράς επιίνδυνων αγαθών.

Διαφοροποιείται από την τυπική ΜΟ στο ότι έχει προστασία από εκρήξεις και είναι εγκεκριμένη σύμφωνα με την Οδηγία της ΕΕ 94/9ΕC.

Αριθμός πιστοποιητικού δοκιμής ΤάV :
ATEX 2507 X, με τα αντίστοιχα συμπληρώματα.

!

Η εγγύηση για προστασία από εκρήξεις της ADR ΜΟ, ισχύει μόνο όταν το όχημα είναι ακίνητο και ο διακόπτης απομόνωσης του συσσωρευτή είναι ανοικτός.

Ειδικά χαρακτηριστικά της ADR ΜΟ

Οι διαφορές ανάμεσα στην τυπική ΜΟ και την έκδοση ADR έχουν να κάνουν με λειτουργίες οι οποίες απενεργοποιούνται όταν η ανάφλεξη είναι απενεργοποιημένη:

- Οι κάρτες οδηγού που έχουν εισαχθεί δεν μπορούν να αφαιρεθούν.
- Δεν είναι δυνατή η εκτύπωση.

Ο οπίσθιος φωτισμός των κουμπιών και της οθόνης είναι απενεργοποιημένος.

Έκδοση για τα επικίνδυνα αγαθά / ADR

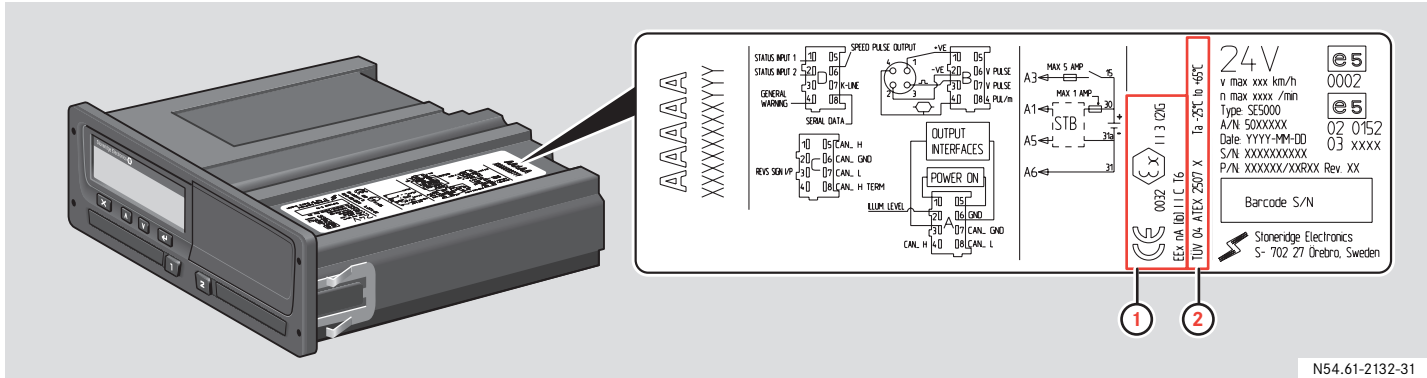

N54.61-2132-31

Δεδομένα αποθηκευμένα στην κάρτα οδηγού και στην μονάδα του οχήματος

Διάφορα δεδομένα αποθηκεύονται στην κάρτα του οδηγού και στην μονάδα του οχήματος αντίστοιχως για κάθε:

- Ημέρα
- Οδηγός
- Όχημα
- Αλλαγή δραστηριότητας

Δεδομένα που αποθηκεύονται στη κάρτα του οδηγού

Τα δεδομένα αποθηκεύονται στη κάρτα του οδηγού όταν:

- 1 Γίνεται εισαγωγή ή αφαίρεση μίας κάρτας οδηγού από την μονάδα του οχήματος.
- 2 Γίνεται αλλαγή στην δραστηριότητα του οδηγού ή χειροκίνητη εισαγωγή της.
- 3 Υπάρχουν συμβάντα και βλάβες.
- 4 Γίνονται έλεγχοι από διάφορες αρχές.

Στην περίπτωση που υπάρχουν δύο οδηγοί, τα δεδομένα της κάρτας του κάθε οδηγού αποθηκεύονται μόνο στη αντίστοιχη κάρτα.

Δεδομένα κατά την εισαγωγή και την αφαίρεση

Υπάρχει αποθήκευση δεδομένων για κάθε ημέρα και όχημα:

- Ημερομηνία και ώρα εισαγωγής της κάρτας πρώτου οδηγού και της τελευταίας αφαίρεσης.
- Ένδειξη χιλιομετρική του οχήματος κατά την εισαγωγή της κάρτας του πρώτου οδηγού και κατά την τελευταία αφαίρεση.
- Ο αριθμός πινακίδας του οχήματος και το κράτος μέλος που τις εξέδωσε.

Δεδομένα δραστηριότητας οδηγού

Αποθηκεύονται δεδομένα για κάθε μία ημέρα και κάθε αλλαγή στην δραστηριότητα οδήγησης:

- Μετρητής ημερών και ημερήσιας παρουσίας.
- Η συνολική απόσταση που διανύθηκε από τον κάτοχο της κάρτας οδηγού.
- Η κατάσταση οδήγησης στις 00:00 ή κατά την εισαγωγή της κάρτας, αν είναι μεμονωμένος οδηγός ή μέρος πληρώματος.
- Αρχείο για κάθε αλλαγή σε δραστηριότητα οδήγησης:
 - Κατάσταση οδήγησης: μεμονωμένος οδηγός ή μέρος πληρώματος.

- Υποδοχή που χρησιμοποιείται στην μονάδα οχήματος.
- Εισαγωγή ή μη της κάρτας την στιγμή που γίνεται αλλαγή δραστηριότητας.
- Δραστηριότητα οδηγού.
- Ημερομηνία και ώρα αλλαγής δραστηριότητας.

Επιπλέον δεδομένα

- Κάποια συμβάντα και βλάβες
- Έλεγχοι που έγιναν από διάφορες αρχές

Δεδομένα αποθηκευμένα στην κάρτα οδηγού και στην μονάδα του οχήματος

Δεδομένα που αποθηκεύονται στην μονάδα οχήματος

Τα δεδομένα αποθηκεύονται στη μονάδα οχήματος όταν:

- 1 Γίνεται εισαγωγή ή αφαίρεση κάρτας οδηγού.
- 2 Υπάρχει αλλαγή στην δραστηριότητα του οδηγού.
- 3 Υπάρχουν συμβάντα και βλάβες.
- 4 Λαθροχειρία της ΜΟ.

Η ταχύτητα του οχήματος αποθηκεύεται συνεχώς.

Δεδομένα κατά την εισαγωγή και την αφαίρεση

Τα δεδομένα αποθηκεύονται για κάθε μία κάρτα οδηγού:

- Επώνυμο και όνομα κατόχου κάρτας.
- Αριθμός κάρτας οδηγού, κράτος μέλος που εξέδωσε την κάρτα και ημερομηνία λήξης της κάρτας.
- Ημερομηνία και ώρα εισαγωγής και αφαίρεσης της κάρτας οδηγού.
- Ένδειξη χιλιομετρητή του οχήματος κατά την εισαγωγή και αφαίρεση της κάρτας οδηγού.

- Ο αριθμός πινακίδας του οχήματος και το κράτος μέλος που τις εξέδωσε.
- Ώρα αφαίρεσης της κάρτας από το τελευταίο όχημα στο οποίο είχε χρησιμοποιηθεί.
- Υποδοχή στην οποία εισάγεται η κάρτα οδηγού.
- Ένδειξη αν έχουν γίνει χειροκίνητες καταχωρήσεις δραστηριοτήτων.

Δεδομένα δραστηριότητας οδηγού

Αποθηκεύονται δεδομένα για κάθε μία ημέρα και κάθε αλλαγή στην δραστηριότητα οδήγησης:

- Κατάσταση οδήγησης: μεμονωμένος οδηγός ή μέρος πληρώματος
- Υποδοχή που χρησιμοποιείται στην μονάδα οχήματος.
- Εισαγωγή ή μη της κάρτας την στιγμή που γίνεται αλλαγή δραστηριότητας.
- Δραστηριότητα οδηγού.
- Ημερομηνία και ώρα αλλαγής δραστηριότητας.

Επιπλέον δεδομένα

- Συμβάντα και βλάβες της ΜΟ και της κάρτας οδηγού.
- Λεπτομερής ένδειξη της ταχύτητας του οχήματος.
- Παραβίαση ορίου ταχύτητας από το όχημα για περισσότερο από 1 λεπτό.
- Συμβάντα σχετικά με την εταιρεία και το συνεργείο.
- Λαθροχειρία της ΜΟ.

Αρμόδιες αρχές

Εάν υπάρξει απώλεια ή καταστροφή της κάρτας οδηγού, θα πρέπει να καταθέσετε στην αρμόδια αρχή της χώρας στην οποία εκδόθηκε η κάρτα οδηγού μία αίτηση για:

- Μία προσωρινή άδεια ώστε να οδηγείτε χωρίς κάρτα οδηγού.
- Μία κάρτα αντικατάστασης.

Εάν κλαπεί η κάρτα οδηγού θα πρέπει επίσης να το αναφέρετε στην αστυνομία της περιοχής στην οποία έγινε η κλοπή και να πάρετε τον αριθμό της αναφοράς της αστυνομίας.

Χώρα	Αρχή	Αριθμός τηλεφώνου	Διεύθυνση
Αυστρία	Landesgendarmeeriek ommando	Αριθμός τηλεφώνου: +43 (0)800 215359 Fax:	Verkehrsabteilung Alpenstrasse, 88 5020 - Salzburg, Austria E-mail: Ιστότοπος:
Βέλγιο	SPF Mobilitet et Transports	Αριθμός τηλεφώνου: +32 (0)2 2773111 Fax: +32 (0)2 2774048	City Atrium - Rue du Progrès, 56 1210 - Bruxelles, Belgium Τμήμα : Direction générale Transport Terrestres > Transport par Route E-mail: Ιστότοπος:
Γαλλία	Υπουργείο Μεταφορών	Αριθμός τηλεφώνου: +33 (0)1 40811390 Fax: +33 (0)1 40811066	Arche Sud 92055 LA DEFENSE CEDEX, France E-mail: Ιστότοπος: www.transports.equipement.gouv.fr

Αρμόδιες αρχές

Χώρα	Αρχή	Αριθμός τηλεφώνου	Διεύθυνση
Γερμανία	BAG - Bundesamt für Güterverkehr	Αριθμός τηλεφώνου: +49 (0)22157760 Fax: +49 (0)22157761777	Werderstrasse 34 - 50672 Κφln, Postfach 19 01 80 - 50498 Κφln, Germany Τμήμα : Πρόγραμμα Ψηφιακού Ταχογράφου Ειδικότητα : Εκτελεστική Αρχή E-mail: Ιστότοπος: www.bag.bund.de
Δανία	Δανική Εθνική Αστυνομία	Αριθμός τηλεφώνου: Fax:	Ellebjergvej, 52 2450 - Copenhagen SV, Denmark Τμήμα : Διεύθυνση κυκλοφορίας Ειδικότητα : Εκτελεστική Αρχή E-mail: Ιστότοπος: www.politi.dk
Ελβετία	FEDRO Ελβετική Ομοσπονδιακή Αρχή Δρόμων	Αριθμός τηλεφώνου: +41 (0)31 3229411 Fax: +41 (0)31 3232303	DFS – Ψηφιακός Ταχογράφος CH-3003 Berne, Switzerland E-mail: info@astra.admin.ch Ιστότοπος: www.astra.admin.ch www.dfs.astra.admin.ch

Χώρα	Αρχή	Αριθμός τηλεφώνου	Διεύθυνση
Εσθονία	Κεντρική Αστυνομική Αρχή	Αριθμός τηλεφώνου: +372 (0)6123900 Fax: +372 (0)6123999	Δdala, 4e 10614 - Tallinn, Estonia Τμήμα : Πρόγραμμα Ψηφιακού Ταχογράφου Ειδικότητα : Εκτελεστική Αρχή E-mail: julgestuspolitsei@jp.pol.ee Ιστότοπος: www.pol.ee
Ιρλανδία	Τμήμα Μεταφορών	Αριθμός τηλεφώνου: + 353 (0)1 670 7444 Τοπικός αριθμός τηλεφώνου: 1890 443 311	Transport House, Kildare St., Dublin 2, Ireland E-mail: info@transport.ie Ιστότοπος: www.transport.ie
Ισλανδία	Διεύθυνση Δημόσιων Οδικών Μεταφορών	Αριθμός τηλεφώνου: +354 (0)5221000 Fax: +354 (0)5221049	Borgartuni, 5-7 105 - Reykjavik, Iceland Τμήμα : Πρόγραμμα Ψηφιακού Ταχογράφου Ειδικότητα : Εκτελεστική Αρχή E-mail: vegagerdin@vegagerdin.is Ιστότοπος: www.vegagerdin.is

Αρμόδιες αρχές

Χώρα	Αρχή	Αριθμός τηλεφώνου	Διεύθυνση
Ισπανία	Ministerio de Fomento	Αριθμός τηλεφώνου: +34 (0)915978787 Fax: +34 (0)915978573	Paseo de la Castellana, 67 28071 - Madrid, Spain Τμήμα : Οδικών Μεταφορών Ειδικότητα : Εκτελεστική Αρχή E-mail: atencionciudadano@mfom.es Ιστότοπος: www.fomento.es www.fomento.es/tacografodigital
Ιταλία	Τμήμα υποδομών και μεταφορών	Αριθμός τηλεφώνου: +39 (0)641584303 Fax: +39 (0)641584312	Via Caraci, 36 00157 Rome, Italy E-mail: Ιστότοπος: www.infrastrutturetrasporti.it
Κύπρος	Υπουργείο Εργασίας και Κοινωνικών Ασφαλίσεων	Αριθμός τηλεφώνου: +357 (0)22 401696 Fax: +357 (0)22 304224	Λεωφόρος Βύρωνα, 7 1463 - Λευκωσία, Κύπρος Τμήμα : Τμήμα Εργασιακών σχέσεων Ειδικότητα : Εκτελεστική Αρχή E-mail: info@dlr.mlsi.gov.cy Ιστότοπος: www.mlsi.gov.cy
Λετονία	Διεύθυνση Οδικών Μεταφορών	Αριθμός τηλεφώνου: + 371 (0)7280485 Fax: + 371 (0)7821107	48/50 Brivibas St., Riga, LV-1011, Latvia E-mail: atd@atd.lv Ιστότοπος: www.atd.lv

Χώρα	Αρχή	Αριθμός τηλεφώνου	Διεύθυνση
Λουξεμβούργο	Direction des Douanes et Accises	Αριθμός τηλεφώνου: +352 (0)290191-241 Fax: +352 (0)290191-234	Bozte postale 1605 L-1016 Luxembourg E-mail: Ιστότοπος: www.do.etat.lu
Μάλτα	Αρχή Μεταφορών Μάλτας	Αριθμός τηλεφώνου: +356 (0)2560 8000 Fax: +356 (0)2125 5740	Sa Maison Road Floriana CMR 02, Malta E-mail: info@maltatransport.com Ιστότοπος: www.maltatransport.com
Μεγάλη Βρετανία	Vehicle & Operator Services Agency	Αριθμός τηλεφώνου: +44 (0)117 9543200 +44 (0)870 6060440 Fax: +44 (0)117 9543212	Berkeley House Croydon Street Bristol, BS5 0DA, UK E-mail: enquiries@vosa.gov.uk Website: www.vosa.gov.uk
Νορβηγία	Διεύθυνση Εθνικής Αστυνομίας	Αριθμός τηλεφώνου: Fax:	Post Box 8051 Dep, 0031 - Oslo Νορβηγία E-mail: Ιστότοπος: www.politi.no
Ολλανδία	Διαχείριση Μεταφορών και Υδάτων	Αριθμός τηλεφώνου: +31 (0)703512666 Fax: +31 (0)7030512777	PO Box 10700 2501 HS The Hague, The Netherlands E-mail: Ιστότοπος:

Αρμόδιες αρχές

Χώρα	Αρχή	Αριθμός τηλεφώνου	Διεύθυνση
Πολωνία	Γενική Επιθεώρηση Οδικών Μεταφορών	Αριθμός τηλεφώνου: +48 (0)22 6301370 Fax: +48 (0)22 6301389	Chalubinskięo, 4 00-928 - Warsaw, Poland Τμήμα : Γραφείο Επιβλεπής Επιθεώρησης E-mail: info@gitd.gov.pl Ιστότοπος: www.gitd.gov.pl
Σλοβακία	Εθνική Επιθεώρηση Εργασίας	Αριθμός τηλεφώνου: Fax:	PO Box C3 - Masarykova 10, 041 33 - Kosice, Slovakia Τμήμα : Εξωτερικών Σχέσεων/Κέντρο Πληροφόρησης Προστασίας της Εργασίας Ειδικότητα : Εκτελεστική Αρχή E-mail: Ιστότοπος:
Σλοβενία	Prometni in□pektorat	Αριθμός τηλεφώνου: +386 (0)1 4788000 Fax: +386 (0)1 4788149	Tr□a□ka 19a P.P. 355 1000 Ljubljana, Slovenia E-mail: Ιστότοπος: www.gov.si/mpz

Χώρα	Αρχή	Αριθμός τηλεφώνου	Διεύθυνση
Σουηδία	Συμβούλιο Εθνικής Σουηδικής Αστυνομίας	Αριθμός τηλεφώνου: +46 (0)8 4019000 Fax: +46 (0)8 4019099	PO Box 12256, 10226 - Stockholm, Sweden Τμήμα : Τμήμα Διαχείρισης Αστυνόμευσης Ειδικότητα : Εκτελεστική Αρχή E-mail: rikspolisstyrelsen@rps.police.se Ιστότοπος: www.rikspolisstyrelsen.polisen.se
Φινλανδία	Υπουργείο Κοινωνικών Υποθέσεων και Υγείας	Αριθμός τηλεφώνου: +358 (0)9 16001 Fax: +358 (0)9 72511	PO Box 556 - Uimalankatu 1, 33101 - Tampere, Finland Τμήμα : Υγιεινής και Ασφάλειας της Εργασίας Ειδικότητα : Εκτελεστική Αρχή E-mail: kirjaamo.stm@stm.fi Ιστότοπος: www.stm.fi

Διαθέσιμες χώρες

Η ΜΟ σας δίνει την δυνατότητα να επιλέξετε τον προορισμό σας από τις εξής χώρες.
Εάν δεν εισαχθούν δεδομένα , θα εμφανιστεί UNK (άγνωστο).

Χώρα	
A	Αυστρία/Austria
AL	Αλβανία/Albania
AND	Ανδόρα/Andorra
ARM	Αρμενία/Armenia
AZ	Αζερμπαϊτζάν/Azerbaijan
B	Βέλγιο/Belgium
BG	Βουλγαρία/Bulgaria
BIH	Βοσνία Ερζεγοβίνη/ Bosnia and Herzegovina
BY	Λευκορωσία/Belarus
CH	Ελβετία/Switzerland
CY	Κύπρος/Cyprus
CZ	Τσεχία/Czech Republic
D	Γερμανία/Germany
DK	Δανία/Denmark

Χώρα	
E	Ισπανία/Spain Δείτε επίσης “Ισπανικές περιοχές” στην ακόλουθη σελίδα.
EC	Ευρωπαϊκή Ένωση/ European Community
EST	Εσθονία/Estonia
EUR	Υπόλοιπο Ευρώπης/Rest of Europe
F	Γαλλία/France
FIN	Φινλανδία/Finland
FL	Λιχτενστάιν/Liechtenstein
FR	Νησιά Φαρόε/Faeroe Islands
GE	Γεωργία/Georgia
GR	Ελλάδα/Greece
H	Ουγγαρία/Hungary
HR	Κροατία/Croatia
I	Ιταλία/Italy
IRL	Ιρλανδία/Ireland

Χώρα	
IS	Ισλανδία/Iceland
KZ	Καζακστάν/Kazakhstan
LT	Λιθουανία/Lithuania
L	Λουξεμβούργο/Luxembourg
LV	Λετονία/Latvia
M	Μάλτα/Malta
MC	Μονακο/Monaco
MD	Μολδαβία /Republic of Moldova
MK	ΠΓΔΜ/Macedonia
N	Νορβηγία/Norway
NL	Ολλανδία/The Netherlands
P	Πορτογαλία/Portugal
PL	Πολωνία/Poland
RO	Ρουμανία/Romania
RSM	Άγιος Μαρίνος/San Marino
RUS	Ρωσία/Russian Federation

Χώρα	
S	Σουηδία/Sweden
SK	Σλοβακία/Slovakia
SLO	Σλοβενία/Slovenia
TM	Τουρκμενιστάν/Turkmenistan
TR	Τουρκία/Turkey
UA	Ουκρανία/Ukraine
UK	Μεγάλη Βρετανία/ United Kingdom, Alderney, Guernsey, Jersey, Isle of Man, Gibraltar
V	Βατικανό/Vatican City
YU	Γιουγκοσλαβία/Yugoslavia
WLD	Υπόλοιπο Κόσμου/ Rest of the World

Ισπανικές περιοχές	
AN	Andalucia
AST	Asturias
C	Cantabria
CL	Castilla-Leon
CM	Castile-La-Mancha
CAT	Catalupa
AR	Aragon
CV	Valencia
EXT	Extremadura
G	Galicia
IB	Baleares
IC	Canarias
LR	La Rioja
M	Madrid
MU	Murcia
NA	Navarra
PV	Pais Vasco

Εισαγωγείς σε πανεθνική κλίμακα

Χώρα	Εισαγωγέας	Αριθμός τηλεφώνου	Διεύθυνση
Γιουγκοσλαβία	Δείτε Κροατία.		
Βοσνία	Δείτε Κροατία.		
Αυστρία	Stoneridge Electronics Ltd	Αριθμός τηλεφώνου: +44 (0) 871 700 70 70 Fax: +44 (0) 870 704 00 02	Claverhouse Industrial Park DUNDEE, DD4 9UB Scotland E-mail: sales@elc.stoneridge.com
Βέλγιο	Phelect	Αριθμός τηλεφώνου: +32 (0)87 56 02 74 Fax: +32 (0)87 56 02 73	Route de Herbestahl 160 4700 Eupen Βέλγιο E-mail:
Γερμανία	Stoneridge Electronics Ltd	Αριθμός τηλεφώνου: +44 (0)871 700 70 70 Fax: +44 (0)870 704 00 02	Claverhouse Industrial Park DUNDEE, DD4 9UB Scotland E-mail: sales@elc.stoneridge.com
ΠΓΔΜ	Δείτε Κροατία.		
Πολωνία	Neris Pl	Αριθμός τηλεφώνου: +48 (0)2266 222 99 Fax: +48 (0)2266 222 99	M Spisaka 90A 02-495 WARSZAWA Πολωνία E-mail: neris@neris.pl

Χώρα	Εισαγωγέας	Αριθμός τηλεφώνου	Διεύθυνση
Πορτογαλία	Lusilectra	Αριθμός τηλεφώνου: +351 (0)226 198 750 Fax: +351 (0) 226 158 669	Rua Eng. Ferreira Dvas 953/993 40100 - Porto Πορτογαλία E-mail:
Λιθουανία	Vectis UAB Uzdaroji Akcine Bendrovedlvr	Αριθμός τηλεφώνου: +370 (0)37 373300 Fax: +370 (0)37 473141	54 Ateities Road KAUNAS, LT-52105 ΛΙΘΟΥΑΝΙΑ E-mail:
Λουξεμβούργο	Δείτε Ολλανδία		
Ιρλανδία	MMC Commericals	Αριθμός τηλεφώνου: +353 (0)1 4 565111 Fax: +353 (0)1 4 501035	John F Kennedy Driver Naas Road DUBLIN 12 Ιρλανδία E-mail:
Κροατία	Auto Konzalting D.O.O.	Αριθμός τηλεφώνου: +385 (0)1 30 77 124 Fax: +385 (0)1 30 77 124	Hamamanova 26 1000 ZAGREB Κροατία E-mail:

Εισαγωγείς σε πανεθνική κλίμακα

Χώρα	Εισαγωγέας	Αριθμός τηλεφώνου	Διεύθυνση
Κύπρος	K A Hiras Parts Ltd.	Αριθμός τηλεφώνου: +357 (0)5 571230 Fax: +357 (0)2 335600	Soudas 16B LIMASSOL 3048 Κύπρος E-mail: k.a.hiras@cytanet.com.cy
Λετονία	Nord Trans SIA	Αριθμός τηλεφώνου: +371 (0)756 3753 Fax: +371 (0)756 6012	Braslas iela 22 LV-1035 RIGA Λετονία E-mail: ntrans@ilad.lv
Ολλανδία	Casu-Utrecht B V	Αριθμός τηλεφώνου: +31 (0)30 288 4470 Fax: +31 (0)30 289 8792	Ravenswade 118 3439 LD NIEUWEGEIN Ολλανδία E-mail:
Νορβηγία	Instek A.S.	Αριθμός τηλεφώνου: +47 (0)628 16833 Fax: +47 (0)628 12250	Boks 1227 Morveien 6 2201 KONGSVINGER Νορβηγία E-mail:
Ουγγαρία	Szelpo Auto Control Systems Co Ltd	Αριθμός τηλεφώνου: +36 (0)22 500 863 Fax: +36 (0)22 500 862	Budai ut 390 8000 SZEKESFEHERVAR Ουγγαρία E-mail: szelpo@mail.datatrans.hu

Χώρα	Εισαγωγέας	Αριθμός τηλεφώνου	Διεύθυνση
Μάλτα	Ucimo Overseas Ltd	Αριθμός τηλεφώνου: Fax:	Ucimco Buildings Valley Road B'KARA MALTA BKR14 E-mail: cheryl.vella@pater.com.mt
Σλοβενία	Δείτε Κροατία.		
Σουηδία	Magnum Trade AB Industrielektronik	Αριθμός τηλεφώνου: +46 (0)8 154400 Fax: +46 (0)8 154403	Box 19106 104 32 STOCKHOLM Σουηδία E-mail:
Τσεχία	Hale spol. s r o.	Αριθμός τηλεφώνου: +420 (0)10 422875415 Fax: +420 (0)10 422875415	Delnicka 15 170 00 PRAHA 7 Τσεχία E-mail: doubner@hale.cz
Σερβία	Δείτε Κροατία.		
Ελβετία	Autometer AG	Αριθμός τηλεφώνου: +41 (0)41 349 40 50 Fax: +41 (0)41 349 40 60	Grabenhofstrasse 3 6010 - Kriens Ελβετία E-mail:

Εισαγωγείς σε πανεθνική κλίμακα

Χώρα	Εισαγωγέας	Αριθμός τηλεφώνου	Διεύθυνση
Ελλάδα	Π. Θεοδοσίου Α.Ε.	Αριθμός τηλεφώνου: +30 (0)2 103474500 Fax: +30 (0)2 103477315	Λεωφόρος Αθηνών 115 115 ΑΘΗΝΑ Ελλάδα E-mail:
Εσθονία	Lajos AS	Αριθμός τηλεφώνου: Fax:	Jaama 18 KUNDA 44106 Εσθονία E-mail:
Δανία	BG Teknik Aarhus Aps	Αριθμός τηλεφώνου: +45 (0)87418055 Fax: +45 (0)86174444	Grenavej 148 Postbox 2116 8240 RISSKOV Δανία E-mail: an@bgdk.com
Φινλανδία	Piirla Oy	Αριθμός τηλεφώνου: Fax:	Hopeakatu 4 KUOPIO 70150 Φινλανδία E-mail: hannu.seitsamo@scanauto.fi

A	
Αισθητήρας ταχύτητας	9
Άκυρο	
Κουμπί	11
Τροποποίηση χειροκίνητων καταχωρήσεων	43
Αλλαγή	
Δραστηριότητα σε χειροκίνητες καταχωρήσεις	41
Δραστηριότητας κατά τη διάρκεια εργασιών ημέρας	24
Κύλινδρος χαρτιού εκτυπωτή	77
Οθόνες κατά την διάρκεια οδήγησης	58
Αλλαγή σε	
Οθόνη κύριου μενού	13
Ανταλλακτικά για τον εκτυπωτή	76
Αποδοχή προεπιλεγμένων χρονικών στιγμών	43
Αποθήκευση χειροκίνητων καταχωρήσεων	42
Αρμόδιες αρχές	92
Αρχές	92
Αυτό-διάγνωση	79
Αφαίρεση κασέτας χαρτιού	77
Αφαιρέστε την κάρτα οδηγού	25

B	
Βλάβες	
Κατάλογος	62

Γ	
Γενική επισκόπηση συστήματος	
Αισθητήρας ταχύτητας	8
Κάρτα Οδηγού	8
Μονάδα οχήματος	8
Οθόνη του πίνακα οργάνων	8

Δ	
Δεν απαιτείται καταγραφή, δείτε οδήγηση Εκτός Πεδίου Δράσεως	
Διαγραφή	
Δραστηριότητες	42
Χειροκίνητες καταχωρήσεις	42
Δραστηριότητες	
Αλλαγή χειροκίνητων καταχωρήσεων	41
Αλλαγή, κατά τη διάρκεια εργασιών ημέρας	24
Απασχολημένο	47
Αυτόματη επιλογή	14
Δεν εισήχθησαν εγκαίρως	7, 18
Διαγραφή	42
Ορισμός	14
Προσθήκη	42

Σενάρια χρηστών	21
Χειροκίνητη επιλογή	14

Ε	
Έγκριση	4
ΕΕ	
Κανονισμός	7
Οδήγηση εκτός	15, 45
Εισάγετε την κάρτα οδηγού	19
Εισαγωγή	
Κύλινδρος χαρτιού	78
Εισαγωγή χώρας	40
Εισαγωγείς	101
Εισαγωγείς προϊόντων της Stoneridge	101
Έκδοση ADR	
Ειδικά χαρακτηριστικά	88
Θερμοκρασία λειτουργίας	4
Κλειδωμένες υποδοχές κάρτας οδηγού	19
Πιστοποιητικό ΤάV	88
Έκδοση για επικίνδυνα αγαθά δείτε έκδοση ADR	
Εκτυπώσεις	
Δημιουργία	47
Είδη	49
Εμφάνιση στο χαρτί	47
Προβολή στην οθόνη	47

Εκτυπωτής

Αλλαγή χαρτιού	77
Ανταλλακτικά	76
Εκτυπώσεις	47
Κασέτα Χαρτιού	11, 76
Κύλινδρος χαρτιού	76

Εμφάνιση

Εμφάνιση της οθόνης	
Κανονική ή αρνητική εμφάνιση	54

Έξοδος

Τροποποίηση χειροκινήτων καταχωρήσεων	43
--	----

Επίλυση προβλημάτων

Επιθεώρηση ασφαλείας	4
--------------------------------	---

Επισκευές

Εργασίες της Ημέρας	
---------------------	--

Νέες, με προηγούμενες δραστηριότητες	29
Νέες, χωρίς προηγούμενες δραστηριότητες	24
Ευκολία στην χρήση του ταχογράφου	6, 18
Ορισμός	14
Σενάρια	21
Συνέχιση τρεχουσών	28
Συνήθης	6

Ευκολία στην χρήση

του ταχογράφου	6, 18, 26
---------------------------------	-----------

H

Ηλεκτρομαγνητική συμβατότητα	4
---	---

Θ

Θερμοκρασία λειτουργίας	4
--	---

K

Κανονισμοί οδήγησης	6
--------------------------------------	---

Κάρτα Οδηγού	9
-------------------------------	---

Αφαίρεση	25
Εισαγωγή	19
Εκλάπη, χάθηκε, καταστράφηκε	7
Φροντίδα	16, 76

Κασέτα Χαρτιού	11
---------------------------------	----

Αφαίρεση	77
--------------------	----

Κατάλογος

Μηνύματα, προειδοποιήσεις και βλάβες	62
Οθόνες	58
Σύμβολα	59
Συνδυασμοί συμβόλων	61

Κλειδωμένες υποδοχές	
-----------------------------	--

κάρτας οδηγού	19
--------------------------------	----

Κουμπιά

Enter	11
Άκυρο	11
Αν είναι απενεργοποιημένα	19
Κάτω	11

Οδηγός 1	11
--------------------	----

Οδηγός 2	11
--------------------	----

Πάνω	11
----------------	----

Κουμπιά οδηγού	11
---------------------------------	----

Κύλινδρος χαρτιού	76
------------------------------------	----

Αλλαγή	77
------------------	----

Εισαγωγή	78
--------------------	----

Λ

Λειτουργία αναμονής, δείτε	
-----------------------------------	--

Λειτουργία εξοικονόμησης	
---------------------------------	--

ενέργειας	
------------------	--

Λειτουργία εξοικονόμησης	
---------------------------------	--

ενέργειας	6, 18
----------------------------	-------

Λειτουργία οχηματογωγού	
--------------------------------	--

πλοίου/τρένου	
----------------------	--

Απενεργοποίηση	44
--------------------------	----

Ενεργοποίηση	44
------------------------	----

M

Μηνύματα

Κατάλογος	62
---------------------	----

ΜΟ, δείτε Μονάδα οχήματος

Μονάδα	9
-------------------------	---

Μονάδα οχήματος	9
----------------------------------	---

Διασύνδεση χρήστη	11
-----------------------------	----

Κασέτα Χαρτιού	11
--------------------------	----

Κουμπιά	11
-------------------	----

Οθόνη	11	κατά την διάρκεια οδήγησης	58	Ρ	
Οθόνη κύριου μενού	13	Κατάλογος	58	Ρυθμίσεις	
Τυπική οθόνη	12	Κύριο μενού	13	Εμφάνιση της οθόνης	54
Υποδοχές κάρτας	11	Συντονισμένη Παγκόσμια		Συντονισμένη Παγκόσμια	
Φροντίδα	16, 76	Ώρα (UTC)	58	Ώρα (UTC)	53
		Ταχύτητα	58	Τοπική ώρα	53
		Τυπική	12, 58		
		Χρόνος διαλείμματος	58	Σ	
Ο		Οθόνη		Σενάρια για δραστηριότητες	
Οδήγηση		Τελευταία αφαίρεση κάρτας >24h	20	χρηστών	21
Όχι σε δημόσιο δρόμο	15, 45	Οθόνη κύριου μενού		Σενάρια δραστηριοτήτων χρηστών	21
Απαγορεύεται	7	Αρχική Τοποθεσία	13	Σενάριο	28
Δεν απαιτείται καταγραφή, δείτε		Μενού εκτύπωσης	13	Σύμβολα	
οδήγηση Εκτός Πεδίου Δράσεως		Οχηματαγωγό πλοίο/τραίνο ή		Ερμηνεία	59
Εκτός ΕΕ	15, 45	Εκτός πεδίου δράσεως	13	Συνδυασμοί	61
Ευκολία στην χρήση του		Ρυθμίσεις	13	Συνήθης	
ταχογράφου	6, 18	Τοποθεσία Προορισμού	13	Εργασίες της Ημέρας	6
Μερικώς φορτωμένο	15, 45	Οθόνη του πίνακα οργάνων	9	Οδήγηση	6
Προσωρινά χωρίς		Ορισμός		Συντονισμένη Παγκόσμια	
κάρτα οδηγού	7	Δραστηριότητες	14	Ώρα (UTC)	
Συνήθεις εργασίες ημέρας	6	Εργασίες της Ημέρας	14	Ρυθμίσεις	53
Οδήγηση εκτός πεδίου δράσεως					
Όχημα μερικώς φορτωμένο	15, 45	Π		Τ	
Όχι σε δημόσιο δρόμο	15, 45	Πιστοποίηση	4	Ταξίδι	
Απενεργοποίηση	46	Πλακέτα εγκατάστασης	4	Εκτός ΕΕ	15, 45
Εκτός ΕΕ	15, 45	Προειδοποιήσεις		Οχηματαγωγό πλοίο ή τραίνο	44
Ενεργοποίηση	45	Κατάλογος	62	Ταξίδι με οχηματαγωγό πλοίο	44
Οθόνες		Προσθήκη δραστηριοτήτων	42	Ταξίδι με τραίνο	44
Αλλαγή	12, 58				
Διάρκεια οδήγησης	58				

Τοπική ώρα

Ρυθμίσεις 54

Τροφοδοσία

διακοπή..... 3

Τυπική οθόνη..... 12, 58

Υ

Υποδοχές

Εάν είναι κλειδωμένες..... 19

Υποδοχές κάρτας..... 11

Υποδοχή κάρτας οδηγού..... 11

Φ

Φροντίδα

Κάρτα Οδηγού..... 16, 76

Μονάδα οχήματος..... 16, 76

Χ

Χειροκίνητες καταχωρήσεις

Ακύρωση λειτουργίας
τροποποίησης..... 43

Αποδοχή προεπιλεγμένων
χρονικών στιγμών..... 43

Αποθήκευση..... 42

Γενική επισκόπηση..... 26

Δεν είναι δυνατή η τροποποίηση... 41

Διαγραφή..... 42

Έξοδος από την λειτουργία

τροποποίησης..... 43

Προσθήκη..... 42

Χώρα

Διαθεσιμότητα στην ΜΟ..... 99

Εισαγωγή..... 40

Εκτός ΕΕ..... 15, 45



Stoneridge Electronics Ltd

Charles Bowman Avenue
Claverhouse Industrial Park
Dundee Scotland DD4 9UB

Tel: +44 (0)871 700 7070 Fax: +44 (0)870 704 0002

E-mail: sales@elc.stoneridge.com

www.stoneridgeelectronics.info

9000-101587/12R08