



Digitális tachográf SE5000

STONERIDGE – SETTING THE STANDARD



Felhasználói kézikönyv 



Tanúsított felhasználói kézikönyv



A jelen Felhasználói kézikönyv a következő kódszámú tanúsított felhasználói kézikönyv kibővített változata:

9000-101587/01R06,

és vásárlóink igényeinek kielégítése céljából készült.

A tanúsított változat megtalálható az interneten ezen a címen:

www.stoneridgeelectronics.info

Köszönjük, hogy a Stoneridge SE5000 tachográfot választotta.

Javasoljuk, hogy az első elindulás előtt ismerkedjen meg a digitális tachográf kezelésével.

Indulás előtt kérjük, olvassa el ezt a Felhasználói kézikönyvet. Segítségével megismerheti a tachográfot és elkerülheti, hogy saját magát vagy másokat veszélyeztessen.

A Stoneridge Electronics fenntartja magának a jogot, hogy bármikor megváltoztassa a kivitelt, a berendezéseket, valamint a műszaki szolgáltatásokat. Ennek következtében semmiféle igény nem érvényesíthető a jelen kezelési utasítások adatai, illusztrációi és leírásai alapján.

A helyi Stoneridge képviselő örömmel áll rendelkezésére, amennyiben további kérdései vannak.

A jelen Felhasználói kézikönyvet mindig a járműben kell tartani. Ha eladja a járművet, adja át ezt a kézikönyvet is az új tulajdonosnak, mivel a tachográf a jármű részének minősül.

A Stoneridge Electronics műszaki dokumentációs csapata kellemes és biztonságos autózást kíván Önnek.

Szimbólumok



Figyelmeztetés



Fontos információ



Tipp



Beavatkozás szükséges



A műveletek sorrendje
(néhány ►)



oldal Oldalhivatkozás

Kijelző

A kijelző üzenetei

A jelen utasításokhoz tartozó meghatározások

Gépkocsivezető 1

Az a személy, aki jelenleg vagy a jövőben a járművet vezeti.

Gépkocsivezető 2

Az a személy, aki jelenleg nem vezeti a járművet.

Munkanap

A gépkocsivezető 1 és gépkocsivezető 2 által elvégzett tevékenységek.

Tevékenység

Amivel a gépkocsivezető foglalkozik.

A Stoneridge elérhetősége

Szívesen várunk bármiféle kérdést vagy javaslatot a tachográfval és a kezelési utasításokkal kapcsolatban bármelyik irodánkban, melyek felsorolása lent látható.

Franciaország

Stoneridge Electronics France
Zone Industrielle De St Etienne
Chemin De Cazenave
F-64100 Bayonne
Franciaország

Tel. : +33 (0)5 59 50 80 46

Fax: +33 (0)5 59 50 80 41

E-mail:

france.amsales@elc.stoneridge.com

Németország

Stoneridge GmbH
Paradiesweg 11
D-73733 Esslingen
Németország

Tel. : +49 (0)711-99 33 82-0

Fax: +49 (0)711-99 33 82-12

E-mail: sales@elc.stoneridge.com

Spanyolország

Stoneridge Electronics España
Avda. Severo Ochoa 38
Pol. Ind. Casa Blanca
28108 Alcobendas
Madrid
Spanyolország

Tel. : +34 (0)91 662 32 22

Fax: +34 (0)91 662 32 26

E-mail:

spain.amsales@elc.stoneridge.com

Nagy-Britannia

Stoneridge Electronics Ltd
Charles Bowman ++Avenue
Claverhouse Industrial Park
Dundee, Skócia DD4 9UB

Tel. : +44 (0)871 700 7070

Fax: +44 (0)870 704 0002

E-mail: sales@elc.stoneridge.com

Információ az interneten

További információ a
Stoneridge SE5000 tachográfáról
és a Stoneridge Electronics Ltd-ről
az interneten itt található:

www.stoneridgeelectronics.info

Copyright

Nem nyomtatható újra, nem fordítható más
nyelvre, illetve más módon sem
másolható, sem részben, sem egészben a
Stoneridge Electronics Ltd írásos
engedélye nélkül.

ℹ Nézze meg az indexben is
 (▷ oldal 107.)

Bevezetés

Működési biztonság	7
Javítások és módosítások	7
Biztonsági vizsgálat	7
Műszaki adatok	8

Áttekintés

A tachográf használata	11
Szokásos munkanapi eljárás	11
Ha kézi bevitel szükség.	12
Vezetés gépkocsivezető kártya nélkül	12
A rendszer áttekintése	13
Sofőr kártya	14
A járműegység (VU)	14
Kijelző a műszerek között	15
Kódolt jeladó	15
A járműegység (VU)	16
DT szokásos kijelzés	18
VU főmenü kijelzése	19
Napi tevékenységek	20
A munkanap meghatározásai	20
Automatikusan kiválasztott tevékenységek	20
Tevékenységek kiválasztása	20
Nem rögzített tevékenységek	21

A berendezés gondozása	22
A sofőr kártya gondozása	22
Járműegység gondozása	22

A vezérlőelemek részletesen

Szokásos munkanapi eljárás	22
A tachográf használata	22
Energiatakarékos mód	22
Helyezzen be sofőr kártyát	23
Kijelzések és adatbevitel	24
Kézi adatbevitel három formája	25
1. lehetőség:	
Új munkanap előző tevékenységek nélkül	28
Tevékenység kiválasztása	28
Vegye ki a gépkocsivezetői kártyát	29
Kézi adatbevitel szükséges	30
A kézi bevitel áttekintése	30
2. lehetőség:	
Jelenlegi munkanap folytatása	32
3. lehetőség:	
Új munkanap előző tevékenységekkel	33
Tevékenység típusának és időpontjainak megadása	40
Ország megadása	44
Kézi bevitel módosítása	45
Kilépés a kézi beviteli módból	47

Tartalom

Szállítás kompon vagy vonaton	48
Teendők kompon vagy vonaton történo szállítás előtt	48
Utazás, amikor nem szükséges rögzés	49
Vezetés szabályozatlan üzemmódban	49
Nyomtatás	51
Nyomtatás készítése	51
Nyomtatási típusok	53
Nyomtatás áttekintése	55
Beállítások	57
UTC idő	57
Helyi idő	58
Kijelző megjelenése	58
Kijelzések	
Kijelzések	62
Kijelzések mozgás közben	62
Szimbólumok	63
Üzenetek, figyelmeztetések és meghibásodások	66
Üzenetek	66
Figyelmeztetések	66
Meghibásodások	67

Gyakorlati tanácsok

Karbantartás és gondozás	80
Nyomtató cserealkatrészei	80
A soförkártya gondozása	80
Járműegység gondozása	80
A papírhenger cseréje	81
Papírkazetta eltávolítása	81
Papírhenger behelyezése	82
Hibaelhárítás és önteszt	83
Az önteszt folyamat	83

Függelék

DT veszélyes áruk szállításához	88
Az ADR VU különleges jellemzői	88
DT-ben és gépkocsi vezető kártyán tárolt adatok	90
Gépkocsivezetői kártyánk	90
Járműegységben tárolt adatok	91
Illetékes hatóságok	92
Választható országok	99
Importörök	101
Tárgymutató	
Tárgymutató	107

Működési biztonság

Balesetveszély

Ne kezelje a tachográfot menet közben, ugyanis ez eltereli a figyelmét az útról és a forgalmi viszonyokról, ami balesethez vezet.

Ne feledje, mindössze 50 km/h sebesség mellett a jármű másodpercenként majdnem 14 m-t tesz meg.

Javítások és módosítások

A tachográfot beépítésre jogosult szakemberek szerelték be és plombálták. A járműegység fedelét soha nem szabad felnyitni. Tilos a berendezést, illetve a jeladót megbontani, manipulálni.

A manipulációt elkövető személyek büncselekményt követnek el.



- Ellenőriztesse a tachográfot szakszervizzel, ha a külseje láthatóan megsérült.
- A magas feszültség maradandó károsodást okozhat a tachográfban, valamint tönkremehetnek tőle annak elektronikus alkatrészei. Az ilyen módon bekövetkező károsodás érvényteleníti a garanciát.



Szakítsa meg a tachográf tápellátását, ha:

- a járművön elektromos hegesztést fognak végezni
- külső akkumulátorról történő indítás szükséges.

Biztonsági vizsgálat

A tachográfot két évente szakszervizben ellenőriztetni kell. A kalibrációs címkén amely a tachográf közelében kerül elhelyezésre fel van tüntetve a vizsgálat dátuma. Minden plombának, valamint a kalibrációs címkének sértetlennek kell lennie.

Műszaki adatok

Működési hőmérséklet

–25 °C és +70 °C között

Az ADR-nek megfelelő veszélyes áru változat:

-25 °C és +65 °C között

Tanúsítás és jóváhagyás

A tachográf használatát jóváhagyták az Európai Unióban, ITSEC „level E3 high” tanúsítással rendelkezik.

Típusjóváhagyási szám: e5-0002

Elektromágneses kompatibilitás

A tachográf elektromágneses kompatibilitás szempontjából teljesíti a 95/54/EC EU direktívát.

A tachográf használata

A rendszer áttekintése

A járműegység (VU)

Napi tevékenységek

A berendezés gondozása

A tachográf használata

Szokásos munkanapi eljárás

A vezetés megkezdése előtt a DT-ba gépkocsivezetői kártyát kell behelyezni, ez azonosítja a gépkocsivezetőt és engedélyezi a vezetést.

A tachográf használata

A tevékenységeket mindig azok megkezdése előtt kell kiválasztani (pl: pihenés, rendelkezésre állás). Így a napi eljárás a következő:

- ▶ A munkanap megkezdésekor, indulás előtt helyezze be a gépkocsivezetői kártyát.
- ▶ Nyomja meg a gombot (törléstörlés).
- ▶ A tevékenységek váltását mindig az adott változások megtörténtekeor végezze el.

▶ A gépkocsivezetői kártyát csak az alábbi esetekben vegye ki:

- A munkanap vége.
- Gépkocsivezető váltása.
- Járműváltás.

(▶ Szokásos munkanapi eljárás, oldal 22).

!
A sofőr kártya személyes tulajdon, és jogos tulajdonosán kívül senki más nem használhatja.

!
A sofőrök felelősek a közlekedési szabályok betartásáért.

Energiatakarékos mód

Ha a gyújtást kikapcsolják, a VU energiatakarékos módba vált a DT-vel történő utolsó műveletvégzés után tíz másodperccel.

Energiatakarékos módban a VU nem működik. A kijelzőn láthatóak maradnak az információk, de a kijelző megvilágítása kikapcsol.

A tachográf akkor ébred fel és válik működőképpé, ha az alábbiak egyike történik:

- Valamelyik gomb megnyomása
- Sofőr kártya behelyezése
- A jármű elindítása
- A jármű vontatása

A tachográf használata

Ha kézi bevétel szükséges

Ha nem választotta ki a megfelelő tevékenységet akkor kézzel kell utólag bevinni a kártya behelyezésekor.

(▷ A kézi bevételek áttekintése, oldal 30).

Vezetés gépkocsivezető kártya nélkül

!

Érvényes gépkocsivezetői kártyával nem rendelkező gépkocsivezető tachográfal felszerelt járművet nem vezethet. Ez az EU szabályok megsértését jelentené.

Ha a sofőr kártya elvesz vagy megsérül, akkor abban az országban, ahol kiadták, az illetékes hatóságtól a következőt kell kérni:

- Ideiglenes vezetési engedélyt sofőr kártya nélkül
- Cserekártyát

(▷ Illetékes hatóságok, oldal 92).

Ha ellopják a gépkocsivezetői kártyát, akkor azt a lopás helye szerint illetékes rendőrségen is be kell jelenteni, és rendőrségi bejelentési számot kell kérni.

!

Ha gépkocsivezetői kártya nélkül vezet, akkor nyomtassa ki a munkanap elején és végén a „Napi tevékenységek” -et a DT-ból.
(▷ Nyomtatás készítése, oldal 51).

A rendszer áttekintése

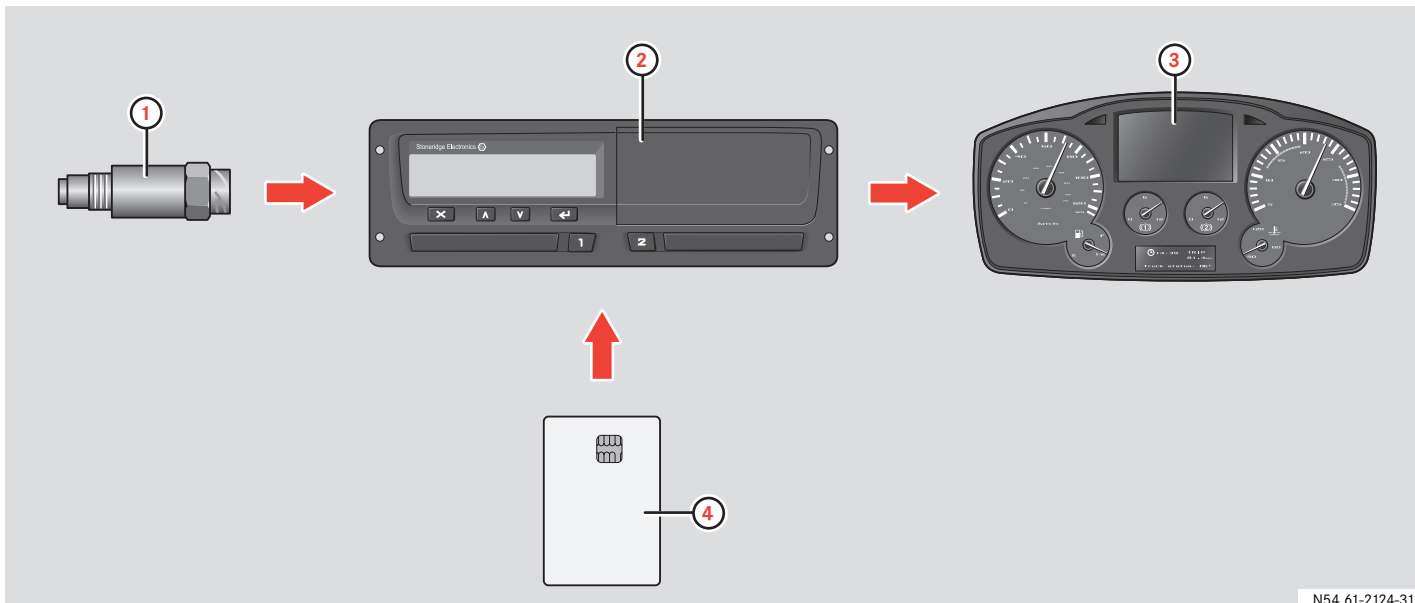

N54.61-2124-31

1 Kódolt jeladó

2 Járműegység (VU) integrált
kijelzővel és nyomtatóval

3 Műszerfal

4 Sofőrkártya

A rendszer áttekintése

Sofőrkártya

A sofőrkártya egyedileg azonosítja a gépkocsivezetőt és neve mellett különféle adatokat tárol:

- A vezetési időtartamokat, a tevékenységeket és a távolságot.
- A jogosítvány adatait.
- Egyes eseményeket és meghibásodásokat.
- A kártya tulajdonosa által használt egyéb járművek rendszámait.
- A hatóságok által elvégzett ellenőrzéseket.

A sofőrkártya adatainak részletes információi

(▷ Gépkocsivezetői kártyánk, oldal 90).

Ezek az adatok megjeleníthetők a kijelzőn vagy kinyomtathatók a beépített nyomtatóval.



A sofőrkártya általában 28 napig tárolja az adatokat. Ezután új adatok tárolásakor a legrégebbi bejegyzések törlésre kerülnek.

A járműegység (VU)

A járműegység (VU) különféle adatokat rögzít és tárol:

- A sofőrkártya adatait, kivéve a jogosítvány adatait.
- A járműegységgel, a gépkocsivezetővel, a céggel és a szervizzel kapcsolatos eseményeket és meghibásodásokat.
- A jármű információit, a kilométer számláló adatait és a részletes sebességadatokat.
- A DT rendszer megbontása

Részletes információk a járműegység adatairól

(▷ Járműegységben tárolt adatok, oldal 91).

Ezek az adatok megjeleníthetők a kijelzőn vagy kinyomtathatók a beépített nyomtatóval.

A rendszer áttekintése

①

- Az egy percnél hosszabb sebességtúllépést a VU rögzíti.
- Minden adat tárolása a Universal Time Coordinated (UTC) idő szerint történik. A VU által szintén megjelenített helyi idő csak tájékoztató jellegű.

Kijelző a műszerek között

A műszercsoport a következő információkat jeleníti meg a DT-ról:

- Sebesség
- Megtett távolság
- Üzenetek, figyelmeztetések és meghibásodások

Kódolt jeladó

A kódolt jeladó sebességjeleket ad a DT részére. A jeladó megbontását a tachográf érzékeli és eseményként tárolja.

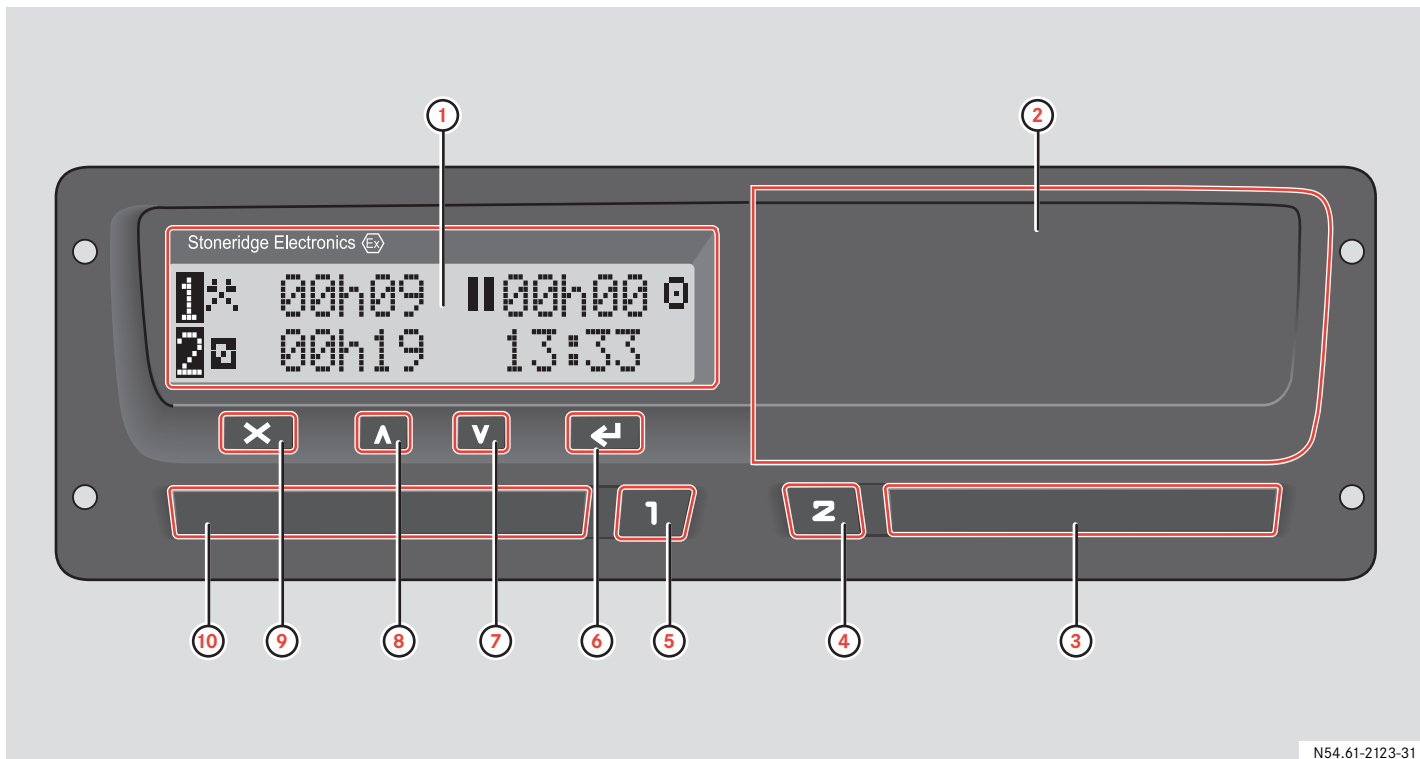

A járműegység (VU)

	A DT kezelőszervei	Oldal
1	Kijelző	
	Szokásos megjelenítés	20
	Főmenü megjelenítése	19
	Üzenetek megjelenítése	62
	Figyelmeztetések megjelenítése	66
	Meghibásodások megjelenítése	67
2	Papírkazetta	
	Nyomatás készítése	51
	Papírhenger behelyezése/ cseréje	81
3	Gépkocsivezető 2 gépkocsivezetői kártyanyílás	
	A gépkocsivezető 2 gépkocsivezetői kártyájának behelyezése/ kivétele	22

	A DT kezelőszervei	Oldal
4	Gépkocsivezető 2 gomb	
	A gépkocsivezető 2 gépkocsivezetői kártyanyílásnak kinyitása	23
	A gépkocsivezető 2 tevékenységeinek megváltoztatása	28
5	Gépkocsivezető 1 gomb	
	A gépkocsivezető 1 gépkocsivezetői kártyanyílásnak kinyitása	23
	A gépkocsivezető 1 tevékenységeinek megváltoztatása	28
6	Enter gomb	
	Bejegyzések megerősítése	-
	Igazolás: üzenetek	66
	Igazolás: figyelmeztetések	66

	A DT kezelőszervei	Oldal
7	Le gomb	
	Értékek csökkentése	-
	Lehetőségek kiválasztása	-
8	Fel gomb	
	Értékek növelése	-
	Lehetőségek kiválasztása	-
9	Kilépés gomb	
	Folyamatok törlése	-
	Visszatérés az előző képernyőre	-
10	Gépkocsivezető 1 gépkocsivezetői kártyanyílás	
	A gépkocsivezető 1 gépkocsivezetői kártyájának behelyezése/ kivétele	23

A járműegység (VU)

DT szokásos kijelzés

A kijelző ekkor vált szokásos megjelenítésre:

- Amint a jármű elindul.
- A gomb hosszantartó lenyomásával.
- A legtöbb kézi beviteli eljárás befejezése után.

Ha a jármű mozog, akkor a szokásos megjelenítés mellett előhívható még:

- A sebességkijelzés
- A UTC időkijelzés
- A vezetés és a szünet idejének kijelzése
- A halmozódó vezetési idő kijelzése

(▷ Kijelzések mozgás közben, oldal 62).

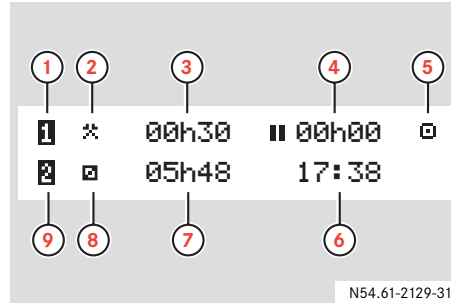

- 1 Gépkocsivezető 1
- 2 Gépkocsivezető 1 tevékenysége
- 3 Gépkocsivezető 1 tevékenységének időtartama
- 4 Gépkocsivezető 1 szüneteinek halmozódó időtartama egy munkanap során
- 5 A VU működési módja
- 6 Helyi idő
- 7 Gépkocsivezető 2 tevékenységének időtartama
- 8 Gépkocsivezető 2 tevékenysége
- 9 Gépkocsivezető 2

Főmenü megjelenítése

(▷ VU főmenü kijelzése, oldal 19).

Egyéb kijelzések, szimbólumok és szimbólumkombinációk

(▷ Szimbólumok, oldal 63).



Üzenetek, figyelmeztetések és meghibásodások kijelzése a kijelzőn
(▷ Üzenetek, figyelmeztetések és meghibásodások, oldal 66).

A járműegység (VU)

VU főmenü kijelzése

A főmenü megjelenítése:

- ▶ Nyomja meg a  gombot.

- ▶ A főmenü különböző elemein történő áthaladáshoz nyomja meg a  vagy  gombot.

- ▶ Egy adott menüelem előhívásához nyomja meg a  gombot.

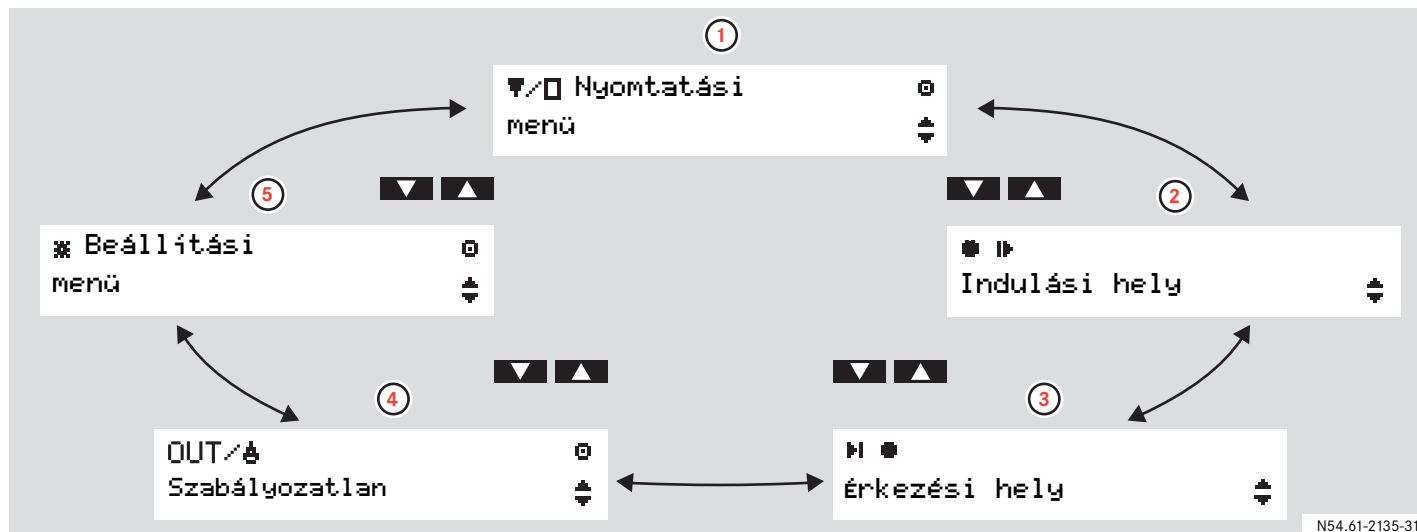

N54.61-2135-31

1 Nyomat készítése
(▶ oldal 51).

2 A munkakezdés országának megadása
(▶ oldal 44).

3 A munkavégzés országának megadása
(▶ oldal 44).

4 A komp/vonat vagy Szabályozatlan üzemmód kiválasztása
(▶ oldal 48).

5 A VU beállítások módosítása
(▶ oldal 24).

Napi tevékenységek

A munkanap meghatározásai

A munkanapot a DT-ben a gépkocsivezető 1 és gépkocsivezető 2 által elvégzett tevékenységek határozzák meg. Minden tevékenységnek van kezdő és záró időpontja. Egyes tevékenységeket a VU automatikusan választ ki, másokat kézzel kell a gépkocsivezetőnek bevinnie.

Szim-bólum	Tevékenység
⌘	Munka Álló járművön végzett munka, pl. a jármű rakodása.
Ⓢ	Vezetés A jármű vezetése
⌘	Pihenés Pihenéshez
Ⓢ	Rendelkezésre állás Vezetés előtti tevékenység pl. a papírmunka elvégzése

Automatikusan kiválasztott tevékenységek

A VU minden sofőrnél automatikusan tevékenységet választ az aktuális vezetési helyzet alapján.

Vezetési helyzet	Gépkocsi-vezető 1	Gépkocsi-vezető 2
Vezetés	Vezetés	Rendelkezésre állás
Állás	Munka	Rendelkezésre állás



A gépkocsivezető 1-nél a tevékenységváltozás automatikusan tárolásra kerül:

- Vezetésről munkára, ha a jármű két percnél hosszabb ideje várakozik.
- Munkáról vezetésre, ha az utolsó perc folyamán sor került a jármű vezetésére.

Tevékenységek kiválasztása

Az 1. gépkocsivezető munkáján, illetve a 2. gépkocsivezető rendelkezésre állásán kívül a jármű várakozása közben minden más tevékenységet kézzel kell kiválasztani. A következő tevékenységek választhatók:

- Pihenés
- Rendelkezésre állás
- Munka

Tevékenység kiválasztása.

(▷ Tevékenység kiválasztása, oldal 28).

Napi tevékenységek

Nem rögzített tevékenységek

Ha olyan körülmények között használja a járművet, ahol nem érvényes a 3820/85 EU tachográf szabály, akkor nem szükséges a tevékenységeket rögzíteni. Az ilyen helyzetek neve “Szabályozatlan üzemmód” vezetés.

Szabályozatlan üzemmód vezetés lehet például:

- Olyan jármű vezetése, amely súly szerint csak részben van megrakodva, így a jármű bruttó súlya nem haladja meg azt a határt, amelyen felül kötelező a tachográf.
- Vezetés EU-n kívüli országban.
- Vezetés nem közhasználatú úton, például kavicsgödörben vagy terepen.



A gépkocsivezetők felelősek a közlekedési szabályok betartásáért az adott országban.

(▷ Vezetés szabályozatlan üzemmódban, oldal 49).

A sofőr-kártya gondozása

!

- Ne hajtsa meg és ne hajtogassa.
- Gondoskodjon arról, hogy a kártya érintkezői szennyeződéstől mentesek maradjanak.
- Ha szükséges, tisztítsa puha, nedves törlőkendővel.
- Ügyeljen, hogy ne lopják el, ne vesszen el, és ne sérüljön meg.

Járműegység gondozása

!

- Ne helyezzen tárgyakat a fiókok tálcáira, amikor azok nyitva vannak, mert így megsérülhetnek.
- A szennyeződés behatolása következtében a VU idő előtt meghibásodhat. Mindig tartsa zárva a fiókokat és csak a sofőr-kártya behelyezéséhez és kivételéhez nyissa ki.
- A szennyeződött VU-t nedves, puha törlőkendővel tisztítsa.

A vezérlőelemek részletesen

Szokásos munkanapi eljárás

Ha kézi adatbevitel szükséges

Szállítás kompon vagy vonaton

Utazás az EU-n kívül

Vezetés ahol a 3820/85 nem érvényes

Nyomtatás

Beállítások

Szokásos munkanapi eljárás

A tachográf használata

A tevékenységeket mindig azok megkezdése előtt kell kiválasztani (pl: pihenés, rendelkezésre állás). Így a napi eljárás a következő:

- ▶ A munkanap megkezdésekor, indulás előtt helyezze be a gépkocsivezetői kártyát. (▷ Helyezzen be sofőr kártyát, oldal 23).
- ▶ Nyomja meg a gombot (törlés): (▷ 1. lehetőség: Új munkanap előző tevékenységek nélkül, oldal 28).
- ▶ A tevékenységek váltását mindig az adott változások megtörténtekeor végezze el.: (▷ Napi tevékenységek, oldal 20).
- ▶ A gépkocsivezetői kártyát csak ilyenkor vegye ki:
 - A munkanap vége.
 - Gépkocsivezető váltása.
 - Járműváltás.(▷ Vegye ki a gépkocsivezetői kártyát, oldal 29).



Ha nem választotta ki a megfelelő tevékenységet akkor kézzel kell utólag bevinni a kártya behelyezésekor.

(▷ A kézi beviteltek áttekintése, oldal 30).

Energiatakarékos mód

Ha a gyújtást kikapcsolják, a VU energiatakarékos módba vált a VU-val történő utolsó műveletvégzés után tíz másodperccel.

Energiatakarékos módban a VU nem működik. A kijelzőn láthatóak maradnak az információk, de a kijelző megvilágítása kikapcsol.

A tachográf akkor ébred fel és válik működőképesé, ha az alábbiak egyike történik:

- Valamelyik gomb megnyomása.
- Helyezzen be sofőr kártyát.
- A jármű elindítása.
- A jármű vontatása.

Szokásos munkanapi eljárás

Helyezzen be sofőrkártyát

Két gépjárművezető esetén a vezetést kezdő gépkocsivezető helyezi kártyáját a gépkocsivezető 1 kártyafiókjába. A második gépkocsivezető kártyáját a 2 fiókba helyezi.



Amikor a gépkocsivezetők váltanak, a gépkocsivezetői kártyákat is ki kell cserélni a fiókokban.

Amíg a jármű mozgásban van, a fiókok zárva vannak, és csak akkor nyithatóak:

- ha a jármű megáll
- ADR jármű esetén bekapcsolt gyújtásnál
(▷ Az ADR VU különleges jellemzői, oldal 88).



A **1** és **2** gombok le vannak tiltva:

- Amíg a VU sofőrkártya felszolgozásával foglalkozik.
- Ha a VU tápellátása megszakad, ha a tápellátást nem lehet visszaállítani, akkor techográfokra szakosodott szervizben kell kinyitni a fiókot.

A kijelzések, szimbólumok, üzenetek vagy figyelmeztetések leírása:
(▷ Kijelzések, oldal 62).

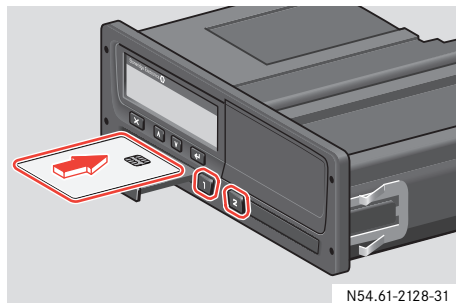

- ▶ Tartsa lenyomva a **1** gombot az 1 gépkocsivezetői kártyafiókjához vagy a **2** gombot a 2 gépkocsivezetői kártyafiókjához .
- ▶ Helyezze be a sofőrkártyát a csippen fel felé.
- ▶ Óvatosan zárja be a fiókot.
Ekkor a VU feldolgozza a sofőrkártya adatait. Ez eltarthat egy percig is.
(▷ Kijelzések és adatbevitel, oldal 24).

Szokásos munkanapi eljárás

Kijelzések és adatbevitel

A sofőr-kártya behelyezése után a VU feldolgozza annak adatait. Ez eltarthat egy percig is.

```
1 Kártya feldolg.
folyamatban
```

A sofőr-kártya hitelesítése után megjelenik a kártyatulajdonos neve.

```
1 @ Smith
John
```

Rövid időre megjelenik a kártya utolsó kivételének időpontja.

Ha a kártya több, mint 24 órával ezelőtt lett kivéve a DT-ből, akkor figyelmeztetés jelenik meg.

(▷ Utolsó kivétel idejének figyelmeztetése, oldal 24).

Ezután a berendezés megkérdezi, hogy munkanap folytatásáról van-e szó.

```
▷? Munka folyt? ✓
15:23 08.07.2005 x
```

Utolsó kivétel idejének figyelmeztetése

```
>24h + Utolsó
kártyakiv. >24h.
```

Ez a figyelmeztetés akkor jelenik meg, ha a kártyát utoljára több, mint 24 órával ezelőtt vették ki.

- ▶ Üzenet nyugtázása.
- ▶ A VU automatikusan befejezi az utolsó munkanapot és újat hoz létre. Ehhez kézi bevitel is szükséges.

(▷ 3. lehetőség Új munkanap előző tevékenységekkel, oldal 33).

További információ a figyelmeztetésekről:
(▷ Üzenetek, figyelmeztetések és meghibásodások, oldal 66).

Szokásos munkanapi eljárás

Kézi adatbevitel három formája

Kezdetben három beviteli lehetőség van a folytatáshoz, a megfelelő fő felhasználói forгатókönyvekkel.

- 1. lehetőség:
Nyomja meg a gombot (törlés)
- 2. lehetőség:
Válassza ezt: ✓ (igen)
- 3. lehetőség:
Válassza ezt: ✗ (nem)

Szokásos munkanapi eljárás

1. lehetőség

Nyomja meg a gombot (törlés):

- Ez egy új munkanap előző tevékenységek nélkül, sem az utolsó kártyakivétel után, sem a mostani behelyezés előtt.
- Nincs szükség kézi bevételre.

(▷ 1. lehetőség: Új munkanap előző tevékenységek nélkül, oldal 28).

2. lehetőség

Válassza ezt: (igen):

- Folytatja a jelenlegi munkanapot, de egy ideig behelyezett sofőr-kártya nélkül dolgozott.
- Ehhez kézi bevétel is szükséges (▷ A kézi bevételek áttekintése, oldal 30).

(▷ 2. lehetőség: Jelenlegi munkanap folytatása, oldal 32).

3. lehetőség

Válassza ezt: (nem):

- Ez egy új munkanap előző tevékenységekkel. A következők egyike történt:
 - 3a. Megkezdte a munkanapot, vagy
 - 3b. Befejezte az utolsó munkanapot, vagy
 - 3c. Befejezte az utolsó munkanapot ÉS elkezdte ezt a munkanapot, behelyezett sofőr-kártya nélkül.
- Ehhez kézi bevétel is szükséges (▷ A kézi bevételek áttekintése, oldal 30).

(▷ 3. lehetőség: Új munkanap előző tevékenységekkel, oldal 33).

Szokásos munkanapi eljárás

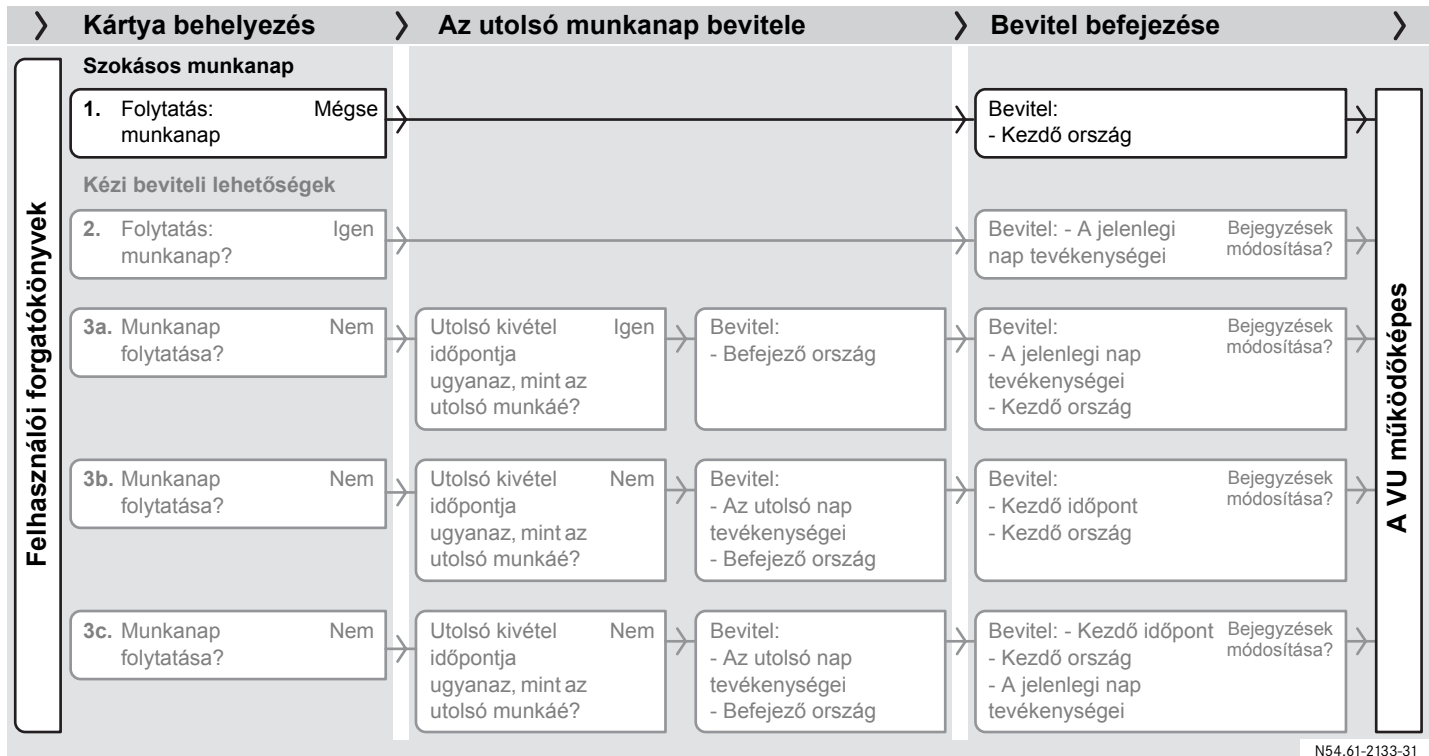

N54.61-2133-31

Szokásos munkanapi eljárás

1. lehetőség:

Új munkanap előző tevékenységek nélkül

Ez egy új munkanap előző tevékenységek nélkül, sem a sofőr-kártya utolsó kivétele után, sem a mostani behelyezés előtt.

Nincs szükség kézi bevitelre.

- ▶ Nyomja meg a gombot (törlés). A VU a kártya utolsó kivételének időpontját eltárolja az utolsó munkanap végeként, és új munkanapot hoz létre.
- ▶ Adja meg azt az országot, ahol jelenleg tartózkodik.

• **Ország kivál.**

Magyarország

A VU ezennel működőképes, és megjelenik a szokásos kijelzés.

(▷ DT szokásos kijelzés, oldal 18).

Tevékenység kiválasztása

A munkanap közbeni tevékenységváltás szokásos módja, például ha vezetés után a gépkocsivezető elmegy ebédelni:

- ▶ Állítsa meg a járművet.
- ▶ A gépkocsivezetőtől függően nyomja meg a vagy a gombot ismételten addig, amíg a kívánt tevékenység meg nem jelenik a kijelzőn.

Tevékenységek meghatározása
(▷ Napi tevékenységek, oldal 20).



Tevékenységet csak a jármű álló helyzetében lehet váltani.

Szokásos munkanapi eljárás

Vegye ki a gépkocsivezetői kártyát



A gépkocsivezetői kártyák a VU fiókjaiban maradnak a teljes munkanap során. Csak a munkanap végén, illetve gépkocsivezető váltásakor veszik ki őket.

Sofőrkártya kivétele:

- ▶ Tartsa lenyomva a **1** gombot az 1 sofőr gépkocsivezetői kártyafiókjához vagy a **2** gombot a 2 sofőr gépkocsivezetői kártyafiókjához.
- ▶ Adja meg azt az országot, ahol jelenleg tartózkodik.
(▷ Ország megadása, oldal 44).
- ▶ Nyomja meg a **←** gombot.
A VU eltárolja az adatokat a gépkocsivezetői kártyán és kinyitja a fiókot.

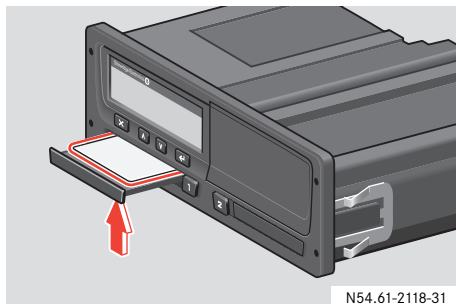

N54.61-2118-31

- ▶ Nyomja kissé felfelé a gépkocsivezetői kártyát a tálca fiókján keresztül.
- ▶ Vegye ki a gépkocsivezetői kártyát.
- ▶ Óvatosan zárja be a fiókot.

1. kártya

kiadása



Kézi adatbevitel szükséges

A kézi bevitel áttekintése

Kézi bevitelre akkor van szükség, ha a tevékenység kiválasztására nem került sor a váltáskor.

E tevékenységeket a kártya következő behelyezésekor kézzel kell bevinni.



A tevékenységeket mindig azok megkezdése előtt kell kiválasztani gépkocsivezetőként (pl: pihenés, rendelkezésre állás).

(▷ Szokásos munkanapi eljárás, oldal 22).

(▷ 1. lehetőség: Új munkanap előző tevékenységek nélkül, oldal 28).

2. lehetőség

Folytatja a jelenlegi munkanapot, de egy ideig behelyezett sofőrkártya nélkül dolgozott.

(▷ 2. lehetőség: Jelenlegi munkanap folytatása, oldal 32).

3. lehetőség

Ez egy új munkanap előző tevékenységekkel. A következők egyike történt:

- 3a. Megkezdte a munkanapot, vagy
- 3b. Befejezte az utolsó munkanapot, vagy
- 3c. Befejezte az utolsó munkanapot és elkezdte ezt a munkanapot,

behelyezett sofőrkártya nélkül.

(▷ 3. lehetőség Új munkanap előző tevékenységekkel, oldal 33).



- Kézi bevitelt csak a jármű álló helyzetében lehet végezni.
- Legfeljebb 16 tevékenységet lehet bevinni.
- A kézi bevitel véget ér és a befejezett bejegyzések mentésre kerülnek, ha:
 - Egy percig nem nyom meg a DT-n egy gombot sem.
 - Elkezd vezetni a járművet.
 - Gépkocsivezetői kártyát helyez be a másik fiókba vagy vesz ki onnan.
 - Nyomja meg és tartsa nyomva a gombot (törlés).

Kézi adatbevitel szükséges

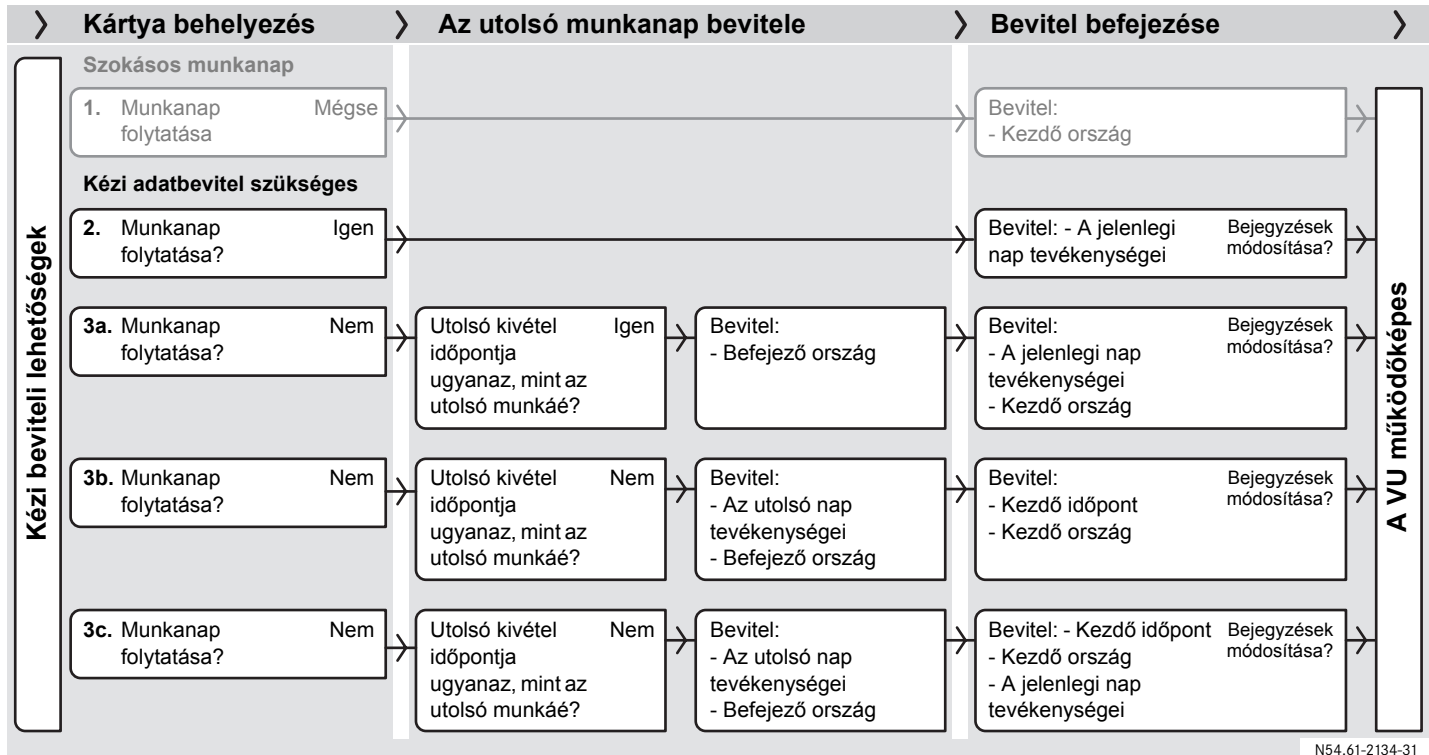

N54.61-2134-31

Kézi adatbevitel szükséges

2. lehetőség:

Jelenlegi munkanap folytatása

Folytatja a jelenlegi munkanapot, de egy ideig behelyezett sofőr-kártya nélkül dolgozott.



Legfeljebb 16 tevékenységet lehet bevinni.

▶ (▷ Kijelzések és adatbevitel, oldal 24).

▶ Jelenlegi munkanap folytatása?

Válassza ezt: ✓ (igen) a vagy

gombbal és nyomja meg a

gombot.

```
▶?▶Munka folyt? ✓
15:23 08.07.2005 ✗
```

- ▶ Adjon meg minden olyan tevékenységet, amire a sofőr-kártya utolsó kivétele után és visszahelyezése előtt került sor.
(▷ Tevékenység típusának és időpontjainak megadása, oldal 40).

```
1 H 0 + 01M
16:15 08.07.2005
```

▶ Visszatérés ide innen:

“Tevékenységek kézi bevitele”.

- ▶ Erősítse meg a bevittelt ezzel: ✗ (not modify) a vagy gombbal és nyomja meg a gombot.

```
Bejegyzések ✓
Módosítása? ✗
```

A következő üzenet jelenik meg:

```
Tevékenységek
érvényesítve 8
```

A VU ezennel működőképes, és megjelenik a szokásos kijelzés.

(▷ DT szokásos kijelzés, oldal 18).

Kézi adatbevitel szükséges

3. lehetőség Új munkanap előző tevékenységekkel

Ez egy új munkanap előző
tevékenységekkel. Az előzőek
valamelyikét végezte:

- 3a.** Ezt a munkanapot sofőr-kártya
behelyezése nélkül kezdte el.
(▷ 3a. Megkezdte a munkanapot
behelyezett sofőr-kártya
nélkül, oldal 34).

- 3b.** Az utolsó munkanapot sofőr-kártya
behelyezése nélkül fejezte be.
(▷ 3b. Befejezte az utolsó
munkanapot behelyezett
sofőr-kártya nélkül, oldal 36).

- 3c.** Az utolsó munkanapot sofőr-kártya
behelyezése nélkül fejezte be ÉS
ezt a munkanapot sofőr-kártya
behelyezése nélkül kezdte el.
(▷ 3c. Az utolsó munkanapot
sofőr-kártya behelyezése nélkül
fejezte be ÉS ezt a munkanapot
sofőr-kártya behelyezése nélkül
kezdte el., oldal 38).

Kézi adatbevitel szükséges

3a. Megkezdte a munkanapot behelyezett sofőrkártya nélkül

Ez egy új munkanap előző tevékenységekkel. Ezt a munkanapot sofőrkártya behelyezése nélkül kezdte el.



Legfeljebb 16 tevékenységet lehet bevinni.

▶ (▷ Kijelzések és adatbevitel, oldal 24).

▶ Jelenlegi munkanap folytatása?

Válassza ezt: ✘ (nem) a vagy gombbal és nyomja meg a gombot.

▶?▶ Munka folyt?	✓
15:23 08. 07. 2005	✘

- ▶ Kártya utolsó kivételének időpontja ugyanaz, mint az utolsó munkáé?
Válassza ezt: ✓ (igen) a vagy gombbal és nyomja meg a gombot.

▶?Munka vége?	✓
15:23 08. 07. 2005	✘

- ▶ Adja meg, milyen országban volt az utolsó munkanap záró időpontjában.

▶?Ország kivál.
Magyarország

- ▶ Adjon meg minden, a mai nap során a munkanap kezdetétől a sofőrkártya behelyezéséig elvégzett tevékenységet. (▷ Tevékenység típusának és időpontjainak megadása, oldal 40).

1 h 0 +	01M
09:18	09. 07. 2005

- ▶ Visszatérés ide innen: “Tevékenységek kézi bevitel”.
- ▶ Módosítja a bejegyzéseket? (▷ Kézi bevitel módosítása, oldal 45).
- ▶ Erősítse meg a bevittet ezzel: ✘ (not modify) a vagy gombbal és nyomja meg a gombot.

Bejegyzések	✓
módosítása?	✘

A következő üzenet jelenik meg:

Tevékenységek	
érvényesítve	☒

Kézi adatbevitel szükséges

- ▶ Adja meg, milyen országban volt a jelenlegi munkanap kezdő időpontjában.

• Ország kivál.

Magyarország

A VU ezennel működőképes, és megjelenik a szokásos kijelzés.

(▷ DT szokásos kijelzés, oldal 18).

Kézi adatbevitel szükséges

3b. Befejezte az utolsó munkanapot behelyezett sofőr-kártya nélkül

Ez egy új munkanap előző tevékenységekkel. Az utolsó munkanapot sofőr-kártya behelyezése nélkül fejezte be.

Adja meg a tevékenységeket két lépésben

A bevitel két lépésben történik:

- 1. lépés – Utolsó munkanap:
A sofőr-kártya kivétele után az utolsó munkanap végéig elvégzett tevékenységek.
- 2. lépés – Jelenlegi munkanap:
A jelenlegi munkanap kezdési időpontja.



Legfeljebb 16 tevékenységet lehet bevinni.

1. lépés – Utolsó munkanap

- ▶ (▷ Kijelzések és adatbevitel, oldal 24).
- ▶ Jelenlegi munkanap folytatása?
Válassza ezt: ✕ (nem) a vagy gombbal és nyomja meg a gombot.

```
▶?M Munka folyt? ✓
15:23 08.07.2005 ✕
```

- ▶ Kártya utolsó kivételének időpontja megegyezik az utolsó munka befejezésével?
Válassza ezt: ✕ (nem) a vagy gombbal és nyomja meg a gombot.

```
M?Munka vége? ✓
15:23 08.07.2005 ✕
```

- ▶ Adjon meg minden, a sofőr-kártya utolsó napon való kivétele után az utolsó munkanap végéig végzett tevékenységet.
(▷ Tevékenység típusának és időpontjainak megadása, oldal 40).

```
1 H 0 + 01M
16:15 08.07.2005
```

- ▶ Visszatérés ide innen:
“Tevékenységek kézi bevitele”.
- ▶ Adja meg, milyen országban volt az utolsó munkanap záró időpontjában.

```
M *Ország kivál.
Magyarország
```

Kézi adatbevitel szükséges

2. lépés – Jelenlegi munkanap

- ▶ A VU alapértelmezés szerint az utolsó nap utolsó bejegyzésének záró időpontját tekinti a jelenlegi munkanap kezdetének.

```

@ ▶?Kezdeti időp?
19:24      08.07.2005
  
```

- ▶ Módosítsa az időt, hogy megegyezzen a sofőrkártya behelyezésének időpontjával.
- ▶ Nyomja meg a vagy gombot, majd a gombot az év, illetve a hónap beállításához, ha szükséges.
- ▶ Nyomja meg a vagy gombot, majd a gombot a nap és az időpont beállításához.

- ▶ Adja meg, milyen országban volt a jelenlegi munkanap kezdő időpontjában.

```

* #Ország kivál.
Magyarország
  
```

- ▶ Módosítja a bejegyzéseket (▷ Kézi bevitelek módosítása, oldal 45).
- ▶ Erősítse meg a beviteleket ezzel: ✘ (no more modification) a vagy gombbal és nyomja meg a gombot.

```

Bejegyzések          ✓
módosítása?         ✘
  
```

A következő üzenet jelenik meg:

```

Tevékenységek
érvényesítve       ✘
  
```

A VU ezennel működőképes, és megjelenik a szokásos kijelzés.

(▷ DT szokásos kijelzés, oldal 18).

Kézi adatbevitel szükséges

3c. Az utolsó munkanapot sofőrkártya behelyezése nélkül fejezte be ÉS ezt a munkanapot sofőrkártya behelyezése nélkül kezdte el.

Ez egy új munkanap előző tevékenységekkel. Az utolsó munkanapot sofőrkártya behelyezése nélkül fejezte be ÉS ezt a munkanapot sofőrkártya behelyezése nélkül kezdte el.

Adja meg a tevékenységeket két lépésben

A bevitel két lépésben történik:

- 1. lépés – Utolsó munkanap:
A sofőrkártya kivétele után az utolsó munkanap végéig elvégzett tevékenységek
- 2. lépés – Jelenlegi munkanap:
A mai munkanap kezdetétől fogva a sofőrkártya behelyezéséig elvégzett tevékenységek.



Legfeljebb 16 tevékenységet lehet bevinni.

1. lépés – Utolsó munkanap

- ▶ (▷ Kijelzések és adatbevitel, oldal 24).
- ▶ Jelenlegi munkanap folytatása?
Válassza ezt: ✘ (nem) a vagy gombbal és nyomja meg a gombot.

```
▶?M Munka folyt? ✓  
15:23 08.07.2005 ✘
```

- ▶ Kártya utolsó kivételének időpontja megegyezik az utolsó munka befejezésével?
Válassza ezt: ✘ (nem) a vagy gombbal és nyomja meg a gombot.

```
M?Munka vége? ✓  
15:23 08.07.2005 ✘
```

- ▶ Adjon meg minden, a sofőrkártya utolsó napon való kivétele után az utolsó munkanap végéig végzett tevékenységet.
(▷ Tevékenység típusának és időpontjainak megadása, oldal 40).

```
1 H 0 + 01M  
16:15 08.07.2005
```

- ▶ Visszatérés ide innen:
“Tevékenységek kézi bevitel”.
- ▶ Adja meg, milyen országban volt az utolsó munkanap záró időpontjában.

```
M *Ország kivál.  
Magyarország
```

Új munkanap létrehozása történik.

Kézi adatbevitel szükséges

2. lépés – Jelenlegi munkanap

- ▶ A VU alapértelmezés szerint az utolsó nap utolsó bejegyzésének záró időpontját tekinti a jelenlegi munkanap kezdetének.

```

?Kezdeti időp?
19:24      08.07.2005
  
```

- ▶ Módosítsa az időpontot, hogy megegyezzen a jelenlegi nap első tevékenységének kezdő időpontjával.
- ▶ Nyomja meg a vagy gombot, majd a gombot az év, illetve a hónap beállításához, ha szükséges.
- ▶ Nyomja meg a vagy gombot, majd a gombot a nap és az időpont beállításához.

- ▶ Adja meg, milyen országban volt a jelenlegi munkanap kezdő időpontjában.

```

#Ország kivál.
Magyarország
  
```

- ▶ Adjon meg minden tevékenységet, melyre a mai munkanap kezdetétől a sofőrkartya behelyezéséig sor került. (▷ Tevékenység típusának és időpontjainak megadása, oldal 40).

```

1H0+      01M
09:18     09.07.2005
  
```

- ▶ Visszatérés ide innen: “Tevékenységek kézi bevitel”.
- ▶ Módosítja a bejegyzéseket? (▷ Kézi bevitelek módosítása, oldal 45).

- ▶ Erősítse meg a beviteleket ezzel: (no more modification) a vagy gombbal és nyomja meg a gombot.

```

Bejegyzések      ✓
módosítása?     ✗
  
```

A következő üzenet jelenik meg:

```

Tevékenységek
érvényesítve     ✗
  
```

A VU ezennel működőképes, és megjelenik a szokásos kijelzés.

(▷ DT szokásos kijelzés, oldal 18).

Kézi adatbevitel szükséges

Tevékenység típusának és időpontjainak megadása

A munkanapot a gépkocsivezető 1 és a gépkocsivezető 2 által elvégzett tevékenységek határozzák meg.

Kézi bevitelre akkor van szükség, ha a tevékenységváltás bevitelére nem került sor a váltáskor. A tevékenységeket ilyenkor a kártya következő behelyezésekor kézzel kell bevinni.

Minden tevékenységet az alábbiakkal kell meghatározni:

- Tevékenység típusa
- Tevékenység kezdetének időpontja
- Tevékenység befejezésének időpontja



- Legfeljebb 16 tevékenységet lehet bevinni.
- Az előző bejegyzéshez való visszatéréshez nyomja meg a

gombot.

Az időbevitel korlátozásai

A munkanap és a tevékenységek időpontjainak megadása során korlátozások vannak érvényben:

Munkanap kezdő/befejező időpontjai:

- a kezdő időpont nem lehet a sofőr kártya utolsó kivételi időpontjánál korábbi
- a befejező időpont nem állítható későbbire, mint az utolsó kártya behelyezés időpontja

A tevékenységek kezdő/befejező időpontja megadható:

- sofőr kártya utolsó kivételét követő 24 órán belül
- sofőr kártya behelyezése előtt legfeljebb 24 órán belül

A szomszédos tevékenységek időtartamai nem fedhetik egymást.

Kézi adatbevitel szükséges

Tevékenység típusa és kezdő időpontja

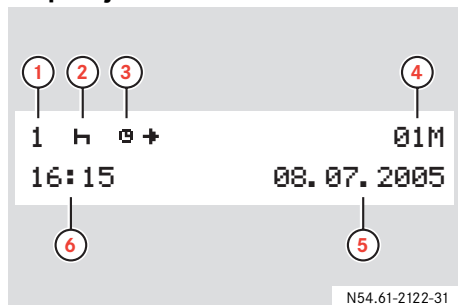

- 1 Gépkocsivezető
- 2 Tevékenység típusa
- 3 Tevékenység kezdete
- 4 Kézzel megadott tevékenységek számlálója
- 5 Dátum
- 6 Tevékenység kezdetének UTC időpontja



Az idő megadása közben a fenti sorban a helyi kezdeti időpont (☉☎) látható, a UTC idővel párhuzamosan, amely az alsó sorban található.



A tevékenység kezdő időpontja alapértelmezés szerint megegyezik az utolsó kártyakivétel időpontjával.

1 16:15 08.07.2005 01M
16:15 08.07.2005

- ▶ A kézzel megadott tevékenységek számlálója alapértelmezés szerint 01M. Ezután minden kézzel megadott tevékenységnél így növekszik: 02M, 03M.
- ▶ Nyomja meg a or gombot a tevékenységtípus kiválasztásához. (▷ Napi tevékenységek, oldal 20).

- ▶ Nyomja meg a gombot.
- ▶ Nyomja meg a vagy gombot, majd a gombot az év, illetve a hónap beállításához, ha szükséges.
- ▶ Nyomja meg a vagy gombot, majd a gombot a nap és az időpont beállításához.
- ▶ Az időpont megadása után a kijelzés továbbhalad, hogy meg lehessen adni a tevékenység záró időpontját. (▷ Tevékenység befejezésének időpontja., oldal 42).

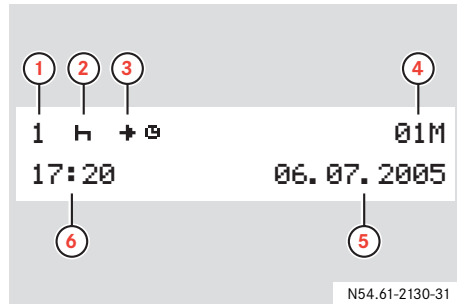

Kézi adatbevitel szükséges

Tevékenység befejezésének időpontja.



- 1 Gépkocsivezető
- 2 Tevékenység típusa
- 3 Tevékenység befejezése
- 4 Kézzileg megadott tevékenységek számlálója
- 5 Dátum
- 6 Tevékenység befejezésének UTC időpontja









Az idő megadása közben a fenti sorban a helyi befejezési időpont ( ) látható, a UTC idővel párhuzamosan, amely az alsó sorban található.







A tevékenységek befejezési időpontjának kezdeti alapértelmezett értéke:

- A kártya behelyezésének időpontja a jelenlegi nap, ha a tevékenység záró időpontja a jelenlegi munkanapra esik.
- A kártya kivételének időpontja az utolsó nap, ha a tevékenység záró időpontja az utolsó munkanapra esik.

- ▶ Nyomja meg a  vagy  gombot, majd a  gombot az év, illetve a hónap beállításához, ha szükséges.
- ▶ Nyomja meg a  vagy  gombot, majd a  gombot a nap és az időpont beállításához.

Az utolsó nap tevékenységeinek záró időpontja

- ▶ Az utolsó nap kézzileg megadott tevékenységeihez adja meg minden tevékenység záró időpontját, amíg az utolsó tevékenység záró időpontja meg nem egyezik a kártya kivételének időpontjával.

- ▶ Válassza ezt:  (nem), amíg minden tevékenységet meg nem adott, majd válassza ezt:  (igen) a  vagy  gombbal és nyomja meg a  gombot.
- ▶ Vissza a megfelelő felhasználói forgatókönyvhöz, itt: “Visszetérés ide innen:”:
(▷ 3b. Befejezte az utolsó munkanapot behelyezett sofőr-kártya nélkül, oldal 36).
(▷ 3c. Az utolsó munkanapot sofőr-kártya behelyezése nélkül fejezte be ÉS ezt a munkanapot sofőr-kártya behelyezése nélkül kezdte el., oldal 38).

Kézi adatbevitel szükséges

A jelenlegi nap tevékenységeinek záró időpontja

- ▶ A jelenlegi munkanap kézzel megadott tevékenységeihez adja meg minden tevékenység kezdő időpontját, amíg:
 - minden tevékenységet meg nem adott, és
 - az utolsó tevékenység záró időpontja megegyezik a kártya behelyezésének időpontjával

⊙ ▶?Kezdeti időp?

07:24

09.07.2005

- ▶ Nyomja meg a vagy gombot, majd a gombot a hónap, a nap és az időpont beállításához.
- ▶ Vissza a megfelelő felhasználói forgatókönyvhöz, itt: “Visszetérés ide innen..”:

(▷ 2. lehetőség: Jelenlegi munkanap folytatása, oldal 32).

(▷ 3a. Megkezdte a munkanapot behelyezett sofőr-kártya nélkül, oldal 34).

(▷ 3c. Az utolsó munkanapot sofőr-kártya behelyezése nélkül fejezte be ÉS ezt a munkanapot sofőr-kártya behelyezése nélkül kezdte el., oldal 38).

Kézi adatbevitel szükséges

Ország megadása

Meg kell adni, hol volt/van a jármű a munkanap során. Ezt így lehet:

- Munkanap során bármikor ezekkel a főmenü-elemekkel: **Kezdő hely** vagy **Záró hely**.
- Sofőrkártya minden behelyezésekor és kivételekor automatikus kérdésre (▷ Kijelzések és adatbevitel, oldal 24).
- Tevékenységek kézi bevitelének során (▷ A kézi bevitel áttekintése, oldal 30).



Kézi bevitelt csak a jármű álló helyzetében lehet végezni.

Munkanap közben bármikor

- ▶ Nyomja meg a gombot a főmenü megjelenítéséhez, majd nyomja meg a vagy gombot a következő elemekhez: **Kezdő hely** vagy **Záró hely**.



Indulási hely



- ▶ Nyomja meg a gombot.
- ▶ Nyomja meg ismét a gombot.

Ország kivál.

Magyarország

A DT-ben használható országok listája a függelékben található.

(▷ Választható országok, oldal 99).

- ▶ Nyomja meg a vagy gombot az ország kiválasztásához, majd nyomja meg a gombot.



Spanyolország esetén régiót is kell választani.

(▷ Spanyol területek, oldal 100).

Kézi adatbevitel szükséges

Kézi bevitel módosítása

Kézi bevitel a következő módon módosítható:

- Tevékenységek módosítása
- Tevékenységek hozzáadása
- Tevékenységek törlése



Nem módosíthatók a kézi bevitel, miután:

- Megerősítésre kerültek. (▷ Kézi bevitel mentése, oldal 46).
- Kilépett a bevitel módosítása módból (▷ Több módon lehet a bevitel befejezése nélkül kilépni a kézi beviteli módból, oldal 47).
- Elkezdett vezetni.

▶ Bejegyzések módosítása?

Válassza ezt : ✓ a vagy gombbal és nyomja meg a gombot.

Bejegyzések	✓
módosítása?	✗

- ▶ Nyomja meg a gombot. Ekkor kiemelésre kerül a tevékenységek számlálója.
- ▶ Nyomja meg a vagy gombot a bevitt tevékenységek közti lépéshez.

Tevékenységek módosítása

- ▶ Nyomja meg a gombot a tevékenység kiválasztásához.
- ▶ A tevékenységek módosítása ugyanúgy történik, ahogy bevitelük. (▷ Tevékenység típusának és időpontjainak megadása, oldal 40).
- ▶ Nyomja meg a gombot a tevékenységek számlálóján való lépéshez.
- ▶ Nyomja meg a gombot, hogy visszatérjen a Bejegyzések módosítása? menüelemhez.

Visszalépés a jelenlegi bejegyzésben



- ▶ Nyomja meg a gombot ismételten.

Kézi adatbevitel szükséges

Tevékenységek hozzáadása

- ▶ Tartsa lenyomva ezt: .

M Bejegyzés	+
beírás v. törl.	-

- ▶ Válassza ezt: + a  vagy  gombbal és nyomja meg a  gombot.







Az új tevékenység beszúrásra kerül a kiválasztott bejegyzés elé.

- ▶ Tevékenység megadása
(▷ Tevékenység típusának és időpontjainak megadása, oldal 40).
- ▶ Nyomja meg a  gombot, hogy visszatérjen a **Módosítás: bejegyzések?** menüelemhez.

Tevékenységek törlése



- ▶ Nyomja meg és tartsa lenyomva ezt: .

M Bejegyzés	+
beírás v. törl.	-

- ▶ Válasszon ezt: - a  vagy  gombbal és nyomja meg ezt: .
- ▶ Nyomja meg a  gombot, hogy visszatérjen a **Bejegyzések módosítása?** menüelemhez.

(▷ Kézi bevitelek módosítása, oldal 45).

Kézi bevitelek mentése

- ▶ Válassza ezt:  és nyomja meg a  gombot.

A következő üzenet jelenik meg:

Tevékenységek érvényesítve	
-------------------------------	---

A VU ezennel működőképes, és megjelenik a szokásos kijelzés

(▷ DT szokásos kijelzés, oldal 18).

Kézi adatbevitel szükséges

Kilépés a kézi beviteli módból

Több módon lehet a bevitel befejezése nélkül kilépni a kézi beviteli módból:

- Kezdjen el vezetni.
- Helyezzen be vagy vegyen ki gépkocsivezetői kártyát.
- Egy percig ne nyomjon meg a DT-n egy gombot sem.
- Fogadja el a VU alapértelmezett időpontjait a kártya utolsó behelyezési és kivételi időpontjai alapján.
- Törölje a módosítás módot a gomb megnyomásával és nyomvatartásával.



Ha a bevitel befejezése nélkül lép ki a bevitelmódosítási módból, akkor a bevitel mentésre kerülnek.

A VU ezennel működőképes, és megjelenik a szokásos kijelzés

(▷ DT szokásos kijelzés, oldal 18).

Alapértelmezett időpontok elfogadása

- ▶ Nyomja meg a gombot a tevékenység alapértelmezett kezdő és záró időpontjára történő haladáshoz.
- ▶ Módosított bejegyzések mentése? Válassza ezt: és nyomja meg a gombot.

Bejegyzések	✓
módosítása?	<input checked="" type="checkbox"/>

A következő üzenet jelenik meg:

Tevékenységek	
érvényesítve	<input type="checkbox"/>

A VU ezennel működőképes, és megjelenik a szokásos kijelzés

(▷ DT szokásos kijelzés, oldal 18).

Módosítási mód törlése

- ▶ Nyomja meg és tartsa nyomva a gombot.

Sor kerül a bejegyzések mentésére és a következő üzenet jelenik meg:

Tevékenységek	
érvényesítve	<input type="checkbox"/>

A VU ezennel működőképes, és megjelenik a szokásos kijelzés

(▷ DT szokásos kijelzés, oldal 18).

Szállítás kompon vagy vonaton

Teendők kompon vagy vonaton történő szállítás előtt

Ezt az üzemmódot a kompon/vasúti szállítás megkezdése előtt kell kiválasztani.



- Az aktiválást csak a jármű álló helyzetében lehet elvégezni.
- Kompon vagy vonaton a jármű nem mozog, így a sebességjeladó nem rögzít tevékenységet.

Komp/vonat mód aktiválása

- ▶ Jelenítse meg a főmenüt a gombbal.
(▷ VU főmenü kijelzése, oldal 19).
- ▶ Ha még nem látszik, válassza ezt: OUT a vagy gombbal.

```
OUT / 
Szabályozatlan 
```

- ▶ Nyomja meg a gombot.
- ▶ Válasszon tevékenységet a vagy gombbal.

```
Szükség állá-      OUT
pot kompátk.      
```

- ▶ Nyomja meg a gombot.
A kompon/vonat mód aktiválásra kerül.
Ez csak a szokásos kijelzésnél látható.

- ▶ Nyomja meg a gombot, hogy visszatérjen a szokásos kijelzéshez. A kompon/vonat szimbólum látható a tevékenység helyén.
(▷ DT szokásos kijelzés, oldal 18).

Komp/vonat mód inaktíválása

A kompon/vonat módot nem lehet kézzel inaktíválni. Azonban automatikusan kikapcsolódik, ha az alábbiak egyikét végzi el:

- Elkezd vezetni.
- Aktiválja a Szabályozatlan üzemmódot.

Ha inaktíválja a Komp/vonat módot, a kompon/vonat szimbólum többé nem látható a szokásos kijelzésnél a tevékenység helyén.
(▷ DT szokásos kijelzés, oldal 18).

Utazás, amikor nem szükséges rögzítés

Vezetés szabályozatlan üzemmódban

Ha olyan körülmények között használja a járművet, ahol nem érvényes a 3820/85 EU tachográf szabály, akkor nem szükséges a tevékenységeket rögzíteni. Az ilyen helyzetek neve “Szabályozatlan üzemmód” vezetés.

Szabályozatlan üzemmódban vezetés lehet például:

- Olyan jármű vezetése, amely súly szerint csak részben van megrakodva, így a jármű bruttó súlya nem haladja meg azt a határt, amelyen felül kötelező a tachográf.
- Vezetés EU-n kívüli országban.
- Vezetés nem közhasználatú úton, például kavicsgödörben vagy terepen.



A sofőrök felelősek a közlekedési szabályok betartásáért az adott országban.

Aktiválja a Szabályozatlan üzemmódot

- ▶ Jelenítse meg a főmenüt a gombbal.
(▷ VU főmenü kijelzése, oldal 19).
- ▶ Ha még nem látszik, válassza ezt: OUT a vagy gombbal.

OUT/	
Szabályozatlan	

- ▶ Nyomja meg a gombot.
- ▶ Válasszon tevékenységet: OUT a vagy gombbal.

Szükség állá-	OUT
pot kompátk.	

- ▶ Nyomja meg a gombot.
Aktiválásra kerül a Szabályozatlan üzemmód. Ez csak a szokásos kijelzésnél látható.

- ▶ Nyomja meg a gombot, hogy visszatérjen a szokásos kijelzéshez. A Szabályozatlan üzemmód szimbólum látható a tevékenység helyén.
(▷ DT szokásos kijelzés, oldal 18).



Utazás, amikor nem szükséges rögzítés

Kapcsolja ki a „Szabályozatlan üzemmód”-ot

A „Szabályozatlan üzemmód” kikapcsolása:



- Automatikusan: helyezzen be vagy vegyen ki gépkocsivezetői kártyát.
- A Szabályozatlan üzemmód kézi befejezése.

A Szabályozatlan üzemmód kézi befejezése



- ▶ Jelenítse meg a főmenüt a  gombbal. (▷ VU főmenü kijelzése, oldal 19).
- ▶ Ha még nem látszik, válassza ezt: OUT a  vagy  gombbal.

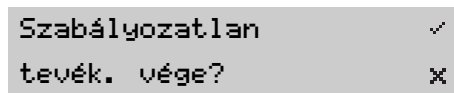

- ▶ Nyomja meg a  gombot.

- ▶ Válassza ezt:  a  vagy  gombbal a Szabályozatlan üzemmód (komp/vonat) befejezéséhez.



- ▶ Nyomja meg a  gombot. Inaktíválásra kerül a Szabályozatlan üzemmód. Ez csak a szokásos kijelzésnél látható.
- ▶ Nyomja meg a  gombot, hogy visszatérjen a szokásos kijelzéshez. A Szabályozatlan üzemmód szimbólum *többé* nem látható a tevékenység helyén. (▷ DT szokásos kijelzés, oldal 18).

Nyomatás

Nyomatás készítése

A VU és a gépkocsivezetői kártyák adataiból különféle nyomtatott anyagokat lehet készíteni.



- Ezek az adatok megjeleníthetők a kijelzőn is.
- Csak akkor lehet nyomtatni, amikor a jármű áll.
- A behelyezett kártya adatai legfeljebb 8 napig nyomtathatóak ki.



Ügyeljen arra, hogy a papírkazetta fiókja akadálymentes legyen, mert a papír megakadhat a nyomtatóban.

- ▶ Nyomja meg a gombot.
- ▶ Nyomja meg a vagy gombot, amíg a **Nyomatás menü** meg nem jelenik a kijelzőn.

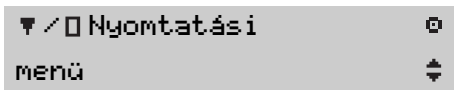

- ▶ Nyomja meg a gombot. Megjelenik a kijelzőn az első nyomtatási menüelem.

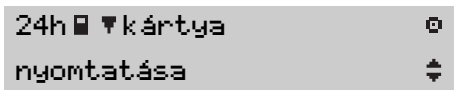

- ▶ Nyomja meg a vagy gombot a nyomtatás típusának kiválasztásához (▷ Tevékenység kiválasztása, oldal 28).



Van egy almenü is, a **További nyomtatás menü**, melyben további három nyomtatástípus található.

- ▶ Nyomja meg a gombot.

A nyomtatás típusától függően előfordulhat, hogy gépkocsivezetői kártyát és dátumot is kell választani:

- ▶ Nyomja meg a vagy gombot a gépkocsivezető 1 vagy gépkocsivezető 2 részére behelyezett kártya kiválasztásához.

Kártya kivál.:	1
1 vagy 2	2

- ▶ Nyomja meg a gombot.
- ▶ Nyomja meg a vagy gombot a kívánt dátum napjának kiválasztásához.



Dátum bevitele	
----------------	--

Nyomtatás

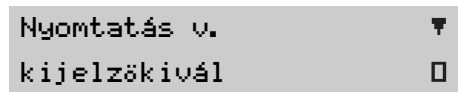
- ▶ Nyomja meg a  gombot.
- ▶ Válassza ki, hol szeretné megjeleníteni a nyomtatást.



Adatok nyomtatása





- ▶ Válassza ezt: ▼ a  vagy  gombbal.
- ▶ Nyomja meg a  gombot az adatok nyomtatásához.



A folyamatban lévő nyomtatási folyamatot a  gombbal lehet leállítani.

- ▶ Amint a *Nyomtatás folyamatban* üzenet törlődik: húzza a nyomtatott papírt felfelé, majd tépje le.

Adatok megjelenítése a kijelzőn

- ▶ Válassza ezt: □ a  vagy  gombbal.
- ▶ Nyomja meg a  gombot az adatok megjelenítéséhez.
- ▶ Nyomja meg a  vagy  gombot az adatokon keresztül történő lépegetéshez.

Nyomtatás

Nyomtatási típusok

Üzenet megjelenítése	Nyomtatás típusa	Leírás
24h  Kártya nyomtatása	 Napi tevékenységek a gépkocsivezetői kártyáról	A gépkocsivezetői kártyán a kiválasztott napnál tárolt valamennyi tevékenység listája.
24h  Egység nyomtatása	 Napi tevékenységek a DT-ből (VU)	A DT-ben a kiválasztott napnál tárolt valamennyi tevékenység listája.
!X  Kártyaese- mény nyomtatása	 Figyelmeztetések a gépkocsivezetői kártyáról	A gépkocsivezető kártyáján tárolt valamennyi esemény és meghibásodás listája.
!X  Egys. ese- mény nyomtatása	 Figyelmeztetések a DT-ből (VU)	A DT-ben tárolt valamennyi esemény és meghibásodás listája
T  Műsz. adat. nyomtatása	 Műszaki adatok	A műszaki adatok listája a DT-ben.
>>  Seb. túl- lépés nyomtat.	 Sebességtúllépés	Az összes gyorsajtás listája.

Nyomtatás

Üzenet megjelenítése		Nyomtatás típusa	Leírás
▼/□ Spec. nyomt. menü	☉ ⬇	További nyomtatás almenü	Almenü további három nyomtatási menüelem részére.
RPM ▼ Motorseb. nyomtatása	☉ ⬇	További nyomtatás almenü: A motor fordulatszám kijelzése	A motorfordulat tartományok listája fordulat / percben.
D1/D2 ▼ Állapot nyomtatása	☉ ⬇	További nyomtatás almenü: D1/D2 gépkocsivezető állapota	Gépkocsivezető 1 és gépkocsivezető 2 állapotváltozásainak listája.
Km/h ▼ Járműseb. nyomtatása	☉ ⬇	További nyomtatás almenü: Jármű sebessége (km/h)	A jármű sebességei km/h-ban.

Nyomtatás

Nyomtatás áttekintése

▼ 20.07.2004 09:48 (UTC) — 1

24h▼ — 2

□ Andersson — 3

Richard — 4

□□S /ABCD6789012345 1 1 — 5

31.12.2037 — 6

A 1234567890ABCDEFGH

VIN

S /123 A 23F — 7

□ Stoneridge Electronics — 8

SE5000 1 56789123 — 9

T Johansson and Sons — 10

T□S /WSABC479328651 1 1 — 11

T 15.01.2004 — 12

19.07.2004 10 — 13

? 00:00 08:04 08h04 — 14

N54.61-2120-31

Jelentés

(Folytatás a következő oldalon) ▷▷

1	Dátum és idő (UTC)
2	Nyomtatás típusa
3	Kártyatulajdonos vezetékneve
4	Kártyatulajdonos keresztnéve
5	Kártyakibocsátó állam
6	Sofőr-kártya érvényességi dátuma
7	A jármű rendszáma és a regisztrálás helye
8	Tachográf gyártója
9	DT cikkszám
10	Utolsó kalibrációt végző szerviz
11	Szervizkártya száma
12	Utolsó kalibrálás dátuma
13	Nyomtatott tevékenységek dátuma. Az adott napon történt kártya behelyezések száma.
14	Ismeretlen tevékenység időtartama



* 17:33	18:26	00h53		15
-----1-----				16
A5	/123	A 23F		17
	97	206	km	18
08:04	11:00	02h56		19
H	11:00	14:39	03h39 *	
0	14:39	15:32	00h53	
0	15:32	15:53	00h53	
H	15:53	17:10	01h17 *	
0	17:10	17:15	00h05	
H	17:15	17:29	00h14	
0	17:29	17:33	00h04	20
	97	716	km	

N54.61-2121-31

Jelentés

- | | |
|-----------|---|
| 15 | Kézzel bevitt tevékenység |
| 16 | Sofőrkártya 1 fiókban |
| 17 | A gépkocsivezetői kártyával vezetett jármű rendszáma |
| 18 | Összes távolság a sofőrkártya behelyezésének időpontjában |
| 19 | Behelyezett sofőrkártya mellett végzett tevékenységek |
| 20 | Az összes km és napi megtett távolság a kártya kivételének időpontjában |

Beállítások

A következő beállításokat lehet megváltoztatni:

- UTC idő +/- 1 perc / hét
- Helyi idő
- Kijelző megjelenése



Csak akkor lehet megváltoztatni a beállításokat, amikor a jármű áll.

UTC idő

A DT minden tevékenységet UTC-ben rögzít (Universal Time Coordinated):

- Az UTC csaknem azonos a greenwichi idővel.
- Ez az időmérték az 1970. január 1-je óta eltelt másodpercek számán alapszik.
- Az UTC- ben nincs téli/nyári időátállítás.

UTC idő megváltoztatása



- Az UTC-t a gépkocsi vezető hetente ± 1 perccel módosíthatja. Ily módon hetente egyszer ± 1 perccel lehet módosítani.
- Az DT UTC idejét nem lehet a kártya lejáratának időpontjánál egy órával közelebbi időre állítani.
- Ha a DT órája 20 perccel tér el az UTC-tól, a járművet feljogosított szervizbe kell vinni.

- ▶ Nyomja meg a gombot.
- ▶ Nyomja meg a vagy gombot, amíg a Beállítások menü meg nem jelenik a kijelzőn.
- ▶ Nyomja meg a gombot.
- ▶ Nyomja meg a vagy gombot, amíg a Beállítások UTC meg nem jelenik a kijelzőn.
- ▶ Nyomja meg a gombot.

- ▶ Nyomja meg a vagy gombot a UTC idő 1 perccel való elállításához.



- ▶ Nyomja meg a gombot a megerősítéshez.

Beállítások

Helyi idő

A helyi idő abban az országban érvényes idő, ahol a gépkocsi vezető és jármű éppen tartózkodik.

Helyi idő megváltoztatása



A helyi idő ± 30 perces lépésekben változtatható meg, maximum ± 12 óra eltéréssel.

- ▶ Nyomja meg a gombot.
- ▶ Nyomja meg a vagy gombot, amíg a Beállítások menü meg nem jelenik a kijelzőn.
- ▶ Nyomja meg a gombot.
- ▶ Nyomja meg a vagy gombot, amíg a Beállítások helyi idő meg nem jelenik a kijelzőn.
- ▶ Nyomja meg a gombot.

- ▶ Nyomja meg a vagy gombot a helyi idő beállításához.



- ▶ Nyomja meg a gombot a megerősítéshez.

Kijelző megjelenése

A kijelzőn a következő megjelenési módok állíthatók be:

- Pozitív nézet
- Negatív (invertált) nézet.

A nézet megváltoztatása

- ▶ Nyomja meg a gombot.
- ▶ Nyomja meg a vagy gombot, amíg a Beállítások menü meg nem jelenik a kijelzőn.
- ▶ Nyomja meg a gombot.
- ▶ Nyomja meg a vagy gombot, amíg a Beállítások Kijelző invertálása meg nem jelenik a kijelzőn.
- ▶ Nyomja meg a gombot.

Beállítások

Pozitív nézet kiválasztása

- ▶ Válassza ezt: + a vagy gombbal és nyomja meg a gombot.

```
Fordit.kijelzés      +  
                      -
```

Negatív (invertált) nézet kiválasztása

- ▶ Válassza ezt: - a vagy gombbal és nyomja meg a gombot.

```
Fordit.kijelzés      +  
                      -
```

Kijelzések

Üzenetek

Figyelmeztetések

Meghibásodások

Kijelzések mozgás közben

Bármelyiket ki lehet választani ezen öt kijelzés közül, amikor a jármű mozog.

► Nyomja meg a vagy gombot.

Kijelző	Kijelzés típusa	Megjelenített adatok
1 ✖ 00h30 00h00 ☉ 2 ☐ 00h48 06:38	Szokásos megjelenítés	<ul style="list-style-type: none"> • Gépkocsivezető 1 és gépkocsivezető 2 tevékenységei • Tevékenység időtartama • Gépkocsivezető 1 szüneteinek halmozódó időtartama egy munkanap során • Helyi idő • Működési mód
1 ✖ 123456.8km 2 ☐ 65km/h 09:24	A sebességkijelzés	<ul style="list-style-type: none"> • Gépkocsivezető 1 és gépkocsivezető 2 tevékenységei • Kilométer számláló • Jelenlegi sebesség • Helyi idő
UTC ☉ 08:44 13. 10. 2005	A UTC időkijelzés	<ul style="list-style-type: none"> • UTC idő • Dátum
1 ☉ 02h34 00h18 2 ☉ 00h54 00h18	A vezetés és a szünet idejének kijelzése	<ul style="list-style-type: none"> • Gépkocsivezető 1 és gépkocsivezető 2 vezetési ideje • Gépkocsivezető 1 és gépkocsivezető 2 szüneteinek halmozódó ideje
1 ☉ 58h36 2 ☉ 45h05	Halmozódó vezetési idő	<ul style="list-style-type: none"> • Gépkocsivezető 1 és gépkocsivezető 2 halmozódó vezetési ideje az utóbbi 14 nap alatt, függetlenül a hét napjától

Kijelzések

Szimbólumok

A kijelzőn és a nyomtatón megjelenő szimbólumok személyeket, tevékenységeket, illetve a VU folyamatait jelképezik.

A szimbólumok előfordulnak kombinációkban is (▷ A szimbólumkombinációk jelentése, oldal 65).

A szimbólumok jelentése

Szimbólum	Jelentés
1. 	Gépkocsivezető 1
2. 	Gépkocsivezető 2
	Sofőrkártya
	Kiadás
	Munka
	Gépkocsivezető/vezet
	Pihenés
	Rendelkezésre állás

Szimbólum	Jelentés
?	Kérdés/ismeretlen
	Pihenés
	Idő
	Komp/vasút
OUT	Szabályozatlan tevékenység
	Kézzel bevitt tevékenység
	Hely
	Munka kezdete
	Munka vége
+	-tól vagy -ig
	Nyomtatás
	Papír
	Kijelző

Szimbólum	Jelentés
24h	Naponta
	Hetente
	Két hét
Σ	Halmozódó.../összegzés
	Sebesség
	Feldolgozás, kérem, várjon
	Hiba
!	Esemény
	Jármű/DT
	Gumiméret
∞	Jeladó
+	Tápfeszültség

Kijelzések

Szimbólum	Jelentés
†	Szerviz
♁	Cég
♁	Ellenőr
☐	Gyártó
∠	Fedél nyitva
🔒	Biztonság
↕	Külső tárolás
⌘	Zár

Kijelzések

A szimbólumkombinációk jelentése

Kombináció	Jelentés
▶ ? ▶	Ugyanaz a munkanap?
▶ ?	Előző munkanap munkájának vége?
◆ ▶ ?	Adja meg azt az országot, ahol a munka elkezdődött
◆ ▶	Ország, ahol a munka elkezdődött
▶ ◆ ?	Adja meg azt az országot, ahol a munka befejeződött
▶ ◆	Ország, ahol a munka befejeződött
⌚ +	Kezdő időpont (UTC idő)
⌚ ◆	Kezdő időpont (helyi idő)
+ ⌚	Befejezési időpont (UTC idő)
◆ ⌚	Befejezési időpont (helyi idő)

Kombináció	Jelentés
+ OUT	Szabályozatlan üzemmód vége
OUT +	Szabályozatlan üzemmód kezdete eleje
⌚	Vezetési idő egy hétre
⌚	Vezetési idő két hétre
↓ ◦	Alacsony hőmérséklet
↑ ◦	Magas hőmérséklet

Kombináció	Jelentés
□ ---	Nincs kártya
⊙ □	Sofőrkártya
T □	Szervizkártya
⌚ □	Cégekártya
□ □	Ellenőrző kártya
□ ◆	Ellenőrzőhely
⌚ +	Adatok a DT-ből

Üzenetek, figyelmeztetések és meghibásodások

A DT-n megjelenő információk három eseménytípusra bonthatóak, az adott esemény súlyosságától függően:

- üzenetek
- figyelmeztetések
- meghibásodások

A következő oldalakon az összes vezetői üzenet, figyelmeztetés és meghibásodás listája található ábécérendben.

E listán a gépkocsiveetői kártyát rövidítve “kártyának”-nak nevezzük.

Üzenetek

Az üzenetek elvégzett folyamatokról, a gépkocsiveetői kártyával kapcsolatos problémákról tájékoztatnak, valamint – például – emlékeztetnek a pihenésre.

Az üzenetek nem kerülnek tárolásra.

Üzenet törlése:

- ▶ Nyomja meg a  gombot.

Figyelmeztetések

Figyelmeztetések szabálysértés esetén, például gyorsajtásnál, illetve olyankor jelennek meg, amikor a VU adatait különféle okok miatt nem lehet rögzíteni.

A figyelmeztetések vagy előbukkannak, vagy villognak a kijelzőn.

A figyelmeztetések tárolására sor kerül, és kinyomtathatóak, illetve megjeleníthetőek.

(▷ Nyomtatás készítése, oldal 51).

Figyelmeztetés törlése:

- Nyomja meg a  gombot kétszer.

Üzenetek, figyelmeztetések és meghibásodások

Meghibásodások

A meghibásodások magasabb szintűek, mint a figyelmeztetések. Akkor jelennek meg, ha a VU, a jeladó vagy a sofőr kártya meghibásodik, vagy a rendszer észleli, hogy a berendezést megpiszkálták.

A meghibásodások tárolására sor kerül, és kinyomtathatóak, illetve megjeleníthetőek.

(▷ Nyomtatás készítése, oldal 51).

Meghibásodás nyugtázása:

Nyomja meg a  gombot.

Üzenetek, figyelmeztetések és meghibásodások

Kijelző	Típus	Egység	Leírás	Művelet
>> Sebesség-túllépés	Figyelmeztetés	---	A jármű egy percnél tovább túllépte a beállított sebesség értéket, ezt a DT tárolta.	▶ Lassítson a megengedett sebességig.
>> Sebesség túll elöz. figyelmezt.	Üzenet	---	<ul style="list-style-type: none"> • A jármű jelenlegi sebessége túllépi a beállított sebességhatárt. • Egy percnyi folyamatos gyorsajtás után az esemény tárolásra kerül. 	▶ Lassítson a megengedett sebességig.
>4 1/2h? Még negyed- órát vezethet	Üzenet	---	A gépkocsivezető még negyed órát vezethet.	▶ Keressen megfelelő pihenőhelyet a következő 15 percben.
! Ⓜ A * Biztonság megsértése	Meghibásodás	---	Biztonság megsértésének kísérlete történt.	▶ Ellenőriztesse a berendezést tachográfokra szakosodott szervizben.
>4 1/2h Pihenési figyelmeztetés	Üzenet	---	Letelt az egyfolytában vezethető időtartam, 4 ½ óra.	▶ Állítsa meg a járművet, amint lehetséges, és pihenjen 45 percig.
! Ⓜ Ⓜ? Nincsenek to vábbi részletek	Meghibásodás	Jeladó	Ismeretlen típusú jeladóhiba történt.	▶ Ellenőriztesse a DT-t feljogosított szervizben.
! Ⓜ Ⓜ érzékelőér- vényesítési hiba	Meghibásodás	Jeladó	A DT nem érzékeli a jeladót.	▶ Ellenőriztesse a DT-t feljogosított szervizben.

Üzenetek, figyelmeztetések és meghibásodások

Kijelző	Típus	Egység	Leírás	Művelet
! 0 1 A érzékelőér- vényesítési hiba	Meghibá- sodás	Jeladó	A DT nem ismeri fel a csatlakoztatott jeladót.	▶ Ellenőriztesse a DT-t feljogosított szervizben.
! 1 =0 érzékelő kábelhiba	Figyel- meztetés	Jeladó	Jeladó adathibája.	▶ Ellenőriztesse a DT-t feljogosított szervizben..
! 1 >0 érzékelő kábelhiba	Figyel- meztetés	Jeladó	Jeladó adathibája.	▶ Ellenőriztesse a DT-t feljogosított szervizben..
x 1.. * érzékelő kommunik. hiba	Meghibá- sodás	Jeladó	Jeladó kommunikációs hibája.	▶ Ellenőriztesse a DT-t feljogosított szervizben..
! 1 érzékelő adathiba	Figyel- meztetés	Jeladó	Hiba történt a jeladó adataival.	▶ Ellenőriztesse a DT-t feljogosított szervizben..
! 0 1 / 1 érzékelő adatsérülés	Meghibá- sodás	Jeladó	Hiba történt a jeladó adataival.	▶ Ellenőriztesse a DT-t feljogosított szervizben.
x 1 ✓ * érzékelő nincs visszajel.	Meghibá- sodás	Jeladó	Jeladó kommunikációs hibája.	▶ Ellenőriztesse a DT-t feljogosított szervizben.
x 1 ← 1 * érzékelő nincs válasz	Meghibá- sodás	Jeladó	Jeladó kommunikációs hibája.	▶ Ellenőriztesse a DT-t feljogosított szervizben.
x A 1 † † érzékelő magas feszültség	Meghibá- sodás	Jeladó	Jeladó tápellátása túl magas.	▶ Ellenőriztesse a DT-t feljogosított szervizben.
x 1 † ↓ érzékelő alacsony feszül.	Meghibá- sodás	Jeladó	Jeladó tápellátása túl alacsony.	▶ Ellenőriztesse a DT-t feljogosított szervizben.

Üzenetek, figyelmeztetések és meghibásodások

Kijelző	Típus	Egység	Leírás	Művelet
! 1 7 érzékelő nincs fesz. jel	Meghibá- sodás	Jeladó	Az jeladó nem kap tápellátást.	▶ Ellenőriztesse a DT-t feljogosított szervizben.
! 1 1 1 Jogosulatlan érezkelőcsere	Meghibá- sodás	Jeladó	A DT és a jeladó nincs párosítva.	▶ Ellenőriztesse a DT-t feljogosított szervizben.
× 1 1 1. kártya hiba	Meghibá- sodás	Kártya	Az 1 fiókban (“2”, ha a 2 fiók) található sofőr-kártya hibás.	▶ Vegye ki a kártyát és ellenőrizze. ▶ Ha szükséges, tisztítsa puha, nedves törlőkendővel és próbálja újra. ▶ Ha megint ez jelenik meg, végeztessen öntesztet (▷ oldal 83).
! 1 1 2 Kártyaér- vényesítési hiba	Meghibá- sodás	Kártya	Nem sikerült a VU biztonsági ellenőrzése a 2 fiókban lévő kártyával (“1”, ha az 1 fiók).	▶ Vegye ki a kártyát és ellenőrizze. ▶ Ha szükséges, tisztítsa puha, nedves törlőkendővel és próbálja újra. ▶ Ha megint ez jelenik meg, végeztessen öntesztet (▷ oldal 83).
! 1 1 1 Kártya ellentmondás	Figyel- meztetés	Kártya	Egyidejűleg különböző típusú kártyákat helyeztek be (pl. szerviz- és gépkocsivezetői kártyát).	▶ Vegye ki az egyik kártyát.

Üzenetek, figyelmeztetések és meghibásodások

Kijelző	Típus	Egység	Leírás	Művelet
! ■ → *2 Kártya ki mentés nélkül	Üzenet	Kártya	Hiba miatt nem sikerült az adatokat eltárolni a 2 fiókból kivett gépkocsivezetői kártyán ("1", ha 1 fiók).	<ul style="list-style-type: none"> ▶ Vegye ki a kártyát és ellenőrizze. ▶ Ha szükséges, tisztítsa puha, nedves törlőkendővel és próbálja újra. ▶ Ha megint ez jelenik meg, végeztessen öntesztet (▷ oldal 83).
⊙ ■ 1 Kártya lejárt	Üzenet	Kártya	Az 1 fiókban ("2", ha a 2 fiók) található sofőr-kártya lejárt.	<ul style="list-style-type: none"> ▶ Vegye ki a kártyát és helyezzen be érvényeset.
! ■ ⊙ Kártyabedugás vezetés közben	Figyelmeztetés	Kártya	Gépkocsivezetői kártyát helyeztek be, miközben a jármű mozgott.	<ul style="list-style-type: none"> ▶ Folytassa az utat, ha a sofőr-kártya érvényes.
! ⊙ ■ Vezetés érv. kártya nélkül	Figyelmeztetés	Kártya	A jármű elindult, pedig az 1 fiókban nincs sofőr-kártya.	<ul style="list-style-type: none"> ▶ Állítsa meg a járművet, amint lehet, és helyezzen be érvényes gépkocsivezetői kártyát.

Üzenetek, figyelmeztetések és meghibásodások

Kijelző	Típus	Egység	Leírás	Művelet
! ■ érvénytelen kártya	Figyelmeztetés	Kártya	A sofőr-kártya: <ul style="list-style-type: none"> • nem érvényes • lejárt • sérült vagy szennyeződött vagy más módon hibás.	<ul style="list-style-type: none"> ▶ Vegye ki a kártyát és ellenőrizze. ▶ Ha szükséges, tisztítsa puha, nedves törlőkendővel és próbálja újra. ▶ Helyezzen be érvényes gépkocsivezetői kártyát. ▶ Ha megint ez jelenik meg, végeztessen öntesztet (▷ oldal 83).
>24h ■ + Utolsó kártyakiv. >24%.	Üzenet	Kártya	A behelyezett gépkocsivezetői kártyát utoljára 24 óránál régebben vették ki a DT-ből.	<ul style="list-style-type: none"> ▶ A DT automatikusan új munkanapot kezd.
! ■ A2 Utolsó időszak lezártlan	Figyelmeztetés	Kártya	<ul style="list-style-type: none"> • A 2 fiókban található kártya (“1”, ha 1 fiók) kiadása hibás volt az utolsó munkamenet során. • A 2 fiókban az előző kártya kivételét (“1”, ha 1 fiók) a VU nem fejezte be megfelelően. 	<ul style="list-style-type: none"> ▶ Vegye ki a kártyát és ellenőrizze. ▶ Ha szükséges, tisztítsa puha, nedves törlőkendővel és próbálja újra. ▶ Ha megint ez jelenik meg, végeztessen öntesztet (▷ oldal 83).

Üzenetek, figyelmeztetések és meghibásodások

Kijelző	Típus	Egység	Leírás	Művelet
! @ / T ■ Nem vezető-műhely kártya	Üzenet	Kártya	Olyan funkciót választottak ki, amihez behelyezett gépkocsivezetői vagy szervizkártya szükséges.	<ul style="list-style-type: none"> ▶ Helyezzen be gépkocsivezetői kártyát. ▶ Ellenőriztesse a DT-t feljogosított szervizben..
▼ ↑ ° Nyomtató magas hőmérséklet	Üzenet	Nyomtató	A nyomtatás nem indítható el, mert a nyomtató hőmérséklete a megengedett tartományon kívül esik.	<ul style="list-style-type: none"> ▶ Csökkentse a jármű belsejében a hőmérsékletet. ▶ Ha így sem sikerül nyomtatni, forduljon egy feljogosított szervizhez.
▼ ⚡ ° Nyomtató magas hőmérséklet	Üzenet	Nyomtató	A folyamatban lévő nyomtatás megszakadt, mert a nyomtató hőmérséklete a megengedett tartományon kívül esik.	<ul style="list-style-type: none"> ▶ Csökkentse a jármű belsejében a hőmérsékletet. ▶ Ha így sem sikerül nyomtatni, forduljon egy feljogosított szervizhez.
▼ ↓ † Nyomtató alacsony feszültség	Üzenet	Nyomtató	A folyamatban lévő nyomtatás megszakadt, mert a VU bemenő feszültsége túl alacsony	<ul style="list-style-type: none"> ▶ Ellenőrizze a jármű akkumulátorfeszültségét, vezetékkeit, stb. ▶ Ha így sem sikerül nyomtatni, forduljon egy feljogosított szervizhez.

Üzenetek, figyelmeztetések és meghibásodások

Kijelző	Típus	Egység	Leírás	Művelet
▼ ↓ ° Nyomtató alacsony hőmérs.	Üzenet	Nyomtató	A nyomtatás nem indítható el, mert a nyomtató hőmérséklete a megengedett tartományon kívül esik.	<ul style="list-style-type: none"> ▶ Csökkentse a jármű belsejében a hőmérsékletet. ▶ Ha így sem sikerül nyomtatni, forduljon egy feljogosított szervizhez.
▼ ☒ * Nyomtatópapír kifogyott	Üzenet	Nyomtató	A folyamatban lévő nyomtatás megszakadt, mert a nyomtatóból elfogyott a papír.	<ul style="list-style-type: none"> ▶ Tegyen be új papírt. ▶ Ha így sem sikerül nyomtatni, forduljon egy feljogosított szervizhez.
▼ * ▼ Nyomtatás törölve	Üzenet	Nyomtató	A folyamatban lévő nyomtatás megszakadt.	---
! ☉ ☉ 1. kártya időátfedés	Figyelmeztetés	VU	Az 1 fiókban található sofőr-kártya ("2", ha a 2 fiók) utolsó kivételének időpontja későbbi, mint a DT-ben tárolt UTC idő.	<ul style="list-style-type: none"> ▶ Ellenőrizze a UTC időt, és ha szükséges, állítsa be (▷ oldal 57). ▶ Ha a DT-ben a UTC idő 20 percnél többet tér el, vigye a tachográfot szervizbe újraprogramozás céljából.

Üzenetek, figyelmeztetések és meghibásodások

Kijelző	Típus	Egység	Leírás	Művelet
! 2 Kártya adatsérülés	Meghibásodás	VU	A VU hibás adatokat észlelt, miközben olvasni próbált a 2 fiókban ("1", ha az 1 fiókban) lévő kártyáról.	<ul style="list-style-type: none"> ▶ Vegye ki a kártyát és ellenőrizze. ▶ Ha szükséges, tisztítsa puha, nedves törlőkendővel és próbálja újra. ▶ Ha a hiba nem szűnik, végeztessen öntesztet (▷ oldal 83).
! A/A Adatsérülés	Meghibásodás	VU	A DT-n tárolt felhasználói adatok hibásak.	<ul style="list-style-type: none"> ▶ Ellenőriztesse a DT-t feljogosított szervizben.
/ * Uez. közben a nyílás zárva	Üzenet	VU	Megkísérelték kinyitni a fiókot, miközben a jármű mozgott.	<ul style="list-style-type: none"> ▶ Állítsa meg a járművet. A gépkocsivezetői kártyafiókot csak akkor lehet kinyitni, ha a jármű áll.
fn* Funkció nem lehetséges	Üzenet	VU	A kívánt funkciót nem lehet elvégezni.	---
! A Hardver szabotázs	Meghibásodás	VU	A DT-n engedély nélküli módosításokat végeztek.	<ul style="list-style-type: none"> ▶ Ellenőriztesse a DT-t feljogosított szervizben.
! A Belső adatátviteli hiba	Meghibásodás	VU	Hiba történt a VU belső adatainak átvitele során.	<ul style="list-style-type: none"> ▶ Ellenőriztesse a DT-t feljogosított szervizben.
M.....! Memória megtelt!	Üzenet	VU	A kézi bevitel memóriája megtelt.	<ul style="list-style-type: none"> ▶ Csökkentse a kézi bevitel számát.

Üzenetek, figyelmeztetések és meghibásodások

Kijelző	Típus	Egység	Leírás	Művelet
! † Tápfeszültség megszakadás	Figyelmeztetés	VU	A VU tápfeszültsége a megfelelő működéshez szükséges érték minimális határa alatt vagy maximális határa fölött van.	▶ Ha nem tudja helyreállítani a megfelelő áramellátást, forduljon egy feljogosított szervizhez.
A / T ? Szerviz előzetes figy.	Üzenet	VU	Következő kalibrálás, előzetes figyelmeztetés	▶ Kalibráltassa a DT-t feljogosított szervizben.
■ → ⊕ Időtűllépés nem nyom. gombot	Üzenet	VU	A VU bevitelre vár.	▶ Nyomja meg a megfelelő gombokat és fejezze be a folyamatot.
x [] / [] / [] * Nem nyith. a kártyanyílás	Üzenet	VU	A jelzett fiókot nem lehet kinyitni.	▶ Ellenőrizze a fiók hibátlan működését. ▶ Ha így sem sikerül kinyitni, forduljon egy feljogosított szervizhez.
! UTC Idő mód. nem megengedett!	Üzenet	VU	Az UTC idő +/- 1 perccel történő beállítása egy héten belül nem engedélyezett.	▶ Ha a DT UTC ideje több, mint 20 perccel eltér a ténylegestől, újra kell kalibrálni egy feljogosított szervizben.
x A Járműegység belső hiba	Meghibásodás	VU	A VU belső hibát észlelt.	▶ Ellenőriztesse a DT-t feljogosított szervizben.

Üzenetek, figyelmeztetések és meghibásodások

Kijelző	Típus	Egység	Leírás	Művelet
×A ④ Járműegység belső hiba	Meghibá- sodás	VU	A VU UTC érvényesítési hibát észlelt.	▶ Ellenőriztesse a DT-t feljogosított szervizben.
×A Járműegység belső hiba	Meghibá- sodás	VU	A VU belső hibát észlelt.	▶ Ellenőriztesse a DT-t feljogosított szervizben.

Karbantartás és gondozás

A papírhenger cseréje

Hibaelhárítás és önteszt

Nyomtató cserealkatrészei

Cserealkatrész	Alkatrészszám
Papírhenger	6800-001
Papírkazetta	6800-002

Forduljon a helyi képviselőhöz, ha cserealkatrészre van szüksége.

!

A nyomtató papírt tárolja hűvös, száraz, sötét helyen.

A sofőr-kártya gondozása

!

- Ne hajtsa meg és ne hajtogassa.
- Gondoskodjon arról, hogy a kártya érintkezői szennyeződéstől mentesek maradjanak.
- Ha szükséges, tisztítsa puha, nedves törlőkendővel.
- Ügyeljen, hogy ne lopják el, ne vesszen el, és ne sérüljön meg.

Járműegység gondozása

!

- A szennyeződés behatolása következtében a VU idő előtt meghibásodhat. Mindig tartsa zárva a fiókokat, azokat csak a sofőr-kártya behelyezéséhez és kivételéhez nyissa ki.
- A szennyeződött DT-t nedves, puha törlőkendővel tisztítsa.
- Ne helyezzen tárgyakat a fiókok tálcáira, amikor azok nyitva vannak, mert így megsérülhetnek.

A papírhenger cseréje

Papírkazetta eltávolítása

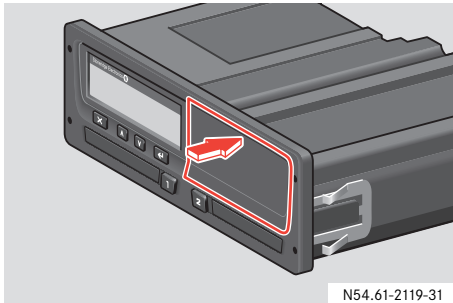

- ▶ Nyomja meg a nyomtató fedél felső részét.

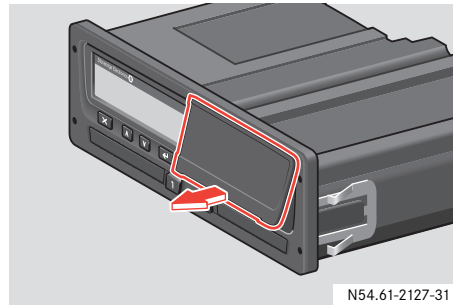

- ▶ Fogja meg a fedelet az alsó részénél.

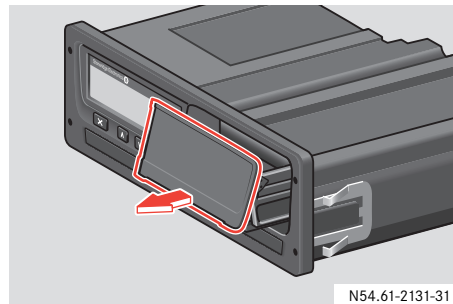

- ▶ Húzza ki óvatosan a papírkazettát.

Papírhenger behelyezése

!

Kizárólag a Stoneridge által jóváhagyott nyomtatópapírt használjon, mert különben előfordulhat, hogy a nyomtató meghibásodik.

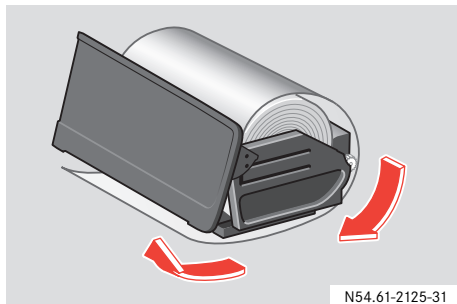

- ▶ Helyezze be a papírt a képen látható módon.

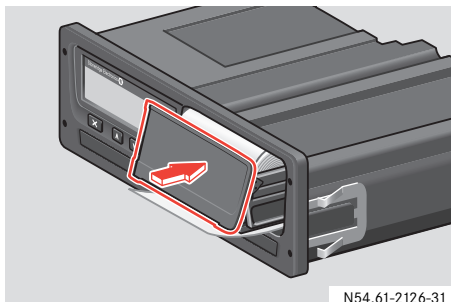

- ▶ Helyezze a papírkazettát a DT-be.
- ▶ Nyomja meg a panel közepét, majd ütközésig csúsztassa be a papírkazettát a DT-be.









Hibaelhárítás és önteszt

Az önteszt a VU következő alkatrészeinek működését ellenőrzi:

- Kijelző
- Invertált nézet funkció
- Nyomtató
- Gombok
- Sofőrkártya

Az önteszt folyamat

Az öntesztet csak a jármű álló helyzetében lehet elvégezni.

- ▶ Nyomja meg a  gombot.
- ▶ Nyomja meg a  vagy  gombot, amíg a **Beállítások** menü meg nem jelenik a kijelzőn.
- ▶ Nyomja meg a  gombot.
- ▶ Nyomja meg a  vagy  gombot, amíg **Beállítások** **Beépített** **teszt** meg nem jelenik a kijelzőn.
- ▶ Nyomja meg a  gombot.
- ▶ Nyomja meg a  vagy  gombot teszt kiválasztásához.

Beépített	□
⚙️ teszt	⌘

A rendelkezésre álló tesztek a következő oldalakon lévő táblázatokban találja.

► Nyomja meg a  gombot.

Szim-bólum	Teszt	Leírás	Művelet, ha a teszt nem sikerül
□	Kijelző	Kijelzőteszt A kijelző 1 másodpercig világít, majd 1 másodpercre elalszik. Ezután megvilágított és sötét szegmenssorok mintája jelenik meg újabb 1 másodpercig.	► Ellenőriztesse a DT-t tachográf szakszervizben, ha a kijelző nem olvasható.
⌘	Invertált nézet funkció	Invertált nézet funkció tesztje A kijelző nézete 2 másodpercre inverzre vált.	► Ellenőriztesse a DT-t tachográf szakszervizben, ha a kijelző nem olvasható.
⌂	Nyomtató	Tesztoldal kinyomtatva	<ul style="list-style-type: none"> ► Ellenőrizze a papirkazettát és ha szükséges, cserélje ki. ► Ellenőriztesse a DT-t tachográf szakszervizben, ha a nyomtató továbbra sem működik.

Hibaelhárítás és önteszt

Szim-bólum	Teszt	Leírás	Művelet, ha a teszt nem sikerül
¶	Gombok	<p>Gombteszt</p> <p>A rendszer kéri a felhasználót, hogy nyomja meg az összes gombot egymás után balról jobbra – minden gombot az előzőtől számítva 2 másodpercen belül meg kell nyomni, különben a teszt nem sikerül.</p>	<ul style="list-style-type: none"> ▶ A piszkos gombokat tisztítsa meg óvatosan nedves tisztítókendővel és enyhe tisztítószerrel. ▶ Ellenőriztesse a DT-t tachográf szakszervizben, ha egy gomb sorozatosan nem működik.
■	Sofőr-kártya	<p>A behelyezett gépkocsivezetői kártyák tesztje</p> <p>A megfelelő fiókban kell lennie gépkocsivezetői kártyának. Kiolvasásra, majd 2 másodpercig megjelenítésre kerül a kártyatulajdonos neve.</p>	<ul style="list-style-type: none"> ▶ Ha a teszt során a DT a kártyát hibásnak jelzi, próbálkozzon egy másik kártya behelyezésével, hogy a DT hibáját kizárhassa. ▶ Ha a DT hibás, ellenőriztesse feljogosított szervizben. ▶ Ha a gépkocsi vezető kártya hibás, forduljon a kibocsátó hatósághoz. (▷ oldal 92).

DT veszélyes áruk szállításához
DT-ben és gépkocsi vezető kártyán tárolt adatok
Illetékes hatóságok
Választható országok
Importőrök

DT veszélyes áruk szállításához

A VU ADR változata jóváhagyással rendelkezik veszélyes árukat szállító járművekhez. A szokásos DT-től annyiban tér el, hogy robbanás elleni védelemmel és a 94/9EC EU direktívának megfelelő tanúsítvánnyal rendelkezik.

A TÜV teszttanúsítvány száma:
ATEX 2507 X,
a hozzátartozó kiegészítésekkel együtt.

!

A DT csak akkor robbanás védett, ha a jármű áll, és az akkumulátor az áramtalanító kapcsolóval le van választva.

Az ADR VU különleges jellemzői

Az ADR változat és a szokásos VU közti különbséget olyan funkciók jelentik, amelyek a gyújtás kikapcsolásakor tiltásra kerülnek.

- A behelyezett gépkocsivezetői kártyákat nem lehet kivenni.
- Nem lehet nyomtatni.

A gombok és a kijelző háttérvilágítása ki van kapcsolva.

DT veszélyes áruk szállításához

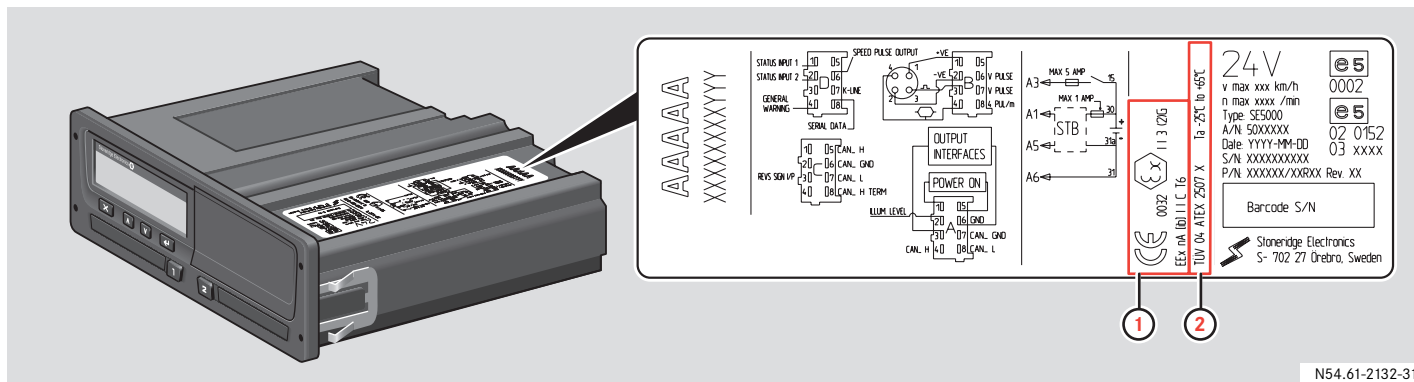

N54.61-2132-31

- 1 ADR szimbólum
- 2 A TÜV tesztanúsítvány száma

DT-ben és gépkocsi vezető kártyán tárolt adatok

A gépkocsivezetői kártyán és a járműegységben különféle adatok kerülnek tárolásra, melyek a következőkhöz tartoznak:

- Dátum, idő
- Gépkocsivezető
- Jármű
- Tevékenységváltás

Gépkocsivezetői kártyánk

A gépkocsivezetői kártyán akkor kerül adattárolásra sor, amikor:

- 1 A járműegységbe sofőr-kártyát helyeznek be vagy vesznek ki onnan.
- 2 Tevékenység váltásakor.
- 3 Egyes események és meghibásodások fordulnak elő.
- 4 Ellenőrzéskor.

Két gépkocsi vezető esetén mindegyikük tevékenységét csak a saját kártyája tárolja.

Behelyezési és kivételi adatok

Minden naphoz és járműhöz az alábbi adatok kerülnek tárolásra:

- A sofőr-kártya első behelyezésének és utolsó kivételének dátuma és időpontja
- A jármű kilométer számlálójának állása a kártya első behelyezésekor és utolsó kivételekor
- A jármű rendszáma és a regisztrálás helye

A gépkocsivezető tevékenységi adatai

Minden naphoz és vezetési tevékenységváltáshoz az alábbi adatok kerülnek tárolásra:

- Dátum és az aznapi kártya behelyezések száma
- A sofőr-kártya tulajdonosa által megtett összes távolság
- A vezetési állapot 00:00 órakor, illetve a kártya behelyezésekor, egyedülálló sofőrként vagy csoport részeként

- Minden vezetési tevékenységváltás rögzítése:

- Vezetési állapot: egyedül vagy csoport részeként
- Járműegységben használt fiók
- Kártya be volt-e helyezve vagy nem a tevékenységváltáskor
- Gépkocsivezető tevékenysége
- Tevékenységváltás dátuma és időpontja

Egyéb adatok

- Események és meghibásodások esetén
- A hatóságok által elvégzett ellenőrzések

DT-ben és gépkocsi vezető kártyán tárolt adatok

Járműegységben tárolt adatok

A járműegységben adattárolásra kerül sor, amikor:

- 1 Gépkocsivezetői kártyát helyeznek be vagy vesznek ki.
- 2 Megváltozik a gépkocsivezető tevékenysége.
- 3 Egyes események és meghibásodások fordulnak elő.
- 4 A DT rendszer manipulálása

A járműsebesség rögzítése folyamatos.

Behelyezési és kivételi adatok

Minden egyes gépkocsivezetői kártyán az alábbi adatok kerülnek tárolásra:

- A kártyatulajdonos vezeték- és keresztnéve.
- A sofőr-kártya száma, a kártyát kibocsátó tagállam és a kártya lejárat dátuma.
- A jármű kilométer számlálójának állása a kártya behelyezésekor és kivételkor.
- A jármű rendszáma és a regisztrálás helye.

- A jármű rendszáma és a jármű tagállama.
- Kártya kivételének időpontja abban a járműben, amelyben a gépkocsivezetői kártyát utoljára behelyezték.
- Melyik fiókba helyezték be a gépkocsivezetői kártyát.
- Annak jelzése, hogy történt-e kézi tevékenységbevitel.

A gépkocsivezető tevékenységi adatai

Minden naphoz és vezetési tevékenységváltáshoz az alábbi adatok kerülnek tárolásra:

- Vezetési állapot: egyedül vagy csoport részeként
- Járműegységben használt fiók .
- Kártya be volt-e helyezve vagy nem a tevékenységváltáskor.
- Gépkocsivezető tevékenysége.
- Tevékenységváltás dátuma és időpontja.

Egyéb adatok

- VU és sofőr-kártya eseményei és meghibásodásai.
- Részletes járműsebesség.
- Jármű gyorsajtása több, mint egy percig.
- Cég és szerviz eseményei.
- A DT rendszer manipulálása.

Illetékes hatóságok

Ha a sofőr-kártya elvesz vagy megsérül, akkor abban az országban, ahol kiadták, az illetékes hatóságtól a következőt kell kérni:

- Ideiglenes vezetési engedélyt sofőr-kártya nélkül.
- Cserekártyát.

Ha ellopják a gépkocsivezetői kártyát, akkor azt a lopás helye szerint illetékes rendőrségen is be kell jelenteni, és rendőrségi bejelentési számot kell kérni.

Ország	Hatóság	Telefonszám	Cím
Ausztria	Landesgendarmeriek ommando	Telefon: +43 (0)800 215359	Verkehrsabteilung Alpenstrasse, 88 5020 – Salzburg, Austria
Belgium	SPF Mobilité et Transports	Telefon: +32 (0)2 2773111 Fax: +32 (0)2 2774048	City Atrium – Rue du Progrès, 56 1210 – Bruxelles, Belgium Osztály: Direction générale Transport Terrestres > Transport par Route
Ciprus	Ministry of Labour & Social Insurance	Telefon: +357 (0)22 401696 Fax: +357 (0)22 304224	Byron Avenue, 7 1463 – Lefkosia, Cyprus Osztály: Department of Labour Relations Illetékesség: Enforcement Authority E-mail: info@dlr.mlsi.gov.cy Weblap: www.mlsi.gov.cy

Illetékes hatóságok

Ország	Hatóság	Telefonszám	Cím
Dánia	Dán nemzeti rendőrség		Ellebjergrvej, 52 2450 – Copenhagen SV, Denmark Osztály: Traffic Division Illetékesség: Enforcement Authority Weblap: www.politi.dk
Észtország	Központi törvénybetartató rendőrség	Telefon: +372 (0)6123900 Fax: +372 (0)6123999	Ädala, 4e 10614 – Tallinn, Észtország Osztály: Digital Tachograph Project Illetékesség: Enforcement Authority E-mail: julgestuspolitsei@jp.pol.ee Weblap: www.pol.ee
Finnország	Szociális és Egészségügyi Minisztérium	Telefon: +358 (0)9 16001 Fax: +358 (0)9 72511	PO Box 556 – Uimalankatu 1, 33101 – Tampere, Finnország Osztály: Occupational Safety and Health Illetékesség: Enforcement Authority E-mail: kirjaamo.stm@stm.fi Weblap: www.stm.fi

Illetékes hatóságok

Ország	Hatóság	Telefonszám	Cím
Franciaország	Közlekedési Minisztérium	Telefon: +33 (0)1 40811390 Fax: +33 (0)1 40811066	Arche Sud 92055 LA DEFENSE CEDEX, France Weblap: www.transports.equipement.gouv.fr
Hollandia	Szállítás- és Vízirányítás	Telefon: +31 (0)703512666 Fax: +31 (0)7030512777	PO Box 10700 2501 HS Hága, Hollandia Weblap:
Írország	Közlekedési Minisztérium	Telefon: + 353 (0)1 670 7444 Helyi telefon: 1890 443 311	Transport House, Kildare St., Dublin 2, Ireland E-mail: info@transport.ie Weblap: www.transport.ie
Izland	Közúti Adminisztráció	Telefon: +354 (0)5221000 Fax: +354 (0)5221049	Borgartuni, 5–7 105 – Reykjavik, Izland Osztály: Digital Tachograph Project Illetékesség: Enforcement Authority E-mail: vegagerdin@vegagerdin.is Weblap: www.vegagerdin.is

Illetékes hatóságok

Ország	Hatóság	Telefonszám	Cím
Lengyelország	Általános Közúti Szállítási Felügyelet	Telefon: +48 (0)22 6301370 Fax: +48 (0)22 6301389	Chalubinskiego, 4 00-928 – Varsó, Lengyelország Osztály: Inspection Supervision Office E-mail: info@gitd.gov.pl Weblap: www.gitd.gov.pl
Lettország	Közúti Szállítási Adminisztráció	Telefon: + 371 (0)7280485 Fax: + 371 (0)7821107	48/50 Brivibas St., Riga, LV-1011, Lettország E-mail: atd@atd.lv Weblap: www.atd.lv
Luxemburg	Direction des Douanes et Accises	Telefon: +352 (0)290191-241 Fax: +352 (0)290191-234	Boîte postale 1605 L-1016 Luxembourg Weblap: www.do.etat.lu
Magyarország	Közlekedési Főfelügyelet	Telefon: +36 1 477 1552	1084 Budapest, Baross u. 76
Málta	Máltai Szállítási Hatóság	Telefon: +356 (0)2560 8000 Fax: +356 (0)2125 5740	Sa Maison Road Floriana CMR 02, Malta E-mail: info@maltatransport.com Weblap: www.maltatransport.com

Illetékes hatóságok

Ország	Hatóság	Telefonszám	Cím
Nagy-Britannia	Vehicle & Operator Services Agency	Telefon: +44 (0)117 9543200 +44 (0)870 6060440 Fax: +44 (0)117 9543212	Berkeley House Croydon Street Bristol, BS5 0DA, UK E-mail:enquiries@vosa.gov.uk Weblap:www.vosa.gov.uk
Németország	BAG - Bundesamt für Güterverkehr	Telefon: +49 (0)22157760 Fax: +49 (0)22157761777	Werderstrasse 34 – 50672 Köln, Postfach 19 01 80 – 50498 Köln, Germany Osztály: Digital Tachograph Project Illetékesség: Enforcement Authority Weblap: www.bag.bund.de
Norvégia	Nemzeti Rendőrigazgatóság		Post Box 8051 Dep, 0031– Oslo Norvégia Weblap: www.politi.no
Olaszország	Infrastrukturális és közlekedési Minisztérium	Telefon: +39 (0)641584303 Fax: +39 (0)641584312	Via Caraci, 36 00157 Roma, Olaszország Weblap: www.infrastrutturertrasporti.it

Illetékes hatóságok

Ország	Hatóság	Telefonszám	Cím
Spanyolország	Ministerio de Fomento	Telefon: +34 (0)915978787 Fax: +34 (0)915978573	Paseo de la Castellana, 67 28071 – Madrid, Spain Osztály: Road Transport Dpt Illetékesség: Enforcement Authority E-mail: atencionciudadano@mfom.es Weblap: www.fomento.es www.fomento.es/tacografodigital
Svájc	FEDRO Svájci Szövetségi Útfelügyelet	Telefon: +41 (0)31 3229411 Fax: +41 (0)31 3232303	DFS – Digital Tachograph CH-3003 Bern, Svájc E-mail: info@astra.admin.ch Weblap: www.astra.admin.ch www.dfs.astra.admin.ch
Svédország	Svéd Nemzeti Rendőrség	Telefon: +46 (0)8 4019000 Fax: +46 (0)8 4019099	PO Box 12256, 10226 – Stockholm, Svédország Osztály: Policing Management Division Illetékesség: Enforcement Authority E-mail: rikspolisstyrelsen@rps.police.se Weblap: www.rikspolisstyrelsen.polisen.se

Illetékes hatóságok

Ország	Hatóság	Telefonszám	Cím
Szlovákia	Nemzeti Munkaügyi Felügyelet		PO Box C3 v Masarykova 10, 041 33 – Kosice, Szlovákia Osztály: External Relations/Labour Protection Info Centre Illetékesség: Enforcement Authority
Szlovénia	Prometni inšpektorat	Telefon: +386 (0)1 4788000 Fax: +386 (0)1 4788149	Tržaška 19a P.P. 355 1000 Ljubljana, Slovenia Weblap: www.gov.si/mpz

Választható országok

A VU a következő országok kiválasztását teszi lehetővé helyszínként.

Ha nem ad meg adatot, az UNK (ismeretlen) felirat jelenik meg.

Ország	
A	Ausztria
AL	Albánia
AND	Andorra
ARM	Örményország
AZ	Azerbajdzsán
B	Belgium
BG	Bulgária
BIH	Bosznia és Hercegovina
BY	Belorusszia
CH	Svájc
CY	Ciprus
CZ	Csehország
D	Németország
DK	Dánia

Ország	
E	Spanyolország Lásd még “Spanyol területek” a következő oldalon.
EC	Európai Közösség
EST	Észtország
EUR	Európa többi része
F	Franciaország
FIN	Finnország
FL	Liechtenstein
FR	Faeroe-szigetek
GE	Grúzia
GR	Görögország
H	Magyarország
HR	Horvátország
I	Olaszország
IRL	Írország

Ország	
IS	Izland
KZ	Kazahsztán
LT	Litvánia
L	Luxemburg
LV	Lettország
M	Málta
MC	Monaco
MD	Moldova
MK	Macedónia
N	Norvégia
NL	Hollandia
P	Portugália
PL	Lengyelország
RO	Románia
RSM	San Marino
RUS	Oroszország

Választható országok

Ország	
S	Svédország
SK	Szlovákia
SLO	Szlovénia
TM	Türkmenisztán
TR	Törökország
UA	Ukrajna
UK	Nagy-Britannia, Alderney, Guernsey, Jersey, Man-sziget, Gibraltár
V	Vatikánváros
YU	Jugoszlávia
WLD	A világ többi része

Spanyol területek	
AN	Andalúzia
AST	Asturias
C	Cantabria
CL	Castilla-León
CM	Castile-La-Mancha
CAT	Katalónia
AR	Aragónia
CV	Valencia
EXT	Extremadura
G	Galícia
IB	Baleár-szigetek
IC	Kanári-szigetek
LR	La Rioja
M	Madrid
MU	Murcia
NA	Navarra
PV	Baszkföld

Importőrök

Ország	Importőr	Telefonszám	Cím
Ausztria	Stoneridge Electronics Ltd	Telefon: +44 (0) 871 700 70 70 Fax: +44 (0) 870 704 00 02	Claverhouse Industrial Park DUNDEE, DD4 9UB Skócia E-mail: sales@elc.stoneridge.com
Belgium	Phelect	Telefon: +32 (0)87 56 02 74 Fax: +32 (0)87 56 02 73	Route de Herbestahl 160 4700 Eupen Belgium
Bosznia	Lásd Horvátország.		
Ciprus	K A Hiras Parts Ltd.	Telefon: +357 (0)5 571230 Fax: +357 (0)2 335600	Soudas 16B LIMASSOL 3048 Ciprus E-mail: k.a.hiras@cytanet.com.cy
Csehország	Hale spol. s r o.	Telefon: +420 (0)10 422875415 Fax: +420 (0)10 422875415	Delnicka 15 170 00 PRAHA 7 Csehország E-mail: doubner@hale.cz

Ország	Importőr	Telefonszám	Cím
Dánia	BG Teknik Aarhus Aps	Telefon: +45 (0)87418055 Fax: +45 (0)86174444	Grenavej 148 Postbox 2116 8240 RISSKOV Dánia E-mail: an@bgdk.com
Észtország	Lajos AS		Jaama 18 KUNDA 44106 Észtország
Finnország	Piirla Oy		Hopekatu 4 KUOPIO 70150 Finnország E-mail: hannu.seitsamo@scanauto.fi
Görögország	P Theodosiou Ltd	Telefon: +30 (0)2 103474500 Fax: +30 (0)2 103477315	115 Athinon Avenue 115 ATHENS Görögország
Hollandia	Casu-Utrecht B V	Telefon: +31 (0)30 288 4470 Fax: +31 (0)30 289 8792	Ravenswade 118 3439 LD NIEUWEGEIN Hollandia

Importőrök

Ország	Importőr	Telefonszám	Cím
Horvátország	Auto Konzalting D.O.O.	Telefon: +385 (0)1 30 77 124 Fax: +385 (0)1 30 77 124	Hamamanova 26 1000 ZAGREB Horvátország
Írország	MMC Commericals	Telefon: +353 (0)1 4 565111 Fax: +353 (0)1 4 501035	John F Kennedy Driver Naas Road DUBLIN 12 Írország
Jugoszlávia	Lásd Horvátország.		
Lengyelország	Neris Pl	Telefon: +48 (0)2266 222 99 Fax: +48 (0)2266 222 99	M Spisaka 90A 02-495 WARSZAWA Lengyelország E-mail: neris@neris.pl
Lettország	Nord Trans SIA	Telefon: +371 (0)756 3753 Fax: +371 (0)756 6012	Braslas iela 22 LV-1035 RIGA Lettország E-mail: ntrans@ilad.lv
Litvánia	Vectis UAB Uzdaroji Akcine Bendrovedlvr	Telefon: +370 (0)37 373300 Fax: +370 (0)37 473141	54 Ateities Road KAUNAS, LT-52105 LITVÁNIA

Ország	Importőr	Telefonszám	Cím
Luxemburg	Lásd Hollandia.		
Macedónia	Lásd Horvátország.		
Magyarország	Szelpo AutoControl Systems Kft.	Telefon: +36 22 500 863 Fax: +36 22 500 862	Budai ut 390 8000 SZÉKESFEHÉRVÁR Magyarország E-mail: szelpo@szelpo.hu
Málta	Ucimo Overseas Ltd		Ucimco Buildings Valley Road B'KARA MALTA BKR14 E-mail: cheryl.vella@pater.com.mt
Németország	Stoneridge Electronics Ltd	Telefon: +44 (0)871 700 70 70 Fax: +44 (0)870 704 00 02	Claverhouse Industrial Park DUNDEE, DD4 9UB Skócia E-mail: sales@elc.stoneridge.com
Norvégia	Instek A.S.	Telefon: +47 (0)628 16833 Fax: +47 (0)628 12250	Boks 1227 Morveien 6 2201 KONGSVINGER Norvégia

Importőrök

Ország	Importőr	Telefonszám	Cím
Portugália	Lusilectra	Telefon: +351 (0)226 198 750 Fax: +351 (0) 226 158 669	Rua Eng. Ferreira Dias 953/993 40100 – Porto Portugália
Svájc	Autometer AG	Telefon: +41 (0)41 349 40 50 Fax: +41 (0)41 349 40 60	Grabenhofstrasse 3 6010 – Kriens Svájc
Svédország	Magnum Trade AB Industrielektronik	Telefon: +46 (0)8 154400 Fax: +46 (0)8 154403	Box 19106 104 32 STOCKHOLM Svédország
Szerbia	Lásd Horvátország.		
Szlovénia	Lásd Horvátország.		

A		F		H	
A rendszer áttekintése		Felhasználói tevékenységek		Helyi idő	
Járműegység	13	forгатókönyvei	25	Beállítások	58
Sebességérzékelő	13	Figyelmeztetések		Hibaelhárítás	83
Sofőrkartya	13	Lista	66	I	
ADR változat		Főmenü megjelenítése		Importőrök	101
Különleges jellemzők	88	Beállítások	19	J	
Működési hőmérséklet	8	Kezdő helyzet	19	Járműegység	14
TÜV tanúsítvány	88	Komp/vonat vagy Tartományon kívül	19	Felhasználói felület	17
Alapértelmezett időpontok elfogadása	47	Nyomtatás menü	19	Főmenü megjelenítése	19
B		Záró helyzet	19	Gombok	17
Beállítások		G		Gondozás	22, 80
Helyi idő	57	Gombok		Kártyanyílások	17
Kijelző megjelenése	58	Enter	17	Kijelző	17
UTC idő	57	Fel	17	Papirkazetta	17
Behelyezés		Ha letiltva	23	Javítások	7
Papírhenger	82	Kilépés	17	Jóváhagyás	8
Biztonsági vizsgálat	7	Le	17		
E		Sofőr 1	17		
Elektromágneses kompatibilitás	8	Sofőr 2	17		
Energiatakarékos mód	11, 22	Gondozás			
EU		Járműegység	22, 80		
szabályok	12	Sofőrkartya	22, 80		
Vezetés kívül	21, 49				

K		Kijelző megjelenése		Módosítás	
Kártyanyílások	17	Negatív vagy pozitív megjelenés . . .	58	Kijelzések mozgás közben	62
Készenléti mód, lásd		Kilépés		Nyomatató papírhenger	81
Energiatakarékos mód		Gomb	17	Tevékenység munkanap közben . . .	28
Kézi bevitel		Kézi bevitel módosítása	47	Tevékenységek kézi bevitelben . .	45
Alapértelmezett időpontok		Komp/vonat mód		Működési hőmérséklet	8
elfogadása	47	Aktiválás	48	Munkanap	
Áttekintés	30	Inaktíválás	48	Forgatókönyvek	25
Hozzáadás	46	Komputazás	48	Jelenlegi folytatása	32
Kilépés módosítás módból	47	L		Meghatározás	20
Mentés	46	Lista		Új, előző tevékenységek nélkül . . .	28
Módosítás nem lehetséges	45	Kijelzések	62	Új, előző tevékenységekkel	33
Módosítási mód törlése	47	Szimbólumkombinációk	65		
Törlés	46	Szimbólumok	63	N	
Kézi bevitel mentése	46	Üzenetek, figyelmeztetések és		Nyílások	
Kijelzések		meghibásodások	66	Ha zárva	23
Lista	62	M		Nyomatás	
Módosítás	62	Meghatározás		Létrehozás	51
Mozgás közben	62	Munkanap	20	Megjelenítés a kijelzőn	51
Sebesség	62	Tevékenységek	20	Megjelenítés papíron	51
Szokásos	62	Meghibásodások		Típusok	53
Szünet ideje	62	Lista	66	Nyomatató	
UTC idő	62	Megjelenítések		Cserealkatrészek	80
Vezetési idő	62	Főmenü	19	Nyomatás	51
Kijelző	58	Mégse		Papírcsere	81
Kártya utolsó kivétele >24h	24	Kézi bevitel módosítása	47	Papírhenger	80
Kijelző a műszerek között	15			Papírkazetta	17, 80
				Nyomatató cserealkatrészei	80

O	
Önteszt	83
Ország	
Elérhető a VU-ban	99
EU-n kívül	21, 49
Megadás	44
Ország megadása	44

P	
Papírhenger	
Behelyezés	82
Módosítás	81
Papírkazetta	
Eltávolítás	81
Papírkazetta eltávolítása	81

R	
Rögzítés nem szükséges, lásd Vezetés tartományon kívül	

S	
Sebességérzékelő	15
Szimbólumok	
Jelentés	63
Kombinációk	65
Sofőrgombok	17
Sofőrkártya	14
Behelyezés	23
Gondozás	22, 80
Kivétel	29
Sofőrkártya behelyezése	23
Sofőrkártya kivétele	29
Sofőrkártyanyílás	17
Szokásos megjelenítés	62
Stoneridge importőrök	101

T	
Tápegység	
megszakítás	7
Telepítési tábla	7

Tevékenységek	
Automatikusan kiválasztott	20
Felhasználói forgatókönyvek	25
Hozzáadás	46
Kézi bevitel módosítása	45
Meghatározás	20
Módosítás, munkanap közben	28
Nyomtatás	51
Törlés	46
Tevékenységek hozzáadása	46
Törlés	
Kézi bevitel	46
Tevékenységek	46
U	
Utazás	
EU-n kívül	21, 49
UTC idő	
Beállítások	57
Üzenetek	
Lista	66

V

Váltás

Főmenü megjelenítése 19

Veszélyes áru változat

lásd ADR változat

Vezetés

EU-n kívül 21, 49

Nem közút 21, 49

Részben megrakodott 21, 49

Rögzítés nem szükséges, lásd

Vezetés tartományon kívül

Vezetés tartományon kívül

Aktiválás 49

EU-n kívül 21, 49

Inaktiválás 50

Nem közút 21, 49

Részben megrakodott jármű . . . 21, 49

Vonatutazás 48

VU, lásd Járműegység



Stoneridge Electronics Ltd

Charles Bowman Avenue
Claverhouse Industrial Park
Dundee Scotland DD4 9UB

Tel: +44 (0)871 700 7070 Fax: +44 (0)870 704 0002

E-mail: sales@elc.stoneridge.com

www.stoneridgeelectronics.info

9000-101587/15R08