

Betriebsanleitung für Fahrer und Unternehmer Digitaler Tachograph SE5000



Stoneridge - Wir setzen den Maßstab
www.SE5000.com



Zertifizierte Betriebsanleitung

Dieses Handbuch ist eine erweiterte Version der zertifizierten Betriebsanleitung 9000-102019/01 04, und es wurde erstellt, um den Wünschen unserer Kunden zu entsprechen.

Die zertifizierte Version finden Sie im Internet unter: www.SE5000.com

Herzlichen Glückwunsch zu Ihrem digitalen Fahrtenschreiber SE5000 von Stoneridge!

Wir bei Stoneridge glauben an die Zusammenarbeit mit Fahrern und Flotten, damit Sie von Produkten profitieren können, die Ihnen das Leben vereinfachen. Bei der Entwicklung Ihres neuen SE5000 Tachographen wurde die Benutzerfreundlichkeit groß geschrieben: Die Menüführung ist einfach, das Auslesen der Gerätedaten erfolgt schnell und wahlweise auch per Funk – um nur einige wenige Beispiele zu nennen. Damit Sie Ihr Gerät optimal einsetzen können, empfehlen wir Ihnen, sich vor der ersten Fahrt mit der Handhabung des digitalen Fahrtenschreibers vertraut zu machen.

Verwendung der Betriebsanleitung.

Lesen Sie bitte diese Betriebsanleitung für Fahrer und Unternehmer vor der ersten Fahrt genau durch. Dadurch wird sichergestellt, dass Sie Ihren Fahrtenschreiber bestmöglich nutzen und dabei weder sich noch andere gefährden.

Stoneridge Electronics behält sich das Recht vor, jederzeit Änderungen an Design, Ausstattung und technischen Daten vorzunehmen. Im Streitfall können Sie sich daher nicht auf Daten, Abbildungen oder Beschreibungen in dieser Betriebsanleitung für Fahrer und Unternehmer berufen.

Der zuständige Stoneridge-Vertreter steht Ihnen für weitere Fragen gerne zur Verfügung.

Bewahren Sie diese Betriebsanleitung für Fahrer und Unternehmer im Fahrzeug auf. Falls das Fahrzeug verkauft wird, geben Sie bitte auch diese Betriebsanleitung an den neuen Besitzer weiter, denn der Fahrtenschreiber gilt als Fahrzeugbestandteil.

Symbole



Warnung



Wichtige Information



Tipp



Erforderliche Handlung



Seitenreferenz

Display

Display-Meldungen

FE

Fahrzeugeinheit (digitaler
Fahrtenschreiber)

Begriffsbestimmungen in dieser Anleitung

Fahrer 1

Jene Person, die gerade das Fahrzeug
lenkt oder später lenken wird.

Fahrer 2

Jene Person, die das Fahrzeug nicht lenkt.

Arbeitstag

Fahrer 1 und 2 verrichten an einem
Arbeitstag eine Vielzahl von Aktivitäten.

Aktivität

Das, womit Fahrer 1 beschäftigt ist.

Stoneridge Kontaktadressen

Bitte wenden Sie sich bei Fragen oder Anregungen zum Tachographen und zur Betriebsanleitung an eines unserer nachfolgend genannten Vertriebszentren.

Großbritannien

Stoneridge Electronics Ltd
Charles Bowman Avenue
Claverhouse Industrial Park
Dundee, Schottland
Großbritannien

Tel. +44 (0)871 700 7070

Fax. +44 (0)870 704 0002

E-Mail: sales@stoneridge.com

Frankreich

Stoneridge Electronics Frankreich
Z.I St. Etienne
F-64100 Bayonne
Frankreich

Tel. +33 (0)5 59 50 80 40

Fax. +33 (0)5 59 50 80 41

E-Mail: france.amsales@stoneridge.com

Deutschland

IVEKA Automotive Technologies
Schauz GmbH
Talweg 8
D-75417 Mühlacker-Lomersheim
Deutschland

Tel. +49 (0)7041 9695-0

Fax. +49 (0)7041 9695-55

E-Mail: info@iveka.de

Italien

Stoneridge Electronics s.r.l.
Viale Caduti nella Guerra di Liberazione, 568
00128 - Roma
Italien

Tel. +39 (0)650861001

Fax. +39 (0)650861006

E-Mail: italy.amsales@stoneridge.com

Niederlande

C.A.S.U. Utrecht b. v.
Ravenswade 118
NL-3439 LD Nieuwegein
Niederlande

Tel: +31 (0)30 288 44 70

Fax: +31 (0)30 289 87 92

E-Mail: info@casuutrecht.nl

Spanien

Stoneridge Electronics España
Avda. Severo Ochoa 38
Pol. Ind. Casa Blanca
28108 Alcobendas
Madrid
Spanien

Tel. +34 91 662 32 22

Fax. +34 91 662 32 26

E-Mail: spain.amsales@stoneridge.com

Schweden

Stoneridge Nordic AB
Gårdsfogdevägen 18 A
SE-168 66 Stockholm
Schweden

Tel. +46 (0)8 154400

Fax. +46 (0)8 154403

E-Mail: kontakt@stoneridge.com

Informationen im Internet

Weitere Informationen zum
digitalen Fahrtenschreiber SE5000
von Stoneridge und über
Stoneridge Electronics Ltd erhalten Sie auf:

www.SE5000.com

www.stoneridgeelectronics.info

Copyright

Nachdruck, Übersetzung und jede sonstige
Vervielfältigung als Ganzes oder auszugs-
weise ist ohne schriftliche Genehmigung
durch Stoneridge Electronics AB untersagt.

Siehe auch den Index

(▷ Seite 139).

Einleitung	
Betriebssicherheit	9
Reparaturen und Änderungen	9
Regelmäßige Überprüfung durch eine Fachwerkstatt	9
Technische Daten	10
Im Überblick	
Systemübersicht	12
Geschwindigkeitssensor mit Datenverschlüsselung (1)	13
Digitaler Fahrtenschreiber (2)	13
Auf dem Kombiinstrument anzeigen (3)	13
Fahrerkarte (4)	13
Überblick über die Benutzerschnittstelle	14
Standardanzeige	16
Fahrtenschreiber-Menü	17
Bedienelemente	
Aktivitäten an Arbeitstagen	20
Eine Fahrerkarte einführen	20
Überblick über Benutzerszenarien ..	21
Normaler Arbeitstag	21
Änderung der Aktivität	23
Ort ändern	24
Eine Fahrerkarte entnehmen	25
Manuelle Eingaben durchführen ..	27
Szenarien mit manuellen Eingaben	27
Der manuelle Eingabevorgang	28
Manuelle Eingaben ändern	34
Einträge bestätigen?	34
Eine Eingabe ändern	35
Alles entfernen	37
Reise mit Fähre oder Zug	38
Aktivität Fähre/Zug	38
Fahrten ohne Aufzeichnungspflicht	39
Im Modus "FE nicht erforderlich" fahren	39
Ausdrucke	40
Ausdruck erstellen	40
Arten der Ausdrucke	42
Beispielausdruck	45
Einstellung	68
Einstellung	68
Sprache	68
UTC-Zeit ändern	69
Ortszeit ändern	70
Display invertieren	71

Anzeigen und Daten

Anzeigen	74
Fahreranzeigen	74
Symbole	76
Symbole	76
Symbolkombinationen	78
Meldungen, Warnungen und Fehlfunktionen	79
Drei Kategorien von Benachrichtigungen	79
Meldungen	79
Warnungen	79
Fehlfunktionen	79
Selbsthilfe	
Papierrolle wechseln	94
Papierkassette herausnehmen	94
Eine Papierrolle einsetzen	94
Wartung und Pflege	96
Ersatzteile für Drucker	96
Richtiger Umgang mit Karten	96
Richtiger Umgang mit dem Fahrtenschreiber	97
Integrierter Selbsttest	98
Integrierter Selbsttest	98
Häufig gestellte Fragen	101

Anhang

Verfügbare Länder	106
Verfügbare Sprachen	108
ADR-Fahrtenschreiber	109
Für Gefahrguttransporte zugelassen	109
Besondere Merkmale des ADR-Fahrtenschreibers	109
Daten auf der Fahrerkarte und im Tachographen	111
Daten auf der Fahrerkarte	111
Daten im Tachographen	112
Nationale Importeure	113
Nationale Importeure	113
Zeitzonen	122
Zeitzonen	122
Betriebsart "Unternehmen"	
Vorschriften und Empfehlungen	124
Verantwortung des Eigentümers ..	124
Funktionen in der Betriebsart "Unternehmen"	126
Datensperre aktivieren	128
Datensperre aktivieren	128
Datensperre deaktivieren	130
Daten herunterladen	131
Daten herunterladen	131

Einstellung	134
Einstellung	134
Überprüfung des Fahrtenschreibers	137
Überprüfung des Fahrtenschreibers ..	137
Daten zu Unternehmensfunktionen ..	138
Index	
Index	139

Betriebssicherheit

Betriebssicherheit

Unfallgefahr



Der Tachograph darf nur bei stehendem Fahrzeug bedient werden. Ein während der Fahrt bedienter Tachograph kann den Fahrer so stark vom Verkehrsgeschehen ablenken, dass ein Unfall verursacht werden kann.

Reparaturen und Änderungen

Der Tachograph wurde von befugtem Personal installiert.

Das Tachographengehäuse darf unter keinen Umständen geöffnet werden. Am Fahrtenschreiber dürfen keinerlei unerlaubte Eingriffe oder Veränderungen vorgenommen werden.

Im Inneren des Druckergehäuses ist eine Versiegelung angebracht. Die Versiegelung muss unversehrt bleiben.



Je nach den geltenden Gesetzen können sich Personen, die Veränderungen an dieser Ausrüstung vornehmen, strafbar machen.

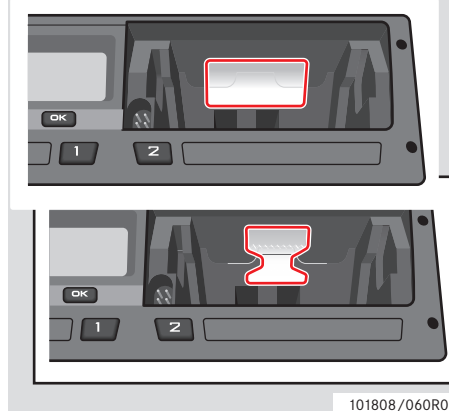
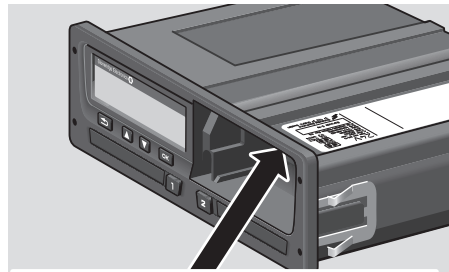

101808/060R01

Versiegelung

Regelmäßige Überprüfung durch eine Fachwerkstatt

Der Fahrtenschreiber muss zumindest alle 2 Jahre durch eine Fachwerkstatt für digitale Fahrtenschreiber überprüft werden.

Auf dem in der Nähe des Fahrtenschreibers angebrachten Einbauschild wird das Datum der bestandenen Überprüfung vermerkt.

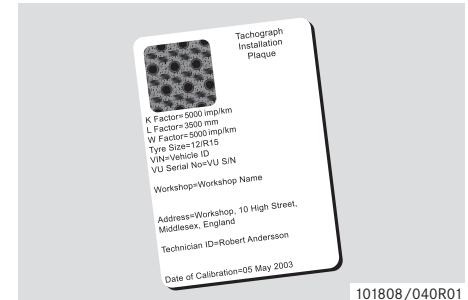

101808/040R01

Bei der Überprüfung muss das Einbauschild gültig und unversehrt sein.

Technische Daten

Version des Fahrtenschreibers

Digitaler Tachograph SE5000

Betriebstemperatur

–25 °C bis +70 °C

Version für Gefahrgut laut ADR: -25 °C
bis +65 °C

Zertifizierung und Zulassung

Der Fahrtenschreiber ist für den Einsatz innerhalb der Europäischen Union zugelassen und gemäß EU-Recht nach der ITSEC-Stufe "E3, hoch", zertifiziert.

Typengenehmigungsnummer: e5-0002

Elektromagnetische Verträglichkeit

Der Fahrtenschreiber erfüllt die Anforderungen der Richtlinie 72/245/EWG der EU-Kommission, zuletzt geändert durch die Richtlinie 2006/96/EG, Zertifikat Nr. 03 0289, hinsichtlich elektromagnetischer Verträglichkeit.

Systemübersicht
Überblick über die Benutzerschnittstelle

Systemübersicht

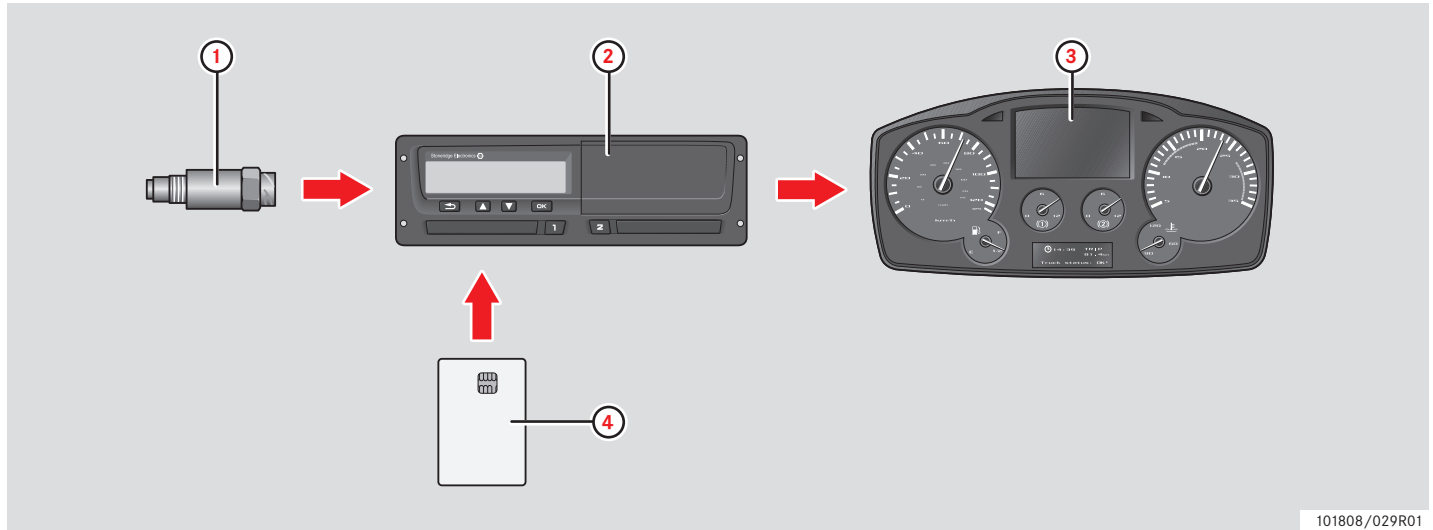

101808/029R01

1	Geschwindigkeitssensor mit Datenverschlüsselung
2	Tachograph mit integrierter Anzeige und Drucker

3	Display im Kombiinstrument des Fahrzeugs
4	Fahrerkarte

Systemübersicht

Geschwindigkeitssensor mit Datenverschlüsselung (1)

Der Geschwindigkeitssensor mit Datenverschlüsselung überträgt die Geschwindigkeitsimpulse an den Fahrtenschreiber. Manipulationen am Sensor oder am Signal werden vom Fahrtenschreiber erkannt und aufgezeichnet.

Digitaler Fahrtenschreiber (2)

Im Fahrtenschreiber werden verschiedene Daten gespeichert:

- Fahrerkartendaten, mit Ausnahme der Führerscheindaten.
- Warnungen und Fehlfunktionen, die für den Fahrtenschreiber, den Fahrer, das Unternehmen oder die Fachwerkstatt von Bedeutung sind.
- Fahrzeugdaten, Kilometerzählerdaten und genaue Geschwindigkeitsaufzeichnungen der letzten 24 Stunden.
- Unerlaubten Eingriffen in den Tachographen.

Näheres zu den Sonderfunktionen des ADR-Fahrtenschreibers siehe ▷ ADR-Fahrtenschreiber, Seite 109



Geschwindigkeitsüberschreitungen, die länger als eine Minute dauern, werden im Fahrtenschreiber aufgezeichnet.

Fahrtenschreiberdaten anzeigen

Die Fahrtenschreiberdaten können auf dem Display angezeigt oder ausgedruckt werden.

▷ Ausdruck erstellen, Seite 40

Auf dem Kombiinstrument anzeigen (3)

Abhängig vom Funktionsumfang des jeweiligen Fahrzeugs werden auf dem Kombiinstrument die folgenden Informationen aus dem Fahrtenschreiber angezeigt:

- Geschwindigkeit
- Zurückgelegte Strecke
- Meldungen, Warnungen und Fehlfunktionen

Fahrerkarte (4)

Die Fahrerkarte dient der Identifizierung des jeweiligen Fahrers und speichert verschiedene Daten unter dem Namen des Fahrers:

- Fahrzeit, Aktivitäten und Strecke.
- Führerscheindaten.
- Bestimmte Warnungen und Fehlfunktionen.
- Das Kfz-Kennzeichen aller Fahrzeuge, die der Karteninhaber benutzt.
- Behördliche Fahrzeugkontrollen.



Die Fahrerkarte kann in der Regel Daten für bis zu 28 Tage speichern. Danach werden die ältesten Daten überschrieben, sobald neue Daten gespeichert werden.

Näheres zu Fahrtenschreiber- und Fahrerkartendaten siehe Anhang.

▷ Daten auf der Fahrerkarte, Seite 111

Überblick über die Benutzerschnittstelle

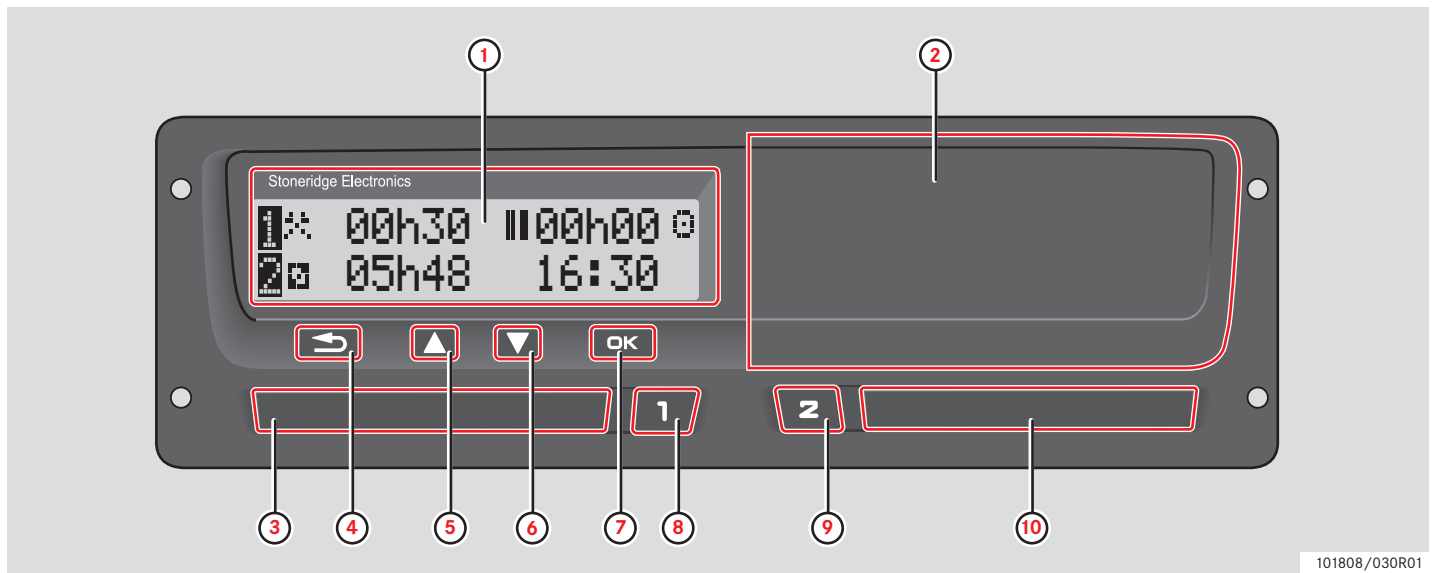

101808/030R01

Überblick über die Benutzerschnittstelle

		Seite
1	Anzeige	
	Standardanzeige des Fahrers	16
	Fahrtenschreiber-Menü	17
	Meldungen, Warnungen und Fehlfunktionen	79
2	Drucker	
	Ausdruck erzeugen	40
	Papierrolle einsetzen/wechseln	94
3	Karteneinschub Fahrer 1	
	Fahrerkarte einführen/entnehmen	20/ 25
4	Zurück 	
	Einen Vorgang abbrechen	-
	Einen Vorgang beenden	-
	In einer Anzeige zurück navigieren	-
	Zur vorherigen Anzeige zurückkehren	-

		Seite
	Zur Standardanzeige zurückkehren (mehrmals drücken)	-
5	Nach oben 	
	Werte vergrößern	-
	Markieren und auswählen von Optionen	-
6	Nach unten 	
	Werte verkleinern	-
	Markieren und auswählen von Optionen	-
7	OK 	
	Eingaben bestätigen	-
	Meldungen oder Warnungen löschen	79
	Fehlfunktionen bestätigen	79
8	Fahrer 1 	
	Karteneinschub Fahrer 1 öffnen	20
	Aktivitäten Fahrer 1 ändern	23

		Seite
9	Fahrer 2 	
	Karteneinschub Fahrer 2 öffnen	20
	Aktivitäten Fahrer 2 ändern	23
10	Karteneinschub Fahrer 2	
	Fahrerkarte einführen/entnehmen	20/ 25

Standardanzeige

Drücken Sie eine beliebige Taste, um das Display zu aktivieren.

In den folgenden Fällen wird die Standardanzeige von Fahrer 1 angezeigt:

- Wenn die Frage "Manuelle vornehmen?" mit "NEIN" beantwortet wird.
- Nachdem die manuellen Eingaben abgeschlossen wurden.
- Wenn die Taste  mehrmals gedrückt wird, um eine Eingabe zu beenden oder von einem Menüpunkt des Fahrtenschreibers zurückzukehren.
- Sobald das Fahrzeug in Bewegung versetzt wird.

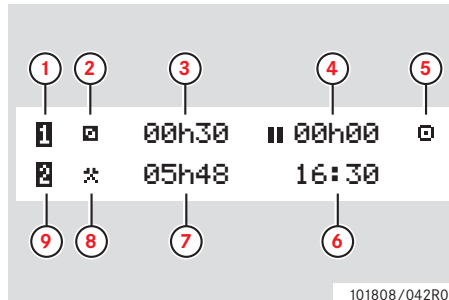

- 1 Fahrer 1
- 2 Aktivität Fahrer 1
- 3 Dauer der Aktivität von Fahrer 1
- 4 Kumulative Ruhezeit von Fahrer 1 an einem Arbeitstag
- 5 Betriebsmodus des Fahrtenschreibers (Fahrbetrieb)
- 6 Ortszeit
- 7 Dauer der Aktivität von Fahrer 2
- 8 Aktivität Fahrer 2
- 9 Fahrer 2

Weitere Anzeigen

Es sind vier weitere Anzeigen verfügbar, auf denen die folgenden Informationen angezeigt werden:

	Seite
Kumulative Lenk- und Ruhezeiten von Fahrer 1	74
Kumulative Lenk- und Ruhezeiten von Fahrer 2	74
UTC-Zeit, Ortszeit und Datum	74
Anzeige von Geschwindigkeit, Kilometerzähler und der eingeführten Karte	74

Menüs, Symbole und Benachrichtigungen

Der Fahrtenschreiber verfügt über drei Menüs. Auf der Anzeige können zudem verschiedene Symbole und Meldungen angezeigt werden.

	Seite
Fahrtenschreiber-Menü	17
Symbole und Symbolkombinationen	78
Meldungen und Benachrichtigungen über Warnungen und Fehlfunktionen	79

Überblick über die Benutzerschnittstelle

Fahrtenschreiber-Menü

Die folgenden drei Menüs können ausgewählt werden. Drücken Sie **OK**, um zu den Menüs zu gelangen.

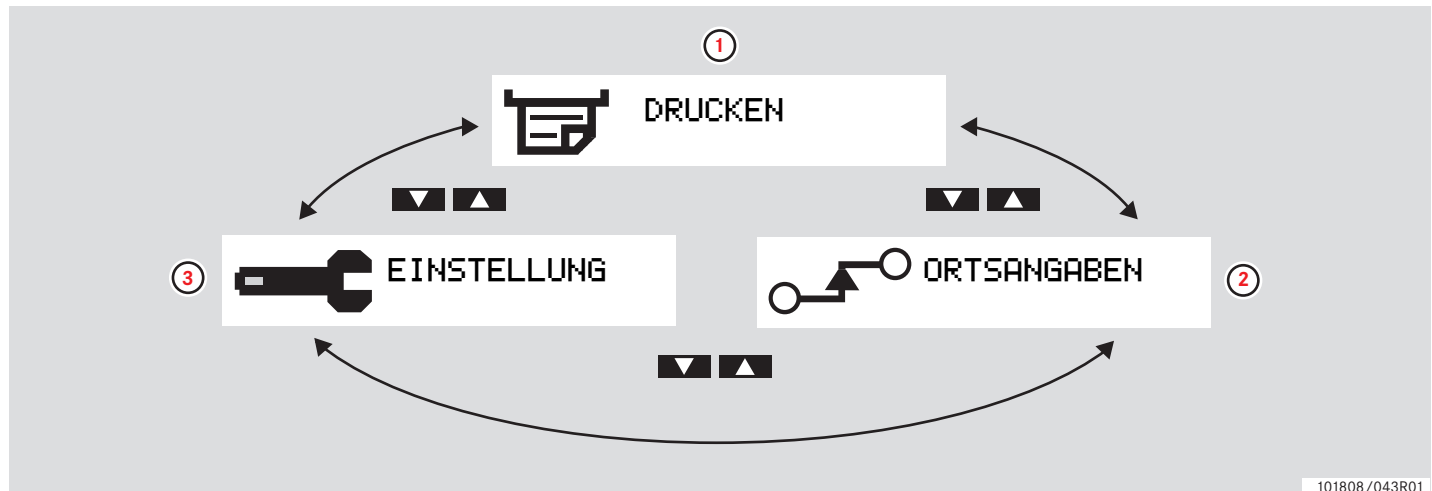

101808/043R01

		Seite
1	Ausdruck erstellen	40
2	Ort ändern	24

		Seite
3	Einstellung	68

Im Überblick

Überblick über die Benutzerschnittstelle

Aktivitäten an Arbeitstagen

Manuelle Eingaben durchführen

Manuelle Eingaben ändern

Reise mit Fähre oder Zug

Fahrten ohne Aufzeichnungspflicht

Ausdrucke

Einstellung

Aktivitäten an Arbeitstagen

Eine Fahrerkarte einführen

- 1 Halten Sie die Taste **1** für den Karteneinschub von Fahrer 1 bzw. die Taste **2** für den Einschub von Fahrer 2 gedrückt, bis der Einschub ausgeworfen wird.
- 2 Führen Sie die Karte mit dem Chip nach vorne gerichtet und nach oben zeigend ein.

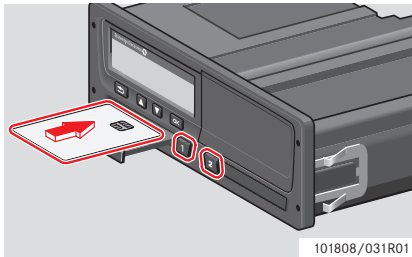

- 3 Schließen Sie den Einschub mit einem sanften Druck.

Fahrerkartendaten werden vom Fahrtenschreiber verarbeitet.

Falls die Authentifizierung der Fahrerkarte fehlschlägt, siehe

▷ Seite 81

!
Die Fahrerkarte muss stets im Einschub **1** eingeführt sein!

Ein Arbeitstag wird durch die Aktivitäten von Fahrer 1 und Fahrer 2 definiert. Einige Aktivitäten werden automatisch ausgewählt, andere wiederum müssen manuell eingegeben werden.

Bei einem Zwei-Mann-Betrieb führt Fahrer 1 seine Karte in den linken Einschub ein **1** und Fahrer 2 in den rechten Einschub **2**.



Bei einem Fahrerwechsel muss die Fahrerkarte ebenfalls gewechselt werden.

Jede Aktivität wird über einen Aktivitätstyp, eine Anfangs- und eine Endzeit definiert.

Symbole	Art der Aktivität
	Arbeit Aktivität bei stehendem Fahrzeug, z.B. Beladen des Fahrzeugs
	Fahrer/Fahrt Lenken des Fahrzeugs.
	Pause/Ruhezeit Für Pausen.
	Bereitschaft Passive Aktivität vor dem Fahrtantritt oder am Ziel, z.B. Warten auf die Abfertigung.

Aktivitäten an Arbeitstagen

Überblick über Benutzerszenarien

Verwenden Sie eines der folgenden Benutzerszenarien als allgemeine Richtlinie:

- Szenario an einem normalen Arbeitstag
- (▷ Szenarien mit manuellen Eingaben, Seite 27)



Im Verlauf eines normalen Arbeitstages muss die Fahrerkarte stets im Fahrten-schreiber eingeführt sein.

Die Fahrerkarte ist nicht übertragbar und darf nur vom berechtigten Karteninhaber benutzt werden.



Es obliegt den Fahrern sicherzustellen, dass sie die Straßenverkehrsregeln des jeweiligen Landes einhalten.

Normaler Arbeitstag

Das unten dargestellte Benutzerszenario bezieht sich auf einen neuen Arbeitstag.

▷ Anfangsprozedur, Seite 22

Am Ende des vorangehenden Arbeitstages wurde die Fahrerkarte entnommen und zu Beginn des neuen Arbeitstages eingeführt.

Alle vorangegangenen Aktivitäten wurden gespeichert, es muss nichts manuell eingegeben werden.

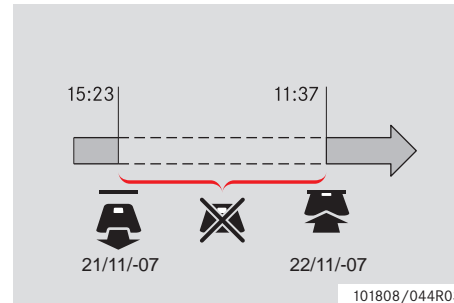

Im Laufe eines normalen Arbeitstages:

- Muss die Fahrerkarte stets im Fahrten-schreiber eingeführt sein, um den Fahrer zu identifizieren.

- Alle Änderungen von Aktivitäten müssen zum Zeitpunkt der Änderung eingegeben werden.

Fahrerkarte eingeführt

Für Zeitabschnitte, in deren Verlauf die Fahrerkarte eingeführt war, können bereits gespeicherte Aktivitäten nicht geändert werden.

Keine Fahrerkarte eingesteckt

Wenn Aktivitäten durchgeführt wurden, ohne dass die Fahrerkarte eingeführt war, müssen diese Aktivitäten nach dem nächsten Einführen der Fahrerkarte manuell eingegeben werden.

Auf den folgenden Seiten werden Handlungen und Aktivitäten beschrieben, die an einem Arbeitstag anfallen:

- ▷ Eine Fahrerkarte einführen, Seite 20
- ▷ Änderung der Aktivität, Seite 23
- ▷ Ort ändern, Seite 24
- ▷ Eine Fahrerkarte entnehmen, Seite 25

Anfangsprozedur

Nachdem eine Fahrerkarte eingeführt wurde, wird für kurze Zeit der Name des Karteninhabers angezeigt.

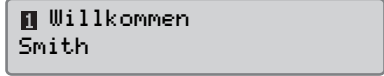

Für kurze Zeit wird die Zeit der letzten Entnahme der Fahrerkarte angezeigt.

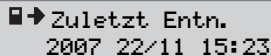

1 Drücken Sie die Taste **OK**, um mit "JA" zu bestätigen.

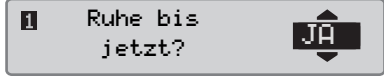

Wenn "NEIN" ausgewählt wird, siehe:

▷ Szenarien mit manuellen Eingaben, Seite 27

2 Verwenden Sie die Taste **▲** oder **▼**, um "Ende Land" auszuwählen, und bestätigen Sie mit **OK**.



Wenn bei der letzten Kartenentnahme "Ende Land" ausgewählt war, wird diese Anzeige nicht angezeigt.

3 Verwenden Sie die Taste **▲** oder **▼**, um "Beginn Land" auszuwählen, und bestätigen Sie mit **OK**.



!
Die Anzeigen "Ende Land" und "Beginn Land" werden nicht angezeigt, wenn zwischen der Entnahme und dem Einführen der Karte weniger als neun Stunden vergangen sind.

4 Wählen Sie mit **▲** oder **▼** aus, ob ein Ausdruck der eingegebenen Daten erstellt werden soll, und bestätigen Sie mit **OK**.

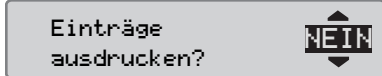

5 Verwenden Sie die Taste **▲** oder **▼**, um "JA" auszuwählen, und drücken Sie anschließend **OK**, um Ihre Eingaben zu bestätigen und zu speichern.

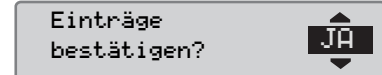

Wenn "JA" ausgewählt wurde, werden die Eingaben gespeichert und die folgende Meldung wird für kurze Zeit angezeigt:



Die Eingaben werden gespeichert und die Standardanzeige erscheint.

Wenn "NEIN" ausgewählt wird, siehe





▷ Szenarien mit manuellen Eingaben, Seite 27

Aktivitäten an Arbeitstagen

Änderung der Aktivität

Automatisch ausgewählte Aktivitäten

Abhängig von der aktuellen Fahrsituation wählt der Fahrtenschreiber für jeden Fahrer die Aktivität automatisch aus.

Fahrer/ Fahrt situation	Fahrer 1	Fahrer 2
Fahrzeug in Bewegung	Fahrer/ Fahrt 	Bereitschaft 
Fahrzeug steht	Arbeit 	Bereitschaft 



In den folgenden Fällen wird die Aktivität automatisch geändert:

- Von "Fahrt" auf "Arbeit", wenn das Fahrzeug länger als zwei Minuten steht.
- Von "Arbeit" auf "Fahrt", wenn das Fahrzeug während der letzten Minute in Bewegung versetzt wurde.

Manuell ausgewählte Aktivitäten

Wenn das Fahrzeug steht, müssen mit Ausnahme von "Arbeit" für Fahrer 1 bzw. "Bereitschaft" für Fahrer 2 alle anderen Aktivitäten manuell ausgewählt werden.

Die folgenden Aktivitäten können manuell ausgewählt werden:

	Arbeit
	Pause/Ruhezeit
	Bereitschaft

An einem Arbeitstag wird die Aktivität wie folgt geändert:

- ▶ Fahrerkarte einführen.
- ▶ Fahrzeug anhalten.
- ▶ Die Taste **1** (Fahrer 1) bzw. **2** (Fahrer 2) mehrmals drücken, bis auf dem Display die gewünschte Aktivität angezeigt wird.



"Fahrt" kann nicht manuell ausgewählt werden.



Die Aktivität kann nur geändert werden, wenn das Fahrzeug steht.



Die Aktivität "Starten/Anhalten" kann über die Ein-/Aus-Stellung des Zündschalters vom Unternehmen oder der Fachwerkstatt voreingestellt werden. Fragen Sie Ihren Arbeitgeber, ob die Aktivität "Starten/Anhalten" voreingestellt wurde.

Ort ändern

Am Anfang und am Ende eines Arbeitstags muss angegeben werden, in welchem Land sich das Fahrzeug befindet.

Dies geschieht:

- Zu einem beliebigen Zeitpunkt an einem Arbeitstag, über die Untermenüs "Start Ort" oder "Ende Ort" des Menüs "ORTSANGABEN".
- Nach der automatischen Aufforderung, die nach jeder Entnahme der Fahrerkarte erfolgt.
- Während der manuellen Eingabe von Aktivitäten.



Der Ort kann nur geändert werden, wenn das Fahrzeug steht.

▷ Szenarien mit manuellen Eingaben, Seite 27

Zu einem beliebigen Zeitpunkt an einem Arbeitstag

- 1 Drücken Sie die Taste **OK**, um das Menü anzuzeigen.
- 2 Verwenden Sie die Taste **▲** oder **▼**, um "ORTSANGABEN" auszuwählen, und drücken Sie **OK**.

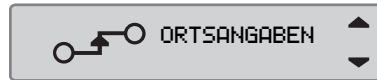

- 3 Verwenden Sie die Taste **▲** oder **▼**, um "Start ort" oder "Ende Ort" auszuwählen, und drücken Sie **OK**.

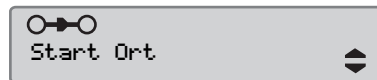

- 4 Verwenden Sie die Taste **▲** oder **▼**, um das eigentliche Land auszuwählen, und drücken Sie anschließend **OK**, um Ihre Auswahl zu bestätigen und zur Standardanzeige zurückzukehren.

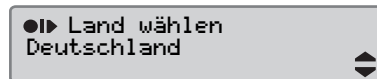

Näheres zu verfügbaren Ländern siehe

▷ Verfügbare Länder, Seite 106



Das Fahrtenschreiber-Menü ist nur verfügbar, wenn das Fahrzeug steht.



In Spanien muss überdies eine Region ausgewählt werden.

▷ Spanische Regionen, Seite 107

Aktivitäten an Arbeitstagen

Eine Fahrerkarte entnehmen



Entnehmen Sie die Fahrerkarte, wenn ein Fahrerwechsel stattfindet. Die Entnahme der Fahrerkarte erfolgt im Hauptmenü.

- 1 Halten Sie die Taste **1** gedrückt, um den Einschub von Fahrer 1 zu öffnen, bzw. die Taste **2** für den Einschub von Fahrer 2.
- 2 Verwenden Sie die Taste **▲** oder **▼**, um "Ende Land" auszuwählen, und drücken Sie **OK**.

▶ ● Ende Land
Deutschland

Der Fahrtenschreiber speichert die Daten auf der Fahrerkarte und öffnet anschließend den Einschub.

- 3 Drücken Sie die Fahrerkarte durch die Öffnung in der Schublade leicht nach oben bzw. drücken Sie die Kante der Karte nach unten, bis die Fahrerkarte ausgeworfen wird.

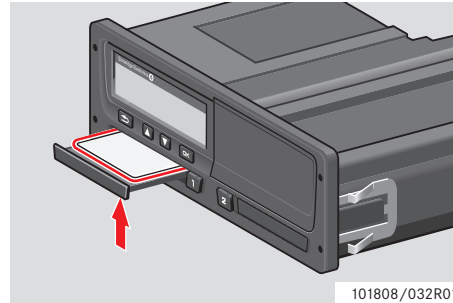

101808/032R01

Eine Karte entnehmen:

- ▶ Entfernen Sie die Fahrerkarte.
- ▶ Schließen Sie den Einschub mit einem sanften Druck.

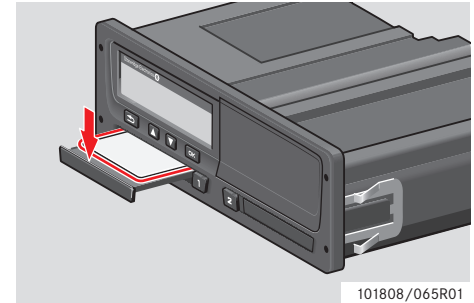

101808/065R01

Karteneinschübe sind blockiert

In den folgenden Fällen sind die Karteneinschübe blockiert:

- Wenn das Fahrzeug fährt.
- Während der Fahrtenschreiber eine Fahrerkarte verarbeitet.
- Wenn die Stromversorgung des Fahrtenschreibers unterbrochen ist.

▷ Besondere Merkmale des ADR-Fahrtenschreibers, Seite 109

Wenn sich die Karte im Gerät befindet und die Stromversorgung nicht wiederhergestellt werden kann, muss der Einschub in einer Fachwerkstatt für digitale Fahrtenschreiber entsperrt werden.

Stromsparmodus

Nachdem die Zündung ausgeschaltet wurde, wird der Fahrtenschreiber zehn Minuten nach der letzten Interaktion in den Stromsparmodus versetzt. Die Displaybeleuchtung erlischt zehn Sekunden nach der letzten Interaktion. Im Stromsparmodus ist das Display ausgeschaltet.

Die folgenden Aktionen schalten die Beleuchtung des Fahrtenschreibers ein:

- Eine beliebige Taste einmal drücken.
- Zündung einschalten.
- Fahrzeug abschleppen.

▷ Besondere Merkmale des ADR-Fahrtenschreibers, Seite 109

Manuelle Eingaben durchführen

Manuelle Eingaben durchführen

Szenarien mit manuellen Eingaben

Manuelle Eingaben sind dann erforderlich, wenn Aktivitäten durchgeführt wurden, ohne dass die Fahrerkarte eingeführt war.

Diese Aktivitäten können erst nach dem nächsten Einführen der Fahrerkarte eingegeben werden.

▷ Der manuelle Eingabevorgang, Seite 28



Bei eingeführter Fahrerkarte eingegebene Aktivitäten können anschließend nicht mehr geändert werden.

Manuelle Eingaben können nur getätigt werden, wenn das Fahrzeug steht.



In den folgenden Fällen wird der manuelle Eingabemodus vorzeitig beendet:

- Es ist für 1 bzw. 20 Minuten keine Interaktion mit dem Fahrten-schreiber erfolgt.
- Es wurde eine zweite Karte eingeführt oder entnommen.
- Die Fahrt wurde angetreten.

Einschränkungen

Bei manuell eingegebenen Aktivitäten gelten bestimmte Einschränkungen.

Früheste Beginnzeit

Die Beginnzeit der Aktivität kann nicht früher sein als:

- Die Zeit der letzten Entnahme der Fahrerkarte.
- Die Endzeit der vorangegangenen, manuell eingegebenen Aktivität.

Späteste Endzeit

Die Endzeit der Aktivität kann nicht auf später als die Zeit des letzten Einführens der Fahrerkarte eingestellt werden.

Manuelle Eingabe beenden

Der manuelle Eingabemodus wird üblicherweise beendet, sobald der Vorgang abgeschlossen ist.

▷ Zeitüberschreitung bei manuellen Eingaben, Seite 135



Wenn der manuelle Eingabemodus beendet wird, ohne den Vorgang abzuschließen, werden nur die abgeschlossenen Eingaben gespeichert.

Der manuelle Eingabevorgang

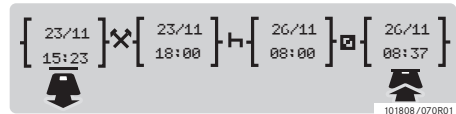
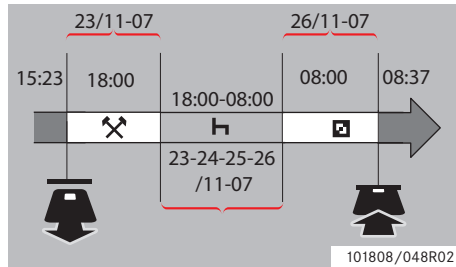

Das folgende Szenario beschreibt eine Situation, in der Sie manuelle Eingaben durchführen müssen.

- Sie kamen am Freitag, den 23.11.2007, um 15.23 an und haben die Fahrerkarte entnommen.
- Sie waren bis 18.00 mit weiteren Arbeiten beschäftigt.
- Ihre anschließende Ruhezeit dauerte von 18.00 das Wochenende lang bis 8.00 am Montag, den 26.11.2007.

- Ab 8.00 am 26.11.2007 waren Sie in Bereitschaft.
- Am 26.11.2007 um 8.37 führen Sie die Fahrerkarte ein.

Manuelle Eingaben

Für manuelle Eingaben sind die Tasten wie folgt zu verwenden:

- Die Taste **OK** navigiert über das Display zu den Eingabefeldern für Datum, Zeit oder Aktivität und bestätigt die getätigte Eingabe.
- Mit den Tasten **▲** und **▼** können gewünschte Daten, Werte und Aktivitäten ausgewählt/markiert werden.
- Mit der Taste **↩** navigieren Sie zurück zur vorherigen Anzeige bzw. einen Schritt zurück in der aktuellen Anzeige.



Das Fahrtenstreifen-Menü ist nur verfügbar, wenn das Fahrzeug steht. In diesem Beispiel erfolgen alle manuellen Eingaben nach der Ortszeit.

- 1 Fahrerkarte einführen.
- 2 Verwenden Sie die Tasten **▲** und **▼**, um "NEIN" auszuwählen, und drücken Sie **OK**.

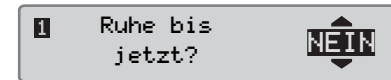

- 3 Verwenden Sie die Tasten **▲** und **▼**, um "JA" auszuwählen, und drücken Sie **OK**.

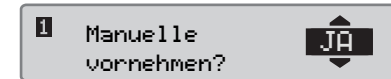

- 4 Verwenden Sie die Tasten **▲** und **▼**, um "Ortszeit" auszuwählen, und drücken Sie **OK**.





Es erscheint die folgende Anzeige:



Manuelle Eingaben durchführen

Das angezeigte Datum und die Uhrzeit beziehen sich auf die letzte Entnahme der Fahrerkarte.

Nun müssen Sie die "sonstigen Arbeiten" vom letzten Freitag eingeben.



- 5 Verwenden Sie die Tasten  und , um das Symbol  auszuwählen.





- 6 Drücken Sie . Es erscheint die folgende Anzeige:





- 7 Das Datum in der rechten Spalte muss auf 23.11. geändert werden.

Stellen Sie das Datum mit den Tasten  und  auf 23.11. ein. Bestätigen Sie mit .



- 8 Als Nächstes muss die Uhrzeit (Stunde) geändert werden. Stellen Sie den Wert mit der Taste  oder  auf 18.00 ein. Bestätigen Sie mit .







- 9 Die Minute stellen Sie mit der Taste  oder  auf 18.00 ein. Bestätigen Sie mit .





Nachdem Sie  gedrückt haben, erscheint die folgende Anzeige.



- 10 Nun müssen Sie die Ruhezeit eingeben, also zwischen 18.00 am 23.11. und 08.00 am 26.11. Verwenden Sie die Tasten  und , um das Symbol  auszuwählen. Bestätigen Sie mit .







In diesem Beispiel muss das Datum und die Uhrzeit nicht geändert werden. Bestätigen Sie die Zeitangabe mit .

Stellen Sie die Minute wie unter Schritt 9 beschrieben auf 8.00 ein. Bestätigen Sie mit .

Nachdem Sie  gedrückt haben, erscheint die folgende Anzeige.



Als letzten Schritt müssen Sie die Bereitschaftszeit zwischen 08.00 und 8.37 am 26.11. eingeben.



- 11 Verwenden Sie die Tasten  und , um das Symbol  auszuwählen. Bestätigen Sie mit . Es erscheint die folgende Anzeige:

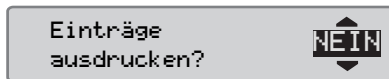

Es sind keine Änderungen erforderlich, da dies die Zeit zwischen der letzten Aktivität (Ruhezeit) und dem Zeitpunkt ist, als die Karte eingeführt wurde. Bestätigen Sie Datum und Uhrzeit mit .

- 12 Es erscheint die folgende Anzeige



Wählen Sie mit  oder  aus, ob ein Ausdruck der eingegebenen Daten erstellt werden soll, und bestätigen Sie mit .

▷ Ausdruck, Bestätigung von manuellen Eingaben, Seite 66

Es erscheint die folgende Anzeige:

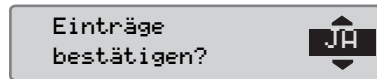

Drücken Sie , um die Option "JA" auszuwählen.

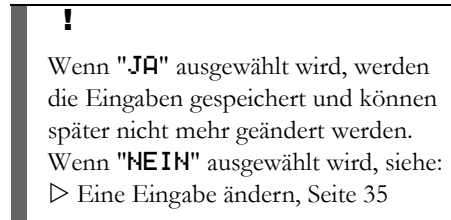

Es erscheint die folgende Anzeige:



Sie sind nun fahrbereit, und das Gerät wechselt zur Standardanzeige.

Manuelle Eingaben durchführen

Manuelle Eingaben ohne Zeitbeleg

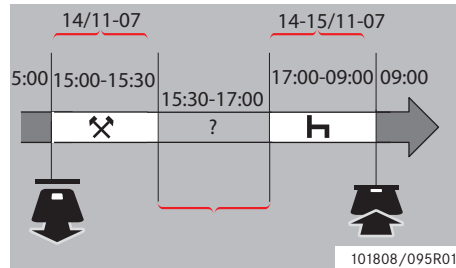

Das folgende Szenario beschreibt eine Situation, in der Sie manuelle Eingaben ohne Zeitbeleg durchführen müssen. Zeiten ohne Beleg werden nicht auf der Fahrerkarte registriert. Solche Eingaben sind z.B. dann erforderlich, wenn Sie ein Fahrzeug mit einem analogen Fahrtenschreiber lenken.

- Am 14.11.2007 um 15.00 haben Sie die Fahrerkarte entnommen.

- Sie waren bis 15.30 mit weiteren Arbeiten beschäftigt.

- Zwischen 15.30 und 17.00 waren Sie mit anderen Aktivitäten (ohne Zeitbeleg) beschäftigt. Diese Aktivitäten werden nicht auf der Fahrerkarte gespeichert.

- Ihre anschließende Ruhezeit dauerte von 17.00 bis 9.00 am 15.11.2007.
- Am 15.11.2007 um 9.00 führen Sie die Fahrerkarte ein.

MANUELLE EINGABEN

Für manuelle Eingaben sind die Tasten wie folgt zu verwenden:

- Die Taste **OK** navigiert über das Display zu den Eingabefeldern für Datum, Zeit oder Aktivität und bestätigt die getätigte Eingabe.
- Mit den Tasten **▲** und **▼** können gewünschte Daten, Werte und Aktivitäten ausgewählt/markiert werden.
- Mit der Taste **↩** navigieren Sie zurück zur vorherigen Anzeige bzw. einen Schritt zurück in der aktuellen Anzeige.



Das Fahrtenschreiber-Menü ist nur verfügbar, wenn das Fahrzeug steht.

In diesem Beispiel erfolgen alle manuellen Eingaben nach der Ortszeit.

- 1 Fahrerkarte einführen.
- 2 Verwenden Sie die Tasten **▲** und **▼**, um "NEIN" auszuwählen, und drücken Sie **OK**.

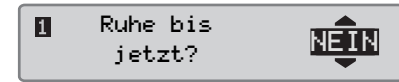

- 3 Verwenden Sie die Tasten **▲** und **▼**, um "JA" auszuwählen, und drücken Sie **OK**.

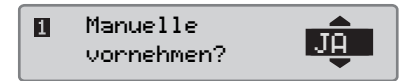

- 4 Verwenden Sie die Tasten **▲** und **▼**, um "Ortszeit" auszuwählen, und drücken Sie **OK**.



Es erscheint die folgende Anzeige:



Bedienelemente

Manuelle Eingaben durchführen

Das angezeigte Datum und die Uhrzeit beziehen sich auf die letzte Entnahme der Fahrkarte.

Nun müssen Sie die sonstigen Arbeiten vom letzten Freitag eingeben.

- 5 Verwenden Sie die Tasten **▲** und **▼**, um das Symbol **⚡** auszuwählen.



- 6 Drücken Sie **OK**. Es erscheint die folgende Anzeige:



- 7 Ändern Sie das Datum und die Minuten wie im vorherigen Beispiel beschrieben, damit die sonstigen Arbeiten, die Sie durchgeführt haben, gespeichert werden können.

Es erscheint die folgende Anzeige:



Nun müssen Sie die unbelegte Zeit speichern.

- 8 Drücken Sie **OK**. Es erscheint die folgende Anzeige:



- 9 Drücken Sie **OK**. Es erscheint die folgende Anzeige.

Wählen Sie mit der Taste **▲** oder **▼** jenes Land aus, in dem Sie sich aktuell aufhalten.



- 10 Drücken Sie **OK**. Es erscheint die folgende Anzeige.

Wählen Sie mit der Taste **▲** oder **▼** jenes Land aus, in dem Sie sich aktuell aufhalten.



- 11 Drücken Sie **OK**. Es erscheint die folgende Anzeige:



Ändern Sie die Uhrzeit und das Datum auf 14.11. und 17.00.



- 12 Nun müssen Sie die restlichen Eingaben tätigen. Drücken Sie **OK**. Es erscheint die folgende Anzeige:



Drücken Sie **OK**, um die restlichen Eingaben zu speichern. Es erscheint die folgende Anzeige:



Manuelle Eingaben durchführen

13 Drücken Sie **OK**. Es erscheint die folgende Anzeige:

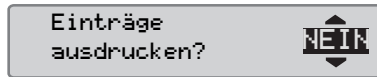

Wählen Sie mit **▲** oder **▼** aus, ob ein Ausdruck der eingegebenen Daten erstellt werden soll, und bestätigen Sie mit **OK**.

Es erscheint die folgende Anzeige:

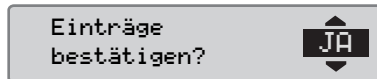

Drücken Sie **OK**, um die Option "JA" auszuwählen.

!

Wenn "JA" ausgewählt wird, werden die Eingaben gespeichert und können später nicht mehr geändert werden.
Wenn "NEIN" ausgewählt wird, siehe:
▷ Eine Eingabe ändern, Seite 35

Es erscheint die folgende Anzeige:

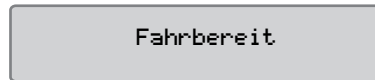

Sie sind nun fahrbereit, und das Gerät wechselt zur Standardanzeige.

Manuelle Eingaben ändern

Einträge bestätigen?

Die Bestätigungsmeldung "Eingaben bestätigen?" bietet dem Fahrer die Möglichkeit, die manuell durchgeführte Eingabe eines Datums, einer Uhrzeit oder einer Aktivität zu ändern bzw. den gesamten manuellen Eingabevorgang zu wiederholen.

Eine bereits gespeicherte Eingabe kann im Nachhinein nicht mehr geändert werden.

Wenn Sie eine Eingabe ändern oder den manuellen Eingabevorgang wiederholen möchten, müssen Sie bei der Anzeige von "Einträge bestätigen?" "NEIN" auswählen.

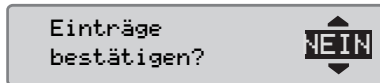

!

Wenn "JA" ausgewählt wird, werden die Eingaben gespeichert und können später nicht mehr geändert werden.

► Wählen Sie mittels Navigieren nach oben oder nach unten "Eintrag ändern" oder "Alles entfernen" aus und bestätigen Sie Ihre Auswahl.

- ▷ Eine Eingabe ändern, Seite 35
- ▷ Alles entfernen, Seite 37

!

Manuelle Eingaben können nur im Laufe der eigentlichen Eingabe geändert werden.

Eine Änderung der Eingaben ist nicht mehr möglich, sobald:

- Die Eingaben gespeichert wurden.
- Der manuelle Eingabemodus beendet wurde.
- Das Fahrzeug in Bewegung gesetzt wird.

Manuelle Eingaben ändern

Eine Eingabe ändern

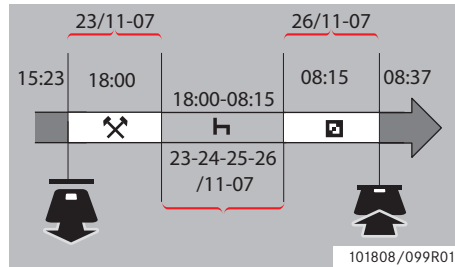

Bei Bedarf können Eingaben geändert und Aktivitäten hinzugefügt werden. Im folgenden Szenario möchten Sie das Ende der Ruhezeit auf 8.15 ändern. Dadurch ändert sich die Bereitschaftszeit.

▷ Der manuelle Eingabevorgang, Seite 28

1 Verwenden Sie die Tasten und , um "NEIN" auszuwählen, und drücken Sie .

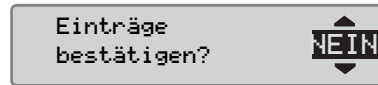

2 Wählen Sie "Eintrag ändern" aus und bestätigen Sie Ihre Auswahl.

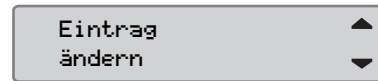

Es wird die erste manuelle Eingabe angezeigt:

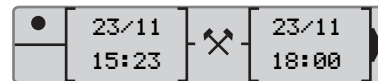

3 Nun werden Sie das Ende der Ruhezeit auf 8.15 ändern.

Navigieren Sie mit der Taste oder zur Aktivität Ruhezeit.

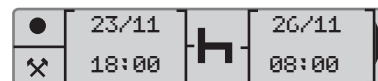

4 Drücken Sie . Es erscheint die folgende Anzeige:



5 Drücken Sie . Es erscheint die folgende Anzeige. Drücken Sie erneut , um zu 8.00 zu gelangen, und ändern Sie den Wert auf 8.15.



6 Drücken Sie . Es erscheint die folgende Anzeige:



Bedienelemente

Manuelle Eingaben ändern

7 Drücken Sie **OK**. Es erscheint die folgende Anzeige:



Es sind keine Änderungen erforderlich, da dies die Zeit zwischen der letzten Aktivität und dem Zeitpunkt ist, als die Karte eingeführt wurde.

8 Drücken Sie mehrmals **OK**, um zum Druckmenü zu gelangen.

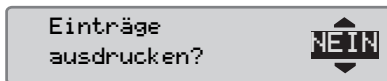

Wählen Sie mit **▲** oder **▼** aus, ob ein Ausdruck der eingegebenen Daten erstellt werden soll, und bestätigen Sie mit **OK**.

9 Wählen Sie mit den Tasten **▲** und **▼** "JA" oder "NEIN" aus und bestätigen Sie mit **OK**.

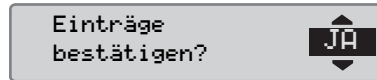

Wenn "JA" ausgewählt und die Eingaben gespeichert wurden, erscheint für kurze Zeit die folgende Anzeige:



Sie sind nun fahrbereit, und das Gerät wechselt zur Standardanzeige.

Manuelle Eingaben ändern

Alles entfernen

Es besteht die Möglichkeit, nicht gespeicherte Eingaben zu löschen und den Vorgang "Manuelle vornehmen?" zu wiederholen.

Wenn Sie alle Eingaben löschen möchten, müssen Sie die Option "NEIN" auswählen und bestätigen, sobald die Meldung "Einträge bestätigen?" angezeigt wird.

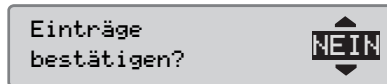

1 Wählen Sie die Option "Alles entfernen" mit der Taste **▲** oder **▼** aus.

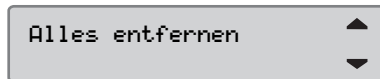

2 Bestätigen Sie die Auswahl der Option "Alle Eingaben löschen" durch erneutes Drücken von **OK**.

3 Drücken Sie nochmals **OK**, damit alle Eingaben gelöscht werden.

4 Wählen Sie mit den Tasten **▲** und **▼** "JA" oder "NEIN" aus und drücken Sie **OK**.

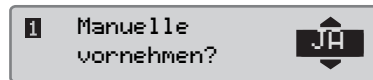

Wenn der manuelle Eingabevorgang wiederholt werden soll, siehe

▷ Der manuelle Eingabevorgang, Seite 28

Reise mit Fähre oder Zug

Aktivität Fähre/Zug

Wenn aufgezeichnet werden soll, dass eine Reise mit einer Fähre oder einem Zug stattfinden wird, muss vor Reiseantritt die Aktivität "**Fähre/Bahn**" manuell aktiviert werden.



Die Aktivität "**Fähre/Bahn**" darf nicht mit einem Betriebsmodus verwechselt werden. Es ist eine Aktivität ohne Endzeit.

Die Aktivität Fähre/Zug aktivieren

1 Drücken Sie die Taste **OK**, um das Fahrtschreiber-Menü anzuzeigen.

▷ Fahrtschreiber-Menü, Seite 17

2 Verwenden Sie die Taste **▼** oder **▲**, um das Menü "**ORTSANGABEN**" auszuwählen, und drücken Sie **OK**.

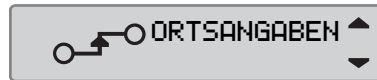

3 Verwenden Sie die Tasten **▼** und **▲**, um die Aktivität "**Fähre/Bahn**" zu markieren.

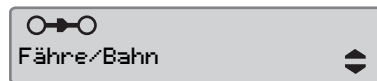

4 Drücken Sie die Taste **OK**, um die Aktivität "**Fähre/Bahn**" zu aktivieren.

Die Aktivität Fähre/Zug deaktivieren

Die Aktivität "**Fähre/Bahn**" wird automatisch deaktiviert, sobald das Fahrzeug in Bewegung versetzt wird.

Fahrten ohne Aufzeichnungspflicht

Fahrten ohne Aufzeichnungspflicht

Im Modus "FE nicht erforderlich" fahren

Unter bestimmten Bedingungen müssen keine Aufzeichnungen geführt werden. Dieser Modus wird als "FE nicht erford" (Out of scope/Außerhalb des Geltungsbereiches) bezeichnet.

Näheres dazu entnehmen Sie bitte der EU-Verordnung 561/2006 über Fahrtschreiber und nationalen Regelwerken.



Der Fahrer ist verpflichtet, die im jeweiligen Land geltende Straßenverkehrsordnung einzuhalten.

Den Modus "FE nicht erforderlich" aktivieren

- 1 Drücken Sie die Taste **OK**, um das Fahrtschreiber-Menü anzuzeigen.
- ▷ Fahrtschreiber-Menü, Seite 17

- 2 Verwenden Sie die Taste **▼** oder **▲**, um das Menü "ORTSANGABEN" auszuwählen, und drücken Sie **OK**.

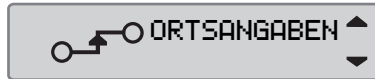

- 3 Verwenden Sie die Tasten **▼** und **▲**, um die Aktivität "FE nicht erford" zu markieren.



- 4 Drücken Sie die Taste **OK**, um die Aktivität "FE nicht erford" zu aktivieren. Dieser Hinweis wird nur auf der Standardanzeige angezeigt.

▷ Standardanzeige, Seite 16

"FE nicht erford" beenden

In den folgenden Fällen wird der Modus "FE nicht erforderlich" deaktiviert:

- Automatisch, sobald eine Fahrerkarte entnommen oder eingeführt wird.
- Nach der manuellen Eingabe des Modus "Ende FE nicht erfor. ".

Manuell

- 1 Drücken Sie die Taste **OK**, um das Fahrtschreiber-Menü anzuzeigen.
- 2 Verwenden Sie die Taste **▼** oder **▲**, um das Menü "ORTSANGABEN" auszuwählen, und drücken Sie **OK**.



- 3 Verwenden Sie die Tasten **▼** und **▲**, um die Aktivität "FE nicht erford" zu markieren.



- 4 Drücken Sie die Taste **OK**, um die Aktivität "Ende FE nicht erfor." zu aktivieren.

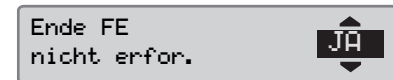

- 5 Bestätigen Sie mit **OK**. Auf der Standardanzeige wird der aktuelle Status angezeigt.

Ausdrucke

Ausdruck erstellen

Die auf der Fahrerkarte und im Fahrten-schreiber gespeicherten Daten können in Form von unterschiedlichen Ausdrucken gedruckt werden. Siehe dazu ▷ Arten der Ausdrucke, Seite 42.



Ein Ausdruck kann nur bei stehendem Fahrzeug erstellt werden.



Halten Sie den Ausgabeschlitz der Papierkassette frei, damit im Drucker kein Papierstau verursacht werden kann.

Die Daten können auf Papier gedruckt oder auf dem Display angezeigt werden.

1 Drücken Sie **OK**, um im Druckmenü einen Ausdruck zu erstellen.

2 Verwenden Sie die Tasten **▼** und **▲**, um "DRUCKEN" auszuwählen. Bestätigen Sie Ihre Auswahl mit **OK**.

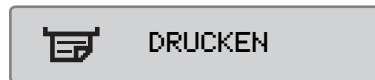

3 Verwenden Sie die Tasten **▼** und **▲**, um den gewünschten Typ des Ausdrucks auszuwählen, und drücken Sie anschließend **OK**.

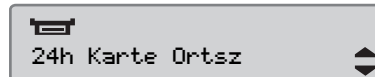

Karte und Datum auswählen

Je nach gewähltem Ausdruck ist es gegebenenfalls erforderlich, die Fahrerkarte und das Datum anzugeben.

4 Verwenden Sie die Taste **▼** oder **▲**, um Karte 1 oder 2 auszuwählen, und drücken Sie **OK**.

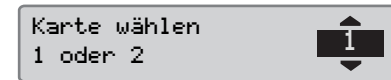

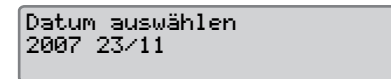

5 Verwenden Sie die Tasten **▼** und **▲**, um das gewünschte Datum auszuwählen, und drücken Sie **OK**.



Ausdrucke



Ausdruck anzeigen

- 1 Verwenden Sie die Tasten  und , um "Anzeigen" auszuwählen, und bestätigen Sie mit .



- 2 Mit der Taste  können Sie durch die angezeigten Daten scrollen.
- 3 Mit  kehren Sie zur Auswahl der Ausdrucke zurück.

Papierausdruck

- 1 Verwenden Sie die Tasten  und , um "Drucken" auszuwählen, und bestätigen Sie mit .

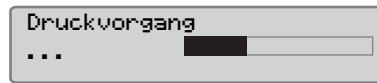

- 2 Nachdem die Meldung "Druckvorgang ..." ausgeblendet wurde, ziehen Sie den Papierausdruck nach oben und reißen Sie ihn ab.





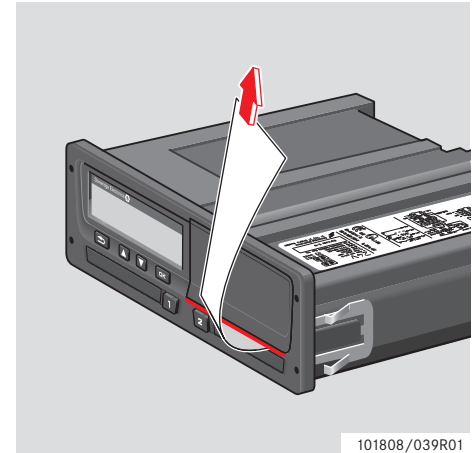



Wenn Sie einen laufenden Druckvorgang abbrechen möchten, halten Sie die Taste  (Abbrechen) gedrückt.









101808/039R01



- ▶ Mit  kehren Sie zur Standardanzeige zurück.

Arten der Ausdrucke

Menüpunkt	Ausdruckart	Beschreibung
 24h  ▼ 24h Karte	Fahreraktivitäten von der Karte, täglicher Ausdruck. (gesetzlich vorgeschrieben)	Liste mit allen Aktivitäten in UTC-Zeit an einem beliebigen Datum, an dem auf der Karte von Fahrer 1 oder 2 Aktivitäten gespeichert wurden.
 24h  ▼ 24h Fahrzeug	Fahreraktivitäten von der Fahrzeugeinheit, täglicher Ausdruck. (gesetzlich vorgeschrieben)	Liste mit allen im Fahrtenschreiber am ausgewählten Datum gespeicherten Aktivitäten in UTC-Zeit: <ul style="list-style-type: none"> • Wenn sich keine Karte im Gerät befindet, wählen Sie entweder das aktuelle Datum aus oder einen der letzten acht Tage. • Wenn eine Karte eingeführt ist, wählen Sie einen der im Fahrtenschreiber gespeicherten Tage aus. Für gewöhnlich sind maximal die letzten 28 Tage verfügbar. Wenn am ausgewählten Datum keine Daten verfügbar sind, wird kein Ausdruck erstellt.
 ×  ▼ Ereignis. Karte	Ausdruck der Ereignisse und Fehler von der Karte. (gesetzlich vorgeschrieben)	Liste mit allen Warnungen und Fehlfunktionen, die auf einer Fahrerkarte gespeichert sind.

Ausdrucke

Menüpunkt	Ausdruckart	Beschreibung	
 × A ▼ Ereignis. Fahrz.	◆	Ausdruck der Ereignisse und Fehler von der Fahrzeugeinheit. (gesetzlich vorgeschrieben)	Liste mit allen Warnungen und Fehlfunktionen, die im Fahrtenschreiber gespeichert sind.
 T 0 ▼ Techn. Daten	◆	Technische Daten. (gesetzlich vorgeschrieben)	Liste der technischen Daten in einem Fahrtenschreiber.
 » ▼ Überschreitung	◆	Ausdruck der Geschwindigkeitsüberschreitungen. (gesetzlich vorgeschrieben)	Liste mit allen Warnungen wegen Geschwindigkeitsüberschreitungen.
 BlattMan. Einträ	◆	Ausdruck der manuellen Eingaben.	Ausdruck für manuelle Eingaben mit einem Kugelschreiber.
 Fzg. geschwind.	◆	Fahrzeuggeschwindigkeit (km/h).	Liste der Geschwindigkeitsbereiche in km/h.
 Motordrehzahl	◆	Motordrehzahl (U/min).	Liste der Drehzahlbereiche in U/min.
 Status D1/D2	◆	Status rückseitige Anschlüsse D1/D2.	Liste mit Änderungen des Status der rückseitigen Anschlüsse D1 und D2. Die Ausgangsoptionen für die Anschlüsse D1 und D2 sind unternehmensspezifisch.

Menüpunkt	Ausdruckart	Beschreibung
 24h Karte Ortsz	Tägliche Aktivitäten von der Fahrerkarte in Ortszeit.	Liste mit allen Aktivitäten in Ortszeit an einem beliebigen Datum, an dem auf der Fahrerkarte Aktivitäten gespeichert wurden.
 24h Fzg. Ortsz.	Tägliche Aktivitäten vom Fahrtenschreiber (FE) in Ortszeit.	Liste mit allen im Fahrtenschreiber am ausgewählten Datum gespeicherten Aktivitäten in Ortszeit: <ul style="list-style-type: none">• Wenn sich keine Karte im Gerät befindet, wählen Sie entweder das aktuelle Datum aus oder einen der letzten acht Tage.• Wenn eine Karte eingeführt ist, wählen Sie einen der im Fahrtenschreiber gespeicherten Tage aus. Für gewöhnlich sind maximal die letzten 28 Tage verfügbar. Wenn am ausgewählten Datum keine Daten verfügbar sind, wird kein Ausdruck erstellt.

Ausdrucke

Beispielausdruck**Täglicher Ausdruck (Karte)**

Dieses Beispiel zeigt den Ausdruck "Tägliche Aktivitäten von der Fahrerkarte" in UTC-Zeit (**Drucken 24h Karte**).

Der Ausdruck enthält eine Liste mit allen am ausgewählten Datum auf der Fahrerkarte gespeicherten Aktivitäten in UTC-Zeit.

The image shows a printout from Stoneridge with the following data fields and callouts:

- 1: 06/03/2009 10:32 (UTC)
- 2: 24h
- 3: Andersson
- 4: Richard
- 5: S /00007001106910 0 0
- 6: 20/02/2012
- 7: A 1234567890ABCDEFG
- 8: S /ABC 123
- 9: Stoneridge Electronics
- 10: 900208R7.1/26R01
- 11: T Johansson and Sons
- 12: T S / 0 0 0 1 1 6 0 0
- 13: T 23/09/2008
- 14: (Empty field)

101808/061R02

- 1 Datum und Uhrzeit des Ausdrucks (UTC-Zeit).
- 2 Art des Ausdrucks (24 h, Karte).
- 3 Nachname des Karteninhabers.
- 4 Vorname des Karteninhabers.
- 5 Karten-ID und Länderkennung.
- 6 Ablaufdatum der Fahrerkarte.
- 7 Fahrzeug-Identifizierungsnummer FIN
- 8 Mitgliedsstaat, in dem das Fahrzeug zugelassen ist, sowie polizeiliches Kennzeichen.
- 9 Hersteller des Tachographen.
- 10 Teilenummer des Tachographen.
- 11 Für letzte Kalibrierung zuständige Werkstatt.
- 12 Nummer der Werkstattkarte.
- 13 Datum der letzten Kalibrierung.
- 14 Letzte Kontrolle, der der jeweilige Fahrer unterzogen wurde.

(Fortsetzung nächste Seite) ▷▷

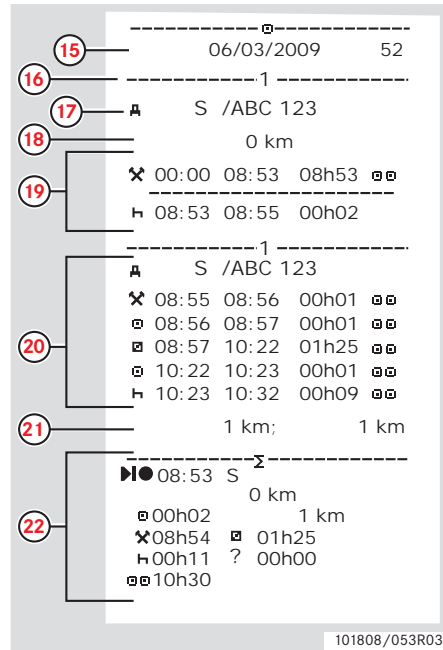

- 15** Anzahl Kartensteckvorgänge am Abfragedatum.
- 16** Fahrerkarte in Karteneinschub 1.
- 17** Kfz-Kennzeichen des Fahrzeugs, in dem die Fahrerkarte gesteckt ist.
- 18** Kilometerstand des Fahrzeugs bei Einführen der Karte.
- 19** Aktivität mit gesteckter Karte.
- 20** Aktivitäter mit gesteckter Fahrerkarte.
- 21** Kartenentnahme: Kilometerstand und zurückgelegte Wegstrecke seit letzter Karteneinführung, für die der Kilometerstand bekannt ist..
- 22** Tageszusammenfassung der Aktivitäten, Details zu Beginn und Ende (Zeitpunkt, Ort und Kilometerstand).

(Fortsetzung nächste Seite) ▷▷

Ausdrucke

!X

!11	27/02/2009	16:32
A	S /ABC 123	93h41

X11	05/03/2009	15:20
X35	S /ABC 123	17h32

!11	05/03/2009	15:20
A	S /ABC 123	17h32

X11	06/03/2009	08:55
X35	S /ABC 123	01h37

!11	06/03/2009	08:55
A	S /ABC 123	01h37

!XA

X11	00 03/03/2009	09:15
X35		05h10

!11	00 03/03/2009	09:15
A		05h10

!+	01 03/03/2009	14:26
!08	(1)	48h53

X11	07 05/03/2009	15:20
X35		19h12
S	/00007001106910	0 0
S	/00007001106880	0 0

!11	07 05/03/2009	15:20
A		19h12
S	/00007001106910	0 0
S	/00007001106880	0 0

101808 / 102R02

25	☐*
26	☐
27	☐

101808/062R02

- 23** Die letzten fünf Ereignisse oder Fehler von der Fahrerkarte.
- 24** Die letzten fünf Ereignisse bzw. Fehler vom FE, Fahrzeugeinheit.
- 25** Ort der Kontrolle.
- 26** Unterschrift des Prüfers.
- 27** Unterschrift des Fahrers.

Täglicher Ausdruck (FE)

Dieses Beispiel zeigt den Ausdruck

"Tägliche Aktivitäten vom Fahrzeug" in UTC-Zeit (**Drucken 24h Fahrzeug**).

Der Ausdruck enthält eine Liste mit allen am ausgewählten Datum in der Fahrzeugeinheit gespeicherten Aktivitäten in UTC-Zeit.

Anmerkung! Für nicht aufgeführte Teile, siehe Fahrerkarten-Ausdruck.

The screenshot shows a printout from Stoneridge. At the top is the Stoneridge logo. Below it, a date and time are shown: 06/03/2009 10:39 (UTC). A 24h period is indicated. The printout lists activities for two different dates: 20/02/2012 and 06/03/2009. Each activity entry includes a driver's name (Andersson Richard and Schmidt Magnus), a card ID (00007001106910 0 0 and 00007001106880 0 0), and a date (20/02/2012). A scale bar at the bottom shows 0 to 1 km. The printout ID 101808/063R02 is visible in the bottom right corner.

- 1 Datum und Uhrzeit des Ausdrucks (UTC-Zeit).
- 2 Art des Ausdrucks (24 h, FE).
- 3 Name des Karteninhabers (Fahrer 1).
- 4 Vorname des Karteninhabers (Fahrer 1).
- 5 Karten-ID und Länderkennung.
- 6 Ablaufdatum der Fahrerkarte.
- 7 Nachname des Karteninhabers (Fahrer 2).
- 8 Vorname des Karteninhabers (Fahrer 2).
- 9 Karten-ID und Länderkennung.
- 10 Ablaufdatum der Karte von Fahrer 2.
- 11 Fahreraktivitäten im FE pro Steckplatz in chronologischer Reihenfolge
- 12 Abfragedatum.
- 13 Fahrzeugkilometerstand um 00:00 und 24:00 Uhr.
- 14 Fahrer 1

(Fortsetzung nächste Seite) ▷▷

Ausdrucke

15	→ S /ABC 123
16	03/03/2009 11:45
17	0 km
18	✕ 00:00 08:53 08h53 ☐☐
	0 km; 0 km
	----- 0 km
	✕ 08:53 08:55 00h02 ☐☐
	0 km; 0 km

	☐ Andersson
	Richard
	☐ S /00007001106910 0 0
	20/02/2012
	→ S /ABC 123
	06/03/2009 10:26
	0 km
	✕ 08:55 08:56 00h01 ☐☐
	☐ 08:56 08:57 00h01 ☐☐
	☐ 08:57 10:22 01h25 ☐☐
	☐ 10:22 10:23 00h01 ☐☐
	☐ 10:23 10:39 00h16 ☐☐
	1 km; 1 km
19	----- 2
	☐ Schmidt
	Magnus
	☐ S /00007001106880 0 0
	20/02/2012
20	→ S /ABC 123
21	05/03/2009 14:40
22	0 km
	☐ 00:00 08:53 08h53 ☐☐
	0 km; 0 km
	----- 0 km
23	☐ 08:53 08:55 00h02 ☐☐
	0 km; 0 km

101808/113R02

- 15 Mitgliedsstaat, in dem das vorher verwendete Fahrzeug zugelassen war, sowie dessen Kennzeichen.
- 16 Datum und Zeitpunkt, zu dem die Karte aus dem vorherigen Fahrzeug entnommen wurde.
- 17 Kilometerstand des Fahrzeugs bei Einführen der Karte.
- 18 Aktivitäten mit Start- und Endzeit.
- 19 Fahrer 2.
- 20 Mitgliedsstaat, in dem das vorher verwendete Fahrzeug zugelassen war, sowie dessen Kennzeichen.
- 21 Datum und Zeitpunkt, zu dem die Karte aus dem vorherigen Fahrzeug entnommen wurde.
- 22 Kilometerstand des Fahrzeugs bei Einführen der Karte.
- 23 Aktivitäten mit Start- und Endzeit.

(Fortsetzung nächste Seite) ▷▷

□ Schmidt
 Magnus
 □ S /00007001106880 0 0
 20/02/2012
 A → S /ABC 123
 06/03/2009 10:25
 0 km M
 □ 08:55 08:56 00h01 □ □
 ▮ 08:56 10:39 01h43 □ □ *
 1 km; 1 km
 -----Σ-----
 1 □ ---
 □ 00h00 0 km
 ✕ 00h02 □ 00h00
 ▮ 00h00
 2 □ ---
 ✕ 00h00 □ 00h02
 ▮ 00h00

 □ Andersson
 Richard
 □ S /00007001106910 0 0
 ▶● 08:53 S
 □ 00h02 0 km 1km
 ✕ 08h54 □ 01h25
 ▮ 00h16
 □ 10h37

 □ Schmidt
 Magnus
 □ S /00007001106880 0 0
 ▶● 08:53 S
 □ 00h00 0 km 1km
 ✕ 00h00 □ 08h54
 ▮ 01h43
 □ 10h37

101808/114R02

M= Manuelle Eingaben von Fahreraktivitäten.

* = Ruhezeit von mindestens einer Stunde.

- 24 Zusammenfassung von Phasen ohne Karte in Steckplatz von Fahrer 1
- 25 Zusammenfassung von Phasen ohne Karte in Steckplatz von Fahrer 2.
- 26 Tageszusammenfassung der Aktivitäten Fahrer 1, Details zu Beginn und Ende (Zeitpunkt, Ort und Kilometerstand).
- 27 Tageszusammenfassung der Aktivitäten Fahrer 2, Details zu Beginn und Ende (Zeitpunkt, Ort und Kilometerstand).

Ausdrucke

Ereignisse und Fehler (Karte)

Dieses Beispiel zeigt den Ausdruck "Ereignisse und Fehler, Karte" in UTC-Zeit (**Ereignis. Karte**).

Dieser Ausdruck zeigt alle auf einer Fahrer-karte gespeicherten Ereignisse und Fehler.

Stoneridge

1 20/07/2007 09:48 (UTC)

2 !X

3 Andersson

4 Richard

5 S /ABCD6789012345 1 1

6 31/12/2012

7 A 1234567890ABCDEFGH
S /123 A 23F

8 A 24/1/2007 07:30
00h05
A 1234567890ABCDEFGH
S /123 A 23F

! 3/2/2007 15:30
!35 00h00
A 1234567890ABCDEFGH
VIN
S /123 A 23F

101808/106R01

- 1 Datum und Uhrzeit (UTC).
- 2 Art des Ausdrucks. (Ereignisse und Fehler, Karte).
- 3 Nachname des Karteninhabers.
- 4 Vorname des Karteninhabers.
- 5 Karten-ID und Länderkennung.
- 6 Ablaufdatum der Fahrerkarte.
- 7 Fahrzeugkennung, FIN, registrierter Mitgliedstaat und Kfz-Kennzeichen.
- 8 Liste mit allen auf der Karte gespeicherten Ereignissen.

(Fortsetzung nächste Seite) ▷▷

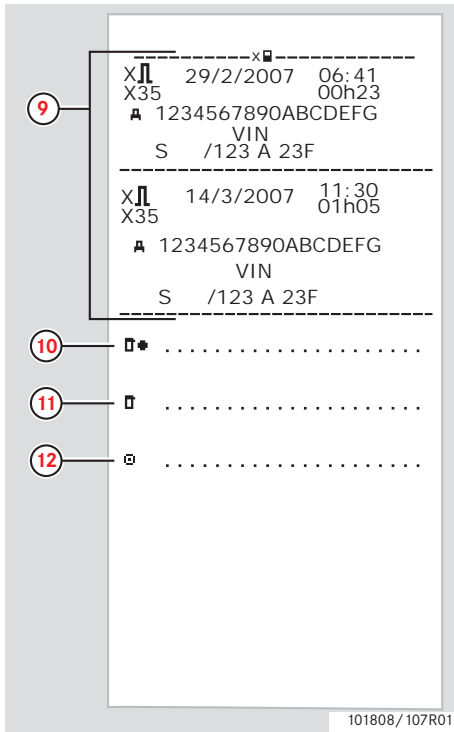

9 Liste mit allen auf der Karte gespeicherten Fehlern.

10 Ort der Kontrolle.

11 Unterschrift des Prüfers.

12 Unterschrift des Fahrers.

Ausdrucke

Ereignisse und Fehler (FE)

Dieses Beispiel zeigt den Ausdruck "Ereignisse und Fehler, Fahrzeugeinheit" in UTC-Zeit (**Drucken Ereignis. Fahrz.**).

Dieser Ausdruck zeigt alle in einer Fahrzeugeinheit gespeicherten Ereignisse und Fehler.

101808/108R01

- 1 Datum und Uhrzeit (UTC).
- 2 Art des Ausdrucks. (Ereignisse und Fehler, FE).
- 3 Nachname des Karteninhabers.
- 4 Vorname des Karteninhabers.
- 5 Karten-ID und Länderkennung.
- 6 Ablaufdatum der Fahrerkarte.
- 7 Fahrzeugkennung, FIN, registrierter Mitgliedstaat und Kfz-Kennzeichen.
- 8 Liste mit allen in der FE gespeicherten Ereignissen.

(Fortsetzung nächste Seite) ▷▷

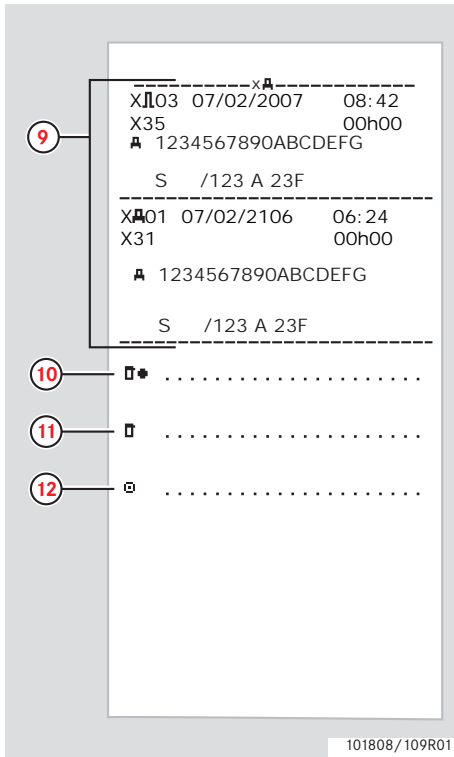

- 9 Liste mit allen in der FE gespeicherten Fehlern.
- 10 Ort der Kontrolle.
- 11 Unterschrift des Prüfers.
- 12 Unterschrift des Fahrers.

Ausdrucke

Technische Daten

Dieses Beispiel zeigt den Ausdruck "Technische Daten" in UTC-Zeit (**Techn. Daten**).

Dieser Ausdruck enthält eine Liste mit Daten wie Geschwindigkeitseinstellungen, Reifengröße, Kalibrierungsdaten und Zeiteinstellungen.

The image shows a tachograph printout with the following data fields and callouts:

- 1: 11/05/2007 08:41 (UTC)
- 2: T&V
- 3: ABCD1E2345678910
- 4: NL /AA-BB-12
- 5: Stoneridge Electronics
Gårdsfogdevägen 18A
S-168 66 Bromma
900208R7.0/30R01
- 6: e50002
- 7: 1234567890/1106/06/A2
- 8: 2006
- 10: v 16R6 05/12/2006
- 11: 1234567890/1006/07/A1
- 12: e1-888
- 13: 08/01/2007

101808/103R01

- 1 Datum und Uhrzeit (UTC).
- 2 Art des Ausdrucks. (technische Daten).
- 3 Fahrzeug-Identifizierungsnummer (FIN).
- 4 Kfz-Kennzeichen und Zulassungsland.
- 5 Hersteller des Tachographen.
- 6 Teilenummer des Tachographen.
- 7 Zulassungsnummer des Fahrten-schreibers.
- 8 Seriennummer des Fahrten-schreibers, Herstellungsdatum, Gerätetyp und Herstellercode.
- 9 Herstellungsjahr.
- 10 Software-Version und Datum der Installation.
- 11 Seriennummer des Geschwindigkeits-sensors.
- 12 Zulassungsnummer des Geschwindigkeits-sensors.
- 13 Datum des erstmaligen Einbaus des Geschwindigkeitssensors.

(Fortsetzung nächste Seite) ▷▷

14 T STONERIDGE ELECTRONICS
15 168 66 BROMMA

16 T S /12345678901012 1 0
17 21/10/2007

18 T 08/01/2007 (1)
19 A NL /AA-BB-12
20 /??????????????
21 w 9 150 Imp/km
22 k 9 150 Imp/km
23 l 3 331 mm
24 * 315/80 R22.5
25 > 89 km/h
26 15 km; 15 km

T Johansson and Sons
123 45 BROMMA

T S /12345678901012 1 0
21/10/2007

27 T 09/01/2007 (2)
28 A ABCD1E2345678910
29 NL /AA-BB-12
w 9 150 Imp/km
k 9 150 Imp/km
l 3 331 mm
* 315/80R22.5
> 89 km/h
0 km; 26 km

101808/104R01

- 14 Fachwerkstatt, in der die Kalibrierung durchgeführt wurde.
- 15 Adresse der Fachwerkstatt.
- 16 Kennung der Werkstattkarte.
- 17 Ablaufdatum der Werkstattkarte.
- 18 Datum der Kalibrierung.
- 19 FIN
- 20 Kfz-Kennzeichen und Zulassungsland.
- 21 Wegdrehzahl des Kraftfahrzeugs.
- 22 Konstante des Kontrollgerätes.
- 23 Wirksamer Umfang der Fahrzeugräder.
- 24 Reifengröße.
- 25 Eingestellte zulässige Geschwindigkeit.
- 26 Kilometerstand alt und neu.

- 27 Datum und Zweck der Kalibrierung.
- 28 FIN.
- 29 Kfz-Kennzeichen und Zulassungsland.

(Fortsetzung nächste Seite) ▷▷

Ausdrucke

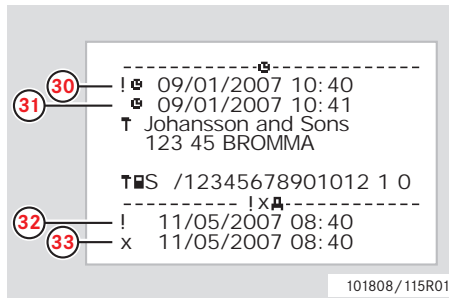

- 30** Datum und Uhrzeit alt. (Vor der Zeiteinstellung)
- 31** Datum und Uhrzeit neu. (Nach der Zeiteinstellung)
- 32** Uhrzeit des letzten Ereignisses.
- 33** Datum und Uhrzeit des letzten Fehlers.

Geschwindigkeitsüberschreitung

Dieses Beispiel zeigt den Ausdruck "Geschwindigkeitsüberschreitung" (**Überschreitung**).

Dieser Ausdruck enthält eine Liste mit Geschwindigkeitsüberschreitungen, die Dauer der jeweiligen Überschreitung und den Fahrer.

Darüber hinaus zeigt der Ausdruck die fünf schwerwiegendsten Geschwindigkeitsüberschreitungen der letzten 365 Tage und das erheblichste Ereignis an jedem der letzten zehn Tage.

Stoneridge

1 20/07/2007 09:48 (UTC)

2 >> ▼

3 Andersson

4 Richard

5 S /ABCD6789012345 1 1

6 31/12/2012

7 A 1234567890ABCDEFG
S /123 A 23F

8 >> 9/2/2007 11:31
>> 17/1/2007 (008)

9 >> T
>> 12/2/2007 19:24 00h05
98 km/h 94 km/h (1)
Andersson
Richard
S /ABCD6789012345 1 1
31/12/2012

101808/105R01

- 1 Datum und Uhrzeit (UTC).
- 2 Art des Ausdrucks. (Geschwindigkeitsüberschreitung). Einstellung des Geschwindigkeitsbegrenzers.
- 3 Nachname des Karteninhabers.
- 4 Vorname des Karteninhabers.
- 5 Karten-ID und Länderkennung.
- 6 Ablaufdatum der Fahrerkarte.
- 7 Fahrzeugkennung, FIN, registrierter Mitgliedstaat und Kfz-Kennzeichen.
- 8 Datum und Uhrzeit der letzten Geschwindigkeitskontrolle. Datum und Uhrzeit der ersten Überschreitung und Anzahl der Geschwindigkeitsüberschreitungen
- 9 Erste Überschreitung nach der letzten Kalibrierung. Datum, Uhrzeit und Dauer. Höchst- und Durchschnittsgeschwindigkeit. Fahrer und Fahrerkartennummer.

(Fortsetzung nächste Seite) >>

Ausdrucke

----->>(365)-----
 >> 9/2/2007 11:31 00h10
 99 km/h 97 km/h
 ☐ Svensson
 Bertil
 ☐☐S /EFGH123456786 2 2

----->>10-----
 >> 12/2/2007 19:24 00h05
 98 km/h 94 km/h (1)
 ☐ Andersson
 Richard
 ☐☐S /ABCD6789012345 1 1

 >> 12/2/2007 19:24 00h10
 99 km/h 97 km/h (1)
 ☐ Svensson
 Bertil
 ☐☐S /EFGH123456786 2 2

 ☐☐

☐

☐

101808/110R01

- 10** Die fünf schwerwiegendsten Geschwindigkeitsüberschreitungen der letzten 365 Tage.
 Datum, Uhrzeit und Dauer.
 Höchst- und Durchschnittsgeschwindigkeit.
 Fahrer und Fahrerkartennummer.
- 11** Die schwerwiegendsten Geschwindigkeitsüberschreitungen der letzten zehn Tage.
 Datum, Uhrzeit und Dauer.
 Höchst- und Durchschnittsgeschwindigkeit.
 Fahrer und Fahrerkartennummer.
- 12** Ort der Kontrolle.
- 13** Unterschrift des Prüfers.
- 14** Unterschrift des Fahrers.

Fahrzeuggeschwindigkeit

Dieses Beispiel zeigt den Ausdruck "Fahrzeuggeschwindigkeit" (**Fzg. geschwind.**).

Dieser Ausdruck enthält eine Liste mit Geschwindigkeitsbereichen, chronologisch nach den jeweiligen Fahrern gereiht.

Stoneridge

1 20/07/2007 09:48 (UTC)

2 KM/H

3 Andersson

4 Richard

5 S / ABCD6789012345 1 1

6 31/12/2012

7 A 1234567890ABCDEFGH
S /123 A 23F

8 S / B D 7 9 1 3 5 1
31/12/2012

9 11/07/2007 06:36

10 11/07/2007 19:24

11

----- KM/H -----	
0	<= v < 10 00h06
10	<= v < 20 00h08
20	<= v < 30 00h07
30	<= v < 40 01h06
40	<= v < 50 01h06
50	<= v < 60 01h06
60	<= v < 70 01h06
70	<= v < ... 01h06

101808/116R01

- 1 Datum und Uhrzeit (UTC).
- 2 Art des Ausdrucks. (Fahrzeuggeschwindigkeit).
- 3 Nachname des Karteninhabers.
- 4 Vorname des Karteninhabers.
- 5 Karten-ID und Länderkennung.
- 6 Ablaufdatum der Fahrerkarte.
- 7 Fahrzeugkennung. FIN, registrierter Mitgliedstaat und Kfz-Kennzeichen.
- 8 Informationen über letzten Fahrer (Chronologisch gereiht).
- 9 Beginn letzter Fahrer, Datum und Uhrzeit.
- 10 Ende letzter Fahrer, Datum und Uhrzeit.
- 11 Geschwindigkeitsbereich und Dauer.

(Fortsetzung nächste Seite) ▷▷

Ausdrucke

The image shows a printer output with several sections of text. On the left side, there are four red circles with numbers 12, 13, 14, and 15, each with a line pointing to a specific part of the document.

Section 12 (top):

```

-----
☐
☐ S / D F 1 6 8 3 5 3
  11/11/2011
☐→ 11/07/2007 08:25
→☐ 11/07/2007 18:12
-----

```

Section 13 (middle):

```

----- KM/H -----
0 <= v < 10 00h09
10 <= v < 20 00h17
20 <= v < 30 00h29
30 <= v < 40 01h06
40 <= v < 50 01h06
50 <= v < 60 01h06
60 <= v < 70 01h06
70 <= v < ... 01h06
-----

```

Section 14 (bottom):

```

☐ Andersson
  Richard
☐ S / ABCD6789012345 1 1
  31/12/2012
----- KM/H -----

```

Section 15 (bottom):

```

☐ -----

```

At the bottom of the page, the text "101808/117R01" is visible.

- 12** Informationen über letzten Fahrer (Chronologisch gereiht).
- 13** Geschwindigkeitsbereich und Dauer.
- 14** Kartendaten des letzten Fahrers.
- 15** Unterschrift des Fahrers.

Motordrehzahl (U/min)

Dieses Beispiel zeigt den Ausdruck "Drehzahl" (**Motordrehzahl**). Dieser Ausdruck enthält eine Liste mit Drehzahlbereichen in U/min, chronologisch nach den jeweiligen Fahrern gereiht.

Stoneridge

1 20/07/2007 09:48 (UTC)

2 RPM

3 Andersson

4 Richard

5 S / ABCD6789012345 1 1

6 31/12/2012

7 1234567890ABCDEFGH
S /123 A_23F

8 S / B D 7 9 1 3 5 1
31/12/2012

9 11/07/2007 06:36

10 11/07/2007 19:24

11 RPM

0 <= n <	100	01h06
100 <= n <	200	01h06
200 <= n <	300	01h06
300 <= n <	400	01h06
400 <= n <	500	01h06
500 <= n <	600	01h06
600 <= n <	700	01h06
700 <= n <	800	01h06
800 <= n <	01h06

101808/118R01

- 1 Datum und Uhrzeit (UTC).
- 2 Art des Ausdrucks. (Drehzahl).
- 3 Nachname des Karteninhabers.
- 4 Vorname des Karteninhabers.
- 5 Karten-ID und Länderkennung.
- 6 Ablaufdatum der Fahrerkarte.
- 7 Fahrzeugkennung. FIN, zulassender Mitgliedstaat und Kfz-Kennzeichen.
- 8 Informationen über letzten Fahrer (Chronologisch gereiht).
- 9 Beginn letzter Fahrer, Datum und Uhrzeit.
- 10 Ende letzter Fahrer, Datum und Uhrzeit.
- 11 Drehzahlbereich und Dauer.

(Fortsetzung nächste Seite) ▷▷

Ausdrucke

12 S / DF 1 6 8 3 5 3
11/11/2011
11/07/2007 08:25
11/07/2007 18:12

13 RPM
0 <= n < 100 01h06
100 <= n < 200 01h06
200 <= n < 300 01h06
300 <= n < 400 01h06
400 <= n < 500 01h06
500 <= n < 600 01h06
600 <= n < 700 01h06
700 <= n < 800 01h06
800 <= n < 01h06

14 Andersson
Richard
S / ABCD6789012345 1 1
31/12/2012

15 RPM

101808/119R01

- 12 Informationen über letzten Fahrer (Chronologisch gereiht).
- 13 Drehzahlbereich und Dauer.
- 14 Kartendaten des letzten Fahrers.
- 15 Unterschrift des Fahrers.

Status D1/D2

Dieses Beispiel zeigt den Ausdruck "Status D1/D2" (**Status D1/D2**).

Dieser Ausdruck enthält eine Liste mit den Statusänderungen der rückseitigen Anschlüsse.

Die Ausgänge der rückseitigen Anschlüsse sind unternehmensspezifisch belegt.

Stoneridge

1 20/07/2007 09:48 (UTC)

2 STATUS 1/2

3 Andersson

4 Richard

5 S /ABCD6789012345 1 1

6 31/12/2012

7 1234567890ABCDEFGH
S /123 A 23F

8 15/07/2007
STATUS 1/2

STATUS	D1	D2	TIME
1	0		
0	0		00:00:48
0	1		00:01:36
1	0		00:04:48
0	1		00:08:48
1	1		00:13:52
0	1		00:17:36
1	0		00:21:36
1	1		00:25:52

10

101808/120R01

- 1 Datum und Uhrzeit (UTC).
- 2 Art des Ausdrucks. (Status D1/D2).
- 3 Nachname des Karteninhabers.
- 4 Vorname des Karteninhabers.
- 5 Karten-ID und Länderkennung.
- 6 Ablaufdatum der Fahrerkarte.
- 7 Fahrzeugkennung. FIN, registrierter Mitgliedstaat und Kfz-Kennzeichen.
- 8 Ausgewähltes Datum des Ausdrucks.
- 9 Statusänderungen und Dauer pro Anschluss.
- 10 Unterschrift des Fahrers.

Ausdrucke

Ausdrucke in Ortszeit

Es können auch 24 h-Ausdrucke der Karte und der FE in Ortszeit erstellt werden.

Diese Ausdrucke erleichtern die Überprüfung von Aktivitäten wie End- und Beginnzeiten in Ortszeit.

Die Ausdrucke enthalten dieselben Daten, wie die Ausdrucke in UTC-Zeit. Es wird lediglich die Zeitverschiebung berücksichtigt.



**** BEHÖRDLICH NICHT RELEVANT **** bezeichnet Ausdrucke, die keiner Verordnung entsprechen.

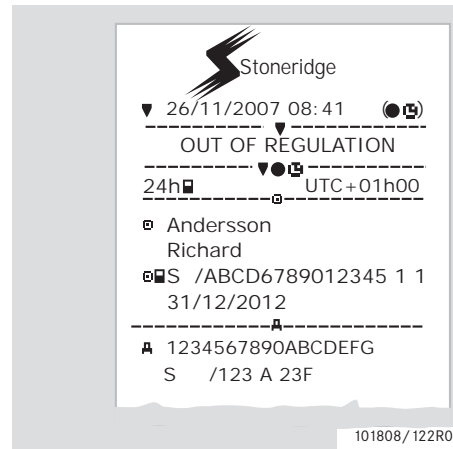

Ausdruck, Bestätigung von manuellen Eingaben

Dieser Ausdruck beschreibt das Szenario "Manuelle Eingaben".

(▷ Szenarien mit manuellen Eingaben, Seite 27)

The screenshot shows a printout from Stoneridge with the following fields and callouts:

- 1**: Date and time: 26/11/2007 08:41 (●●)
- 2**: Print type: MO? (Manuelle Eingaben) UTC+01h00
- 3**: Vehicle identification: 1234567890ABCDEFGG, S /123 A 23F
- 4**: Card withdrawal time: 23/11/07 15:23
- 5**: Manual input table:

✕	15:23	18:00	02h37
⌂	18:00	08:00	62h00
☑	08:00	08:37	00h37
- 6**: Card insertion time: 26/11/07 08:37
- 7**: Summary table:

✕	02h37	☑	00h37
⌂	62h00	?	00:00
Σ	65h14		

101808/121R02

- 1 Datum und Uhrzeit (Ortszeit).
- 2 Art des Ausdrucks (Manuelle Eingaben).
- 3 Fahrzeugkennung, VIN, zulassender Mitgliedstaat und VRN.
- 4 Uhrzeit der Kartenentnahme.
- 5 Manuelle Eingaben samt Dauer.
- 6 Uhrzeit der Karteneinführung.
- 7 Zusammenfassung der manuellen Eingaben.

Ausdrucke

Ausdruck, Vordruck für manuelle Eingaben

Vordruck für manuelle Eingaben mit einem Kugelschreiber.

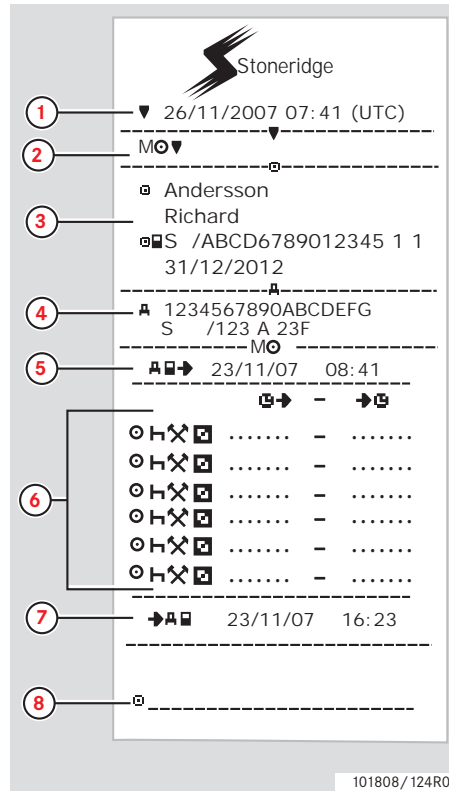

- 1 Datum und Uhrzeit (UTC).
- 2 Art des Ausdrucks (Vordruck für manuelle Eingaben).
- 3 ID des Karteninhabers.
- 4 Fahrzeugkennung.
- 5 Uhrzeit der Kartentnahme.
- 6 Manuelle Eingaben samt Dauer.
- 7 Uhrzeit der Karteneinführung.
- 8 Unterschrift des Fahrers.

Einstellung

Einstellung

Die folgenden Einstellungen können geändert werden:

- Sprache der Fahrtenschreiberanzeige.
- Ortszeit.
- Weltzeit (UTC)
- Anzeige invert
- Selbsttest

▷ Integrierter Selbsttest, Seite 98



Einstellungen können nur bei stehendem Fahrzeug geändert werden.

Sprache





Die Sprache der Fahrerkarte wird standardmäßig im Fahrtenschreiber und auf den Ausdrucken verwendet.

Der Fahrtenschreiber und die Ausdrücke können auf eine von 24 Sprachen umgestellt werden.



(▷ Verfügbare Sprachen, Seite 108)





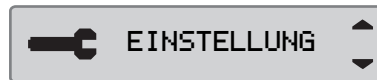

Die ausgewählte Sprache wird nur im Fahrtenschreiber und nicht auf der Fahrerkarte gespeichert.

- 1 Drücken Sie die Taste .
- 2 Verwenden Sie die Taste  oder , um "EINSTELLUNG" auszuwählen, und drücken Sie .

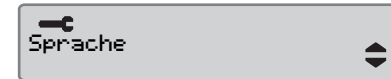

- 3 Verwenden Sie die Taste  oder , um "Sprache" auszuwählen, und drücken Sie .



- 4 Verwenden Sie die Tasten  und , um die gewünschte Sprache auszuwählen, und drücken Sie .



- 5 Für kurze Zeit erscheint die folgende Anzeige:

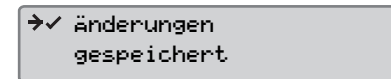

Die Einstellung wird gespeichert.

Durch zweimaliges Drücken von  kehren Sie zur Standardanzeige zurück.

Einstellung

UTC-Zeit ändern

Der Fahrtenschreiber zeichnet alle gespeicherten Aktivitäten in UTC-Zeit auf, Universal Time Coordinated:

- Die UTC-Zeit entspricht mehr oder weniger der Greenwich Mean Time (GMT).
- Bei der UTC-Zeit erfolgt keine Umstellung auf Sommer- und Winterzeit.



- Im Betriebsmodus kann die UTC-Zeit um maximal +/-1 Minute pro Woche verstellt werden.
- Es ist nicht möglich, die UTC-Zeit auf weniger als eine Stunde vor dem Ablaufzeitpunkt der Fahrerkarte einzustellen.



Falls die UTC-Zeit des Fahrtenschreibers um mehr als 20 Minuten abweicht, muss das Gerät von einer Fachwerkstatt für digitale Fahrtenschreiber kalibriert werden.

- 1 Drücken Sie die Taste .
- 2 Verwenden Sie die Taste oder , um "EINSTELLUNG" auszuwählen, und drücken Sie .

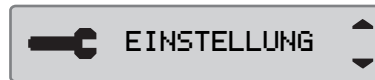

- 3 Verwenden Sie die Taste oder , um "Weltzeit (UTC)" auszuwählen, und drücken Sie .

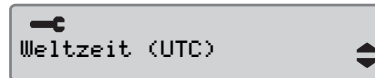

- 4 Verwenden Sie die Taste oder , um die UTC-Zeit um eine Minute zu verstellen, und drücken Sie .

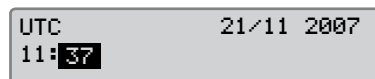

- 5 Für kurze Zeit erscheint die folgende Anzeige:

✓ Änderungen gespeichert

Die Einstellung wird gespeichert.

Durch zweimaliges Drücken von kehren Sie zur Standardanzeige zurück.

Ortszeit ändern

Die Ortszeit ist die aktuelle Uhrzeit in einem bestimmten Land. Die Ortszeit wird manuell eingestellt.

Die zusätzlich angezeigte Ortszeit dient nur der Information:

- Auf der Fahrer-Standardanzeige.
- Bei manueller Eingabe von Aktivitäten.
- Auf einigen Ausdrucken.



Die Ortszeit kann in 30-Minuten-Schritten umgestellt werden.

1 Drücken Sie die Taste **OK**.

2 Verwenden Sie die Taste **▼** oder **▲**, um "EINSTELLUNG" auszuwählen, und drücken Sie **OK**.



3 Verwenden Sie die Taste **▼** oder **▲**, um "Ortszeit" auszuwählen, und drücken Sie **OK**.

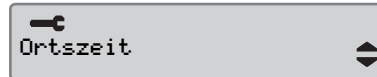

4 Verwenden Sie die Taste **▼** oder **▲**, um die UTC-Zeit um eine Minute zu verstellen, und drücken Sie **OK**.

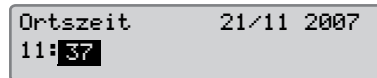

5 Für kurze Zeit erscheint die folgende Anzeige:

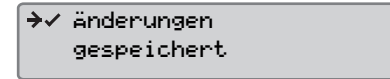

Die Einstellung wird gespeichert.

Durch zweimaliges Drücken von **↩** kehren Sie zur Standardanzeige zurück.

Sommerzeit

Am jeweils letzten Sonntag im März und im Oktober erfolgt die automatische Aufforderung zur Umstellung der Ortszeit auf die Sommer- bzw. Winterzeit. Wählen Sie "JA" aus, um die Zeitumstellung zu bestätigen, bzw. "NEIN", um sie abzubrechen.

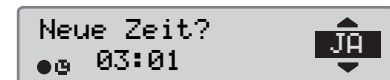

Einstellung



Display invertieren

Für das Display kann einer der folgenden Anzeigemodi eingestellt werden:

- Positivansicht.
- Negativansicht.

So ändern Sie den Anzeigemodus:



1 Drücken Sie die Taste .

2 Verwenden Sie die Taste  oder , um "EINSTELLUNG" auszuwählen, und drücken Sie .

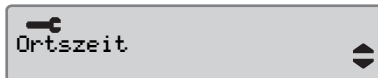

3 Verwenden Sie die Taste  oder , um "Ortszeit" auszuwählen, und drücken Sie .



4 Verwenden Sie die Taste  oder , um die UTC-Zeit um eine Minute zu verstellen, und drücken Sie .

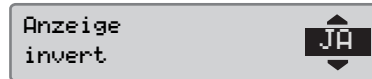

5 Für kurze Zeit erscheint die folgende Anzeige:

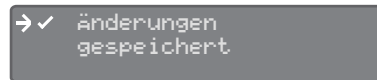

Die Einstellung wird gespeichert.

Durch zweimaliges Drücken von  kehren Sie zur Standardanzeige zurück.

Fahreranzeigen

Symbole

Meldungen, Warnungen und Fehlfunktionen

Anzeigen

Fahreranzeigen

- ▶ Verwenden Sie die Taste **▼** oder **▲**, um zwischen den folgenden Anzeigen zu wechseln.

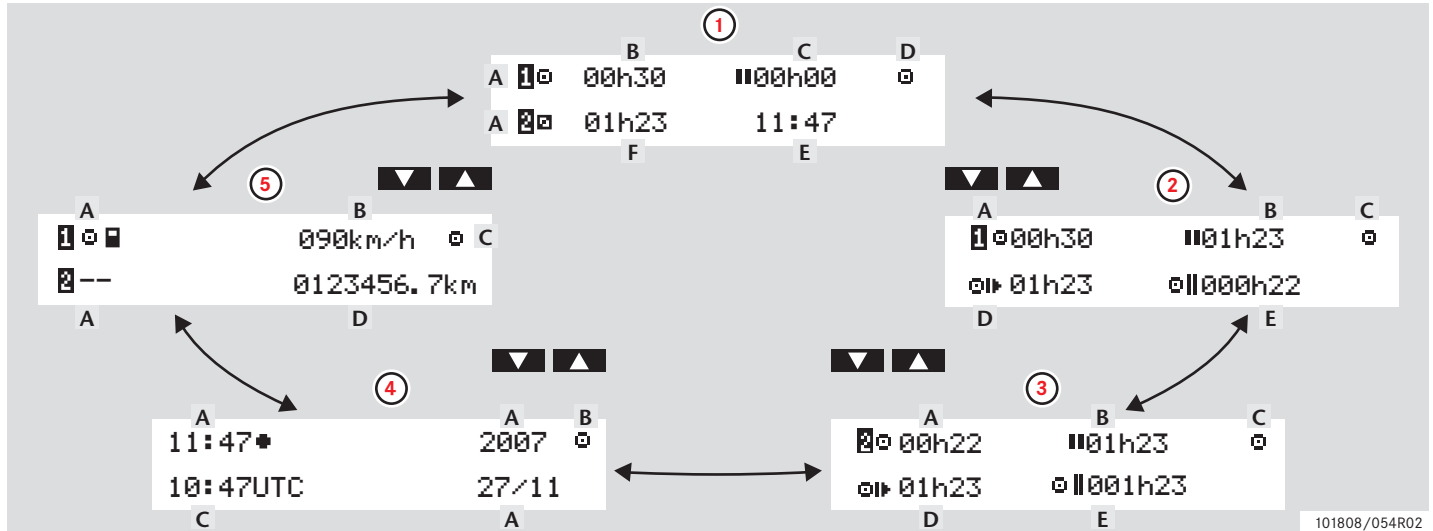

Anzeigen

	Displayvariante	Angezeigte Daten	
1	Standardanzeige, Fahrer 1 und 2	A. Aktuelle Aktivität, Fahrer 1 und 2 B. Ununterbrochene Lenkzeit, Fahrer 1 C. Kumulierte Ruhezeit, Fahrer 1	D. Betriebsmodus E. Ortszeit F. Dauer der Aktivität, Fahrer 2
2	Fahrer 1	A. Ununterbrochene Lenkzeit B. Kumulierte Ruhezeit C. Betriebsmodus	D. Kumulierte Lenkzeit am aktuellen Tag E. Kumulierte Lenkzeit der letzten 14 Tage
3	Fahrer 2	A. Ununterbrochene Lenkzeit B. Kumulierte Ruhezeit C. Betriebsmodus	D. Kumulierte Lenkzeit am aktuellen Tag E. Kumulierte Lenkzeit der letzten 14 Tage
4	Datum und Uhrzeit	A. Datum und Uhrzeit in Ortszeit B. Betriebsmodus	C. UTC-Zeit
5	Anzeige aktuelle Geschwindigkeit	A. Typ der in Einschub 1 & 2 eingeführten Karten B. Aktuelle Geschwindigkeit	C. Betriebsmodus D. Kilometerstand

!

Die angezeigten Lenk- und Ruhezeiten dienen lediglich der Orientierung zwecks Einhaltung der im jeweiligen Land geltenden arbeitsrechtlichen Vorschriften. Im Zweifelsfall bitte anhand der entsprechenden 24 h-Ausdrucke der Kartendaten überprüfen und berechnen.

Symbole

Symbole









Die auf dem Display oder den Ausdrucken angezeigten Symbole stellen Personen, Aktivitäten oder Vorgänge dar. (▷ Symbolkombinationen, Seite 78)









Symbol	Beschreibung
⊖	Funktion nicht verfügbar
1, 1	Einschub Fahrer 1
2, 2	Einschub Fahrer 2
📄	Karte
🗑️	Auswurf
✂️	Arbeit
🚗	Fahrt/Fahrer
⏸️	Pause/Ruhezeit
📦	Bereitschaft
🚢	Übergang auf Fähre / Zug
OUT	"Nicht erforderlich", d.h. Kontrollgerät nicht erforderlich

Symbole	Beschreibung
●	Ortszeit/Standort
▶	Beginn der täglichen Arbeitszeit
⏪	Ende der täglichen Arbeitszeit
⏸️	Pause
➔	Von oder nach
▼	Drucker, Ausdruck
📄	Papier
📺	Anzeige
⌚	In Bearbeitung, bitte warten
🕒	Uhrzeit, Uhr

Symbole	Beschreibung
UTC	UTC-Zeit
24h	Täglich
	Wöchentlich
	Zwei Wochen
Σ	Summe / Zusammenfassung
>	Geschwindigkeit
»	Geschwindigkeitsüberschreitung
✖	Fehler
!	Ereignisse
?	Frage / unbekannt

Symbole

Symbol	Beschreibung
	Werkstatt
	Unternehmen
	Prüfer
	Hersteller
	Sicherheit
	Externer Speicher/Download
	Tasten
	Beendet
	Fahrtenschreiber (FE), Fahrzeug

Symbol	Beschreibung
	Reifengröße
	Sensor
	Stromversorgung
	Drucken
	Drucken, Untermenü
	Unternehmensspezifische Datensperre
	Orte
	Orte, Untermenü
	EINSTELLUNG

Symbolkombinationen

Die auf dem Display oder den Ausdrucken angezeigten Symbolkombinationen stellen Personen, Aktivitäten oder Vorgänge dar.

Kombination	Beschreibung
● ▶	Standort zu Beginn der täglichen Arbeitszeit
▶ ●	Standort am Ende der täglichen Arbeitszeit
🕒 ▶	Beginnzeit (UTC)
▶ 🕒	Endzeit (UTC)
● 🕒	Ortszeit
👤 ○	Fahrercrew
👤	Lenkzeit in zwei Wochen
OUT ▶	Beginn "FE nicht erforderlich"
▶ OUT	Ende "FE nicht erforderlich"
👤 ▶	Kumulative Lenkzeiten am aktuellen Tag

Kombination	Beschreibung
↓ ○	Druckstopp niedr. Temperat.
↑ ○	Druckstopp Temperaturprobl.
🗑️ --	Keine Karte
👤 🗑️	Fahrerkarte
🔧 🗑️	Werkstattkarte
🏢 🗑️	Unternehmenskarte
🗑️ 🗑️	Kontrollkarte
🗑️ ●	Ort der Kontrolle
🚚 ▶	Aus Fahrzeug

Meldungen, Warnungen und Fehlfunktionen

Meldungen, Warnungen und Fehlfunktionen

Drei Kategorien von Benachrichtigungen

Die auf dem Display des Fahrtenschreibers angezeigten Informationen können je nach Bedeutung oder Schweregrad eines Vorkommnisses in drei Kategorien von Benachrichtigungen eingeteilt werden:

- Meldungen
- Warnungen
- Fehlfunktionen

Die folgenden Seiten enthalten eine alphabetische Liste mit Meldungen, Warnungen und Fehlfunktionen, die für den Fahrer von Bedeutung sind.

In dieser Liste wird "Fahrerkarte" mit "Karte" abgekürzt.

Meldungen

Meldungen sind Informationen über abgeschlossene Vorgänge, Probleme mit einer Fahrerkarte bzw. eine Erinnerung an die Einhaltung von Ruhezeiten.

Meldungen werden nicht gespeichert und können auch nicht ausgedruckt werden.

- ▶ Drücken Sie die Taste , um eine Meldung auszublenden.

Warnungen

Warnungen erscheinen bei ordnungswidrigem Verhalten wie Geschwindigkeitsüberschreitungen bzw. wenn die Fahrtenschreiberdaten aus bestimmten Gründen nicht aufgezeichnet werden können.

Warnungen werden auf dem Display entweder als Pop-up oder blinkend angezeigt.

Warnungen werden gespeichert und können ausgedruckt werden.

- ▷ Ausdruck erstellen, Seite 40

Drücken Sie die Taste , um eine Warnung auszublenden.

Fehlfunktionen

Fehlfunktionen sind noch schwerwiegender als Warnungen. Sie werden angezeigt, wenn ein Fahrtenschreiber, ein Sensor oder eine Fahrerkarte nicht richtig funktioniert oder wenn Manipulationen an diesen Komponenten erkannt werden.

Fehlfunktionen werden gespeichert und können ausgedruckt werden.

- ▷ Ausdruck erstellen, Seite 40



Drücken Sie die Taste , um eine Warnung zu bestätigen.

Anzeigen und Daten

Meldungen, Warnungen und Fehlfunktionen

Anzeige	Kategorie	Komponente	Beschreibung	Vorgehensweise
	Meldung	Tachograph	Eingabe während der Fahrt nicht möglich.	▶ Fahrzeug anhalten und erneut eingeben.
→ ✓ Änderungen gespeichert	Meldung	Tachograph	Eine Pop-up-Meldung, mit der das Speichern einer Änderung bestätigt wird.	▶ Keine weiteren Maßnahmen erforderlich.
! ⚠ Datenfehler Sensor	Warnung	Sensor	Wird aus einem der folgenden Gründe angezeigt: Kein Geschwindigkeitssignal vom Sensor. Ungültiges Geschwindigkeitssignal oder Datenübertragungsfehler. Signaturdifferenz zwischen Geschwindigkeitssensor – FE.	▶ Eine Fachwerkstatt für digitale Fahrten-schreiber aufsuchen und Gerät überprüfen lassen.
↓ ✓ ↓ Download abgeschlossen	Meldung	Tachograph	Der Download-Vorgang wurde erfolgreich abgeschlossen.	▶ Keine weiteren Maßnahmen erforderlich.
↓ × ↓ Download fehlgeschlagen	Fehlfunktion	Tachograph	Fehler beim Auslesen von Daten aus dem Fahrten-schreiber.	▶ Download erneut versuchen. ▶ Eine Fachwerkstatt für digitale Fahrten-schreiber aufsuchen und Gerät überprüfen lassen.

Meldungen, Warnungen und Fehlfunktionen

Anzeige	Kategorie	Komponente	Beschreibung	Vorgehensweise
▼ ↑ ○ Druckstopp hohe Temperatur	Meldung	Drucker	Der Druckvorgang konnte nicht gestartet werden oder der laufende Druck wurde unterbrochen, da die Temperatur der Druckereinheit zu hoch ist.	<ul style="list-style-type: none"> ▶ Abwarten, bis die Druckertemperatur auf einen zulässigen Wert absinkt und erneut versuchen. ▶ Wenn die Druckereinheit weiterhin versagt, eine Fachwerkstatt für digitale Fahrtenschreiber aufsuchen und Gerät überprüfen lassen.
▼ ↓ † Druckstopp niedr. Spannung	Meldung	Drucker	Der laufende Druckvorgang wurde unterbrochen, da die Eingangsspannung des Fahrtenschreibers zu niedrig ist.	<ul style="list-style-type: none"> ▶ Batteriespannung, Anschlüsse, usw. überprüfen. ▶ Wenn die Druckereinheit weiterhin versagt, eine Fachwerkstatt für digitale Fahrtenschreiber aufsuchen und Gerät überprüfen lassen.
▼ ↓ ○ Druckstopp niedr. Temperatur	Meldung	Drucker	Der Druckvorgang konnte nicht gestartet werden, da die Temperatur der Druckereinheit zu niedrig ist.	<ul style="list-style-type: none"> ▶ Abwarten, bis die Druckertemperatur auf einen zulässigen Wert absinkt und erneut versuchen. ▶ Wenn die Druckereinheit weiterhin versagt, eine Fachwerkstatt für digitale Fahrtenschreiber aufsuchen und Gerät überprüfen lassen.
Druck  vorgang ...	Meldung	Drucker	Druckvorgang läuft.	<ul style="list-style-type: none"> ▶ Warten, bis der Druckvorgang abgeschlossen ist. ▶  gedrückt halten, um den Druck abzubrechen.

Anzeigen und Daten

Meldungen, Warnungen und Fehlfunktionen



Anzeige	Kategorie	Komponente	Beschreibung	Vorgehensweise
▼ ○ ▼ Druckvorgang abgebrochen	Meldung	Drucker	Der laufende Druckvorgang wurde abgebrochen.	▶ Keine weiteren Maßnahmen erforderlich.
▼ ✓ ▼ Druckvorgang abgeschlossen	Meldung	Drucker	Der laufende Druckvorgang wurde abgeschlossen.	▶ Keine weiteren Maßnahmen erforderlich.
← ⌘ ✓ Entsperrung abgeschlossen	Meldung	Tachograph	Abmeldung abgeschlossen.	▶ Keine weiteren Maßnahmen erforderlich.
>4 1/2h !Erinnerung Pause einlegen	Meldung	Tachograph	Die maximal zulässige ununterbrochene Lenkzeit von 4,5 Stunden ist verstrichen.	▶ Fahrzeug bei der nächsten Gelegenheit anhalten und Pause einlegen.
>4 1/2h ? Erinnerung Pause in 15 Min.	Meldung	Tachograph	Der Fahrer hat noch 15 Minuten Zeit, bis die maximal zulässige ununterbrochene Lenkzeit von 4,5 Stunden überschritten wird.	▶ Innerhalb der nächsten 15 Minuten einen geeigneten Platz für eine Pause suchen.
! ■ Firmenmodus bereits aktiv	Fehlfunktion	Karte	Zwei Unternehmenskarten eingeführt. Die zweite Karte wird ohne Authentifizierung ausgeworfen.	▶ Nur eine Unternehmenskarte einführen.

Meldungen, Warnungen und Fehlfunktionen

Anzeige	Kategorie	Komponente	Beschreibung	Vorgehensweise
fn * Funktion nicht verfügbar	Meldung	Tachograph	Die gewünschte Funktion kann nicht ausgeführt werden.	<ul style="list-style-type: none"> ▶ Überprüfen, ob sich der Fahrtenstreiber im richtigen Betriebsmodus befindet. ▶ Wenn die Anzeige unverändert bleibt, eine Fachwerkstatt für digitale Fahrtenstreiber aufsuchen und Gerät überprüfen lassen.
>> Geschwindigk.-Überschreitung	Warnung	Tachograph	Die Fahrgeschwindigkeit lag für 1 Minute über dem eingestellten Tempolimit und wird daher gespeichert.	<ul style="list-style-type: none"> ▶ Festgelegtes Tempolimit beachten.
! A Hardwaremanipulation	Fehlfunktion	Tachograph	Karte wurde mit Gewalt entfernt oder es wurde eine Manipulation an der Hardware erkannt.	<ul style="list-style-type: none"> ▶ Eine Fachwerkstatt für digitale Fahrtenstreiber aufsuchen und Gerät überprüfen lassen.
! A/A Integritätsfehler Daten	Fehlfunktion	Tachograph	Die im Fahrtenstreiber gespeicherten Benutzerdaten weisen Fehler auf.	<ul style="list-style-type: none"> ▶ Eine Fachwerkstatt für digitale Fahrtenstreiber aufsuchen und Gerät überprüfen lassen.



Anzeige	Kategorie	Komponente	Beschreibung	Vorgehensweise
! ← 1 Integritätsfehler Karte	Fehlfunktion	Karte	Beim Auslesen der Karte in Einschub 1 ("2" bei Einschub 2) wurden beschädigte Daten erkannt.	<ul style="list-style-type: none"> ▶ Karte auswerfen und einer Sichtprüfung unterziehen. ▶ Karte mit einem weichen, angefeuchteten Tuch reinigen und erneut versuchen. ▶ Falls die Fehlfunktion nicht behoben werden kann, Selbsttest durchführen (▷ Integrierter Selbsttest, Seite 98). ▶ Wenn der Fehler nicht behoben werden kann, eine Fachwerkstatt für digitale Fahrtenschreiber aufsuchen und Gerät überprüfen lassen.
! / Integritätsfehler Sensor	Fehlfunktion	Sensor	Interner Sensorfehler, Konsistenzfehler der gespeicherten Daten.	<ul style="list-style-type: none"> ▶ Eine Fachwerkstatt für digitale Fahrtenschreiber aufsuchen und Gerät überprüfen lassen.
× A Interne Störung FE	Fehlfunktion	Tachograph	Der Fahrtenschreiber (FE) hat eine interne Fehlfunktion erkannt.	<ul style="list-style-type: none"> ▶ Eine Fachwerkstatt für digitale Fahrtenschreiber aufsuchen und Gerät überprüfen lassen.
! Kalibr.modus bereits aktiv	Fehlfunktion	Karte	Zwei Werkstattkarten eingeführt. Die zweite Karte wird ohne Authentifizierung ausgeworfen.	
! A → T Kalibrierung fällig	Meldung	Tachograph	Der Fahrtenschreiber ist nicht kalibriert.	<ul style="list-style-type: none"> ▶ Eine Fachwerkstatt für digitale Fahrtenschreiber aufsuchen und Gerät neu kalibrieren lassen.

Meldungen, Warnungen und Fehlfunktionen

Anzeige	Kategorie	Komponente	Beschreibung	Vorgehensweise
Karte abgel. tagen:	Warnung	Karte	Die in Einschub 1 ("2" bei Einschub 2) eingeführte Karte läuft in xx Tagen ab, wobei xx einer Zahl zwischen 0 und 30 entspricht.	▶ Bei der zuständigen Stelle die Ausstellung einer neuen Karte beantragen. Die Meldung wird nach 5 Sekunden bzw. bei Betätigung einer beliebigen Taste automatisch ausgeblendet.
!   Karte eingelegt beim Lenken	Warnung	Karte	Während der Fahrt wurde eine Fahrerkarte eingeführt.	▶ Fahrt fortsetzen, sofern die Fahrerkarte gültig ist.
!   1 Karte nicht authentisiert	Fehlfunktion	Karte	Die Sicherheitsüberprüfung der Karte in Einschub 1 ("2" bei Einschub 2) ist fehlgeschlagen.	▶ Karte auswerfen und einer Sichtprüfung unterziehen. ▶ Karte mit einem weichen, angefeuchteten Tuch reinigen und erneut versuchen. ▶ Wenn die Anzeige unverändert bleibt, Selbsttest durchführen (▷ Integrierter Selbsttest, Seite 98).
  1 Karte abgelaufen	Meldung	Karte	Die Karte in Einschub 1 ("2" bei Einschub 2) ist abgelaufen.	▶ Karte entnehmen und durch gültige Karte ersetzen.

Anzeige	Kategorie	Komponente	Beschreibung	Vorgehensweise
! → x1 Kartenentn. ohne Speicherung	Meldung	Karte	Aufgrund eines Fehlers konnten auf der aus Einschub 1 ("2" bei Einschub 2) entnommenen Karte keine Daten gespeichert werden.	<ul style="list-style-type: none"> ▶ Karte mit einem weichen, angefeuchteten Tuch reinigen und erneut versuchen. ▶ Wenn die Anzeige unverändert bleibt, Selbsttest durchführen (▷ Integrierter Selbsttest, Seite 98). ▶ Wenn der Fehler nicht behoben werden kann, eine Fachwerkstatt für digitale Fahrtenschreiber aufsuchen und Gerät überprüfen lassen.
! Kartenkonflikt	Warnung	Karte	Es wurde eine ungültige Kartenkombination erkannt.	<ul style="list-style-type: none"> ▶ Unzulässige Karte entnehmen.
▼ * Kein Papier	Meldung	Drucker	Der laufende Druckvorgang wurde unterbrochen, da das Papier ausgegangen ist.	<ul style="list-style-type: none"> ▶ Neue Papierrolle einsetzen.
! . Keine gültige Karte	Meldung	Karte	Es wurde eine Funktion ausgewählt, die nur bei eingeführter Fahrer- oder Werkstattkarte ausgeführt werden kann.	<ul style="list-style-type: none"> ▶ Eine Fahrerkarte einführen. ▶ Eine Fachwerkstatt für digitale Fahrtenschreiber aufsuchen und Gerät überprüfen lassen.
! ? Keine weiteren Angaben	Fehlfunktion	Sensor	Es ist ein unbekannter Sensorfehler aufgetreten.	<ul style="list-style-type: none"> ▶ Eine Fachwerkstatt für digitale Fahrtenschreiber aufsuchen und Gerät überprüfen lassen.

Meldungen, Warnungen und Fehlfunktionen

Anzeige	Kategorie	Komponente	Beschreibung	Vorgehensweise
! ◉ ■ Lenken ohne geeignete Karte	Warnung	Karte	Fahrt ohne entsprechende Karte oder mit einer falschen Kartenkombination.	▶ Anhalten und die falsche Karte entfernen.
! ■ A1 Letzt. Vorg. falsch abgeschl.	Warnung	Karte	Die Fahrerkarte in Einschub 1 ("2" bei Einschub 2) wurde während der letzten Sitzung nicht ordnungsgemäß ausgeworfen. Der Fahrtenschreiber hat die letzte Kartenentnahme aus Einschub 1 ("2" bei Einschub 2) nicht korrekt abgeschlossen.	▶ Karte auswerfen und einer Sichtprüfung unterziehen. ▶ Karte mit einem weichen, angefeuchteten Tuch reinigen und erneut versuchen. ▶ Wenn die Anzeige unverändert bleibt, Selbsttest durchführen (▷ Integrierter Selbsttest, Seite 98).
M.....! Speicher voll!	Meldung	Tachograph	Speicher für manuelle Eingaben ist voll.	▶ Manuelle Eingaben ändern, sodass die Gesamtanzahl der Eingaben verringert wird.
Neue Zeit? ● 003:01 	Meldung	Tachograph	Umstellung auf Sommer- oder Winterzeit.	▶ Mit "JA" wird die Zeitumstellung übernommen. ▶ Mit "NEIN" bzw. Drücken von  wird die Zeitumstellung abgebrochen.
◉ ■. ■ * öffnen beim Lenken unmöglich	Meldung	Tachograph	Es wurde versucht, den Karteneinschub während der Fahrt zu öffnen.	▶ Fahrzeug anhalten. Der Karteneinschub kann nur bei stehendem Fahrzeug geöffnet werden.

Anzeige	Kategorie	Komponente	Beschreibung	Vorgehensweise
× 0. 0 < * Schublade defekt	Meldung	Tachograph	Der betreffende Karteneinschub kann nicht geöffnet werden.	<ul style="list-style-type: none"> ▶ Funktionsbereitschaft des Einschubs überprüfen. ▶ Wenn der Einschub weiterhin versagt, eine Fachwerkstatt für digitale Fahrtenschreiber aufsuchen und Gerät überprüfen lassen.
× A 0 † ↑ Sensor hohe Stromversorgung	Fehlfunktion	Sensor	Sensorstrom zu hoch.	<ul style="list-style-type: none"> ▶ Eine Fachwerkstatt für digitale Fahrtenschreiber aufsuchen und Gerät überprüfen lassen.
! 0 =0 Sensor Kabelfehler	Warnung	Sensor	Datenfehler Geschwindigkeitssensor.	<ul style="list-style-type: none"> ▶ Eine Fachwerkstatt für digitale Fahrtenschreiber aufsuchen und Gerät überprüfen lassen.
! 0 >0 Sensor Kabelfehler	Warnung	Sensor	Datenfehler Geschwindigkeitssensor.	<ul style="list-style-type: none"> ▶ Eine Fachwerkstatt für digitale Fahrtenschreiber aufsuchen und Gerät überprüfen lassen.
! 0 † Sensor keine Stromversorgung	Fehlfunktion	Sensor	Sensor hat keinen Strom.	<ul style="list-style-type: none"> ▶ Eine Fachwerkstatt für digitale Fahrtenschreiber aufsuchen und Gerät überprüfen lassen.
× 0 A Sensor Kommunik.-fehler	Fehlfunktion	Sensor	Übertragungsfehler Geschwindigkeitssensor.	<ul style="list-style-type: none"> ▶ Eine Fachwerkstatt für digitale Fahrtenschreiber aufsuchen und Gerät überprüfen lassen.

Meldungen, Warnungen und Fehlfunktionen

Anzeige	Kategorie	Komponente	Beschreibung	Vorgehensweise
! ⚠ ⌚ Sensor nicht authentisiert	Fehlfunktion	Sensor	Der Fahrtenschreiber erkennt den Geschwindigkeitssensor nicht.	▶ Eine Fachwerkstatt für digitale Fahrtenschreiber aufsuchen und Gerät überprüfen lassen.
! ⚠ ⌚ A Sensor nicht authentisiert	Fehlfunktion	Sensor	Der Fahrtenschreiber erkennt den angeschlossenen Geschwindigkeitssensor nicht als die ursprünglich eingebaute Komponente.	▶ Eine Fachwerkstatt für digitale Fahrtenschreiber aufsuchen und Gerät überprüfen lassen.
× ⌚ ⚡ ↓ Sensor nied Stromversorgung	Fehlfunktion	Sensor	Sensorstrom zu niedrig.	▶ Eine Fachwerkstatt für digitale Fahrtenschreiber aufsuchen und Gerät überprüfen lassen.
× ⌚ ← ⌚ Sensor keine Antwort	Fehlfunktion	Sensor	Übertragungsfehler Geschwindigkeitssensor.	▶ Eine Fachwerkstatt für digitale Fahrtenschreiber aufsuchen und Gerät überprüfen lassen.
× ⌚ ✓ Sensor keine Quittier.	Fehlfunktion	Sensor	Übertragungsfehler Geschwindigkeitssensor.	▶ Eine Fachwerkstatt für digitale Fahrtenschreiber aufsuchen und Gerät überprüfen lassen.
⌚ → ✓ Sperrung abgeschlossen	Meldung	Tachograph	Anmeldung abgeschlossen.	▶ Keine weiteren Maßnahmen erforderlich.
! ⚠ Steuermodus bereits aktiv	Fehlfunktion	Karte	Zwei Kontrollkarten eingeführt. Die zweite Karte wird ohne Authentifizierung ausgeworfen.	▶ Nur eine Kontrollkarte einführen.

Anzeige	Kategorie	Komponente	Beschreibung	Vorgehensweise
<p>× 1 Störung Karte 1</p>	Fehlfunktion	Karte	Karte in Einschub 1 ("2" bei Einschub 2) ist defekt.	<ul style="list-style-type: none"> ▶ Karte auswerfen und einer Sichtprüfung unterziehen. ▶ Karte mit einem weichen, angefeuchteten Tuch reinigen und erneut versuchen. ▶ Wenn die Anzeige unverändert bleibt, Selbsttest durchführen (▷ Integrierter Selbsttest, Seite 98). ▶ Wenn der Fehler nicht behoben werden kann, eine Fachwerkstatt für digitale Fahrtenschreiber aufsuchen und Gerät überprüfen lassen.
<p>× 1 Störung Sensor</p>	Fehlfunktion	Sensor	Ein Datenübertragungsfehler zwischen Geschwindigkeitssensor und Fahrtenschreiber.	<ul style="list-style-type: none"> ▶ Eine Fachwerkstatt für digitale Fahrtenschreiber aufsuchen und Gerät überprüfen lassen.
<p>→ Taste drücken sonst Zeitüberl.</p>	Meldung	Tachograph	Der Fahrtenschreiber wartet auf Eingaben.	<ul style="list-style-type: none"> ▶ Entsprechende Tasten drücken und Vorgang abschließen.
<p>! 1 → 1 × Transfer- fehler Sensor</p>	Fehlfunktion	Sensor	Der Geschwindigkeitssensor und der Fahrtenschreiber kommunizieren nicht.	<ul style="list-style-type: none"> ▶ Eine Fachwerkstatt für digitale Fahrtenschreiber aufsuchen und Gerät überprüfen lassen.
<p>! A Z × Unerlaubte öffnung FE</p>	Fehlfunktion	Tachograph	Das Gehäuse des Fahrtenschreibers wurde geöffnet.	<ul style="list-style-type: none"> ▶ Eine Fachwerkstatt für digitale Fahrtenschreiber aufsuchen und Gerät überprüfen lassen.

Meldungen, Warnungen und Fehlfunktionen

Anzeige	Kategorie	Komponente	Beschreibung	Vorgehensweise
! ⚠ × Unerlaubte öffnung Sensor	Fehlfunktion	Sensor	Unbefugtes Öffnen erkannt.	▶ Eine Fachwerkstatt für digitale Fahrten- schreiber aufsuchen und Gerät überprü- fen lassen.
! ⚠ ⚠ Unerlaubter Sensortausch	Fehlfunktion	Sensor	Seit der letzten Koppelung wurden am Sensor Änderungen vorgenommen.	▶ Eine Fachwerkstatt für digitale Fahrten- schreiber aufsuchen und Gerät überprü- fen lassen.
! ⚠ Ungültige Karte eingelegt	Warnung	Karte	In einen der Einschübe wurde eine ungültige Karte eingeführt.	▶ Ungültige Karte entnehmen.
! ⚠ Unterbrechung Stromversorgung	Warnung	Tachograph	Die Versorgungsspannung des Fahrten-schreibers liegt unter oder über dem Grenzwert, der einen fehlerfreien Betrieb gewährleistet, bzw. wurde unterbrochen.	▶ Falls die Ursache der Meldung nicht be- kannt ist, eine Fachwerkstatt für digitale Fahrten-schreiber aufsuchen.
! ⚠ UTC Zeit Störung	Meldung	Tachograph	Die UTC-Zeit darf nicht um mehr als +/-1 Minute pro Woche umgestellt werden.	▶ Falls die UTC-Zeit des Fahrten-schrei- bers um mehr als 20 Minuten abweicht, muss er von einer Fachwerkstatt für digi- tale Fahrten-schreiber kalibriert werden.

Anzeige	Kategorie	Komponente	Beschreibung	Vorgehensweise
>>? Vorwarnung Geschw. überschr.	Meldung	Tachograph	Das Fahrzeug überschreitet das eingestellte Tempolimit. Nach 1 (einer) Minute ununterbrochener Geschwindigkeitsüberschreitung wird die Warnung gespeichert.	<ul style="list-style-type: none"> ▶ Festgelegtes Tempolimit beachten.
A → T? Vorwarnung Kalibrierung	Meldung	Tachograph	Nächste Kalibrierung, Vorwarnung.	<ul style="list-style-type: none"> ▶ Eine Fachwerkstatt für digitale Fahrten-schreiber aufsuchen und Gerät überprüfen lassen.
! @ @ 1 Zeitüber- lappung Karte 1	Warnung	Tachograph	Die Uhrzeit der letzten Entnahme der eingeführten Fahrerkarte liegt später als das Datum und die Uhrzeit der FE.	<ul style="list-style-type: none"> ▶ Fahrerkarte entnehmen. ▶ Datum/Uhrzeit auf der FE prüfen und ggf. nachstellen. ▶ Warten, bis die Zeitüberschneidung abgelaufen ist.

Papierrolle wechseln
Wartung und Pflege
Integrierter Selbsttest
Häufig gestellte Fragen

Papierrolle wechseln Papierkassette herausnehmen

- ▶ Drücken Sie die Oberkante der Frontabdeckung nach innen. Die Front wird ausgeklappt.

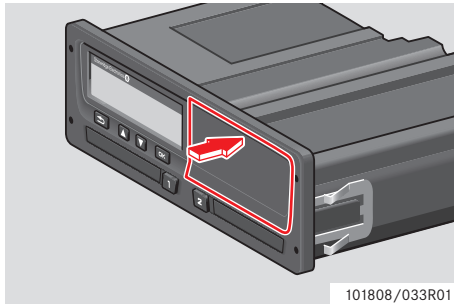

- ▶ Halten Sie die Frontabdeckung an der Unterkante fest.

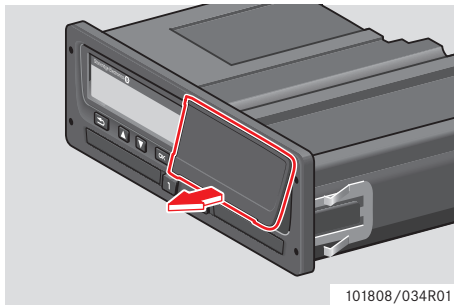

- ▶ Ziehen Sie die Papierkassette vorsichtig heraus.

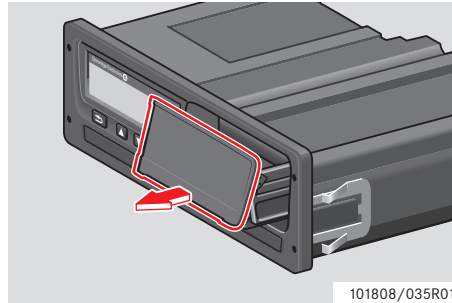

Eine Papierrolle einsetzen

!

Verwenden Sie ausschließlich Druckerpapier, das von Stoneridge zugelassen ist, da ansonsten Druckerfehler auftreten können.

- ▶ Setzen Sie die Papierrolle ein. Wickeln Sie das Papier um die Rückseite der Papierkassette nach vorne, bis es über die Unterkante der Frontabdeckung ragt.

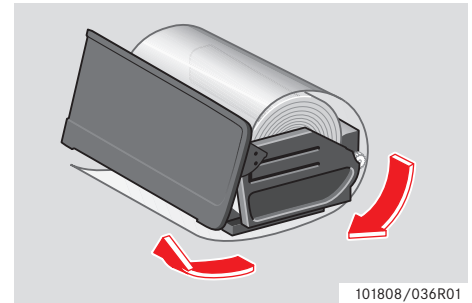

Papierrolle wechseln

- ▶ Setzen Sie die Papierkassette in die Druckereinheit ein.
- ▶ Drücken Sie auf die Mitte der Frontabdeckung und führen Sie die Papierkassette bis zum Einrasten in den Fahrtenschreiber ein.

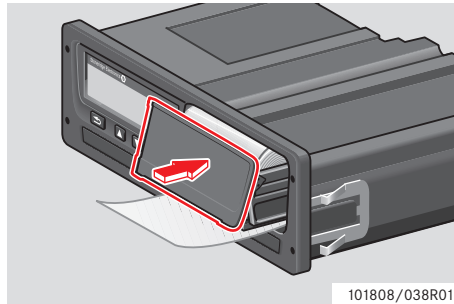

- ▶ Ziehen Sie das Papier nach oben und reißen Sie es ab.

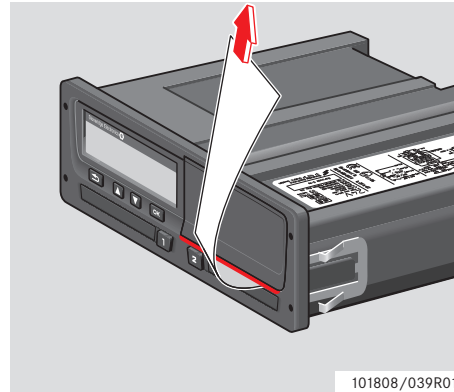

Wartung und Pflege

Ersatzteile für Drucker

Wenn Sie Ersatzteile benötigen, wenden Sie sich bitte an den zuständigen Regionalvertreter.

Ersatzteil	Teilenr.
Papierrolle - 3 Stück	6800-032
Papierrolle - 8 Stück	6800-002
Papierkassette	6800-001

!

Bewahren Sie das Druckerpapier an einem kühlen, trockenen und dunklen Ort auf.

Richtiger Umgang mit Karten

Richtiger Umgang mit Karten:

- Karte nicht knicken oder biegen.
- Die Kontakte der Karte müssen frei von Verschmutzungen und Staub sein.
- Reinigen Sie die Karte bei Bedarf mit einem weichen, angefeuchteten Tuch.
- Schützen Sie die Karte vor Diebstahl, Verlust und Beschädigung.

Fahrerkarte wurde beschädigt, verloren oder gestohlen

Wenn die Fahrerkarte beschädigt, verloren oder gestohlen wurde, muss der Inhaber bei der zuständigen Behörde des Ausstellungslandes eine Ersatzkarte beantragen. Falls eine Fahrerkarte gestohlen wurde oder der Inhaber vermutet, dass eine unbefugte Person Zugriff auf die Karte hat, muss dies der Polizei vor Ort gemeldet werden und der Karteninhaber muss sich die Nummer des Polizeiberichts aushändigen lassen.

!

Einem Fahrer ohne gültige Fahrerkarte ist es nicht gestattet, ein Fahrzeug mit einem digitalen Fahrtenschreiber zu lenken.

Informieren Sie sich bei der zuständigen Behörde über die im jeweiligen Land geltenden Bestimmungen.

Richtiger Umgang mit dem Fahrtenstreiber

Richtiger Umgang mit dem Fahrtenstreiber:

- Auf geöffnete Schubladen der Einschübe dürfen keine Gegenstände abgestellt werden, da dies zu Beschädigungen der Einschübe führen kann.
- Das Eindringen von Schmutz kann zu einer dauerhaften Störung des Tachographen führen.
- Halten Sie die Einschübe stets geschlossen und öffnen Sie sie nur, um eine Karte einzuführen oder zu entnehmen.
- Schmutzige Tachographen mit einem weichen feuchten Tuch reinigen.

Hochspannung vermeiden

Trennen Sie den Fahrtenstreiber vom Strom, wenn davon auszugehen ist, dass der Motor nur mit wiederholter Starthilfe angelassen werden kann.

Näheres über das Trennen der Stromversorgung des Fahrtenstreibers entnehmen Sie bitte dem Betriebshandbuch Ihres Fahrzeugs.

Nach dem Trennen der Stromversorgung ist eventuell eine Neukalibrierung des Fahrtenstreibers erforderlich.

!

Hochspannung kann zu einer dauerhaften Beschädigung des Tachographen und zum Ausfall der elektronischen Komponenten des Tachographen führen. Auf diese Weise verursachte Schäden am Tachographen führen zu einer Ungültigkeit der Garantie.

Integrierter Selbsttest

Integrierter Selbsttest

Der Selbsttest ist nur verfügbar, wenn das Fahrzeug steht. Anhand dieses Tests kann der Fahrer feststellen, ob die folgenden Komponenten des Fahrtenschreibers richtig funktionieren:

⌘	Display invertiert
□	Display
■	Fahrerkarte
f	Tasten
▼	Drucker

1 Drücken Sie die Taste **OK**.

2 Verwenden Sie die Taste **▼** oder **▲**, um "EINSTELLUNG" auszuwählen, und drücken Sie **OK**.



3 Verwenden Sie die Taste **▼** oder **▲**, um "Selbsttest" auszuwählen, und drücken Sie **OK**.

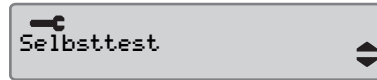

4 Verwenden Sie die Tasten **▼** und **▲**, um den gewünschten Test auszuwählen, und drücken Sie **OK**.

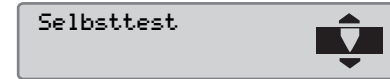
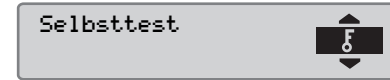
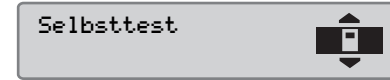
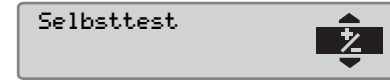

Integrierter Selbsttest

Symbole	Test	Beschreibung	Wenn der Test fehlschlägt
⌘	Display invertiert	Funktionstest der Negativdarstellung Die Display-Anzeige wird für 2 Sekunden invertiert.	▶ Wenn die Anzeige unleserlich ist, eine Fachwerkstatt für digitale Fahrtenschreiber aufsuchen und Gerät überprüfen lassen.
□	Anzeige	Display-Test Das Display geht für 1 Sekunde an und für 1 Sekunde aus. Anschließend wird für 1 Sekunde ein Rechteckmuster angezeigt.	▶ Wenn die Anzeige unleserlich ist, eine Fachwerkstatt für digitale Fahrtenschreiber aufsuchen und Gerät überprüfen lassen.
■	Fahrerkarte	Test der eingeführten Fahrerkarten Im entsprechenden Einschub muss sich eine Fahrerkarte befinden. Der Name des Karteninhabers wird ausgelesen und für 2 Sekunden angezeigt.	<ul style="list-style-type: none"> ▶ Wenn eine Fahrerkarte als defekt ausgewiesen wird, eine Gegenprobe mit einer anderen Fahrerkarte durchführen. Dadurch wird sichergestellt, dass der Fahrtenschreiber richtig funktioniert. ▶ Besteht der Verdacht auf einen schadhafte Fahrtenschreiber, eine Fachwerkstatt für digitale Fahrtenschreiber aufsuchen und Gerät überprüfen lassen. ▶ Wenn die Fahrerkarte eindeutig defekt ist, zuständige Behörde im Ausstellungsland kontaktieren.

Symbole	Test	Beschreibung	Wenn der Test fehlschlägt
⌘	Tasten	Test der Gerätetasten Sie werden aufgefordert, in Zeitabständen von jeweils weniger als 2 Sekunden von links nach rechts alle Tasten zu betätigen. Ansonsten schlägt der Test fehl.	<ul style="list-style-type: none">▶ Verschmutzte Tasten vorsichtig mit einem angefeuchteten Tuch und einem milden Reinigungsmittel säubern.▶ Falls eine der Tasten nicht mehr funktioniert, eine Fachwerkstatt für digitale Fahrtenschreiber aufsuchen und Gerät überprüfen lassen.
▼	Drucker	Testseite wird gedruckt	<ul style="list-style-type: none">▶ Papierkassette überprüfen, bei Bedarf neue Papierrolle einsetzen oder die Kassette erneuern.▶ Falls der Drucker weiterhin nicht funktioniert, eine Fachwerkstatt für digitale Fahrtenschreiber aufsuchen und Gerät überprüfen lassen.

Häufig gestellte Fragen

Häufig gestellte Fragen

Häufig gestellte Fragen	Antworten
Wie kann ich eine Fahrerkarte einführen und auswerfen?	Halten Sie die Taste ▲ oder ▼ für mindestens drei Sekunden gedrückt, und der Karteneinschub wird ausgeworfen. Um die Karte aus dem Einschub zu entnehmen, drücken Sie sie durch die Öffnung in der Schublade leicht nach oben bzw. drücken Sie die Kante der Lade nach unten, bis die Karte herausspringt. (Eine Karte kann nur entnommen werden, wenn das Fahrzeug steht.)
Wie erstelle ich für eine Fahrerkarte einen 24 h-Ausdruck?	Drücken Sie die Taste OK einmal, um die Druckanzeige zu aktivieren. Drücken Sie erneut OK und wählen Sie mit den Tasten ▲ und ▼ den gewünschten Ausdruck aus. Bestätigen Sie mit OK und der Druckvorgang wird gestartet.
Wie erstelle ich einen 24 h-Ausdruck in Ortszeit?	Drücken Sie die Taste OK einmal, um das Druckmenü aufzurufen. Drücken Sie die Taste OK ein zweites Mal. Wählen Sie mit den Tasten ▲ und ▼ den gewünschten Ausdruck aus. Mit OK wird der ausgewählte Ausdruck erstellt.
Wie kann ich am Fahrtenschreiber die Sprache auswählen?	Drücken Sie die Taste OK . Verwenden Sie die Tasten ▲ und ▼ , um "Einstellungen" auszuwählen, und drücken Sie OK . Wählen Sie mit den Tasten ▲ und ▼ den Eintrag "Sprache" aus, und drücken Sie OK . Wählen Sie Ihre Sprache mit ▲ und ▼ aus und drücken Sie OK .

Häufig gestellte Fragen	Antworten
Wie kann ich am Fahrtenschreiber eine Aktivität auswählen?	Drücken Sie ▲ oder ▼ . Es sind die Modi "Bereitschaft", "Sonstige Arbeiten" und "Ruhezeit/Pause" verfügbar. Der Modus "Fahrt" wird automatisch ausgewählt, sobald das Fahrzeug in Bewegung versetzt wird.
Wie kann ich auf dem Display die Ortszeit einstellen?	Navigieren Sie mit der Taste OK von der Standardanzeige zu den Einstellungen. Als Nächstes scrollen Sie mit den Tasten ▲ und ▼ zum Einstellungsmenü. Öffnen Sie das Einstellungsmenü mit OK , scrollen Sie zum Eintrag "Ortszeit" und bestätigen Sie mit OK. Die Uhrzeit kann in 30-Minuten-Schritten eingestellt werden. Bestätigen Sie mit OK.
Wie kann ich neues Druckerpapier einlegen?	Entfernen Sie die Frontabdeckung auf der rechten Seite des Fahrtenschreibers, indem Sie die Oberkante hineindrücken. Dadurch wird die Abdeckung freigegeben und Sie können die Rolle herausziehen.
Wie kann ich schnell überprüfen, ob die FE richtig funktioniert?	Drücken Sie die Taste OK einmal und navigieren Sie mit ▲ und ▼ zum Eintrag "Einstellungen". Im Menü "Einstellungen" können Sie "Selbsttest" auswählen und einen Funktionstest Ihres SE5000 durchführen.
Wie kann ich zum Modus "Fähre/FE nicht erforderlich" wechseln?	Drücken Sie die Taste OK einmal und navigieren Sie mit ▲ und ▼ zum Eintrag "Orte". Im Menü "Orte" können Sie "Fähre" oder "FE nicht erforderlich" auswählen.

Häufig gestellte Fragen

Häufig gestellte Fragen	Antworten
Wie kann ich aus dem SE5000 die Daten auslesen? (Betriebsart "Unternehmen")	Vergewissern Sie sich, dass eine gültige Unternehmenskarte gesteckt und im Fahrtenschreiber angemeldet ist. Siehe "Unternehmenssperre". Schließen Sie ein bauartgenehmigtes Lesegerät an, um die Daten auszulesen.
Wie aktiviere ich die Unternehmenssperre? (Betriebsart "Unternehmen")	Führen Sie die Unternehmenskarte ein und drücken Sie OK . Das Menü wird eingeblendet. Wählen Sie mit den Tasten ▲ und ▼ den Eintrag "Unternehmenssperre" aus, und bestätigen Sie mit OK .
Wann muss die Unternehmenssperre aktiviert werden? (Betriebsart "Unternehmen")	Bei der Erstübernahme des Fahrzeugs müssen Sie Ihre Unternehmenskarte einführen und die Unternehmenssperre aktivieren.
Wo befindet sich der Download-Anschluss? (Betriebsart "Unternehmen")	Den Anschluss finden Sie links neben der Papierrolle hinter der Kunststoffabdeckung.

Verfügbare Länder

Verfügbare Sprachen

ADR-Fahrtenschreiber

Daten auf der Fahrerkarte und im Tachographen

Nationale Importeure

Zeitzonen

Verfügbare Länder

Die folgenden Länder können im Fahrtenschreiber als Standort ausgewählt werden.

Land
Albanien
Andorra
Armenien
Aserbaidschan
Belgien
Bosnien und Herzegowina
Bulgarien
Dänemark
Deutschland
Estland
Europäische Gemeinschaft
Färöer
Finnland
Frankreich
Georgien

Land
Griechenland
Großbritannien, einschließlich: <ul style="list-style-type: none">• Alderney,• Guernsey,• Jersey,• Isle of Man,• Gibraltar
Irland
Island
Italien
Jugoslawien (Serbien und Montenegro)
Kasachstan
Kroatien
Lettland
Liechtenstein

Land
Litauen
Luxemburg
Malta
Mazedonien
Moldawien
Monaco
Niederlande
Norwegen
Polen
Portugal
Rest der Welt
Rumänien
Russische Föderation
San Marino
Schweden

Verfügbare Länder

Land
Schweiz
Slowakei
Slowenien
Spanien, siehe spanische Regionen nebenstehend.
Tschechische Republik
Türkei
Turkmenistan
Übrige Europa
Ukraine
Ungarn
Vatikanstadt
Weißrussland
Zypern
Österreich

Spanische Regionen
Andalusien
Aragonien
Asturien
Balear. Inseln
Baskenland
Castilla-La-Mancha
Extremadura
Galizien
Kanar. Inseln
Kantabrien
Kastilien-León
Katalonien
La Rioja
Madrid
Murcia
Navarra
Valencia

Verfügbare Sprachen

Standardmäßig verwendet der Fahrtenschreiber die Sprache der Fahrerkarte für die Anzeige.

Die Sprache für die Anzeige und die Ausdrücke des Fahrtenschreibers kann auf eine der folgenden Sprachen eingestellt werden.

Sprache	
Български	Bulgarisch
Cesky	Tschechisch
Dansk	Dänisch
Deutsch	Deutsch
Eesti	Estnisch
Ελληνικά	Griechisch
English	Englisch
Español	Spanisch
Français	Französisch
Íslenska	Isländisch
Italiano	Italienisch
Latviesu	Lettisch

Sprache	
Lietuviu	Litauisch
Magyar	Ungarisch
Nederlands	Niederländisch
Norsk	Norwegisch
Polski	Polnisch
Română	Rumänisch
Русский	Russisch
Português	Portugiesisch
Slovenčina	Slowakisch
Slovenscina	Slowenisch
Suomi	Finnisch
Svenska	Schwedisch

ADR-Fahrtenschreiber

ADR-Fahrtenschreiber

Für Gefahrguttransporte zugelassen

Die ADR-Version des Fahrtenschreibers ist für Lkws zur Beförderung gefährlicher Güter zugelassen.

Sie unterscheidet sich insofern von der Standardausführung, als dass der Fahrtenschreiber explosionsgeschützt und gemäß der EU-Richtlinie 94/9/EG zertifiziert ist.

TÜV-Prüfzertifikatnummer:

ATEX 2507 X, einschließlich zugehöriger Ergänzungen.

(TÜV= Technischer Überwachungs-Verein)

!

Der Explosionsschutz des Fahrtenschreibers gemäß ADR wird nur gewährleistet, wenn das Fahrzeug steht und der Batterie-Trennschalter offen ist.

Besondere Merkmale des ADR-Fahrtenschreibers

Manche Funktionen des ADR-Fahrtenschreibers werden unmittelbar nach dem Abschalten der Zündung deaktiviert:

- Karteneinschübe können nicht ausgefahren werden.
- Die Druckerfunktion ist gesperrt.
- Die Hintergrundbeleuchtung der Tasten und des Displays ist ausgeschaltet.

ⓘ

Der ADR-Fahrtenschreiber wird unmittelbar nach dem Ausschalten der Zündung in den Stromsparmodes versetzt.

Je nach Fahrzeughersteller muss sich der Zündschlüssel in der Position I (Zubehör) oder II (An) befinden, damit alle Funktionen des ADR-Fahrtenschreibers verfügbar sind.

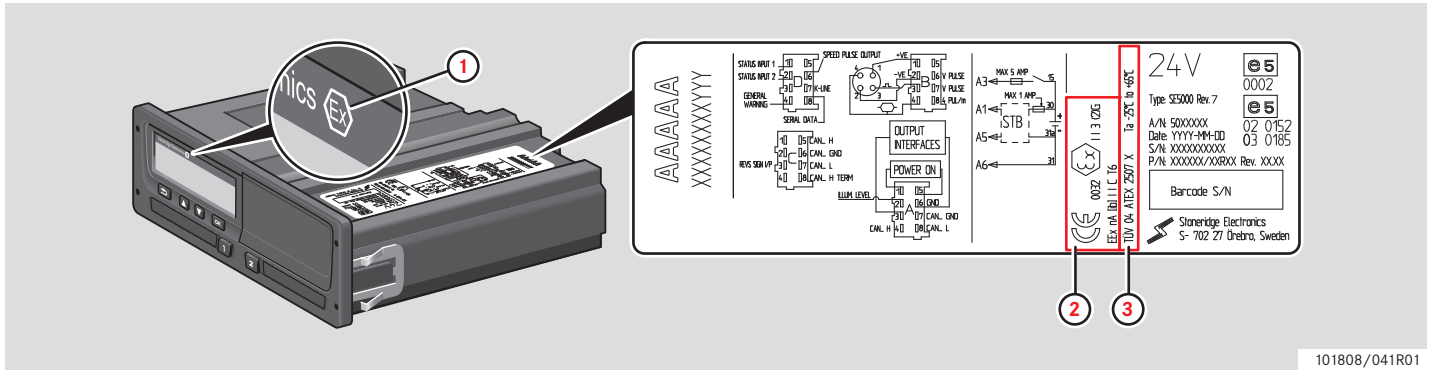

101808/041R01

Sichtbare Unterschiede zwischen einem Standard-Fahrtenschreiber und einer ADR-Ausführung

- 1 "Ex"-Symbol auf der Vorderseite des Fahrtenschreibers
- 2 ADR-Klassifizierung
- 3 TÜV-Prüfzertifikatnummer

Daten auf der Fahrerkarte und im Tachographen

Daten auf der Fahrerkarte und im Tachographen

Auf der Fahrerkarte bzw. im Fahrtenschreiber werden verschiedene Daten gespeichert, und zwar jeweils pro:

- Tag
- Fahrer
- Fahrzeug
- Änderung der Aktivität

Daten auf der Fahrerkarte

Die Daten werden auf der Fahrerkarte gespeichert bei:

- Einschub oder Entnahme einer Fahrerkarte aus dem Tachographen.
- Änderung oder manueller Eingabe einer Fahreraktivität.
- Auftreten von Warnungen und Störungen.
- Behördlichen Fahrzeugkontrollen.

Bei zwei Fahrern werden die Kartendaten jedes einzelnen Fahrers nur auf dessen Karte gespeichert.

Daten bei Einschub und Entnahme

Pro Tag und Fahrzeug gespeicherte Daten:

- Datum und Uhrzeit des ersten Einschubs und der letzten Entnahme der Fahrerkarte.
- Kilometerstand des Fahrzeugs beim ersten Einschub und bei der letzten Entnahme der Fahrerkarte.

- Das Kfz-Kennzeichen und das Zulassungsland des Fahrzeugs (EU- bzw. EBS-Mitgliedstaat).

Daten der Fahreraktivitäten

Pro Tag und Änderung der Fahreraktivität gespeicherte Daten:

- Datum und Tagesanwesenheitszähler.
- Vom Fahrer bzw. Karteninhaber zurückgelegte Gesamtstrecke
- Fahrstatus um 00:00 Uhr oder bei Einschub der Karte: als Einzelfahrer oder Teamfahrer.
- Aufzeichnung jeder Änderung der Fahreraktivität:
- Fahrstatus: Fahrer 1 oder 2
- Benutzter Karteneinschub.
- Karte bei Änderung der Aktivität eingeführt oder nicht.
- Fahreraktivität.
- Datum und Uhrzeit der Änderung der Aktivität.

Daten im Tachographen

Die Daten werden im Tachographen gespeichert bei:

- Einschub oder Entnahme einer Fahrerkarte.
- Änderungen der Fahreraktivität.
- Auftreten von Warnungen und Störungen.
- Unerlaubten Eingriffen in den Tachographen.

Die Fahrzeuggeschwindigkeit wird fortlaufend gespeichert.

Daten bei Einschub und Entnahme

Pro Fahrerkarte gespeicherte Daten:

- Vor- und Nachname des Kartenhalters.
- Nummer, Ausstellungsland und Ablaufdatum der Fahrerkarte.
- Datum und Uhrzeit bei Einschub und Entnahme der Fahrerkarte.
- Kilometerstand beim Einführen der Fahrerkarte und Uhrzeit der Entnahme der Fahrerkarte.
- Kennzeichnummer und Mitgliedsland, in dem das Fahrzeug zugelassen ist.
- Kartenentnahmezeit aus dem Fahrzeug, in dem die Karte zuletzt eingesteckt war.
- Karteneinschub, in den die Fahrerkarte gesteckt wurde.
- Hinweis, ob Aktivitäten manuell eingegeben wurden.
- Wahl der Ausgabesprache des Tachographen durch den Fahrer.

Daten der Fahreraktivitäten

Pro Tag und Änderung der Fahreraktivität gespeicherte Daten:

- Fahrstatus - als Einzel- oder Teamfahrer.
- Benutzter Karteneinschub.
- Karte bei Änderung der Aktivität eingeführt oder nicht.
- Fahreraktivität.
- Datum und Uhrzeit der Änderung der Aktivität.

Weitere Daten

Weitere Daten im Tachographen:

- Detaillierte Fahrzeuggeschwindigkeit.
- Geschwindigkeitsüberschreitung für mindestens 1 Minute.
- Unternehmens- und Werkstattereignisse.

Nationale Importeure

Nationale Importeure

Nationale Importeure

Die nationalen Importeure sind in der Liste weiter unten angeführt.

Informationen, Unterstützung oder Ersatzteile erhalten Sie beim zuständigen Regionalvertreter.

Land	Importeur	Telefonnummer	Adresse
Australien	Mobile Instrument Service Pty Ltd	Telefon: +61 02 9621 8190 Fax: +61 02 9676 7297	13/11 Bowmans Rd, 2148 Kings Park, New South Wales, Australien E-Mail: mispl@iprimus.com.au
Belgien	Phelect SRPL	Telefon: +32 (8) 7560 274 Fax: +32 (8) 7560 273	Zoning Industriel des Plénesses, Route des 3 Entités, 15, 4890, Thimister-Clermont, Belgien E-Mail: info@phelect.be
Bosnien-Herzegowina	Siehe Kroatien		
Bulgarien	Globus Commerce Ltd	Telefon: +359 028 403 226 Fax: +359 028 403 194	Angel Voivoda Str 47. 126, 1510, Sofia, Bulgarien E-Mail: globus@globuscommerce.com Website: http://www.globuscommerce.com
Chile	TAFCK Servicio Instrumental Automotriz	Telefon: +56 5225 174, 5248 680, 4165 887 Fax: +56 4161 679	Jose Joaquin Prieto, 4960 San Miguel, Santiago, Chile E-Mail: tacographos@tafck.cl Webbsite: http://www.instrumentalautomotriz.cl

Land	Importeur	Telefonnummer	Adresse
China	Stoneridge Asia Pacific Electronics (Suzhou) Co. Ltd	Telefon: +86 512 6286 2188 Fax: +86 512 6715 2128	268 ThangZuang Road, Loueng North District SIP, 215001, Suzhou, JiangSu, Volksrepublik China E-Mail: info@stoneridge.com Website: www.stoneridge.com
Dänemark	BG Service Center A/S	Telefon: +45 (0)87 418010 Fax: +45 (0)87 418011	Grenåvej 148, DK-8240 Aarhus, Dänemark E-Mail: jk@bgteknik.com. Website: http://www.bgdk.dk
Deutschland	IVEKA Automotive Technologies Schauz GmbH	Telefon: +49 (0)7041 96950 Fax: +49 (0)7041 969555	Talweg 8, DE-75417 Mühlacker, Baden Württemberg, Deutschland E-Mail: info@iveka.de Website: http://www.iveka.de
Estland	Lajos Ltd	Telefon: +372 3270 940 Fax: +372 3270 941	Jaama 16, 44106 Kunda, Lääne Virumaa, Estland E-Mail: lajos@lajos.ee, priit@lajos.ee Website: http://www.lajos.ee
Finnland	Piirla Oy	Telefon: +358 (0)17 283 1595 Fax: +358 (0)17 283 1644	Hopeakatu 4, FI-70150 Kuopio, Finnland E-Mail: piirla@piirla.fi Website: http://www.piirla.fi
Frankreich	Stoneridge Electronics	Telefon: +33 (0)5 5950 8040 Fax: +33 (0)5 5950 8041	Adresse 1: Zone Industrielle de St Etienne, Chermin de CasenaveFR-64100, Bayonne, Aquitaine, Frankreich E-Mail: france.amsales.@stoneridge.com Website: http://www.stoneridgeelectronics.info

Nationale Importeure

Land	Importeur	Telefonnummer	Adresse
Griechenland	P. Theodosiou Ltd	Telefon: +30 (0)210 3474500 Fax: +30 (0)210 3477315	115 Athinon Av, GR-104 47 Athen, Griechenland E-Mail: theodos@acsmi.gr
Großbritannien	Stoneridge Electronics	Telefon: +44 (0)871 700 7070 Fax: +44 (0)870 704 0002	Charles Bowman Avenue, Claverhouse Industrial Park, Dundee DDB 9UB, Scotland, Großbritannien E-mail: sales@elc.stoneridge.com Website: http://www.stoneridgeelectronics.info
Holland	Siehe Niederlande		
Irland	MMC Commercials Ltd	Telefon: +353 (0)1 419 2300 Fax: +353 (0)1 450 1035	John F Kennedy Drive, Naas Road, Dublin 12 , Republik Irland
Island	Heckla hf	Telefon: +354 (0)590 5100 Fax: +354 (0)590 5101	Klettagardar 10, IS-104 Reykjavík, Island E-Mail: obj@hekla.is Website: http://www.hekla.is
Israel	Tachograph Ltd	Telefon: +972 (0)3 550 7254 Fax: +972 (0)3 559 6891	25 Hapeled St, Holon, 58815 Israel E-Mail: pniel_m@netvision.net.il Website: http://www.speedometer.co.il
Italien	Stoneridge Electronics s.r.l.	Telefon: +39 (0)650861001 Fax: +39 (0)650861006	Viale Caduti nella Guerra di Liberazione, 568 00128 Rome, Italien
Jordanien	Saba Trading Est	Telefon: +962 (0)6 416 6264 Fax: +962 (0)6 416 5835	25 AK Hadeed Street, POBox 925964, Umheeran, Amman, 11190 Jordanien E-Mail: sabatrd@wanadoo.jo

Land	Importeur	Telefonnummer	Adresse
Kanada	Canadian Automotive Instruments Ltd	Telefon: +1 780 963 8930 Fax: +1 780 963 8230	33 Boulder Blvd, T7Z 1V6 Stoney Plain, Alberta, Kanada E-Mail: sales@c-a-i.net Website: http://www.c-a-i.net
Kasachstan	TOO "Trans-Takhograf"	Telefon: +7 87 182 450 391 Fax: +7 87 182 327 556	Room 120, 99 AkademikaMargulana str, 140000, Pavlodar, 140011, Kasachstan E-Mail: trantsahograf@rambler.ru
Kosovo	Siehe Kroatien		
Kroatien	Auto Konzalting d.o.o.	Telefon: +385 (0)1 307 7124 Fax: +385 (0)1 307 7124	Hanamanova 26, HR-1000 Zagreb, Kroatien E-mail: auto-konzalting@zg.htnet.hr Website: http://www.usteda-goriva.hr
Lettland	Nordtranselektro SIA	Telefon: +371 6756 3753 Fax: +371 6756 3753	Braslas 22, LV1035, Riga, Lettland E-mail: ntrans@ilad.lv Website: http://www.tahograf.lv
Litauen	Vectis UAB	Telefon: +370 473 111 Fax: +370 473 141	Armoni°kiu 37, 46401, Kaunas, Litauen E-Mail: vectis@vectis.lt Website: http://www.vectis.lt
Luxemburg	Siehe Deutschland		
Malta	Ucimco Overseas Ltd	Telefon: +356 (0)23 821 551 Fax: +356 (0)21 492 699	Ucimco Buildings, Valley Road, B'Kara, BKR14 Malta E-Mail: pccas@pater.com.mt
Marokko	Egloffte Controle Maroc	Telefon: +212 02 224 8380	Rond Point Aïcha, Rond Point Aïcha, 20330 Belvédère, Casablanca, Marokko

Nationale Importeure

Land	Importeur	Telefonnummer	Adresse
Marokko	Sara Electronique	Telefon: +212 02 262 3637	67 Rue Abou Youssef El Mesdagi, 20300 La Villette, Casablanca, Marokko
Mazedonien	Siehe Kroatien		
Moldawien	Caterpillar	Telefon: +373 (0)22 506 910 Fax: +373 (0)22 506 910	Str Paduri 22, Chisinau2002, Moldawien E-Mail: office@caterpillar.md Website: caterpillar.md
Montenegro	Siehe Kroatien		
Neuseeland	Mobile Instrument Service Pty Ltd	Telefon: +61 (0)2 9621 8190 Fax: +61 (0)2 9676 7297	13/11 Bowmans Rd, 2148 Kings Park, New South Wales, Australien E-Mail: mispl@iprimus.com.au1
Neuseeland	Robinson Instruments Ltd	Telefon: +64 (0)9 377 1565 Fax: +64 (0)9 358 0573	3/31 Princes Street, Onehunga , Auckland, 1061, Neuseeland E-Mail: sales@robinsoninstruments.co.nz Website: robinsoninstruments.co.nz
Niederlande	C.A.S.U. Utrecht b. v.	Telefon: +31 (0)30 288 4470 Fax: +31 (0)30 289 8792	Ravenswade 118 (Industrieterrein de Liesbosch) NL-3439 LD Nieuwegein, Niederlande E-Mail: info@casuutrecht.nl Website: http://www.casuutrecht.nl

Land	Importeur	Telefonnummer	Adresse
Norwegen	Instek A/S	Telefon: +47 (0)628 16833 Fax: +47 (0)628 12250	Mårveien 6, Boks 1227, NO-2206 Kongsvinger, Norwegen E-Mail: instek@instek.no Website: http://www.instek.no
Polen	Neris	Telefon: +48 (0)22 662 2299 Fax: +48 (0)22 824 9777	Spisaka 90A, PL-02-495 Warszawa, Polen E-Mail: neris@neris.pl Website: http://www.neris.pl/
Portugal	Lusilectra - Veiculos E Equipamentos Sa	Telefon: +351 226 198 750	Rua Eng Ferreira Días 747 / 793,4100-247 Porto, Portugal
Rumänien	S C Fomco Prodimpex SRL	Telefon: +40 265 318008 Fax: +40 265 318008	Str Ratul Mori 1295, Sangeorgiu de Mures, 547530, Rumänien E-Mail: office@fomco.ro Website: http://www.fomco.ro
Russland	Awesto Holding Ltd	Telefon: +7 (0)495 232 2111 Fax: +7 (0)495 232 2111	Ostapovsky proezd, 22 of 3, Moskau, 109316 Russland E-Mail: avtermo@atom.ru Website: http://awesto.ru
Schweden	Stoneridge Nordic AB	Telefon: +46 (0)8 154400 Fax: +46 (0)8 154403	Gårdsfogdevägen 18 A, SE-168 66 Stockholm E-Mail: kontakt@stoneridge.com Website: http://www.stoneridgeelectronics.info

Nationale Importeure

Land	Importeur	Telefonnummer	Adresse
Schweiz	Auto Meter AG	Telefon: +41 (0)41 349 4050 Fax: +41 (0)41 349 4060	Grabenhofstrasse 3, CH-6010 Kriens, Schweiz E-Mail: info@autometer.ch Website: http://www.autometer.ch
Serbien	Univerzal Auto Tehnic Doo	Telefon: +381 31 722 755 Fax: +381 32 722 756	Univerzal Auto Tehnic Doo1, Rudnichka Str, Gornji Milanovac, Serbien E-Mail: univerzalat@alfagm.net
Slowenien	Siehe Kroatien		
Spanien	Stoneridge Electronics	Telefon: +34 1 662 3222 Fax: +34 1 662 3226	Avda. Servero Ochoa 38 - Pol. Ind. Casa Blanca ES-28108 Alcobendas, Madrid, Spanien E-Mail: spain.amsales@stoneridge.com Website: http://www.stoneridgeelectronics.info
Südafrika	Automotive Control Systems	Telefon: +27 (0)31 581 7300 Fax: +27 (0)31 563 1141	Unit 6 Reach Park, 28 Cordova Close, mBriardene Industrial Park, Durban, Kwa Zulu Natal, 4067 Südafrika E-Mail: mandy@acsystems.co.za Website: http://acsystems.co.zu
Taiwan	TVI Company Ltd	Telefon: +886 (0)2 2698 9638 Fax: +886 (0)2 2698 9056	9F-5, No.79 (FEWC / C-Building), Shin-Tai-Wu Road, Si-Jhieh, Taipei County 22100, Taiwan E-Mail: jonathen@cef.com.tw Website: http://www.cef.com.tw

Land	Importeur	Telefonnummer	Adresse
Tschechische Republik	HALE spol. s r o.	Telefon: +420 (0)283 870 676 Fax: +420 (0)283 870 091	Dělnická 15, CZ-170 00 Praha 7, Tschechische Republik E-Mail: halesro@hale.cz Website: http://www.hale.cz
Tunesien	Electro Diesel Tunisie	Telefon: +216 071 333 066	9 Rue Hamouda Pacha, 1001, Tunis, Tunesien
Tunesien	MAP Services	Telefon:+ 216 070 836 665	29 Rue de l'Artisanat, 2035 Ariana, Tunesien
Türkei	Olcusan Olcu Aletleri Sanayi Ve Ticaret A.S.	Telefon: +90 0288 4361 165 Fax: +0288 4361 169	Buyukkaristiran Kasabasi, Kirklareli, 39780 Luleburgaz, Türkei E-Mail: adnansarioglu@olcusan.com.tr Website: http://www.olcusan.com.tr
Ukraine	Arvest	Telefon: +380 8 32 294 9392 +380 8 32 298 4500 Fax:+380 8 32 294 9390 +380 8 32 224 2161	Chornovola st.63 A/209, Lviv - 58, 79058, Ukraine E-Mail: arvest@mail.lviv.ua Website: http://www.tacho.com.ua
Ungarn	Szelpo AutoControl Systems Kft.	Telefon: +36 (0)22 500 863 Fax: +36 (0)22 500 862	8000 SzèkesfehÈrvàr, Budai Žt 390, Ungarn E-Mail: szelpo@szelpo.hu Website: http://www.szelpo.hu
USA	Zepco sales	Telefon: +1 800 527 4305 Fax: +1 972 690 1061	508 North Central Expressway, Richardson, Texas, 75080, USA E-Mail: mike@zepco.com
Weißrussland	Siehe Russland		

Nationale Importeure

Land	Importeur	Telefonnummer	Adresse
Zypern	K A Hiras Parts Ltd.	Telefon: +357 (0)25 571 230 Fax: +357 (0)22 575 667	Soudas 16B, CY-3048 Limassol, Zypern E-mail: k.a.hiras@cytanet.com.cy Website: http://www.hirasparts.com
Österreich	Siehe Deutschland		

Zeitzone

Zeitzone

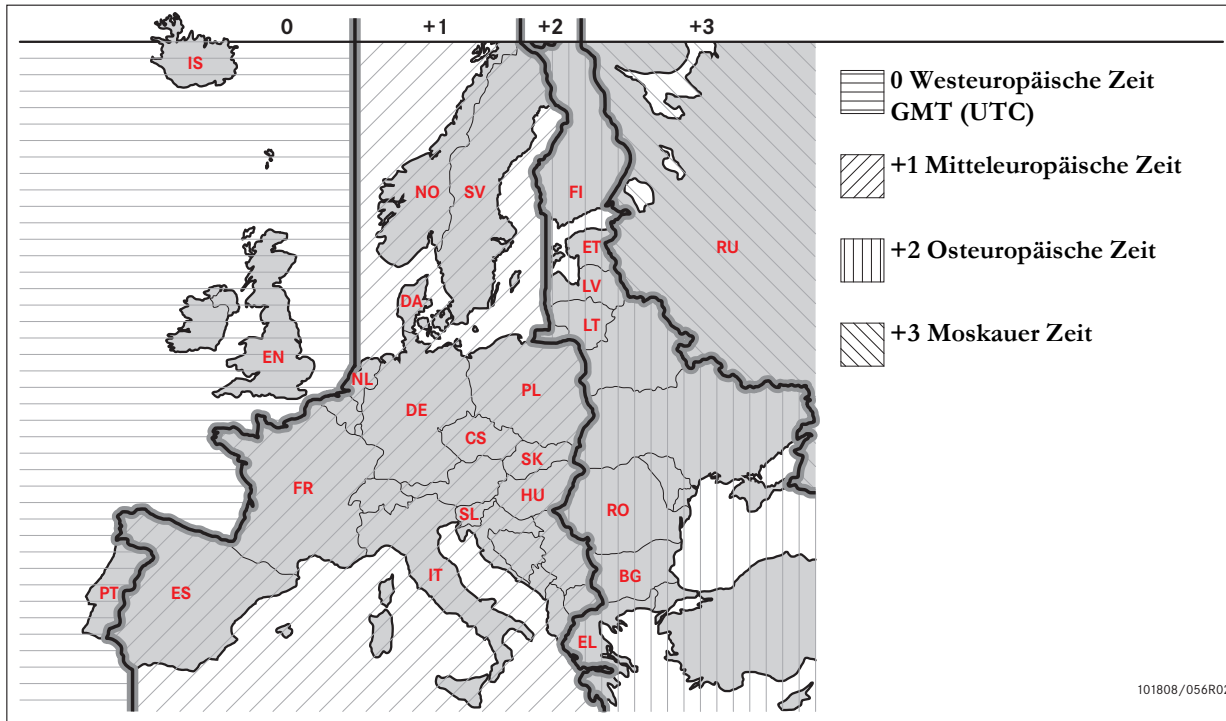

Vorschriften und Empfehlungen

Datensperre aktivieren

Datensperre deaktivieren

Daten herunterladen

Einstellung

Überprüfung des Fahrtenschreibers

Vorschriften und Empfehlungen

Verantwortung des Eigentümers

Spediteure und Fahrzeugbesitzer sollten darauf achten, dass ihre Fahrzeuge mit einem Fahrtenschreibersystem ausgerüstet sind, das EU-Vorschriften und den im jeweiligen Land geltenden Gesetzen entspricht.

Vorschriften

Von Spediteuren und Fahrzeugbesitzern wird Folgendes erwartet:

- Herunterladen von Daten.
- Inspektionen.
- Aufbewahrung von Daten.

Herunterladen von Daten

Spediteure und Fahrzeugbesitzer sind verpflichtet, mit ausreichender Regelmäßigkeit unternehmensspezifische Daten vom Fahrtenschreiber und von der Fahrerkarte herunterzuladen, damit keine Daten überschrieben werden können.

Inspektionen

Fuhrparkbetreiber und Fahrzeugbesitzer sind verantwortlich für:

- Vom Unternehmen durchzuführende Inspektionen - regelmäßige Überprüfung des Fahrtenschreibersystems im Fahrzeug.
- Regelmäßige Inspektion in der Fachwerkstatt - das Fahrtenschreibersystem muss zumindest alle zwei Jahre durch eine Fachwerkstatt für digitale Fahrtenschreiber überprüft werden.

Aufbewahrung von Daten

Fuhrparkbetreibern und Fahrzeugbesitzern wird empfohlen:

- Die Speicherung aller heruntergeladenen Daten mit digitalen Signaturen auf zur Archivierung geeigneten Art und Weise zur Sicherung für den Fall einer Gerätestörung oder eines Schadens im Hauptspeicher.
- Die Speicherung aller heruntergeladenen Daten, sodass unbefugte Zugriffe ausgeschlossen sind.
- Die Aufbewahrung allenfalls ausgestellter Bescheinigungen über die Unmöglichkeit des Herunterladens von Daten an einem sicheren Ort.
- Die Aufbewahrung von Prüfzertifikaten nach periodischen Inspektionen durch eine Fachwerkstatt an einem sicheren Ort.



Für Hinweise zur Mindestaufbewahrungsfrist wenden Sie sich bitte an die zuständige Behörde.

Vorschriften und Empfehlungen

Aufzeichnungen

Fuhrparkbetreiber und Fahrzeugbesitzer sind verantwortlich für:

- Die Aufzeichnung aller heruntergeladenen Tachographendaten.

Die Bereithaltung von:

- Heruntergeladenen Aufzeichnungen
- Bescheinigungen über die Unmöglichkeit des Herunterladens
- Bescheinigungen über regelmäßige Überprüfungen
- Bescheinigungen

für Untersuchungen oder Prüfungen durch Vollzugsbehörden.

Empfehlungen

Spediteuren und Fahrzeugbesitzern wird Folgendes empfohlen:

- Datensperre
- Bescheinigungen

Unternehmenssperre

- Bevor ein Fahrer das Fahrzeug benutzt, sollte die Unternehmenssperre der Fahrtenschreiberdaten aktiviert werden.
- Abmelden aus dem Tachographen, bevor das Fahrzeug einem anderen Unternehmen überlassen wird.

Bescheinigungen

- Ein Verzeichnis von Unlesbarkeitszertifikaten zu führen, die von den Werkstätten für digitale Tachographen ausgestellt werden.
- Sicherzustellen, dass die im Prüfzertifikat des Tachographen enthaltenen Informationen nach der periodischen Inspektion durch eine Werkstatt korrekt sind.

Funktionen in der Betriebsart "Unternehmen"

Wenn eine gültige Unternehmenskarte eingeführt wurde, sind die folgenden Funktionen verfügbar:

- Datensperre aktivieren
- Datensperre deaktivieren
- Daten herunterladen

Datensperre aktivieren

Um dem Zugriff auf die Fahrtenschreiberdaten durch unbefugte Personen vorzubeugen, muss vor der erstmaligen Verwendung des Geräts die Datensperre aktiviert werden.

Datensperre deaktivieren

Vor der Übergabe des Fahrtenschreibers an einen neuen Benutzer oder Besitzer muss die Datensperre deaktiviert werden, da ansonsten die Gefahr besteht, dass die Daten des Nachbesitzers im eigenen Namen aufgezeichnet werden. Wenn der Daten-Download verabsäumt wurde, bleibt die Datensperre aufrecht, bis der nächste Benutzer seinerseits eine Datensperre aktiviert.

Daten herunterladen

Die Fahrtenschreiberdaten müssen regelmäßig heruntergeladen werden, damit keine Daten überschrieben werden können.

Einstellung

Die Aktivität "Starten/Anhalten" kann über die Ein-/Aus-Stellung des Zündschalters voreingestellt werden.

Erforderliche Ausrüstung

Die für die Betriebsart "Unternehmen" benötigten Komponenten:

- Tachograph
- Unternehmenskarte

Vorschriften und Empfehlungen

Tachograph

Der Fahrtenschreiber zeichnet Daten auf und speichert sie. Diese Daten können auf dem Display angezeigt oder ausgedruckt werden.

Die folgenden Fahrzeugdaten sind darstellbar:

- Drehzahl
- Fahrzeuggeschwindigkeit
- D1/D2

Unternehmenskarte

Unternehmenskarten werden von den zuständigen Behörden von EU, EWR und AETR-Ländern ausgestellt.

Ein Unternehmen kann über mehrere Unternehmenskarten verfügen.

Die Unternehmenskarte muss in den Fahrtenschreiber eingeführt werden, um das Unternehmen zu identifizieren.

Falls die Authentifizierung der Unternehmenskarte fehlschlägt, siehe Seite 81

Die Unternehmenskarte kann auch ferngesteuert authentifiziert werden. Falls die ferngesteuerte Authentifizierung fehlschlägt, wird auf der Benutzeroberfläche eine entsprechende Meldung angezeigt. Dies wird nicht auf dem Display der FE angezeigt.

Der Karteneinschub ist blockiert, wenn das Fahrzeug fährt, wenn der Fahrtenschreiber die Unternehmenskarte verarbeitet oder wenn die Stromversorgung des Fahrtenschreibers unterbrochen ist.

Auf der Unternehmenskarte können mindestens 230 Datensätze gespeichert werden. Die maximale Anzahl von Datensätzen ist vom Kartentyp abhängig. Wenn der Speicher voll ist, werden die ältesten Daten überschrieben.



EU - Europäische Union
 EWR - Europäischer Wirtschaftsraum
 AETR - Europäisches Übereinkommen über die Arbeit des im internationalen Straßenverkehr beschäftigten Fahrpersonals



Es ist sehr wichtig, gut auf die Unternehmenskarten zu achten. Wenn eine Unternehmenskarte in die Hände unbefugter Personen gelangt, können die von Ihrem Unternehmen gesperrten Daten von jedem Tachographen des Unternehmens angezeigt und heruntergeladen werden.

Lesegerät

Zum Herunterladen der im Tachographenspeicher oder auf einer eingesteckten Fahrerkarte gespeicherten Daten das Lesegerät an den Tachographen anschließen. Für beste Ergebnisse empfiehlt Stoneridge Electronics OPTAC. Es können jedoch auch andere Lesegeräte verwendet werden, die dem Protokoll gemäß Verordnung (EG) Nr. 1360/2002, Beilage 7, entsprechen.

Datensperre aktivieren

Datensperre aktivieren

Vor der erstmaligen Verwendung des Geräts muss die Datensperre aktiviert werden, um die Fahrtenschreiberdaten vor dem Zugriff durch unbefugte Personen zu schützen.

Nur jene Daten, die nach der Aktivierung der Datensperre aufgezeichnet wurden, können auch ausschließlich vom Dateninhaber heruntergeladen oder angezeigt werden.

Auf die vor dem Anmelden aufgezeichneten Daten können alle künftigen Nutzer zugreifen.

Unternehmenssperre aktivieren/deaktivieren

- 1 Führen Sie eine Unternehmenskarte in den Einschub 1 oder 2 ein. Der Fahrtenschreiber wird automatisch in die Betriebsart "Unternehmen" versetzt.
- 2 Gehen Sie mit der Taste **OK** zum Fahrtenschreiber-Menü.
- 3 Verwenden Sie die Tasten **▲** und **▼**, um "UNTERNEHMEN" auszuwählen, und drücken Sie **OK**.



Wenn die folgende Anzeige erscheint, ist die Datensperre deaktiviert.

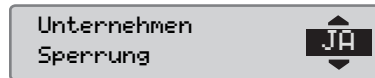

Wenn die folgende Anzeige erscheint, ist die Datensperre aktiviert.

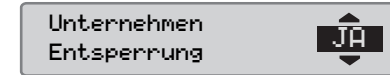

Ein anderes Unternehmen ist immer noch angemeldet

Wenn die Datensperre aktiviert wird und ein anderes Unternehmen hat zuvor die eigene Datensperre nicht deaktiviert, erfolgt die Deaktivierung dieser Unternehmenssperre automatisch. Keines der Unternehmen muss dabei Datenverluste in Kauf nehmen.

Datensperre aktivieren

Anmeldung durchführen





Für eine Unternehmenssperrung der Fahrten-schreiberdaten muss eine gültige Unternehmenskarte benutzt werden.





Wenn in beide Einschübe Unternehmenskarten eingeführt werden, wird die zuletzt eingeführte Karte ausgeworfen.





Drücken Sie die Taste , um den Vorgang abzubrechen und zur Standardanzeige zurückzukehren.

- 1 Führen Sie eine Unternehmenskarte in den Einschub 1 oder 2 ein. Der Fahrtenschreiber wird automatisch in die Betriebsart "Unternehmen" versetzt.
- 2 Gehen Sie mit der Taste  zum Fahrtenschreiber-Menü.
- 3 Verwenden Sie die Tasten  und , um "UNTERNEHMEN" auszuwählen, und drücken Sie .

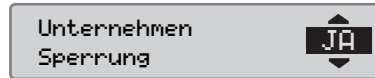

- 4 Verwenden Sie die Tasten  und , um "JA" auszuwählen.



- 5 Aktivieren Sie die Datensperre mit der Taste . Für kurze Zeit erscheint die folgende Anzeige:

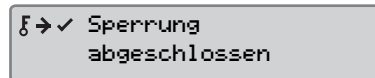

Sie können sich nur anmelden, wenn das aktuelle Unternehmen nicht bereits angemeldet ist.



Wenn die letzte Abmeldung durch das aktuelle Unternehmen erfolgt ist, wird diese Abmeldung gelöscht und die aktuelle Anmeldung des Unternehmens wird auf Datum und Uhrzeit der vorherigen Anmeldung erweitert.



Der Fahrtenschreiber kann maximal 20 Unternehmenssperrungen aufrecht erhalten. Danach wird die älteste Datensperre entfernt.

Datensperre deaktivieren

Die Datensperre muss vor der Übergabe des Fahrtenschreibers an ein anderes Unternehmen deaktiviert werden bzw. dann, wenn die Gefahr besteht, dass Fremddaten im eigenen Namen aufgezeichnet werden. Wenn die Deaktivierung der Sperre verabsäumt wurde, bleibt diese aufrecht, bis das nächste Unternehmen seinerseits eine Datensperre aktiviert.

Während der Aktivierung und Deaktivierung von Unternehmenssperrungen werden bestimmte Daten gespeichert. Näheres dazu siehe Seite 138.

Abmeldung durchführen

- 1 Führen Sie eine Unternehmenskarte in den Einschub 1 oder 2 ein. Der Fahrtenschreiber wird automatisch in die Betriebsart "Unternehmen" versetzt.
- 2 Gehen Sie mit der Taste **OK** zum Fahrtenschreiber-Menü.
- 3 Verwenden Sie die Tasten **▲** und **▼**, um "UNTERNEHMEN" auszuwählen, und drücken Sie **OK**.



- 4 Verwenden Sie die Tasten **▲** und **▼**, um "JA" auszuwählen.

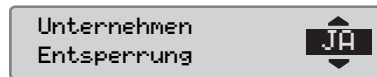

- 5 Aktivieren Sie die Datensperre mit der Taste **OK**. Für kurze Zeit erscheint die folgende Anzeige:

A screenshot of a message box. On the left, there is a left-pointing arrow, a small icon of a key, and a checkmark. To the right of these symbols, the text 'Entsperrung abgeschlossen' is displayed in two lines.

← ✓ Entsperrung
abgeschlossen

Daten herunterladen

Daten herunterladen

Herunterladen bedeutet das Kopieren eines Teils oder der gesamten in einem Tachographen oder auf einer Fahrerkarte gespeicherten Daten mit einer periodischen digitalen Signatur.

Das regelmäßige Herunterladen von Daten stellt sicher, dass das Unternehmen über fortlaufende Aufzeichnungen von Aktivitäten des Fahrers und des Fahrzeugs verfügt.

Es ist zudem möglich, die Daten ferngesteuert herunterzuladen.

Die Daten können beliebig oft heruntergeladen werden. Durch eine Unternehmenssperre geschützte Daten können nur vom jeweiligen Dateninhaber heruntergeladen werden.

Intervalle für das Herunterladen von Daten

Diesbezügliche Richtlinien können Sie bei der zuständigen Behörde erfragen.

Daten auf der Fahrerkarte

Die Daten auf der Fahrerkarte müssen nicht über den Tachographen heruntergeladen werden, sie können mit dem Lesegerät direkt heruntergeladen werden.

Aufbewahren heruntergeladener Daten

Sämtliche heruntergeladenen Daten sollten wie folgt gespeichert werden:

- Mit digitalen Signaturen, um zu einem späteren Zeitpunkt die Gültigkeit der Daten überprüfen zu können.
- Auf sichere, für die Archivierung geeignete Art und Weise, einschließlich Schutzmaßnahmen gegen Gerätestörungen oder Datenbeschädigungen im Primärspeicher.

Diesbezügliche Richtlinien können Sie bei der zuständigen Behörde erfragen.

Herunterladen von Daten



Wenn in Einschub 1 eine Fahrerkarte gesteckt ist, setzen Sie die Unternehmenskarte in den Einschub 2 ein, um den Download durchzuführen.

1 Druckerkassette entfernen.

2 Schließen Sie das Lesegerät am sechspoligen Download-Anschluss auf der Frontseite des Fahrtenschreibers an.

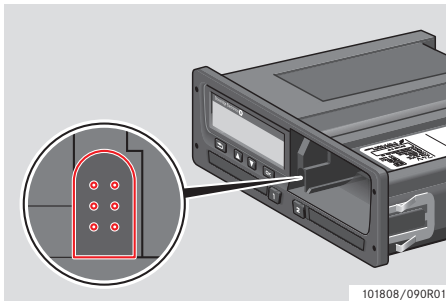

3 Starten Sie den Download gemäß der Anleitung auf dem Lesegerät. Als Hinweis auf einen laufenden Download wird auf dem Fahrtenschreiber die folgende Meldung angezeigt.



Wenn der Vorgang zum Herunterladen der Daten abgeschlossen ist, wird folgende Meldung angezeigt:

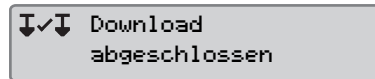

Download fehlgeschlagen

Ist während des Herunterladens der Daten ein Fehler aufgetreten, wird folgende Warnung angezeigt:

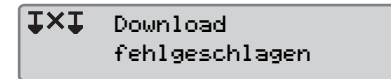

► Anschlüsse und Lesegerät überprüfen.

Tachograph schadhaft

Wenn festgestellt wird, dass der Tachograph schadhaft ist, muss das Fahrzeug zur Inspektion in eine Werkstatt für digitale Tachographen gebracht werden.

Defekte Unternehmenskarte

Wenn sich eine Unternehmenskarte als schadhaft erweist, muss eine Ersatzkarte verwendet werden.

Daten herunterladen

Rückgabe heruntergeladener Daten durch die Werkstatt

Wenn eine Werkstatt für digitale Tachographen einen schadhafte Tachographen aus dem Verkehr zieht, müssen die vom letzten Eigentümer im Tachographen gespeicherten Daten heruntergeladen und dem Dateneigentümer zurückgegeben werden.



Ohne eine schriftliche Genehmigung vom Unternehmen darf eine Werkstatt die heruntergeladenen Daten nicht an Dritte weitergeben.

Bescheinigung über die Unmöglichkeit des Herunterladens

Wenn das Herunterladen von Daten aus einem schadhafte Tachographen nicht möglich ist, stellt die Werkstatt ein Unlesbarkeitszertifikat aus.

Es besteht die Pflicht, eine solche von der Werkstatt ausgestellte Bescheinigung sicher zu verwahren. Bei Untersuchungen oder Prüfungen durch Vollzugsbehörden muss dieses Dokument verfügbar sein.

Es ist allgemein üblich, ein Verzeichnis der von einer Werkstatt für digitale Tachographen ausgestellten Unlesbarkeitszertifikate zu führen.



Auf schriftliche Anordnung einer Vollzugsbehörde kann eine Werkstatt eine Kopie der gespeicherten, ausgelesenen Daten für Untersuchungszwecke aushängen, ohne zuvor die Erlaubnis des Dateneigentümers einholen zu müssen.

Download mit Kontrollkarte

Mit einer gültigen Kontrollkarte können die Kontrollbehörden Daten für Kontrollzwecke herunterladen.

Einstellung

Einstellung

Standardaktivität Schlüssel ein



Mithilfe dieser Einstellung kann für Fahrer 1 und 2 eine automatische Änderung der Aktivität beim Einschalten der Zündung definiert werden.

So können Sie die Aktivität für das Ereignis "Schlüssel ein" voreinstellen:



1 Drücken Sie die Taste .

2 Verwenden Sie die Tasten  und , um "EINSTELLUNG" auszuwählen, und drücken Sie .



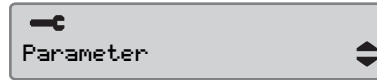

3 Verwenden Sie die Tasten  und , um "Parameter" auszuwählen, und drücken Sie .



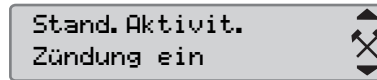

4 Verwenden Sie die Tasten  und , um "Stand. Aktivit. Zündung ein" auszuwählen, und drücken Sie .

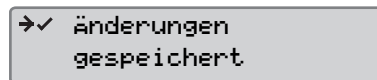

Wählen Sie die gewünschte Aktivität mit den Tasten  und  aus.

5 Bestätigen Sie mit . Es erscheint die folgende Anzeige.







Durch dreimaliges Drücken der  Taste kehren Sie zur Standardanzeige zurück.

Standardaktivität Schlüssel aus



Mithilfe dieser Einstellung kann für Fahrer 1 und 2 eine automatische Änderung der Aktivität beim Ausschalten der Zündung definiert werden.

So können Sie die Aktivität für das Ereignis "Schlüssel aus" voreinstellen:

1 Drücken Sie die Taste .



2 Verwenden Sie die Tasten  und , um "EINSTELLUNG" auszuwählen, und drücken Sie .





3 Verwenden Sie die Tasten  und , um "Parameter" auszuwählen, und drücken Sie .

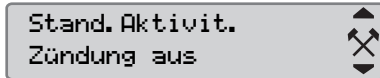

Einstellung

- 4 Verwenden Sie die Tasten  und , um "Stand. Aktivit. Zündung aus" auszuwählen, und drücken Sie .



Wählen Sie die gewünschte Aktivität mit den Tasten  und  aus.

- 5 Bestätigen Sie mit . Es erscheint die folgende Anzeige.

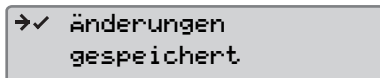



- 6 Durch dreimaliges Drücken der  Taste kehren Sie zur Standardanzeige zurück.

Zeitüberschreitung bei manuellen Eingaben



Mithilfe dieser Einstellung können für die Zeitüberschreitung bei manuellen Eingaben entweder 1 Minute (Werkseinstellung) oder 20 Minuten eingestellt werden.

So können Sie die Aktivität für das Ereignis "Schlüssel ein" voreinstellen:



- 1 Drücken Sie die Taste  .

- 2 Verwenden Sie die Tasten  und , um "EINSTELLUNG" auszuwählen, und drücken Sie .



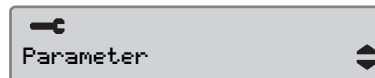

- 3 Verwenden Sie die Tasten  und , um "Parameter" auszuwählen, und drücken Sie .



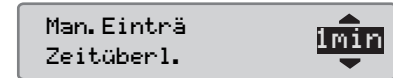

- 4 Verwenden Sie die Tasten  und , um "Man. Einträ Zeitüberl" auszuwählen, und drücken Sie .

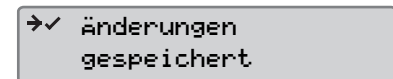

- 5 Wählen Sie mit  oder  entweder 1 Minute oder 20 Minuten für die Zeitüberschreitung aus.

- 6 Bestätigen Sie mit . Es erscheint die folgende Anzeige.





- 7 Durch dreimaliges Drücken der  Taste kehren Sie zur Standardanzeige zurück.

Fahrzeit-Warnung



Mithilfe dieser Einstellung kann die Berechnung der ununterbrochenen Lenkzeit und der kumulierten Ruhezeit gemäß der EU-Verordnung 561/2006 oder 3820/85 eingestellt werden.

So wählen Sie die gewünschte Verordnung aus:



1 Drücken Sie die Taste .

2 Verwenden Sie die Tasten  und , um "EINSTELLUNG" auszuwählen, und drücken Sie .





3 Verwenden Sie die Tasten  und , um "Parameter" auszuwählen, und drücken Sie .



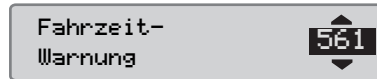

4 Verwenden Sie die Tasten  und , um "Fahrzeit- Warnung" auszuwählen, und drücken Sie .

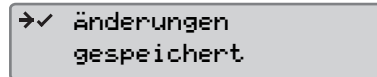

5 Wählen Sie mit der Taste  oder  die Verordnung 561 oder 3820 aus.

6 Bestätigen Sie mit . Es erscheint die folgende Anzeige.



7 Durch dreimaliges Drücken der  Taste kehren Sie zur Standardanzeige zurück.

Überprüfung des Fahrtenschreibers

Überprüfung des Fahrtenschreibers

Überprüfung des Fahrtenschreibers

Damit sichergestellt wird, dass die eingesetzten Fahrtenschreibersysteme geltenden EU- und EWR-Bestimmungen und dem AETR entsprechen, müssen diese Systeme von Spediteuren und Fahrzeugbesitzern regelmäßig überprüft werden.

Bei Inspektion durch das Unternehmen muss sichergestellt werden, dass:

- Die Typengenehmigungsnummer korrekt ist.
- Die UTC-Zeit des Geräts auf 20 Minuten genau ist.
- Der Tachograph innerhalb des korrekten Kalibrierungsintervalls liegt.
- Die Installationsplakette gültig und nicht beschädigt ist.
- Das Manipulationssiegel nicht aufgebrochen wurde.

Bei Inspektion durch das Unternehmen muss sichergestellt werden, dass:

- die gespeicherten Kalibrierungsfaktoren mit den Daten auf der Installationsplakette übereinstimmen.
- die intern im Tachographen gespeicherten Fahrzeugparameter (Fahrzeugidentifizierungsnummer [VIN] und amtliches Kennzeichen [VRN] des Fahrzeugs) mit den aktuellen Fahrzeugdaten übereinstimmen.
- der Tachograph keine erkennbaren Schäden aufweist.

Interne Überprüfung zeigt Defekt

Wenn das Unternehmen bei einem der geprüften Merkmale Abweichungen feststellt bzw. wenn im Zuge der Überprüfung durch das Unternehmen Zweifel auftreten, muss das Fahrzeug in einer Werkstatt für digitale Fahrtenschreiber überprüft werden. Bei einer Unterlassung verletzt das Unternehmen die Tachographenverordnungen von EU, EWR und AETR, und das Fahrzeug, in das der Fahrtenschreiber eingebaut ist, verliert seine Nutzungsberechtigung.

!

Informieren Sie sich bei der zuständigen Behörde über die nationalen Bestimmungen.

Daten zu Unternehmensfunktionen

Aufzeichnung von Aktivitäten

Wenn eine Unternehmenskarte in einen Fahrtenschreiber eingeführt wird, um eine Unternehmenssperrung zu aktivieren/zu deaktivieren oder um Daten herunterzuladen, werden die Kartenaktivitäten auf der Unternehmenskarte und im Fahrtenschreiber aufgezeichnet und gespeichert.

Jedesmal, wenn die Unternehmenskarte zur Durchführung einer unternehmensspezifischen Aktivität verwendet wird wie zum Beispiel zur Datensperre oder zum Herunterladen von Daten, werden folgende Daten auf der Unternehmenskarte gespeichert:

- Datum und Uhrzeit der Unternehmensaktivität.
- Art der durchgeführten Aktivität.
- Heruntergeladener Zeitraum, wenn anwendbar.

- VRN sowie Zulassungsbehörde des Fahrzeugs, das für die Aktivität verwendet wird.
- Fahrerkartennummer und Ausstellungsland der Karte, wenn Daten von der Karte heruntergeladen werden.

Daten auf der Unternehmenskarte

Auf der Unternehmenskarte wird ein einziges Verzeichnis der Aktivitäten der Unternehmenskarte gespeichert. Dieses Verzeichnis enthält folgende Informationen über Karte und Kartenhalter:

- Kartenummer.
- Ausstellungsland, Ausstellungsbehörde und Ausstellungsdatum.
- Gültigkeitsdauer der Karte - Beginn der Gültigkeitsdauer und Ablaufdatum.
- Name und Anschrift des Unternehmens.

Auf der Unternehmenskarte gespeicherte Aktivitäten

Bei jeder Verwendung der Unternehmenskarte zur Durchführung einer Aktivität wird dies im Fahrtenschreiber aufgezeichnet.

Bei der Aktivierung/Deaktivierung einer Datensperre werden folgende Daten gespeichert:

- Datum und Uhrzeit des Anmeldens.
- Datum und Uhrzeit des Abmeldens.
- Unternehmenskartennummer und Mitgliedsland, in dem die Karte ausgestellt wurde.
- Name und Anschrift des Unternehmens.

Beim Herunterladen gespeicherte Daten:

- Datum und Uhrzeit des Downloads.
- Unternehmenskartennummer.
- Mitgliedsland, in dem die für das Herunterladen verwendete Karte ausgestellt wurde.

Index

- A**
- ADR-Fahrtenschreiber**
 Besondere Merkmale109
 TÜV-Zertifikat109
- Aktivität Fähre/Zug**38
- Aktivitäten**
 Ändern, an einem Arbeitstag23
 Automatisch ausgewählt23
 Begriffsbestimmung20
 Manuell ausgewählt23
- Ändern**
 Aktivität an einem Arbeitstag23
- Arbeitstag**
 Aktivität ändern23
 Normaler21
- Auf dem Kombiinstrument anzeigen** .13
- Ausdrucke**40
 Arten der Ausdrucke42
 Auf dem Display anzeigen41
 Auf Papier drucken41
 Erstellen40
- B**
- Begriffsbestimmungen**
 Aktivitäten20
- Arbeitstag 20
- Benutzerschnittstelle** 14
- Bescheinigung über die Unmöglichkeit des Herunterladens** 133
- Betriebsart "Unternehmen"** 132
 Daten herunterladen 132
 Datensperre aktivieren 128
 Datensperre deaktivieren 130
 Download-Fehler 132
- Betriebstemperatur** 10
- D**
- Display-Anzeige**
 Negativ- oder Positivdarstellung 71
- Download für den Kontrollvollzug** . 133
- Drucker**
 Ausdrucke 41
 Ersatzteil für Drucker 96
 Papierkassette 98
- E**
- Einbauschild** 9
- Einführen**
 Fahrerkarte 20
 Fahrerkarte einführen 20
- Einsetzen**
 Papierrolle 94
- Elektromagnetische Verträglichkeit** . 10
- EU, EEA, AETR**
 Begriffsbestimmungen 127
- F**
- Fahrer 2**
 Karteneinschub 15
 Taste 15
- Fahreranzeigen** 74
- Fahrerkarte**
 Beschädigt, verloren, gestohlen 96
 Einführen 20
 Entnehmen 25
- Fahrten im Modus "FE nicht erforderlich"** 39
- Fahrtenschreiber für Gefahrgüter**
 ADR-Fahrtenschreiber 109
- FE (Fahrzeugeinheit)**
 Siehe Fahrtenschreiber 13
- I**
- Integrierter Selbsttest** 98
- K**
- Karteneinschübe** 15
 blockiert 26

L		
Land		
Im Fahrtenschreiber verfügbar	106	
Liste der		
Symbole	76, 77	
Symbolkombinationen	78	
Liste mit		
Anzeigen	75	
Meldungen, Warnungen und Fehlfunktionen	79	
Symbolen	20	
M		
Manuelle Eingaben		
Manuelle Eingaben ändern	34	
Manuelle Eingaben durchführen	27	
Manuelle Eingaben ohne Zeitbeleg	31	
Meldungen		
Liste mit	80	
N		
Normaler Arbeitstag	21	
S		
Selbsttest		
Integrierter Selbsttest	98	
Sprache	108	
Symbole		
Beschreibung	76, 77	
Systemüberblick		
Fahrtenschreiber	13	
T		
Tasten		
Bestätigen, siehe OK	15	
Fahrer 1	15	
Fahrer 2	15	
Nach oben	15	
Nach unten	15	
OK	15	
Rückwärts, siehe Zurück	15	
Zurück	15	
U		
Überblick		
Fahrtenschreibersystem	12	
Überprüfung		
Fachwerkstatt	9	
Unternehmen	137	
Überprüfung durch das		
Unternehmen	137	
Defekt	137	
Unternehmenskarte	127	
defekt	132	
Modusfunktionen		126
UTC-Zeit	69	
W		
Wechseln		
Drucker-Papierrolle	94	
Wechseln zu		
Fahrtenschreiber-Menü	11	
Werkstatt		
Rückgabe heruntergeladener Daten	133	
Z		
Zertifizierung	10	
Zurück		
Taste	15	



STONERIDGE - WIR SETZEN DEN MASSSTAB

Stoneridge Electronics Ltd

Charles Bowman Avenue
Claverhouse Industrial Park
Dundee Scotland DD4 9UB

Tel: +44 (0)871 700 7070

Fax: +44 (0) 870 704 0002

E-mail: sales@elc.stoneridge.com

www.stoneridgeelectronics.info



102019P/02R02 DE