

HANDBÓK fyrir ökumann og fyrirtæki

Stafrænn ökuriti SE5000



Stoneridge - Setting the standard
www.SE5000.com



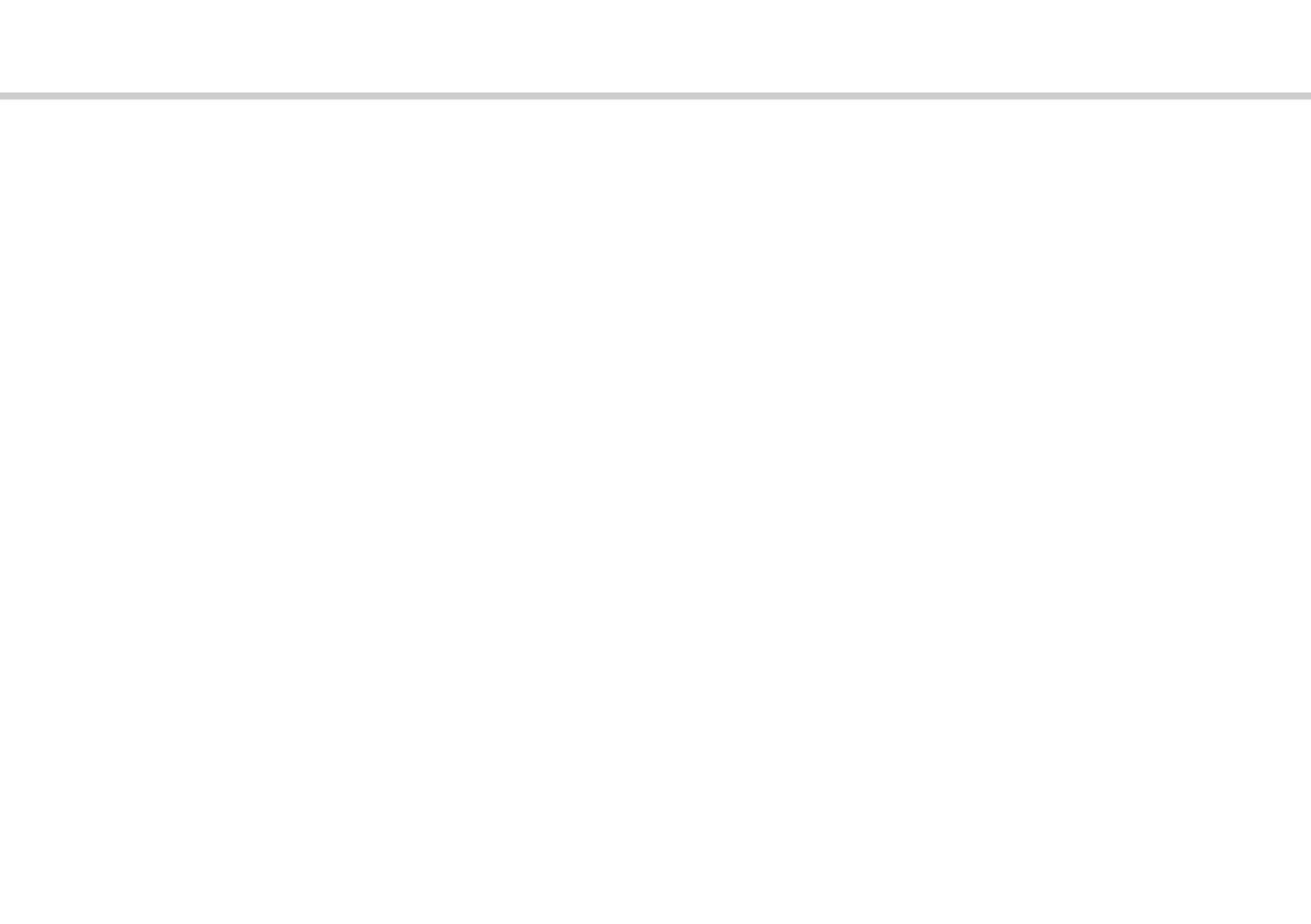

Viðurkennd notendahandbók



Notendahandbók þessi er ítarleg útgáfa viðurkenndu notendahandbókarinnar 9000-102019/01 04, og er ætlað að koma til móts við óskir viðskiptavina okkar. Nálágast má viðurkenndu útgáfuna á vefslóðinni:
www.SE5000.com

Pakka þér fyrir að velja Stoneridge Stafrænt Tachograph SE5000.

Við hjá Stoneridge trúum því að vinna við ökumenn og ökutæki til þess að geta framleitt vörur sem gera líf þitt auðveldara. SE5000 hefur verið hannaður með þig í huga, með einföldum valmyndamöguleikum, háhraða niðurböllum og fjar niðurböllum ef við nefnum nokkur dæmi. Áður en þú ferð í þína fyrstu ferð mælum við með því að þú kynnir þér hvernig maður stjórnar stafrænum ökurita til að fá sem mest úr tækinu.

Að nota handbókina.

Vinsamlegast lestu þessa handbók fyrir ökumann og fyrirtæki áður en keyrt er af stað. Þetta mun hjálpa þér á ná hámarks notkun úr ökuritanum og koma í veg fyrir að stofna sjálfum þér og öðrum í hættu.

Stoneridge Electronics áskilur sér þann rétt að gera breytingar á hönnun, búnaði og tæknilegum atriðum hvenær sem er. Þess vegna getur þú ekki byggt neinar kröfur á

gögnum, skýringarmyndum eða lýsingum í þessari handbók ökumanns og fyrirtækis.

Fulltrúar nálægrrar Stoneridge munu verða ánægðir með að aðstoða þig ef þú hefur einhverjar spurningar.

Hafðu þessa handbók fyrir ökumann og fyrirtæki í ökutækinu. Ef ökutækið er selt, skal þessi handbók fylgja nýjum eiganda, þar sem ökuritinn er álitinn vera hluti af ökutækinu.

Tákn



Viðvörðun



Mikilvægar upplýsingar



Ráð



Þörf er á aðgerð



Tilvísun í blaðsíðu

Birtingu

Skilaboð á skjánum

VU

Ökutækjæining (Stafrænn ökuriti)

Skilgreiningar í þessum leiðbeiningum

Ökumaður

Einstaklingurinn sem er að keyra eða mun keyra ökutækið.

Aðstoðarökumaður

Einstaklingurinn sem er ekki að keyra ökutækið.

Vinnudagur

Fjöldi aðgerða sem framkvæmdar eru af ökumanni og aðstoðarökumanni á venjulegum vinnudegi.

Virgni

Með hvaða ökumanni er starfandi

Hafðu samband við Stoneridge

Þú ert velkominn til að senda hverskonar fyrirspurnir eða tillögur þú hefur um ökuritann og rekstrarleiðbeiningar til einhverra af söluskrifstofum okkar. Sjá lista hér að neðan.

Stóra Bretland

Stoneridge Electronics Ltd
Charles Bowman Avenue
Claverhouse Industrial Park
Dundee, Skotland
Bretland

Sími +44 (0)871 700 7070
Fax. +44 (0)870 704 0002

tölvupóstur: sales@stoneridge.com

Frakkland

Stoneridge Electronics France
Z.I St. Etienne
F-64100 Bayonne
Frakkland

Sími +33 (0)5 59 50 80 40
Fax. +33 (0)5 59 508041

tölvupóstur:
france.amsales@stoneridge.com

Þýskaland

IVEKA Automotive Technologies
Schauz GmbH
Talweg 8
D-75417 Mühlacker-Lomersheim
Þýskaland

Sími +49 (0)7041 9695 0
Fax. +49 (0)7041 9695 55

tölvupóstur: info@iveka.de

Ítalía

Stoneridge Electronics s.r.l.
Viale Caduti nella Guerra di Liberazione, 568
00128 - Roma
Ítalía

Sími +39 (0)650861001
Fax. +39 (0)650861006

tölvupóstur: italy.amsales@stoneridge.com

Holland

C.A.S.U. - Utrecht b.v.
Ravenswade 118
NL-3439 LD Nieuwegein
Holland

Sími +31 (0)30 288 4470
Fax. +31 (0)30 289 8792

tölvupóstur: info@casuutrecht.nl

Spánn

Stoneridge Electronics España
Avda. Severo Ochoa 38
Pol. Ind. Casa Blanca
28108 Alcobendas
Madrid
Spánn

Sími +34 (0)91 662 32 22
Fax. +34 (0)91 662 3226

tölvupóstur: spain.amsales@stoneridge.com

Svíþjóð

Stoneridge Nordic AB
Gårdsfogdevägen 18 A
SE-168 66 Stockholm
Svíþjóð

Sími +46 (0)8 154400

Fax. +46 (0)8 154403

Tölvupóstur: kontakt@stoneridge.com

Upplýsingar á netinu

Frekari upplýsingar um
Stoneridge Stafrænn Ökuriti SE5000 og um
Stoneridge rafbúnað Ltd er hægt að finna á:

www.SE5000.com

www.stoneridgeelectronics.info

Höfundarréttur

Það má ekki endurprenta, þýða eða
endurframleiða á nokkurn hátt, í heild sinni
eða að hluta, án skriflegs leyfis frá
Stoneridge Electronics AB.

Vinsamlegast skoðaðu einnig atriðaskrá

(▷ Síða 139).

Inngangur

Rekstraröryggi	9
Viðgerðir og breytingar	9
Reglubundin skoðun verkstæðis	9
Tæknileg gögn	10

Um leið

Yfirlit kerfis	12
Dulkóðaður hreyfingarskynjari (1) ..	13
Stafrænn ökuriti (2)	13
Skjár í mælaborði (3)	13
Ökumanskort (4)	13
Yfirlit notendaviðmóts	14
Staðal skjár	16
Valmynd ökurita	17

Stjórntæki

Virkni yfir vinnudag	20
I Komdu fyrir ökumanskorti	20
Yfirlit notanda yfir uppstillingar	21
Venjulegur vinnudagur	21
Breyting á virkni	23
Breyting á stöðum	24
Fjarlægðu ökumanskort	25
Framkvæmdu handvirkar færslur 27	
Uppstilling handvirkra færslna	27
Handvirt færsluverklag	28

Breyttu handvirkar færslur

Staðfestu færslur	34
Breyttu færslu	35
Hreinsaðu allar færslur	37
Ferð með ferju eða lest	38
Ferja/lest aðgerð	38

Akstur þar sem ekki er þörf á

skráningu	39
Akstur utan gildissviðs	39

Útprintun

Búðu til útprintun	40
Gerðir útprintana	42
Dæmi um útprintun	45

Stillingar

Stillingar	68
Tungumál	68
Breyttu alheimstíma	69
Breyttu staðartíma	70
Snúðu skjámynd	71

Skjámyndir og gögn

Skjámyndir	74
Skjámyndir ökumans	74
Tákn	76
Tákn	76
Samsetning tákna	78
Skilaboð, viðvaranir og bilanir ...	79
Þrjár gerðir af tilkynningum	79

Skilaboð	79	Innflytjendur	113
Viðvaranir	79	Innflytjendur	113
Bilanir	79	Tímabelti	122
		Tímabelti	122
Hagnýtt ráð		Fyrirtækjahamur	
Skipting á pappírsrúllu	94	Kröfur og ráðleggingar	124
Fjarlægðu pappírshylkið	94	Ábyrgð eiganda	124
Komdu fyrir pappírsrúllu	94	Fyrirtækjaaðgerðir	126
Viðhald og umsjón	96	Læstu inni gögn	128
Varahlutir fyrir prentara	96	Læstu inni gögn	128
Hugsaðu vel um kortið	96	Læstu úti gögn	130
Hugsaðu vel um ökuritann	97	Halaðu niður gögnum	131
Innri prófun	98	Halaðu niður gögnum	131
Innri prófun	98	Stillingar	134
Algengar spurningar	101	Stillingar	134
Viðauki		Skoðun ökurita	137
Tiltæk lönd	106	Skoðun ökurita	137
Tiltæk tungumál	108	Aðgerðargögn fyrirtækis	138
ADR ökuriti	109	Atriðaskrá	
Viðurkennt til að nota fyrir ökutæki		Atriðaskrá	139
sem flytur hættulegan farm	109		
Sérstakar búnaður ADR ökurita	109		
Gögn vistuð á ökumannskorti og í ökurita	111		
Gögn vistuð á ökumannskorti	111		
Gögn vistuð í ökuritanum	112		

Rekstraröryggi

Rekstraröryggi

Hætta á slysum

Ekki vinna við ökuritann nema að ökutækið sé kyrrstætt. Annars myndi athygli þín beinast í aðra átt en að veginum og umferðinni, og þar með gætir þú valdið slysi.

Viðgerðir og breytingar

Ökuritanum hefur verið komið fyrir af viðurkenndum einstaklingum.

Það má aldrei opna kassann um ökuritann. Það er ekki leyft neitt fikt eða breytingar á ökuritakerfinu.

Fiktmiði er staðsettur inn í hlífðarhúsi prentara. Það má ekki rífa fiktmiðann.



Einstaklingar sem breyta þessum búnaði eru að fremja refsilegt brot, með hliðsjón af þeirri löggjöf í því landi sem við á.

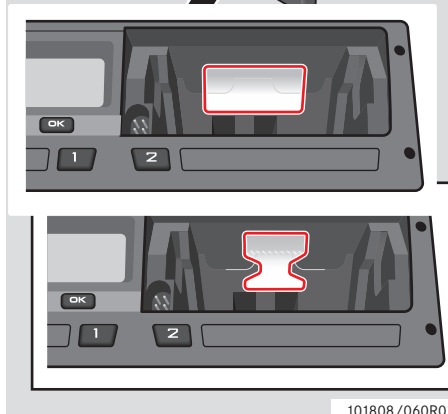
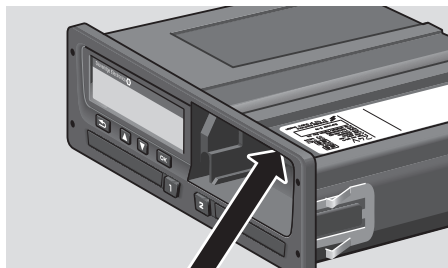

Fiktmiði

Reglubundin skoðun verkstæðis

Verkstæði fyrir stafræna ökurita verður að skoða ökuritann að minnsta kosti annað hvert ár.

Uppsetningarplatan, sem er fest nálægt ökuritanum, gefur til kynna dagsetningu fyrir liðnar skoðanir.



Uppsetningarplata verður að vera gild og óbrotin við skoðun.

Tæknileg gögn

Útgáfa ökurita

Stafrænn ökuriti SE5000

Rekstrarhitastig

-25 °C til +70 °C

Hættulegur farmur. Útgáfa í samræmi við

ADR: -25 °C til +65 °C

Vottun og samþykki

Ökuritinn hefur verið samþykktur til
nóktunar í Evrópusambandinu og er
vottaður á ITSEC "stig E3 hátt" í samræmi
við ESB-reglugerð.

Viðurkenningarnúmer gerðar: e5-0002

Rafsegulfræðileg samhæfni

Ökuritinn mætir kröfum tilskipunar ESB
72/245/EEC, síðast breytt af tilskipun
2006/96/EC, vottorð nr. 03 0289 af því er
varðar rafsegulfræðilega samhæfni.

Yfirlit kerfis

Yfirlit notendaviðmóts

Yfirlit kerfis

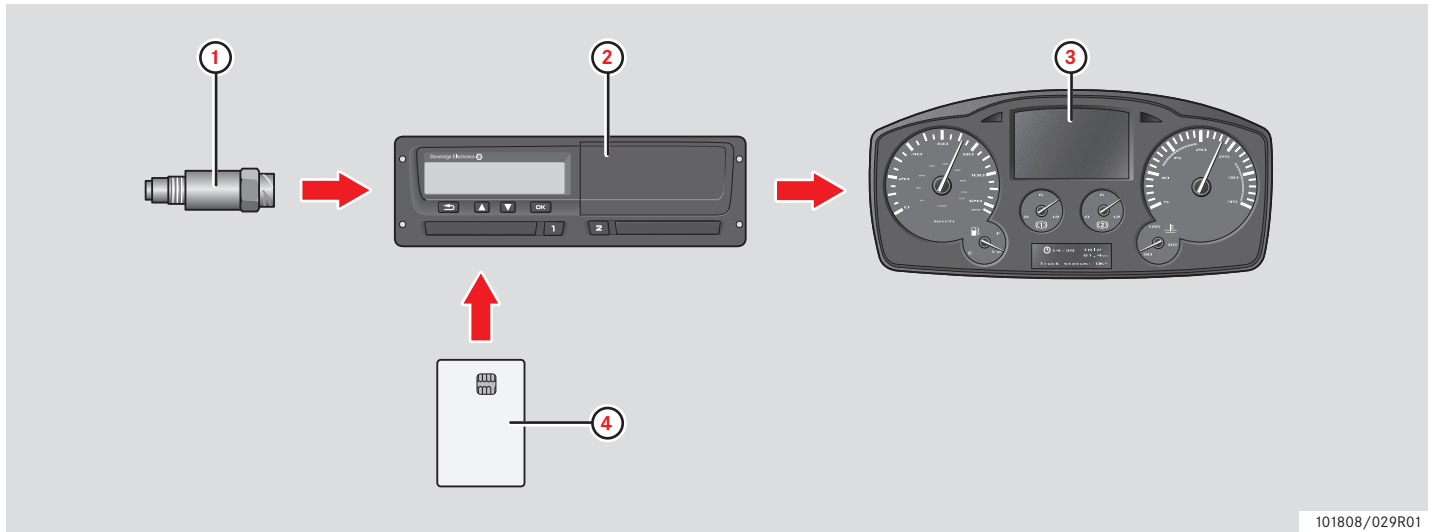

101808/029R01

1	Dulkóðaður hreyfingarskynjari
2	Ökuriti með innbyggðum skjá og prentara

3	Skjár í mælaborði ökutækis
4	Ökumannskort

Yfirlit kerfis

Dulkóðaður hreyfingarskynjari (1)

Dulkóðaði hreyfingarskynjarinn flytur hraðaboð í ökuritann. Að fíkta við skynjarann eða merkið er greint af ökuritanum og skráð.

Stafrænn ökuriti (2)

Ökuritinn skráir og geymir margvísleg gögn:

- Gögn frá ökumannskort, nema gögn frá ökuskríteini.
- Viðvaranir og bilanir sem tengjast ökuritanum, ökumanninum, fyrirtækinu og verkstæðinu.
- Upplýsingar ökutækis, gögn kílómetramælis og upplýsingar um hraða í 24 klukkustundir.
- Að fíkta við ökuritann.

Sérstakar aðgerðir fyrir ADR ökurita, sjá

▷ ADR ökuriti, Síða 109



Ef er keyrt of hratt í eina mínútu er það geymt í ökuritanum.

Sýndu gögn ökurita

Gögn ökurita verða að vera sýnd í ökuritaskjánum og á útprentunum.

▷ Búðu til útprentun, Síða 40

Skjár í mælaborði (3)

Mælaborð ökutækis sýna, á margvíslegan hátt og eftir því hver geta ökutækisins er, eftirfarandi upplýsingar frá ökuritanum:

- Hraða
- Farna vegalengd
- Skilaboð, viðvaranir og bilanir

Ökumannskort (4)

Ökumannskort ber kennsl á ökumann og geymir margvíslega upplýsingar undir nafni ökumanns:

- Ökutíma, aðgerðir og vegalengd.
- Upplýsingar um ökuskríteini.
- Nokkrar viðvaranir og bilanir

- Skráningarnúmer ökutækis (VRN) fyrir ökutæki sem notuð eru af korthafa.
- Eftirlit framkvæmt af yfirvöldum.



Ökumannskortið getur venjulega geymt gögn í allt að 28 daga. Þá eru elstu ritað yfir elstu gögnin þegar ný gögn eru geymd.

Upplýsingar varðandi ökuritann og gögn ökumannskortsins er að finna í viðaukanum.

▷ Gögn vistuð á ökumannskorti, Síða 111



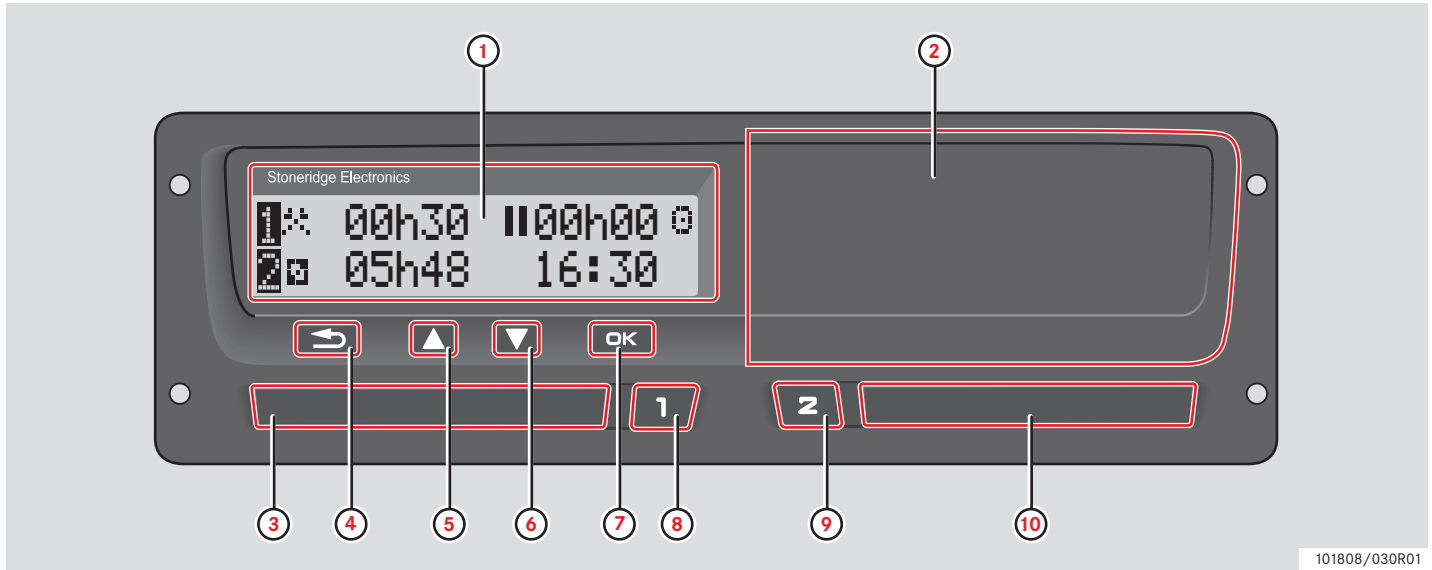

Yfirlit notendaviðmóts



101808/030R01

Yfirlit notendaviðmóts

		Síða
1	Skjámynd	
	Staðalskjár ökumanns	16
	Valmynd ökurita	17
	Skilaboð, viðvaranir og bilanir	79
2	Prentari	
	Til að búa til útprentun	40
	Til að koma fyrir/skipta um pappírsrúllu	94
3	Skúffa fyrir ökumannskort	
	Til að koma fyrir /fjarlægja ökumannskort	20/ 25
4	Vendilykill 	
	Til að hætta við ferli	-
	Til að hætta ferli	-
	Til að færa afturábak í skjá	-
	Til að fara aftur í fyrri skjámynd	-

		Síða
	Til að fara aftur í staðal skjámynd (ýttu stöðugt)	-
5	Upp 	
	Til að auka gildi	-
	Til að auðkenna og velja valmöguleikar	-
6	Niður 	
	Til að minnka gildi	-
	Til að auðkenna og velja valmöguleikar	-
7	OK 	
	Til að staðfesta færslu	-
	Til að hreinsa skilaboð eða viðvaranir	79
	Til að viðurkenna bilanir	79
8	Ökumaður 	
	Til að opna skúffu ökumanns	20
	Til að breyta aðgerðum ökumanns	23

		Síða
9	Aðstoðarökumaður 	
	Til að opna skúffu aðstoðarökumanns	20
	Til að breyta aðgerðum aðstoðarökumanns	23
10	Kortaskúffa aðstoðarökumanns	
	Til að koma fyrir/fjarlægja ökumannskort	20/ 25

Staðal skjár

Ýttu á hvaða takka sem er til að virkja skjáinn.

Staðal skjár ökumanns er sýndur:

- Þegar "NEI" er valið á "Færa inn handvirkt?" spurning.
- Þegar ferlið með handvirkar færslur er lokið.
- Þegar margsinnis er ýtt á  takkann til að fara afturábak frá færslu eða valmyndarþátt ökurita.
- Um leið og ökutækið er stillt á hreyfingu.

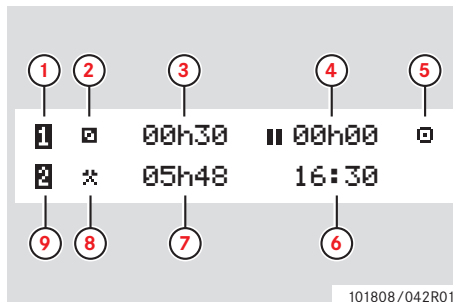

- 1 Ökumaður
- 2 Virkni ökumanns
- 3 Tímalengd fyrir virkni ökumanns
- 4 Uppsöfnuð hlé fyrir ökumann á vinnudegi
- 5 Rekstrarhamur ökuritans (starfrænn)
- 6 Staðartími
- 7 Tímalengd fyrir virkni aðstoðarökumanns
- 8 Virkni aðstoðarökumanns
- 9 Aðstoðarökumaður

Aðrir skjár

Það eru fjórar aðrir skjámyndir tiltækar til að sýna eftirfarandi upplýsingar:

	Síða
Ökumaður 1. Uppsafnaður akstur og hlé	74
Ökumaður 2. Uppsafnaður akstur og hlé	74
UTC og staðartími og dagsetning	74
Hraði, kílómetramælir og vísbendingarskjár fyrir korti sem hefur verið komið fyrir	74

Valmyndir, tákn og tilkynningar

Ökuritinn hefur þrjár valmyndir tiltækar. Skjárinn getur einnig sýnt mismunandi tákn og skilaboð.

	Síða
Valmynd ökurita	17
Tákn og samsetning tákna	78
Skilaboð og tilkynningar um viðvaranir og bilanir	79

Yfirlit notendaviðmóts

Valmynd ökurita

Það er hægt að velja eftirfarandi þrjár valmyndir. Ýttu á **OK** til að fá valmyndirnar.

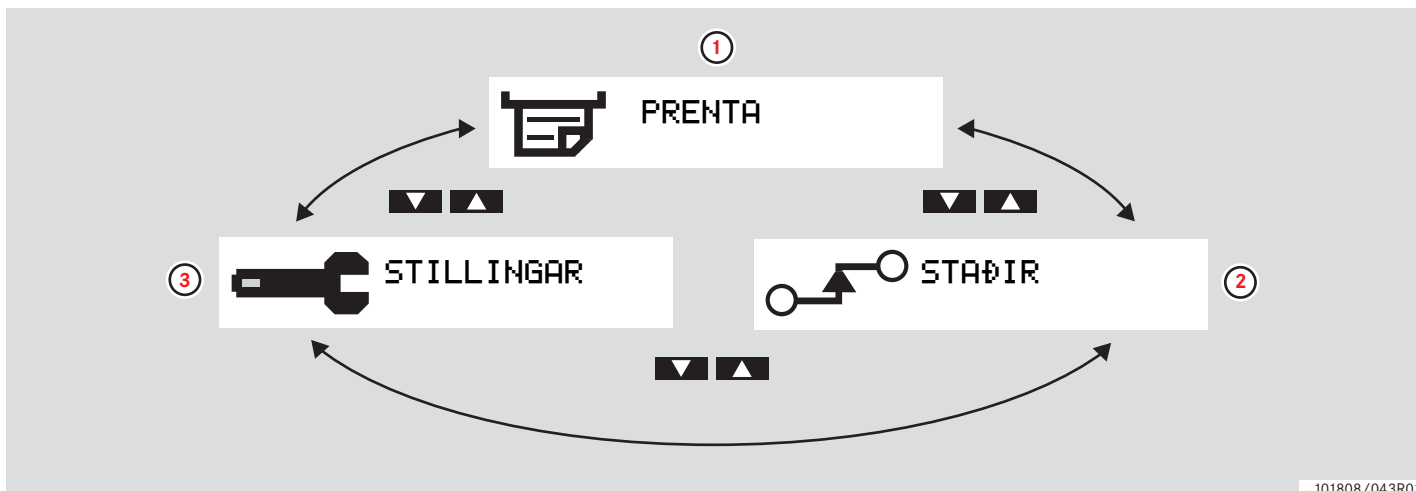

101808/043R01

		Síða
1	Búðu til útprintun	40
2	Breyting á stöðum	24
3	Stillingar	68

Virgni yfir vinnudag

Framkvæmdu handvirkar færslur

Breyttu handvirkar færslur

Ferð með ferju eða lest

Akstur þar sem ekki er þörf á skráningu

Útprintun

Stillingar

Virgni yfir vinnudag

I Komdu fyrir ökumanskorti

1 Ýttu og haltu **1** takkanum fyrir skúffu ökumanskortið eða **2** takkanum fyrir skúffu aðstoðarökumanskortið þangað til að hún skýst út.

2 Komdu kortinu fyrir þannig að kubburinn vísi fram og upp.

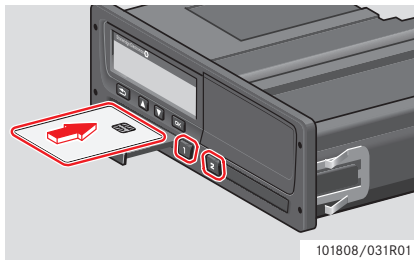

3 Lokaðu skúffunni með því að ýta varlega á hana.

Ökuritinn vinnur úr gögnum ökumanskortsins.

Ef auðkenning á ökumanskortinu mistekst, sjá ▷ Síða 82

!

Ökumanskortin verða alltaf að vera komið fyrir í skúffunni **1** !

Vinnudagur er skilgreindur á þeim aðgerðum sem ökumaður og aðstoðarökumaður hafa innt af hendi. Sumar aðgerðir eru valdar sjálfkrafa, aðrar verður að slá handvirkt inn.

Ökumaðurinn kemur kortinu fyrir í skúffunni á vinstri hlið þegar um er að ræða tveggja manna starf **1** og aðstoðarökumaðurinn í skúffunni á hægri hlið **2**.

i

Það verður að skipta um ökumanskort þegar skipt er um ökumenn.

Hver aðgerð er skilgreind af aðgerðargerð, upphafstíma og hættutíma.

Tákn	Gerð virkni
	Vinna Virgni þegar ökutækið er kyrrstætt, t.d. þegar verið er að hlaða það.
	Að keyra Að keyra ökutækið.
	Hvöld/hlé Fyrir hlé.
	Í boði Aðgerðarleysi áður eða eftir að ferð hefst, t.d. meðan beðið er eftir pappírsvinnu.

Virgni yfir vinnudag

Yfirlit notanda yfir uppstillingar

Notaðu eina af eftirfarandi uppstillingum notanda sem leiðbeiningar:

- Uppstilling venjulegs vinnudags
- (▷ Uppstilling handvirkra færslna, Síða 27)

!

Ökumanskortið verður að vera sett í ökuritann meðan á venjulegum vinnudegi stendur.

Ökumanskortið er persónulegt og má enginn annar nota það en réttur eigandi þess.

!

Ökumenn er ábyrgir fyrir því að tryggja að þeir fari eftir umferðarlögum í viðkomandi landi.

Venjulegur vinnudagur

Uppstilling notanda sem sýndar eru hér að neðan eru aðstæður fyrir nýjan vinnudag.

▷ Upphafsvirklag, Síða 22

Það verður að fjarlægja ökumanskort við lok síðasta vinnudag og koma því fyrir þegar nýr vinnudagur hefst.

Allar fyrrum aðgerðir hafa verið vistaðar og það er engin þörf fyrir handvirkar færslur.

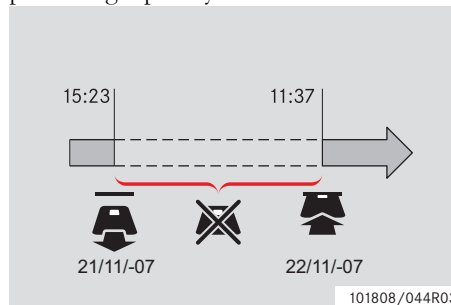

Meðan á venjulegum vinnudegi stendur:

- Það verður að koma ökumanskortinu í ökuritann til þess að bera kennsl á ökumanninn.

- Allar breytingar á aðgerðum verða slegnar inn á tíma breytinganna.

Ökumanskort er í

Ekki er hægt að breyta vistuðum aðgerðum tímabundið þegar ökumanskortið hefur verið komið fyrir.

Ekkert kort er í

Ef aðgerðir hafa verið framkvæmdar án þess að ökumanskortinu hafi verið komið fyrir, verður að slá þessar aðgerðir inn handvirkt við næstu innsetningu á ökumanskorti.

Eftirfarandi síður lýsa vinnu og aðgerðum yfir vinnudag:

- ▷ I Komdu fyrir ökumanskorti, Síða 20
- ▷ Breyting á virkni, Síða 23
- ▷ Breyting á stöðum, Síða 24
- ▷ Fjarlægðu ökumanskort, Síða 25

Upphafsvorklag

Þegar öikumannskort hefur verið komið fyrir, birtist nafn kortahafa í stuttan tíma.

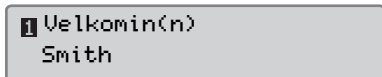

Upplýsingar um fjarlægingu síðasta öikumannskorts birtist í stuttan tíma.

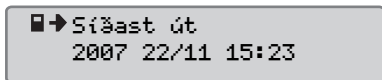

1 Ýttu á **OK** til að staðfesta "Já".

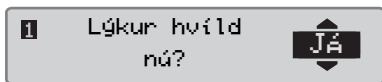

Ef "NEI" er valið sjá:

▷ Upstilling handvirkra færslna, Síða 27

2 Notaðu **▲** eða **▼** takkann til að velja "Áfangaland" og ýttu á **OK** til að staðfesta.

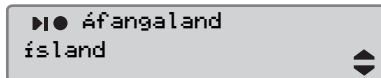

Ef "Áfangaland" var valið við fjarlægingu síðasta korts, birtist ekki þessi skjámynd.

3 Notaðu **▲** eða **▼** takkann til að velja "Upphafsland" og ýttu á **OK** til að staðfesta.

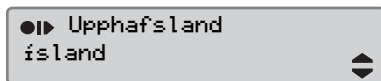

!

The "Áfangaland" og Upphafsland skjárin mun ekki sýna ef tíminn á milli fjarlægingu korts og innsetningu korts er minni en níu tímar.

4 Notaðu **▲** eða **▼** til að velja ef óskað er eftir útprentun á innslegnum gögnum og ýttu á **OK** til að staðfesta.

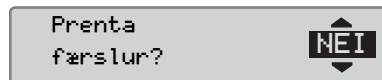

5 Notaðu **▲** eða **▼** takkann til að velja "Já" og ýttu á **OK** til að staðfesta og vista aðgerðir.

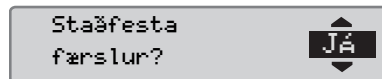

Ef "Já" er valið, eru aðgerðirnar vistaðar og eftirfarandi skilaboð st í stuttan tíma:

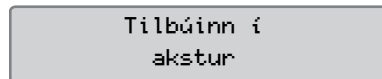

Aðgerðirnar eru vistaðar og staðal skjámynd mun 41 birtast.





Ef "NEI" er valið sjá:

▷ Upstilling handvirkra færslna, Síða 27

Virgni yfir vinnudag

Breyting á virgni**Sjálfkrafa valin virgni**

Ökuritinn velur sjálfkrafa aðgerðir fyrir hvern ökumann í samræmi við gildandi akstursaðstæður.

Að keyra ástand	Ökumaður	Aðstoðarökumaður
Stíllt á hreyfingu/akstur	Að keyra 	Í boði 
Stöðvun/kyrrstæður	Vinna 	Í boði 

Sjálfvirk breyting á aðgerð á sér stað:

- Frá akstri til vinnu, ef ökutækið hefur verið kyrrstætt í meira en tvær mínútur.
- Frá akstri til vinnu, ef ökutækið hefur verið hreyft innan síðustu mínútu.

Handvirkt valdar aðgerðir

Þegar ökutækið er kyrrstætt, verður að velja handvirkt aðra aðgerð en vinna fyrir ökumann eða tiltækur fyrir aðstoðarökumann.

Eftirfarandi aðgerðir verður að velja handvirkt:

	Vinna
	Hvöld/hlé
	Í boði

Til að breyta aðgerð meðan á vinnudegi stendur, gerðu eftirfarandi:

- ▶ Settu ökumannskortið í
- ▶ Stöðvið ökutækið.
- ▶ Ýttu margsinnis á **1** takkann (ökumaður) eða á **2** takkann (aðstoðarökumaður) þangað til að sú aðgerð sem óskað er eftir er sýnd á skjámyndinni.

!

Ekki er hægt að velja „akstur“ handvirkt.

i

Breyting á virgni er aðeins hægt að gera þegar ökutækið er kyrrstætt.

i

Ræsingar-/stöðvunarvirknin í kveikjufofa er hægt forstilla af fyrirtæki og verkstæði. Athugaðu með fyrirtæki þitt ef ræsingar-/stöðvunarvirknin er forstillt!

Breyting á stöðum

Það verður að tilgreina í hvaða landi ökutækið er þegar vinnudagur byrjar og endar.

Þetta er hægt að gera:

- Hvenær meðan á vinnudegi stendur, frá "STAÐIR" undirvalmyndir "Upphafsstæður" eða "Áfangastæður".
- Þegar spurður sjálfvirkt við fjarlægingu hvers ökumannskorts.
- Meðan á handvirkri færslu aðgerða stendur.



Breyting á stöðum er aðeins hægt að gera þegar ökutækið er kyrrstætt.

▷ Uppstilling handvirkra færslna, Síða 27

Hvenær sem er meðan á vinnudegi stendur

- 1 Ýttu á **OK** takkann til að sýna valmyndina.
- 2 Notaðu **▲** eða **▼** takkann til að velja "STAÐIR" og ýttu á **OK**.



- 3 Notaðu **▲** eða **▼** takkann til að velja "Upphafsstæður" eða "Áfangastæður" og ýttu á **OK**.

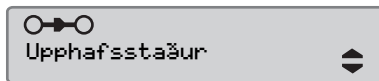

- 4 Notaðu **▲** eða **▼** takkann til að velja núverandi land og ýttu á **OK** til að staðfesta valið og fara aftur á sjálfgefnu valmyndina.



Fyrir upplýsingar um tiltæk lönd, sjá

▷ Tiltæk lönd, Síða 106



Valmynd ökuritans er aðeins tiltæk þegar ökutækið er kyrrstætt.



Þegar um Spán er að ræða, er einnig nauðsynlegt að velja svæði.

▷ Spænsk svæði, Síða 107

Virgni yfir vinnudag

Fjarlægðu öikumanskort

Ef skipt er um öikumann, fjarlægðu þá öikumanskort. Fjarlæging á öikumanskorti er möguleg í Aðalvalmynd.

1 Ýttu og haltu **1** takanum til að opna skúffu öikumanns eða **2** hnappinn til að opna skúffu aðstoðaröikumanns.

2 Notaðu **▲** eða **▼** takkann til að velja "Áfangaland" og ýttu á **OK**.



Ökuritinn vistar gögnin á öikumanskortinu og skýtur út skúffunni.

3 Ýttu öikumanskortinu svolítið upp frá að neðan, í gegnum opnunina á skúffunni eða ýttu brúninni á skúffunni niður þangað til að öikumanskortið smellur út.

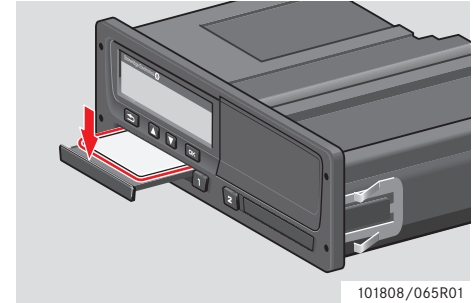
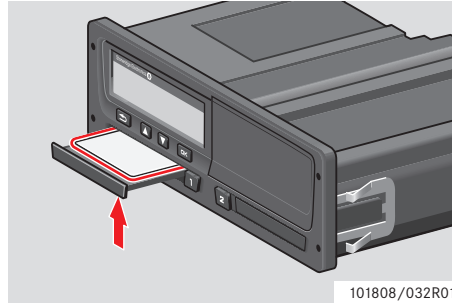

Fjarlægðu kort:

- ▶ Fjarlægðu kort öikumannsins
- ▶ Lokaðu skúffunni með því að ýta varlega á hana.

Kortaskúffur læstar

Kortaskúffur eru læstar:

- Þegar ökutækið er á hreyfingu.
- Á meðan ökuritinn er upptekinn við að vinna úr ökumannskorti.
- Ef rafmagnið í ökuritann er rofið.

▷ Sérstakar búnaður ADR ökurita, Síða 109

Ef kortið er ennþá í og ekki er hægt að koma rafmagninu á, þá er það nauðsynlegt að hafa skúffuna ólæsta af verkstæði stafræna ökuritans.

Sparnaðarhamur rafmagns

Þegar slökkt er á kveikjurofa mun ökuritinn fara í sparnaðarham rafmagns eftir síðustu víxlverkun. Lýsing skjámyndarinnar er slökkt tíu sekúndum eftir síðustu víxlverkun. Slökkt er á skjánum í sparnaðarhami rafmagns.

Ökuritinn mun lýsa ef annað hvort af eftirfarandi er gert:

- Ýttu einu sinni á hvaða takka sem er.
- Kveiktu á kveikirofanum.
- Settu ökutækið í tog.

▷ Sérstakar búnaður ADR ökurita, Síða 109

Framkvæmdu handvirkar færslur

Framkvæmdu handvirkar færslur

Uppstilling handvirkra færslna

Handvirkar færslur á aðgerðum verður að gera ef aðgerðir hafa verið framkvæmdar án þess að öikumanskorti hefur verið komið fyrir

Aðeins er hægt að slá inn þessar aðgerðir við næstu innsetningu á öikumanskorti.

▷ Handvirt færsluverklag, Síða 28

!

Aðgerðir sem hafa verið skráðar þegar öikumanskortid er inni, er ekki hægt að breyta eftir á.

Aðeins er hægt að gera handvirkar færslur þegar öikutækið er kyrrstætt.

!

Farið er úr handvirka færsluhaminum án þess að fullvinna ferlið þegar:

- Engin víxlverkun hefur verið gerð með ökuritann í 1 eða 20 mínútur.
- Innsetning eða fjarlæging á seinna kortinu.
- Akstur hefst.

Takmarkanir

Það eru nokkrar takmarkanir á aðgerðum sem hafa verið færðar inn handvirkt.

Allra fyrsti byrjunartími

Ekki er hægt að stilla byrjunartíma aðgerðar fyrir en:

- Fjarlægingartími síðasta öikumanskorts.
- Stöðvunartími á aðliggjandi handvirkt innsleginni aðgerð.

Síðasti stöðvunartími

Stöðvunartími aðgerðar er ekki hægt að stilla seinna en þegar síðasta öikumanskorti var komið fyrir.

Farið út úr handvirkum færsluverklagi

Handvirki færsluhamurinn er venjulega lokið þegar verklaginu er lokið.

▷ Tímalokun fyrir handvirkar færslur, Síða 135

!

Ef farið er úr handvirka færsluhaminum án þess að fullvinna ferlið, þá er aðeins hægt að vista þær færslur sem voru fullunnar.

Handvirt færsluverklag

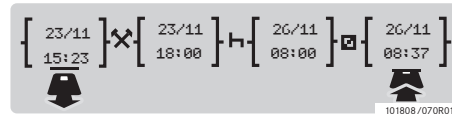
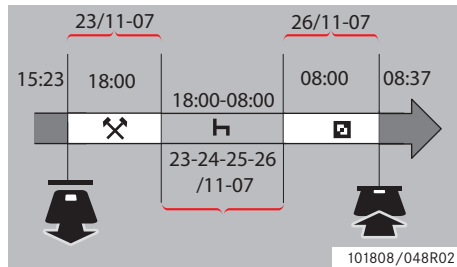

Eftirfarandi uppstilling lýsir aðstæðum þar sem þú þarft að framkvæma handvirkar færslur.

-Þú komst á föstudaginn 15:23 23/11-07 og fjarlægðir öikumannskortið.

-Þú inntir annarri vinnu að hendi til 18:00.

-Þú hvíldir þig milli 18:00 og yfir helgina til 08:00, mánudaginn 26/11-07

-Þú varst tiltækur klukkan 08:00, 26/11-07.

-Þú komst fyrir öikumannskortinu klukkan 08:37, 22/11-07.

Handvirkar færslur

Meðan á ferli handvirkra færsla notaðu:

- Takkinn **OK** til að færa í skjámyndinni til dagsetningar, tíma og aðgerðar og til að staðfesta færslu.
- Notaðu **▲** eða **▼** takkana til að velja/auðkenna þau gögn, gildi eða aðgerðir sem óskað er eftir.
- **➔** til að fara aftur í fyrri skjámynd eða afturábak í skjámynd.



Valmynd ökuritans er aðeins tiltæk þegar ökutækið er kyrrstætt.

Allar handfærðar færslur í þessu dæmi er slegnar inn á staðartíma.

1 Settu öikumannskortið í

2 Notaðu **▲** eða **▼** takkana til að velja "NEI" og ýttu á **OK**.

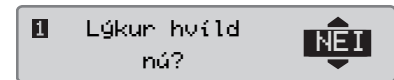

3 Notaðu **▲** eða **▼** takkana til að velja "JÁ" og ýttu á **OK**.

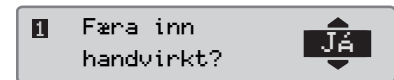

4 Notaðu **▲** eða **▼** takkana til að velja "staðartími" og ýttu á **OK**.



Eftirfarandi skjámynd birtist:



Framkvæmdu handvirkar færslur

Dagsetning og tími í skjámyndinni sýnir síðustu fjarlægingu öikumannskorts.

Þú ferð núna í „önnur verk“ sem þú framkvæmdir á föstudag.

- 5 Notaðu ▲ eða ▼ takkana til að auðkenna ✖ tákn.



- 6 Ýttu á OK. Eftirfarandi skjámynd sýnir:



- 7 Dagsetningin í hægra dálki er breytt í 23/11.

Til að stilla dagsetninguna, notaðu ▲ eða ▼ takkana til að fletta til 23/11. Ýttu á OK til að staðfesta.



- 8 Næst þegar tíminn (klukkustund) er breytt. Notaðu ▲ eða ▼ takkana til að fletta áfram til 18:00. Ýttu á OK til að staðfesta.



- 9 Til að stilla mínútur, notaðu ▲ eða ▼ takkana til að fletta til 18:00. Ýttu á OK til að staðfesta.



Eftirfarandi skjámynd sýnir eftir að þú ýttir á OK.



- 10 Þú munt nú slá inn þeim tíma sem þú hefur hvílt, milli 18:00 23/11 og 08:00, 26/11. Notaðu ▲ eða ▼ takkana til að auðkenna H tákn. Ýttu á OK til að staðfesta.







Í þessu dæmi er ekki nauðsynlegt að stilla dagsetningu og klukkustund. Staðfestu dagsetningu og klukkustund með því að ýta á OK.

Stilltu mínútuna í 08:00 eins og sýnt er í lið 9. Ýttu á OK til að staðfesta.

Eftirfarandi skjámynd sýnir eftir að þú ýttir á OK.



Síðasti liðurinn er að slá inn tímann sem þú varst tiltækur milli 08:00 og 08:37, 26/11.



11 Notaðu  eða  takkana til að auðkenna  tákn. Ýttu á  til að staðfesta. Eftirfarandi skjámynd sýnir:

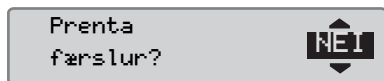

Engar breytingar nauðsynlegar þar sem þetta er tíminn milli síðustu aðgerðar (hvíldar) og stundarinnar þegar kortinu var komið fyrir. Ýttu á  til að staðfesta dagsetningu og tíma.

12 Eftirfarandi skjámynd sýnir



Notaðu  eða  til að velja ef óskað er eftir útprentun á innslegnum gögnum og ýttu á  til að staðfesta.

▷ Útprentun, staðfesting á handvirkum færslum, Síða 66

Eftirfarandi skjámynd sýnir:

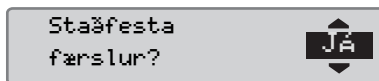

Ýttu á  til að velja "JÁ".

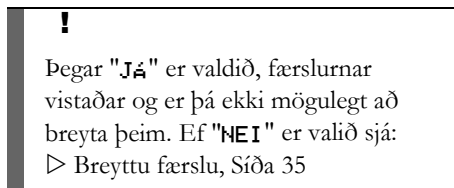

Eftirfarandi skjámynd sýnir:

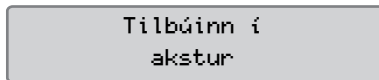

Þú ert núna tilbúinn til að keyra af stað og staðal skjámyndin mun birtast.

Framkvæmdu handvirkar færslur

Handvirkar færslur með ótalda tíma

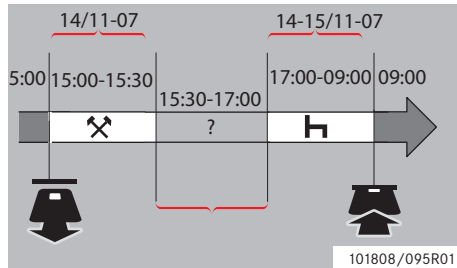

Eftirfarandi uppstilling lýsir ástandi þar sem þú hefur framkvæmt handvirkar færslur með ótöldum tíma. Ótalinn tími er tímabil sem er ekki skráð á öikumannskortinu, t.d. að keyra ökutæki með ökurita.

-Þú fjarlægðir öikumannskortið klukkan 15:00, 14/11-07.

-Þú inntir annarri vinnu að hendi til 15:30.

-Þú framkvæmdir aðrar aðgerðir (ótalinn tími) milli 15:30 og 17:00 sem er ekki skráður á öikumannskortið.

-Þú hvíldir milli 17:00 og 09:00 15/11-07.

-Þú komst fyrir öikumannskortinu klukkan 09:00, 15/11.

Handvirkar færslur

Meðan á ferli handvirkra færsla notaðu:

- Takkinn **OK** til að færa í skjámyndinni til dagsetningar, tíma og aðgerðar og til að staðfesta færslu.
- Notaðu **▲** eða **▼** takkana til að velja/auðkenna þau gögn, gildi eða aðgerðir sem óskað er eftir.
- **↩** til að fara aftur í fyrri skjámynd eða afturábak í skjámynd.



Valmynd ökuritans er aðeins tiltæk þegar ökutækið er kyrrstætt. Allar handferðar færslur í þessu dæmi er slegnar inn á staðartíma.

1 Settu öikumannskortið í

2 Notaðu **▲** eða **▼** takkana til að velja "NEI" og ýttu á **OK**.

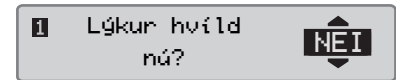

3 Notaðu **▲** eða **▼** takkana til að velja "JÁ" og ýttu á **OK**.

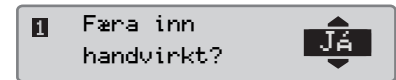

4 Notaðu **▲** eða **▼** takkana til að velja "staðartími" og ýttu á **OK**.





Eftirfarandi skjámynd birtist:



Dagsetning og tími í skjámyndinni sýnir síðustu fjarlægingu öikumannskorts.

Þú ferð núna í önnur verk sem þú framkvæmdir á föstudag.

5 Notaðu  eða  takkana til að auðkenna  tákn.



6 Ýttu á . Eftirfarandi skjámynd sýnir:



7 Stilltu dagsetningu og mínútur eins og lýst er í fyrra dæmi til að skrá önnur verk sem þú inntir af hendi.

Eftirfarandi skjámynd sýnir:



Þú munt núna skrá ótalinn tíma.

8 Ýttu á . Eftirfarandi skjámynd sýnir:



9 Ýttu á . Eftirfarandi skjámynd sýnir.

Notaðu  eða  takkana til að velja landið sem þú ert staddur í.

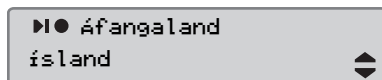

10 Ýttu á . Eftirfarandi skjámynd sýnir.

Notaðu  eða  takkana til að velja landið sem þú ert staddur í.

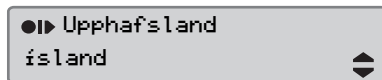

11 Ýttu á . Eftirfarandi skjámynd sýnir:



Stilltu tíma og dagsetningu til 14/11 og 17:00



12 Þú munt nú slá inn hvíldina. Ýttu á . Eftirfarandi skjámynd sýnir:



Ýttu á  til að skrá hvíldina. Eftirfarandi skjámynd sýnir:



Framkvæmdu handvirkar færslur

13 Ýttu á **OK**. Eftirfarandi skjámynd sýnir:

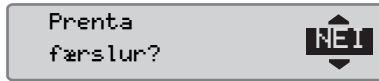

Notaðu **▲** eða **▼** til að v elja ef óskað er eftir útprentun á innslegnum gögnum og ýttu á **OK** til að staðfesta.

Eftirfarandi skjámynd sýnir:

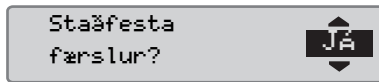

Ýttu á **OK** til að velja "JÁ".

!

Þegar "JÁ" er valdið, færslurnar vistaðar og er þá ekki mögulegt að breyta þeim. Ef "NEI" er valdið sjá:
 ▷ Breyttu færslu, Síða 35

Eftirfarandi skjámynd sýnir:

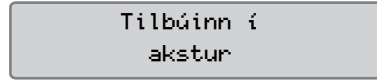

Þú ert núna tilbúinn til að keyra af stað og staðal skjámyndin mun birtast.

Breyttu handvirkar færslur

Staðfestu færslur

„Staðfestar færslur“ gefa öikumanni möguleika á að breyta sérstaklega handslegnum dagsetningum, tíma eða aðgerðum inn eða til að endurgera handvirku færslurnar.

Færsla sem þegar hefur verið vistuð er ekki hægt að breyta eftir á.

Til að breyta færslu eða endurgera handvirkar færslur, veldu "NEI" þegar "Staðfesta færslur?" skjámyndin birtist.

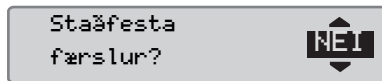

!

Ef "Já" er valið verða færslurnar vistaðar og er ómögulegt að breyta eftir á.

► Flettu upp eða niður til að velja "Breyta færslu" eða "Hreinsa allar færslur" og staðfesta.

- ▷ Breyttu færslu, Síða 35
- ▷ Hreinsaðu allar færslur, Síða 37

!

Aðeins er hægt að breyta handvirkum færslum meðan á yfirstandandi handvirkum færslum stendur. Breytingar á færslum eru ekki mögulegar þegar:

- Færslur hafa verið vistaðar.
- Handvirkur færsluhamur er lokið.
- Ökutækið er stillt á hreyfingu.

Breyttu handvirkar færslur

Breyttu færslu

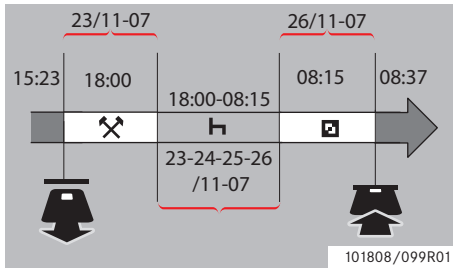

Það er mögulegt að breyta færslum og bæta við aðgerðum ef þörf er á. Í eftirfarandi uppstillingu viltu breyta lokatíma hvíldar í 08:15. Þetta þýðir að tiltækur tími mun breytast.

▷ Handvirt færsluverklag, Síða 28

1 Notaðu **▲** eða **▼** takkana til að velja "NEI" og ýttu á **OK**.

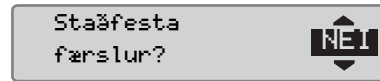

2 Veldu og staðfestu "Breyta færslu".



Skjámynd fyrstu handvirku færslunnar sýnir:

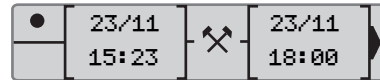

3 Þú munt núna breyta lokatíma hvíldar í 08:15.

Lóðsaðu þig að hvíldinni með því að nota **▲** eða **▼** takkana.



4 Ýttu á **OK**. Eftirfarandi skjámynd sýnir:



5 Ýttu á **OK**. Eftirfarandi skjámynd birtist. Ýttu aftur á **OK** til að ná 08:00 og breyta gildinu í 08:15.



6 Ýttu á **OK**. Eftirfarandi skjámynd sýnir:



7 Ýttu á **OK**. Eftirfarandi skjámynd sýnir:



Engar breytingar eru nauðsynlegar þar sem þetta er tíminn milli síðustu aðgerðar og tímans þegar kortinu var komið fyrir.

8 Ýttu margsinnis á **OK** til að fá útprentunarvalmynd.

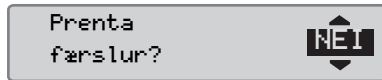

Notaðu **▲** eða **▼** til að v elja ef óskað er eftir útprentun á innslegnum gögnum og ýttu á **OK** til að staðfesta.

9 Notaðu **▲** eða **▼** til að v elja "JÁ" eða "NEI" og ýttu **OK** til að staðfesta.

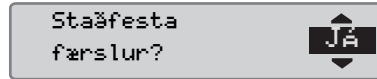

Þegar "JÁ" er valið, eru aðgerðirnar vistaðar og eftirfarandi skjámynd birtist í stuttan tíma:



Þú ert núna tilbúinn til að keyra af stað og staðal skjámyndin mun birtast.

Breyttu handvirkar færslur

Hreinsaðu allar færslur

Það er mögulegt að hreinsa óvistaðar færslur og endurræsa valmöguleikann "Færa inn handvirk?".

Til að hreinsa allar færslur, veldu og staðfestu "NEI" þegar "Staðfesta færslur?" skjámyndin birtist.

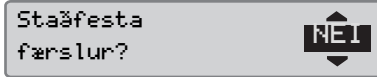

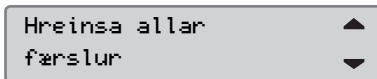

1 Notaðu  eða  til að velja "Hreinsa allar færslur".



2 Ýttu aftur á  til að staðfesta valið að hreinsa allar færslur.

3 Ýttu aftur á  til að hreinsa allar færslur.

4 Notaðu  eða  til að velja "JÁ" eða "NEI" og ýttu á .

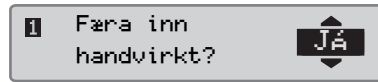

Til að endurræsa ferli handvirkra færslna, sjá

▷ Handvirt færsluverklag, Síða 28

Ferð með ferju eða lest

Ferja/lest aðgerð

Til að skrá ferju- eða lestarferð sem mun eiga sér stað, verður "ferja/lest" aðgerðin að verða gerð virk handvirkt áður en ferðin hefst.



"ferja/lest" aðgerðina má ekki rugla saman við ham. Það er aðgerð með engan lokatíma.

Virkjaðu ferja/lest aðgerðina

1 Ýttu á **OK** takkann til að sýna valmynd ökuritans.

▷ Valmynd ökurita, Síða 17

2 Notaðu **▼** eða **▲** takkana til að velja valmyndina "STAÐIR" og ýttu á **OK**.

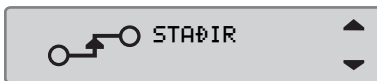

3 Notaðu **▼** eða **▲** takkana til að auðkenna "ferja/lest" aðgerð.

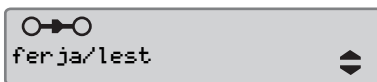

4 Ýttu á **OK** takkann til að virkja "ferja/lest" aðgerðina.

Afvirkjaðu ferja/lest aðgerðina

"ferja/lest" aðgerðin verður gerð afvirkt sjálfkrafa þegar ökutækið er stillt á hreyfingu.

Akstur þar sem ekki er þörf á skráningu

Akstur þar sem ekki er þörf á skráningu

Akstur utan gildissviðs

Það eru til akstursaðstæður þar sem skráning er ekki þörf. Þetta er "UTAN svæðis" hamurinn.

Fyrir frekari upplýsingar, sjá reglugerð ESB 561/2006 og landslög varðandi ökurita.

!

Það er á ábyrgð ökumanns að fylgja eftir umferðarlögum þess lands sem við á.

Gerðu haminn utan gildissviðs virkan

1 Ýttu á **OK** takkann til að sýna valmynd ökuritans.

▷ Valmynd ökurita, Síða 17

2 Notaðu **▼** eða **▲** takkana til að velja valmyndina "STAÐIR" og ýttu á **OK**.



3 Notaðu **▼** eða **▲** takkana til að auðkenna "UTAN svæðis" aðgerðina.

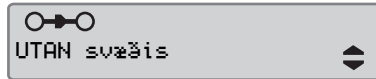

4 Ýttu á **OK** takkann til að virkja "UTAN svæðis" aðgerðina. Þetta er aðeins sýnilegt í staðal skjámynd

▷ Staðal skjár, Síða 16

Enda utan gildissviðs

Hamurinn „utan gildissviðs“ verður afvirkjaður:

- Sjálfkrafa þegar ökumannskortid er fjarlægt eða sett í.
- Þegar hamurinn er sleginn handvirkt inn "Ljúka utan svæðis".

Handvirkt

1 Ýttu á **OK** takkann til að sýna valmynd ökuritans.

2 Notaðu **▼** eða **▲** takkana til að velja valmyndina "STAÐIR" og ýttu á **OK**.



3 Notaðu **▼** eða **▲** takkana til að auðkenna UTAN svæðis aðgerðina.

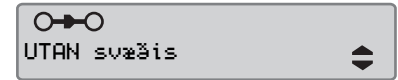

4 Ýttu á **OK** takkann til að virkja "Ljúka utan svæðis" aðgerðina.

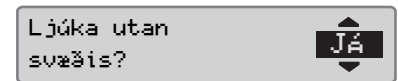

5 Ýttu á **OK** til að staðfesta.

Gildandi staða er sýnileg í staðlaðri skjámynd.

Útprintun

Búðu til útprintun

Gögn sem geymd eru á öikumannskortinu og í ökuritanum er hægt að prenta út í margvíslegum útprintunum, sjá ▷ Gerðir útprintana, Síða 42.



Það er aðeins mögulegt að búa til útprintun þegar ökutækið er kyrrstætt.



Haltu raufinni á pappírshylkinu óhindrað, annars er hætt á því að pappírinn stíflist í prentaranum.

Hægt er að prenta gögnin út á pappír eða sýna þá á skjámyndinni.

1 Til að búa til útprintanir á prentaravalmyndinni, ýttu á **OK**.

2 Notaðu **▼** eða **▲** takkana til að velja "PRENTA" staðfestu með **OK**.

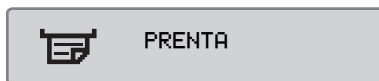

3 Notaðu **▼** eða **▲** takkana til að velja þá gerð að útprintun sem óskað er eftir og ýttu á **OK**.

**Veldu kort og dagsetningu**

Það getur verið nauðsynlegt að tilgreina öikumannskort og dagsetningu eftir því hver valda útprintunin er.

4 Notaðu **▼** eða **▲** takkana til að velja kort 1 eða kort 2 og ýttu á **OK**.

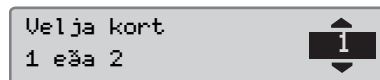

5 Notaðu **▼** eða **▲** takkana til að velja þá dagsetningu sem óskað er eftir og ýttu á **OK**.

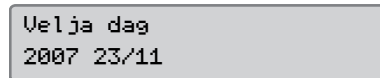

Útprintun

Sýna útprintun

- 1 Notaðu ▼ eða ▲ takkana til að velja "Birtingu" og staðfestu með **OK**.



- 2 Notaðu ▼ takkann til að fletta í gegnum þau gögn sem sýnd eru.
- 3 Ýttu á **OK** til að fara í valmyndarskjámynd útprintunar.

Pappírsútprintun

- 1 Notaðu ▼ eða ▲ takkana til að velja "Prentara" og staðfestu með **OK**.



- 2 Um leið og skilaboðin "Prentun stendur" eru hreinsuð, togaðu útprintunina upp á við og rífdu af.





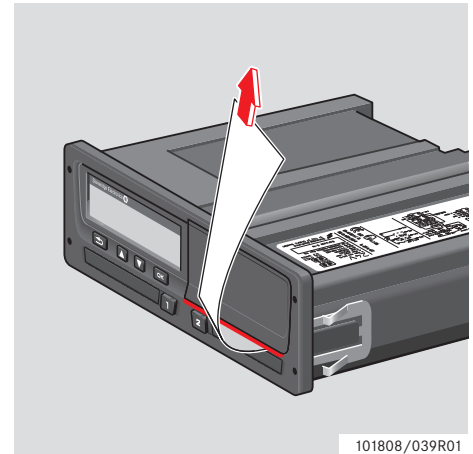









Til að hætta við yfirstandandi printun, ýttu og haltu niðri **↵** takkanum (hætta við).



101808/039R01



- Ýttu á **↵** til að fara í staðal skjámynd.

Gerðir útprintana

Valmyndarþáttur	Gerð útprintunar	Lýsing
 24 tíma  ▼ 24 tíma kort 	Ökumaður virkjar frá korti daglega útprintun (lagaskilyrði)	Listi yfir allar aðgerðir fyrir hvaða dagsetningar með aðgerðum vistaðar á ökumannskortinu eða aðstoðarökumannskortinu á alheimstíma.
 24 tíma  ▼ 24 tíma ökutæki 	Ökumaður virkjar frá ökutæki daglega útprintun (lagaskilyrði)	Listi yfir allar aðgerðir sem vistaðar eru í ökuritanum fyrir valda dagsetningu, á alheimstíma: <ul style="list-style-type: none"> Ef engu korti er komið fyrir, veldu annað hvort gildandi dag eða síðustu átta daga. Þegar korti er komið fyrir, veldu hvaða dag sem vistaður er í ökuritanum úr hámark 28 síðustu dögum. Ef engin gögn eru tiltæk fyrir valda dagsetningu mun printun ekki verða hrundið af stað.
 ! x  ▼ atvik kort 	Atburðir og bilanir útprintaðir frá kortinu. (lagaskilyrði)	Listi yfir allar viðvaranir og bilanir vistaðar á ökumannskortinu.
 ! x  ▼ atvik ökutækis 	Atburðir og bilanir útprintaðir frá ökutækinu. (lagaskilyrði)	Listi yfir allar viðvaranir og bilanir vistaðar á ökuritanum.

Útprintun

Valmyndarpáttur	Gerð útprintunar	Lýsing
 tæknilýsing	Tæknileg gögn. (lagaskilyrði)	Listi yfir tæknileg gögn í ökuritanum.
 of mikill hraði	Útprintun vegna hraðabrots. (lagaskilyrði)	Listi yfir allar hraðabrotsviðvaranir.
 handv. færslubl.	Útprintun fyrir handvirkar færslur.	Útprintun fyrir fylla út handvirkar færslur með því að nota penna.
 hraði ökutækis	Hraði ökutækis (km/t).	Listi yfir hraðaborða ökutækis í km/t.
 snúningshraði	Vélarhraði (rpm).	Listi yfir vélarhraðaborða í rpm.
 staða D1/D2	Staða afturtengibúnaða D1/D2.	Listi yfir breytingar á stöðu afturtengibúnaða D1 og D2. Valmöguleikar fyrir útprintun fyrir tengibúnaði D1 og D2 er fyrirtækisafmarkaður.

Valmyndarpáttur	Gerð útprintunar	Lýsing
 24t kort staðt.	Daglegar aðgerðir frá ökumanskorti á staðartíma.	Listi yfir allar aðgerðir fyrir hvaða dagsetningar með aðgerðum vistaðar á ökumanskortinu staðartíma.
 24t ökut. staðt	Daglegar aðgerðir frá ökuritanum (VU) á staðartíma.	Listi yfir allar aðgerðir sem vistaðar eru í ökuritanum fyrir valda dagsetningu, á staðartíma: <ul style="list-style-type: none"> Ef engu korti er komið fyrir, veldu annað hvort gildandi dag eða síðustu átta daga. Þegar korti er komið fyrir, veldu hvaða dag sem vistaður er í ökuritanum úr hámark 28 síðustu dögum. Ef engin gögn eru tiltæk fyrir valda dagsetningu mun printun ekki verða hrundið af stað.

Útprintun

Dæmi um útprintun

Dagleg útprintun (kort)

Þetta dæmi sýnir útprintunina fyrir "Daglegar aðgerðir frá ökumanskortinu" á alheimstíma (Prenta 24 tíma kort).

Útprintanirnar sýna allar aðgerðir vistaðar á ökumanskortinu fyrir valda dagsetningu á alheimstíma.

Stoneridge

1 06/03/2009 10:32 (UTC)

2 24h

3 Andersson

4 Richard

5 S /00007001106910 0 0

6 20/02/2012

7 1234567890ABCDEFG

8 S /ABC 123

9 Stoneridge Electronics

10 900208R7.1/26R01

11 T Johansson and Sons

12 TS / 0 0 0 1 1 6 0 0

13 T 23/09/2008

14 S /00007001106910 0 0

101808/061R02

- 1 Dagsetning og tími útprintunar (alheimstími).
- 2 Gerð útprintunar (24t, kort).
- 3 Kenninafn kortahafa.
- 4 Skírnarnafn kortahafa.
- 5 Aukeningarnúmer korts og lands.
- 6 Fyrningardagsetning ökumanskorts.
- 7 Auðkenning ökutækis, VIN.
- 8 Skráð aðildarríki og skráningarnúmer ökutækis, VRN.
- 9 Framleiðandi ökuritans.
- 10 Hlutanúmer ökuritans.
- 11 Verkstæði það sem ber ábyrgð á síðustu stillingu.
- 12 Kortanúmer verkstæðis.
- 13 Dagsetning síðustu stillingar.
- 14 Síðasta skoðun sem ökumaður hefur sætt.

(Heldur áfram á næstu blaðsíðu) >>

15 06/03/2009 52

16 1

17 S /ABC 123

18 0 km

19

X	00:00	08:53	08h53	☐☐
H	08:53	08:55	00h02	

20

1 S /ABC 123

X	08:55	08:56	00h01	☐☐
☐	08:56	08:57	00h01	☐☐
☐	08:57	10:22	01h25	☐☐
☐	10:22	10:23	00h01	☐☐
H	10:23	10:32	00h09	☐☐

21 1 km; 1 km

22

Z	08:53	S	0 km	
☐	00h02		1 km	
X	08h54	☐	01h25	
H	00h11	?	00h00	
☐☐	10h30			

101808/053R03

- 15 Fyrirspurnardagsetning og návistarteljari daglegs korts.
- 16 Ökumannskort í kortaskúffu 1.
- 17 VRN, skráningarnúmer ökutækis fyrir ökutæki þar sem ökumannskortíð hefur verið komið fyrir.
- 18 Kílómetramælir við innsetningu korts.
- 19 Aðgerðir meðan kortið er í.
- 20 Aðgerðir með kortinu í.
- 21 Fjarlæging korts: Kílómetramælir ökutækis og vegalengd keyrð síðan síðustu innsetningu korts þar sem staða kílómetramælis er þekkt.
- 22 Daglegt yfirlit yfir aðgerðir, upphafs- og lokaupplýsingar (tími, staður og kílómetramælir).

(Heldur áfram á næstu blaðsíðu) ▷▷

!X

!L	27/02/2009	16:32
!11	S /ABC 123	93h41

X	05/03/2009	15:20
X35	S /ABC 123	17h32

!L	05/03/2009	15:20
!11	S /ABC 123	17h32

X	06/03/2009	08:55
X35	S /ABC 123	01h37

!L	06/03/2009	08:55
!11	S /ABC 123	01h37

!X		
X	00 03/03/2009	09:15
X35		05h10

!L	00 03/03/2009	09:15
!11		05h10

!+	01 03/03/2009	14:26
!08	(1)	48h53

X	07 05/03/2009	15:20
X35		19h12
!S	/00007001106910 0 0	
!S	/00007001106880 0 0	

!L	07 05/03/2009	15:20
!11		19h12
!S	/00007001106910 0 0	
!S	/00007001106880 0 0	

101808/102R02

23

24

25	☐
26	☐
27	☐

101808/062R02

- 23** Síðustu fimm atburðir og bilanir frá öikumannskortinu.
- 24** Síðustu fimm atburðir og bilanir frá VU, öikutækinu.
- 25** Skoðunarstaður.
- 26** Undirskrift 's skoðanda.
- 27** Undirskrift öikumanns.

Daglegt útþrentun (VU)

Þetta dæmi sýnir útþrentunina fyrir

„Daglegar aðgerðir frá ökutækinu“, á alheimstíma“ (Prenta 24 tíma ökutæki).

Útþrentanirnar sýna allar aðgerðir vistaðar á ökutækjaeiningunni fyrir valda dagsetningu á alheimstíma.

Athugið! Fyrir hluti sem ekki eru með, sjá útþrentun öikumanskorts.

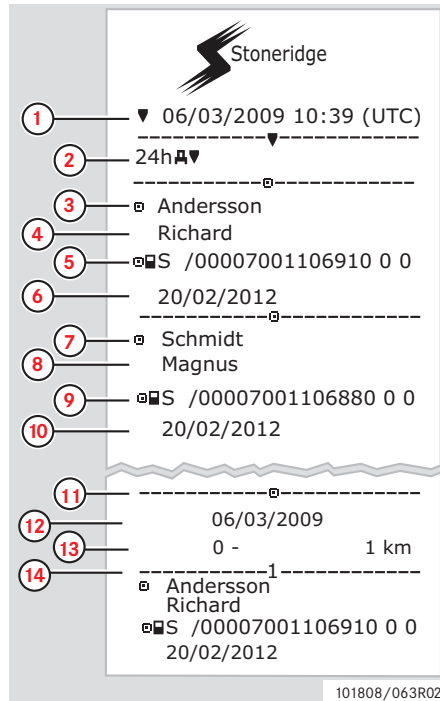

- 1 Dagsetning og tími útþrentunar (alheimstími).
- 2 Gerð útþrentunar (24t, VU).
- 3 Kenninafn kortahafa (ökumaður).
- 4 Skírnarnafn kortahafa (ökumaður).
- 5 Lúkenningarnúmer korts og lands.
- 6 Fyrningardagsetning öikumanskorts.
- 7 Fyrningardagsetning öikumanskorts.
- 8 Skírnarnafn kortahafa (aðstoðarökumaður).
- 9 Lúkenningarnúmer korts og lands.
- 10 Fyrningardagsetning aðstoðarökumanskorts.
- 11 Aðgerðir öikumanna vistaðar í raufum VU í tímaröð.
- 12 Fyrirspurnardagsetning.
- 13 Kílómetramælir ökutækis klukkan 00:00 og 24:00.
- 14 Ökumaður.

(Heldur áfram á næstu blaðsíðu) ▷▷

Útprentun

15	➔ S /ABC 123
16	03/03/2009 11:45
17	0 km
18	✕ 00:00 08:53 08h53 ☐☐ 0 km; 0 km
	☐☐ --- 0 km
19	✕ 08:53 08:55 00h02 ☐☐ 0 km; 0 km
	☐☐ --- 0 km
20	☐☐ Andersson Richard
	☐☐ S /00007001106910 0 0 20/02/2012
21	➔ S /ABC 123
	06/03/2009 10:26
22	0 km
	✕ 08:55 08:56 00h01 ☐☐ ☐☐ 08:56 08:57 00h01 ☐☐ ☐☐ 08:57 10:22 01h25 ☐☐ ☐☐ 10:22 10:23 00h01 ☐☐ ☐☐ 10:23 10:39 00h16 ☐☐ 1 km; 1 km
23	☐☐ --- 2
	☐☐ Schmidt Magnus
	☐☐ S /00007001106880 0 0 20/02/2012
	➔ S /ABC 123
	05/03/2009 14:40
	0 km
	☐☐ 00:00 08:53 08h53 ☐☐ 0 km; 0 km
	☐☐ --- 0 km
	☐☐ 08:53 08:55 00h02 ☐☐ 0 km; 0 km

101808/113R02

- 15** Skráningarnúmer aðildarríkis og skráningarnúmer á fyrra ökutæki sem notað var.
- 16** Dagsetning og tími kortafjarlægingar frá fyrra ökutæki
- 17** Kílómetramælir við innsetningu korts.
- 18** Aðgerðir með upphafs- og lokatíma.
- 19** Aðstoðarökumaður.
- 20** Skráningarnúmer aðildarríkis og skráningarnúmer á fyrra ökutæki sem notað var.
- 21** Dagsetning og tími kortafjarlægingar frá fyrra ökutæki.
- 22** Kílómetramælir við innsetningu korts.
- 23** Aðgerðir með upphafs- og lokatíma.

(Heldur áfram á næstu blaðsíðu) ▷▷

	☐ Schmidt Magnus ☐ S /00007001106880 0 0 20/02/2012 A → S /ABC 123 06/03/2009 10:25 0 km M ☐ 08:55 08:56 00h01 ☐ ☐ H 08:56 10:39 01h43 ☐ ☐ * 1 km; 1 km -----Σ-----
24	1 ☐ --- ☐ 00h00 0 km X 00h02 ☐ 00h00 H 00h00
25	2 ☐ --- X 00h00 ☐ 00h02 H 00h00 -----
26	☐ Andersson Richard ☐ S /00007001106910 0 0 ►● 08:53 S 0 km 1km ☐ 00h02 ☐ 01h25 X 08h54 H 00h16 ☐ 10h37 -----
27	☐ Schmidt Magnus ☐ S /00007001106880 0 0 ►● 08:53 S 0 km 1km ☐ 00h00 ☐ 08h54 X 00h00 H 01h43 ☐ 10h37

101808/114R02

M= Handvirkar færslur yfir aðgerðir ökumanns.

* = Hvíldartími sem er að minnsta kosti einn tími.

- 24 Yfirlit yfir tímabil þar sem kortið er ekki í raufinni fyrir ökumann.
- 25 Yfirlit yfir tímabil þar sem kortið er ekki í raufinni fyrir aðstoðarökumann.
- 26 Daglegt yfirlit yfir aðgerðir, upphafs- og lokaupplýsingar (tími, staður og kílómetramælir) (ökumaður).
- 27 Daglegt yfirlit yfir aðgerðir, upphafs- og lokaupplýsingar (tími, staður og kílómetramælir) (aðstoðarökumaður).

Útprintun

Atburðir og villur (kort)

Þetta dæmi sýnir útprintunina fyrir „Atburði og villur, kort“, á alheimstíma, (**Prenta atvik kort**).

Þessi útprintun sýnir alla atburði og villur sem vistaðar hafa verið á ökumanskortinu.

Stoneridge

1 20/07/2007 09:48 (UTC)

2 !X

3 Andersson

4 Richard

5 S /ABCD6789012345 1 1

6 31/12/2012

7 A 1234567890ABCDEFGH
S /123 A 23F

8 A 24/1/2007 07:30
00h05
A 1234567890ABCDEFGH
S /123 A 23F

! 3/2/2007 15:30
!35 00h00
A 1234567890ABCDEFGH
VIN
S /123 A 23F

101808/106R01

- 1 Dagsetning og tími (alheimstími).
- 2 Gerð útprintunar. (atburður og villur, kort).
- 3 Korthafa' r kenninafn.
- 4 Korthafa' r skírarnafn.
- 5 Kenninúmer korts og lands.
- 6 Fyrningardagsetning ökumanskorts.
- 7 Auðkenni ökutækis. VIN, skráning aðildarríkis og VRN.
- 8 Listi yfir alla atburði á kortinu.

(Heldur áfram á næstu blaðsíðu) >>

-----x-----
X 29/2/2007 06:41
X35 00h23
A 1234567890ABCDEF
VIN
S /123 A 23F

X 14/3/2007 11:30
X35 01h05
A 1234567890ABCDEF
VIN
S /123 A 23F

9

10

11

12

101808/107R01

- 9 Listi yfir alla villur vistaðar á kortinu.
- 10 Stjórnborðsstaður.
- 11 Undirskrift stjórnanda.
- 12 Undirskrift ökumanns.

Útprintun

Atburðir og villur (VU)

Þetta dæmi sýnir útprintunina fyrir „Atburði og villur, ökutækjaeiningu“, á alheimstíma, (Prenta atvik ökutækis).

Þessi útprintun sýnir alla atburði og villur á ökutækjaeiningunni.

Stoneridge

1 20/07/2007 09:48 (UTC)

2 !XAV

3 Andersson

4 Richard

5 S /ABCD6789012345 1 1

6 31/12/2012

7 A 1234567890ABCDEFG
S /123 A 23F

8 !02 07/02/2007 06:24
!04 (10) 00h00
A 1234567890ABCDEFG
S /123 A 23F

!05 07/02/2107 06:24
!08 (10) 00h00
A 1234567890ABCDEFG
S /123 A 23F

101808/108R01

- 1 Dagsetning og tími (alheimstími).
- 2 Gerð útprintunar. (atburður og villur, VU).
- 3 Korthafa' r kenninafn.
- 4 Korthafa' r skírarnafn.
- 5 Kenninúmer korts og lands.
- 6 Fyrningardagsetning ökumannskorts.
- 7 Auðkenni ökutækis. VIN, skráning aðildarríkis og VRN.
- 8 Listi yfir alla atburði vistaða á VU.

(Heldur áfram á næstu blaðsíðu) ▷▷

The diagram shows a printer's output tray with two printed pages. Callout 9 points to the top of the first page. Callout 10 points to a square icon with a plus sign on the left margin of the second page. Callout 11 points to a square icon on the left margin of the third page. Callout 12 points to a square icon with a plus sign on the left margin of the fourth page.

101808/109R01

- 9 Listi yfir allar villur vistaðar á VU.
- 10 Stjórnborðsstaður.
- 11 Undirskrift stjórnanda.
- 12 Undirskrift ökumanns.

Útprintun

Tæknileg gögn

Þetta dæmi sýnir útprintun fyrir „tæknileg gögn á alheimstíma,“ (**tæknilýsing**).

Þessi útprintun sýnir gögn eins og hraðastillingar, dekkjastærð, stillingargögn og tímastillingar.

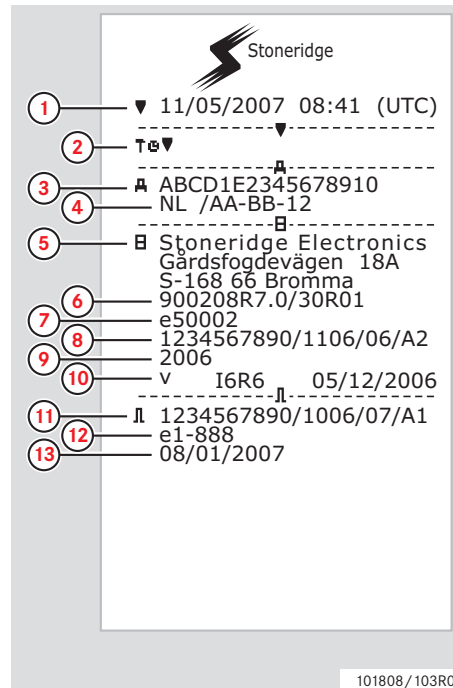

- 1 Dagsetning og tími (alheimstími).
- 2 Gerð útprintunarinnar (tæknileg gögn).
- 3 Auðkennisnúmer ökutækis (VIN).
- 4 Skráningarnúmer ökutækis (VRN) og skráningarland.
- 5 Framleiðandi ökurita.
- 6 Hlutanúmer ökurita.
- 7 Viðurkenningarnúmer ökurita.
- 8 Raðnúmer ökurita, framleiðsludagur, tegund búnaðar og kóði framleiðanda.
- 9 Framleiðsluár.
- 10 Útgáfa hugbúnaðar og uppsetningardagsetning.
- 11 Raðnúmer hreyfingarskynjara.
- 12 Viðurkenningarnúmer hreyfingarskynjara.
- 13 Dagsetning fyrstu uppsetningar á hreyfingarskynjara.

(Heldur áfram á næstu blaðsíðu) >>

-----T-----
 14 T STONERIDGE ELECTRONICS
 15 168 66 BROMMA
 16 T S /12345678901012 1 0
 17 21/10/2007
 18 T 08/01/2007 (1)
 19 A NL /AA-BB-12
 20 /?????????????
 21 w 9 150 Imp/km
 22 k 9 150 Imp/km
 23 l 3 331 mm
 24 * 315/80 R22.5
 25 > 89 km/h
 26 15 km; 15 km

 T Johansson and Sons
 123 45 BROMMA
 T S /12345678901012 1 0
 21/10/2007
 27 T 09/01/2007 (2)
 28 A ABCD1E2345678910
 29 NL /AA-BB-12
 w 9 150 Imp/km
 k 9 150 Imp/km
 l 3 331 mm
 * 315/80R22.5
 > 89 km/h
 0 km; 26 km

101808/104R01

14 Verkstæði sem framkvæmdi stillingu.

15 Heimilisfang verkstæði.

16 Auðkenning verkstæðiskorts.

17 Fyrningardagsetning
verkstæðiskorts.

18 Stillingardagsetning.

19 VIN

20 VRN og skráningarland.

21 Einkennandi stuðull ökutækisins.

22 Föst tala upptökubúnaðarins.

23 Virkt ummál hjólbarða

24 Hjólbarðastærð ökutækis.

25 Leyfileg hraðastilling.

26 Gömul og ný gildi kílómetramælis.

27 Tilgangur og dagsetning stillingar.

28 VIN.

29 VRN og skráningarland.

(Heldur áfram á næstu blaðsíðu) ▷▷

 ! 09/01/2007 10:40
 09/01/2007 10:41
 † Johansson and Sons
 123 45 BROMMA
 TMS /12345678901012 1 0

 ! 11/05/2007 08:40
 x 11/05/2007 08:40

101808/115R01

- 30** Gömul dagsetning og tími. (Fyrir tímastillingu)
- 31** Ný dagsetning og tími. (Eftir tímastillingu)
- 32** Nýjasti atburðartími.
- 33** Nýjasti villudagsetning og -tími.

Hraðabrot

Þetta dæmi sýnir útrentunina fyrir „hraðabrot“, (of mikill hraði).

Þessi útrentun sýnir hraðabrot, tímalengd hraðabrota og ökumann.

Útrentunin sýnir einnig fimm alvarlegustu hraðabrotin síðustu 365 dag og alvarlegustu atburðina fyrir hverja síðustu tíu daga.

Stoneridge

1 20/07/2007 09:48 (UTC)

2 >> ▼

3 □ Andersson

4 □ Richard

5 □ S /ABCD6789012345 1 1

6 31/12/2012

7 A 1234567890ABCDEFGG

S /123 A 23F

8 □> 9/2/2007 11:31

>> 17/1/2007 (008)

9 >>T

>> 12/2/2007 19:24 00h05

98 km/h 94 km/h (1)

□ Andersson

□ Richard

□ S /ABCD6789012345 1 1

31/12/2012

101808 / 105R01

- 1 Dagsetning og tími (alheimstími).
- 2 Gerð útrentunar. (hraðabrot). Stillingar búnaðar hraðatakmarkanar.
- 3 Korthafa' r kenninafn.
- 4 Korthafa' r skírnarnafn.
- 5 Kenninúmer korts og lands.
- 6 Fyrningardagsetning ökumannskorts.
- 7 Auðkenni ökutækis. VIN, skráning aðildarríkis og VRN.
- 8 Dagsetning og tími síðustu stjórnun hraðabrots. Dagsetning og tími fyrsta hraðabrots og fjöldi hraðabrota
- 9 Fyrsta hraðabrot eftir síðustu stillingu. Dagsetning, tími og tímalengd. Hámarks- og meðalhraði. Ökumaður og ökumannskort auðkenning.

(Heldur áfram á næstu blaðsíðu) ▷▷

----->>(365)-----
 »9/2/2007 11:31 00h10
 99 km/h 97 km/h
 ☐ Svensson
 Bertil
 ☐☐S /EFGH123456786 2 2

----->>10-----
 »12/2/2007 19:24 00h05
 98 km/h 94 km/h (1)
 ☐ Andersson
 Richard
 ☐☐S /ABCD6789012345 1 1

 »12/2/2007 19:24 00h10
 99 km/h 97 km/h (1)
 ☐ Svensson
 Bertil
 ☐☐S /EFGH123456786 2 2

 ☐*
 ☐
 ☐

101808/110R01

- 10** Fimm alvarlegustu hraðabrotin á síðustu 365 dögum.
 Dagsetning, tími og tímalengd.
 Hámarks- og meðalhraði.
 Auðkenning ökumanns og ökumannskort
- 11** Alvarlegustu hraðabrot síðustu tíu daga.
 Dagsetning, tími og tímalengd.
 Hámarks- og meðalhraði.
 Auðkenning ökumanns og ökumannskort
- 12** Stjórnborðsstaður.
- 13** Undirskrift stjórnanda.
- 14** Undirskrift ökumanns.

Hraði ökutækis

Þetta dæmi sýnir útprintunina fyrir „hraða ökutækis,“ (hraði ökutækis).

Þessi útprintun sýnir hraðann á hraðaborðanum á ökutækinu í tímaröð yfir ökumenn.

Stoneridge

1 20/07/2007 09:48 (UTC)

2 KM/H

3 Andersson

4 Richard

5 S / ABCD6789012345 1 1
31/12/2012

7 A 1234567890ABCDEFG
S /123 A 23F

8 S / B D 7 9 1 3 5 1
31/12/2012

9 11/07/2007 06:36

10 11/07/2007 19:24

11 KM/H

0 <= v < 10 00h06
10 <= v < 20 00h08
20 <= v < 30 00h07
30 <= v < 40 01h06
40 <= v < 50 01h06
50 <= v < 60 01h06
60 <= v < 70 01h06
70 <= v < ... 01h06

101808/116R01

- 1 Dagsetning og tími (alheimstími).
- 2 Gerð útprintunar. (hraði ökutækis).
- 3 Korthafa' r kenninafn.
- 4 Korthafa' r skírnarnafn.
- 5 Kenninúmer korts og lands.
- 6 Fyrningardagsetning ökumanskorts.
- 7 Auðkenni ökutækis. VIN, skráning aðildarríkis og VRN.
- 8 Upplýsingar um fyrri ökumann (Í tímaröð).
- 9 Upphafsdagsetning og tími fyrri ökumanns.
- 10 Lokadagsetning og tími fyrri ökumanns.
- 11 Hraðaborði og gildistími.

(Heldur áfram á næstu blaðsíðu) ▷▷

Útrentun

12 S / D F 1 6 8 3 5 3
11/11/2011
11/07/2007 08:25
11/07/2007 18:12

13 KM/H
0 <= v < 10 00h09
10 <= v < 20 00h17
20 <= v < 30 00h29
30 <= v < 40 01h06
40 <= v < 50 01h06
50 <= v < 60 01h06
60 <= v < 70 01h06
70 <= v < ... 01h06

14 Andersson
Richard
S / ABCD6789012345 1 1
31/12/2012
KM/H

15

101808/117R01

- 12 Upplýsingar um fyrri ökumann (Í tímaröð).
- 13 Hraðaborði og gildistími.
- 14 Síðustu upplýsingar um ökumannskort.
- 15 Undirskrift ökumanns.

Vélarhraði (rpm)

Þetta dæmi sýnir útprentunina fyrir „vélarhraða,“ (snúningshraði). Þessi útprentun sýnir vélarhraða ökutækis í borðum á rpm í tímaröð ökumanna.

Stoneridge

1 20/07/2007 09:48 (UTC)

2 RPM

3 Andersson

4 Richard

5 S / ABCD6789012345 1 1

6 31/12/2012

7 1234567890 ABCDEFG
S /123 A 23F

8 S / B D 7 9 1 3 5 1
31/12/2012

9 11/07/2007 06:36

10 11/07/2007 19:24

11 RPM

0 <= n < 100 01h06
100 <= n < 200 01h06
200 <= n < 300 01h06
300 <= n < 400 01h06
400 <= n < 500 01h06
500 <= n < 600 01h06
600 <= n < 700 01h06
700 <= n < 800 01h06
800 <= n < 01h06

101808/118R01

- 1 Dagsetning og tími (alheimstími).
- 2 Gerð útprentunar. (vélarhraði).
- 3 Korthafa' r kenninafn.
- 4 Korthafa' r skírnarnafn.
- 5 Kenninúmer korts og lands.
- 6 Fyrningardagsetning ökumannskorts.
- 7 Auðkenni ökutækis. VIN, skráð félagaríki og VRN.
- 8 Upplýsingar um fyrri ökumann (Í tímaröð).
- 9 Upphafsdagsetning og tími fyrri ökumanns.
- 10 Lokadagsetning og tími fyrri ökumanns.
- 11 Hraðaborði vélar og gildistími.

(Heldur áfram á næstu blaðsíðu) >>

Útprintun

12 S / D F 1 6 8 3 5 3
11/11/2011
11/07/2007 08:25
11/07/2007 18:12

13 RPM
0 <= n < 100 01h06
100 <= n < 200 01h06
200 <= n < 300 01h06
300 <= n < 400 01h06
400 <= n < 500 01h06
500 <= n < 600 01h06
600 <= n < 700 01h06
700 <= n < 800 01h06
800 <= n < 01h06

14 Andersson
Richard
S / ABCD6789012345 1 1
31/12/2012

15 RPM

101808/119R01

- 12 Upplýsingar um fyrri ökumann (Í tímaröð).
- 13 Hraðaborði vélar og gildistími.
- 14 Síðustu upplýsingar um ökumannskort.
- 15 Undirskrift ökumanns.

Staða D1/D2

Þetta dæmi sýnir útprintunina fyrir „Stöðu D1/D2,“ (staða D1/D2).

Þessi útprintun sýnir breytingar á stöðu afturtengibúnaða.

Úttakið fyrir afturtengibúnaðina er fyrirtækisafmarkað.

Stoneridge

1 20/07/2007 09:48 (UTC)

2 STATUS 1/2

3 Andersson

4 Richard

5 S /ABCD6789012345 1 1

6 31/12/2012

7 1234567890ABCDEFG
S /123 A 23F

8 15/07/2007
STATUS 1/2

STATUS	D1	D2	TIME
1	0		
0	0		00:00:48
0	1		00:01:36
1	0		00:04:48
0	1		00:08:48
1	1		00:13:52
0	1		00:17:36
1	0		00:21:36
1	1		00:25:52

10

101808/120R01

- 1 Dagsetning og tími (alheimstími).
- 2 Gerð útprintunar. (Staða D1/D2).
- 3 Korthafa' r kenninafn.
- 4 Korthafa' r skírnarnafn.
- 5 Kenninúmer korts og lands.
- 6 Fyrningardagsetning ökumanskorts.
- 7 Auðkenni ökutækis. VIN, skráning aðildarríkis og VRN.
- 8 Valin dagsetning útprintunar.
- 9 Breyting á stöðu og gildistíma fyrir tengibúnaðina.
- 10 Undirskrift ökumanns.

Útprintun

Útprintanir á staðartíma

Það er mögulegt að gera útprintanir fyrir 24t kort og 24t VU á staðartíma.

Þessar útprintanir gera það auðveldara að athuga aðgerðir eins og loka- og upphafstíma á staðartíma.

Útprintanir innihalda sömu upplýsingar eins og þær sem eru prentaðar á alheimstíma að því undanskildu að tíminn er hliðraður til.



** OUT OF REGULATION ** gefur til kynna að þessi útprintun er ekki í samræmi við neinar reglugerðir.

Stoneridge

▼ 26/11/2007 08:41 (●🕒)

-----▼-----

OUT OF REGULATION

-----▼●🕒-----

24h🕒-----UTC+01h00

☐ Andersson
Richard

☐S /ABCD6789012345 1 1
31/12/2012

-----A-----

A 1234567890ABCDEF
S /123 A 23F

101808/122R01

Stoneridge

▼ 26/11/2007 08:41 (●🕒)

-----▼-----

OUT OF REGULATION

-----▼●🕒-----

24h🕒-----UTC+01h00

☐ Andersson
Richard

☐S /ABCD6789012345 1 1
31/12/2012

-----A-----

A 1234567890ABCDEF
S /123 A 23F

101808/123R01

Útprintun, staðfesting á handvirkum færslum

Þetta er útprintun frá uppstillingum handvirkra færslna.

(▷ Uppstilling handvirkra færslna, Síða 27)

Stoneridge

1 26/11/2007 08:41 (●●)

2 MO? UTC+01h00

3 A 1234567890ABCDEFG
S /123 A 23F

4 A → 23/11/07 15:23

5 X 15:23 18:00 02h37
H 18:00 08:00 62h00
M 08:00 08:37 00h37

6 A → 26/11/07 08:37

7 X 02h37 M 00h37
H 62h00 ? 00:00
Σ 65h14

101808/121R02

- 1 Dagsetning og tími (staðartími).
- 2 Gerð útprintunar (Handvirkar færslur).
- 3 Auðkenni ökutækis. VIN, skráning aðildarríkis og VRN.
- 4 Fjarlægingartími korts.
- 5 Handvirkar færslur með gildistíma.
- 6 Innsetningartími korts.
- 7 Yfirlit yfir handvirkar færslur.

Útprintun

Útprintun, blað handvirkar færslu

Útprintunarblað til að fylla út handvirkar færslur með penna.

Stoneridge

1 26/11/2007 07:41 (UTC)

2 MO

3 Andersson
Richard

4 S /ABCD6789012345 1 1
31/12/2012

5 A 1234567890ABCDEFGH
S /123 A 23F

6

7 A 23/11/07 16:23

8

101808/124R01

- 1 Dagsetning og tími (alheimstími).
- 2 Gerð útprintunar (Blað handvirkar færslu).
- 3 Auðkenning korthafa.
- 4 Auðkenning ökutækis.
- 5 Fjarlægingartími korts.
- 6 Handvirkar færslur með gildistíma.
- 7 Innsetningartími korts.
- 8 Undirskrift ökomanns.

Stillingar

Stillingar

Hægt er að breyta eftirfarandi stillingum:

- Tungumál ökurita.
- Staðartími.
- Alheimstími.
- Snúa skjámynd
- Innri prófun

▷ Innri prófun, Síða 98



Það er aðeins mögulegt að breyta stillingum þegar ökutækið er kyrrstætt.

Tungumál

Tungumál ökumannskorts er sjálfgefið notað í ökuritanum og á útprentunum.

Hægt er að breyta í eitt tungumál af 24 í ökuritanum og útprentuninni.

(▷ Tiltæk tungumál, Síða 108)



Tungumálið sem valið er, er aðeins vistað í ökuritanum, ekki á ökumannskortinu.

1 Ýttu á **OK** takkann.

2 Notaðu **▼** eða **▲** takkann til að velja "STILLINGAR" og ýttu á **OK**.

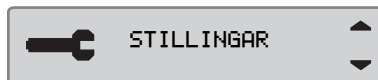

3 Notaðu **▼** eða **▲** takkann til að velja "Tungumál" og ýttu á **OK**.

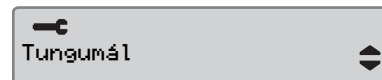

4 Notaðu **▼** eða **▲** takkann til að velja það tungumál sem óskað er eftir og ýttu á **OK**.

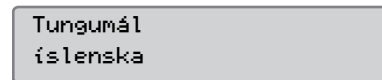

5 Eftirfarandi skjámynd birtist í stuttan tíma:

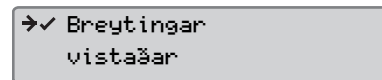

Stillingin hefur verið vistuð.

Ýttu á **➔** tvisvar til að fara í staðal skjámynd.

Stillingar

Breyttu alheimstíma

Allar aðgerðir sem skráðar eru með ökuritanum er alltaf með því að nota alheimstíma, Alheims Tíma Samræmdur:

- Alheimstími er meira og minna í samræmi við heimstíma (GMT).
- Alheimstíminn er ekki stilltur fyrir sumar-/vetrartíma.



- Hægt er að stilla alheimstíma að hámarki um +/- 1 mínútu á viku í rekstrarhami starfsemi.
- Ekki er hægt að stilla alheimstíma nær en einni klukkustund fyrir fyrningardagsetningu ökumannskorts.



Ef alheimstíminn í ökuritanum hefur breyst meira en 20 mínútur, verður verkstæðið fyrir stafræna ökurita að stilla ökuritann.

- 1 Ýttu á takkann.
- 2 Notaðu eða takkann til að velja "STILLINGAR" og ýttu á .



- 3 Notaðu eða takkann til að velja "Heimstími" og ýttu á .

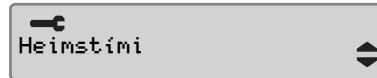

- 4 Notaðu eða takkann til að breyta alheimstíma með einni mínútu og ýttu á .

UTC 21/11 2007
11: 37

5 Eftirfarandi skjámynd birtist í stuttan tíma:

→✓ Breytingar
vistaðar

Stillingin hefur verið vistuð.

Ýttu á tvisvar til að fara í staðal skjámynd.

Breyttu staðartíma

Staðartími er gildandi tími í tiltæku landi.
Staðartími er stilltur handvirkt.

Staðartími er aðeins sýndur til upplýsingar:

- Á staðalskjámynd öikumannsins.
- Við handvirka færslu aðgerða.
- Á nokkrum prentuðum blöðum.



Hægt er að stilla staðartíma í 30 mínútna liðum.

1 Ýttu á **OK** takkann.

2 Notaðu **▼** eða **▲** takkann til að velja "STILLINGAR" og ýttu á **OK**.

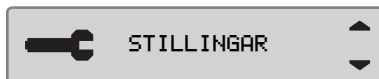

3 Notaðu **▼** eða **▲** takkann til að velja "Staðartími" og ýttu á **OK**.

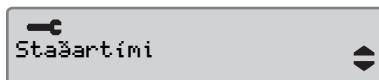

4 Notaðu **▼** eða **▲** takkann til að breyta alheimstíma með einni mínútu og ýttu á **OK**.

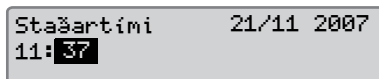

5 Eftirfarandi skjámynd birtist í stuttan tíma:

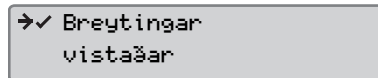

Stillingin hefur verið vistuð.

Ýttu á **➡** tvisvar til að fara í staðal skjámynd.

Sumartími

Sjálfvirk stilling fyrir sumar- og vetrartíma hefst síðasta sunnudag í mars annars vegar og síðasta sunnudag í október hins vegar. Veldu "JÁ" til að viðurkenna eða "NEI" til að hætta við tímabreytingu.

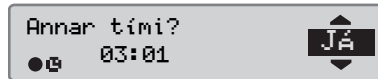

Stillingar

Snúðu skjámynd

Hægt er að stilla skjámyndina í eitt af eftirfarandi hömum:

- Jákvæð sýn.
- Umsnúin sýn.

Til að breyta útlitinu:

1 Ýttu á **OK** takkann.

2 Notaðu **▼** eða **▲** takkann til að velja "STILLINGAR" og ýttu á **OK**.



3 Notaðu **▼** eða **▲** takkann til að velja "Staðartími" og ýttu á **OK**.



4 Notaðu **▼** eða **▲** takkann til að breyta alheimstíma með einni mínútu og ýttu á **OK**.

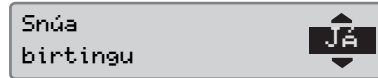

5 Eftirfarandi skjámynd birtist í stuttan tíma:

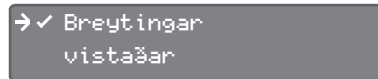

Stillingin hefur verið vistuð.

Ýttu á **↵** tvisvar til að fara í staðal skjámynd

Skjámyndir ökumanns

Tákn

Skilaboð, viðvaranir og bilanir

Skjámyndir

Skjámyndir ökumanns

- ▶ Notaðu ▼ eða ▲ takkann til að velja til að fletta upp eða niður til að sýna eina af eftirfarandi skjámyndum.

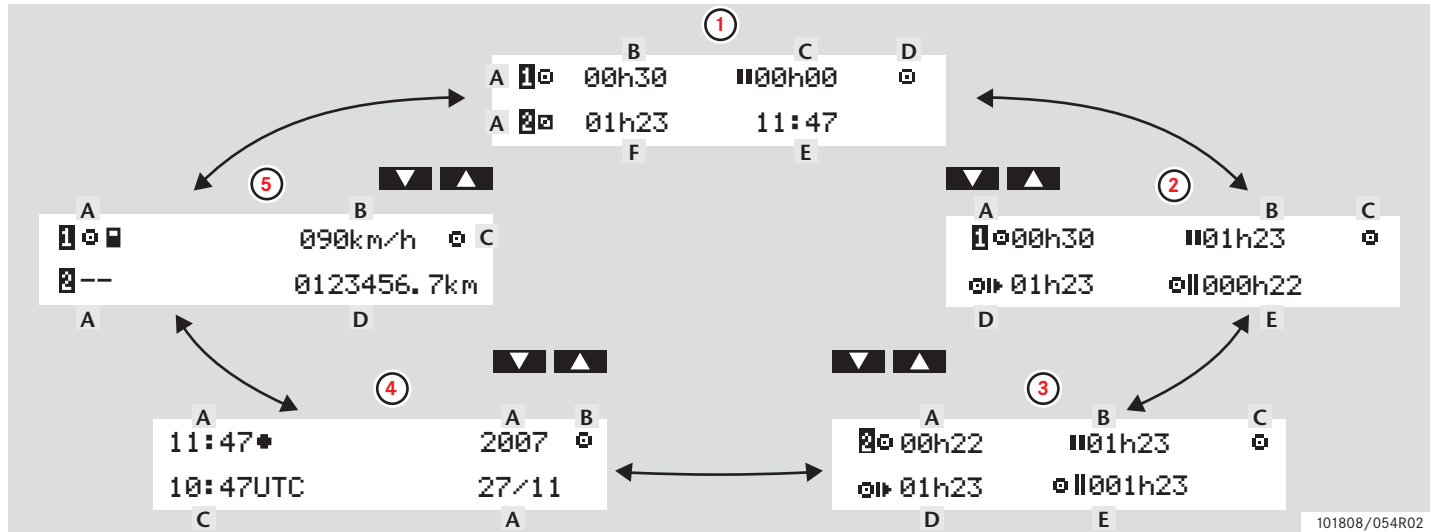

101808/054R02

Skjámyndir

	Skjámyndagerð	Upplýsingar	
1	Staðalskjámynd, ökumaður 1 & 2	A. Núverandi aðgerð, ökumaður 1 & 2 B. Stöðugur ökutími, ökumaður 1 C. Uppsafnaður hvíldartími, ökumaður 1	D. Starfshamur E. Staðartími F. Tímalengd aðgerðar, ökumaður 2
2	Ökumaður 1	A. Stöðugur ökutími B. Uppsafnaður hvíldartími C. Starfshamur	D. Uppsafnaður ökutími núverandi dags E. Uppsafnaður ökutími síðustu 14 daga
3	Ökumaður 2	A. Stöðugur ökutími B. Uppsafnaður hvíldartími C. Starfshamur	D. Uppsafnaður ökutími núverandi dags E. Uppsafnaður ökutími síðustu 14 daga
4	Dagsetning og tími	A. Staðartími og dagsetning B. Starfshamur	C. Alheimstími
5	Núverandi hraðaskjámynd	A. Gerð af korti komið fyrir í skúffu 1 & 2 B. Núverandi hraði	C. Starfshamur D. Kílómetramælir

!

Aksturstímar og hvíldartímar sem sýndir eru, ættu aðeins að vera notaðir sem leiðbeinandi gögn að því er tekur til gildandi félagsmálalöggjöf í ákveðnum löndum. Vinsamlegast athugið og reiknið með hjálp viðeigandi 24t útrentunum korta ef einhver vafi leikur um.

Tákn

Tákn

Táknin sem sýnd eru á skjámyndinni og á útprentunum standa fyrir einstaklinga, aðgerðir og ferli. (▷ Samsetning tákna, Síða 78)

Tákn	Lýsing
⊖	Aðgerð ekki tiltæk
1, 1	Rauf ökumanns
2, 2	Rauf aðstoðarökumanns
■	Kort
▲	Útskot
✕	Vinna
○	Að aka/ökumaður
⌂	Hvíld/hlé
☑	Í boði
⚙	Ferð með ferju/lest
OUT	„Utan gildissviðs“, t.d. engrar skráningar er krafist

Tákn	Lýsing
●	Staðartími/staðsetning
▶	Upphaf daglegrar vinnu
◀	Lok daglegrar vinnu
⏸	Hlé
➔	Frá eða til
▼	Prentari, útprentun
📄	Pappír
🖼	Skjámynd
🏆	Vinnsla, vinsamlegast bíðið
🕒	Tími, klukka

Tákn	Lýsing
UTC	Alheimstími
24t	Daglega
	Vikulega
	Tvær vikur
Σ	Heildar/yfirlit
>	Hraða
>>	Aka of hratt
×	Bilanir
!	Atburðir
?	Spurning/óþekkt

Tákn

Tákn	Lýsing
⌘	Verkstæði
⌘	Fyrirtæki
⌘	Stjórnandi
⌘	Framleiðandi
⌘	Öryggi
⌘	Ytri vistun/niðurhölun
⌘	Hnappar
✓	Lokið
⌘	Ökuriti (VU), ökutæki

Tákn	Lýsing
⌘	Hjólbarðastærð
⌘	Skynjari
⌘	Aflgjafi
⌘	Prenta
⌘	Prenta, undirvalmynd
⌘	Læsing fyrirtækis
⌘	Staðir
⌘	Staðir, undirvalmynd
⌘	Stillingar

Samsetning tákna

Samsetning táknanna, sem sýnd eru á skjámyndinni og á útprentunum, standa fyrir einstaklinga, aðgerðir og ferli.

Samsetning	Lýsing
● ▶	Staðsetningarupphaf daglegrar vinnu
▶ ●	Staðsetningarlok daglegrar vinnu
🕒 →	Frá tíma (alheimstími)
→ 🕒	Til tíma (alheimstími)
● 🕒	Staðartími
○ ○	Akstur starfsliðs
○	Aksturstími í tvær vikur
OUT →	„Utan svæðis“ byrjar
→ OUT	„Utan svæðis“ endar
○ ▶	Uppsafnaður aksturstími gildandi dags

Samsetning	Lýsing
↓ ○	Prentari lágt hitastig
↑ ○	Prentari hátt hitastig
▣ --	Ekkert kort
○ ▣	Ökumanskort
⌚ ▣	Verkstæðiskort
🏢 ▣	Fyrirtækiskort
🗑️ ▣	Stjórnunarkort
🗑️ ●	Stjórnborðsstaður.
🗑️ →	Frá ökutæki

Skilaboð, viðvaranir og bilanir

Skilaboð, viðvaranir og bilanir

Þrjár gerðir af tilkynningum

Upplýsingarnar sem sýndar eru á skjámynd ökuritans er aðskildar í þrjár gerðir af tilkynningum, eftir alvarleika viðkomandi tilviks:

- Skilaboð
- Viðvaranir
- Bilanir

Listi í stafrófsröð yfir öll skilaboð, viðvaranir og bilanir tengd ökumanni er kynnt á eftirfarandi blaðsíðum.

Í þessum lista er „ökumannskort“ stýtt í „kort“.

Skilaboð

Skilaboð eru upplýsingar um ferli sem lokin eru, vandamál með ökumannskortid eða áminning um að taka hlé.

Skilaboð eru ekki vistuð og er ekki hægt að prenta þau út.

▶ Ýttu á  takkann til að hreina skilaboð.

Viðvaranir

Viðvaranir birtast við lögbrot eins of hraðan akstur eða ef ekki er hægt að skrá gögn ökuritans af einhverjum ástæðum.

Viðvaranir birtast annað hvort sem sprettisvæði eða sem leiftur í skjámyndinni.

Viðvaranir eru vistaðar og er hægt að prenta þær út.

▷ Búðu til útprentun, Síða 40.

Ýttu á  takkann tvisvar til að hreina viðvörunina.

Bilanir

Bilanir eru alvarlegri en viðvaranir. Þær eru sýndar í þeim tilfellum ef um bilun er að ræða í ökurita, skynjara eða ökumannskorti, eða ef greinst hafa fikt við búnaðinn.

Bilanir eru vistaðar og er hægt að prenta þær út.

▷ Búðu til útprentun, Síða 40

Ýttu á  takkann til að viðurkenna viðvörunina.

Skjámynd	Gerð	Eining	Lýsing	Aðgerð
	Skilaboð	Ökuriti	Ekki eru færslur mögulegar meðan ekið er.	▶ Stöðvaðu ökutækið og reyndu færsluna aftur.
fn * Aðgerð ekki möguleg	Skilaboð	Ökuriti	Ekki er hægt að framkvæma þá aðgerð sem óskað er eftir.	▶ Athugaðu ef ökuritinn er stilltur á réttan rekstrarham. ▶ Ef skjámyndin er ennþá uppi, farðu á verkstæði fyrir stafræna ökurita og láttu athuga hjá þér búnaðinn.
! ◯ ■ Akstur án gilds korts	Viðvörðun	Kort	Að keyra án viðeigandi korts eða með óviðeigandi kortasametningu.	▶ Stöðvaðu og fjarlægðu hið óviðeigandi kort.
◯ 1/2 * Akstur rifa opnast ekki	Skilaboð	Ökuriti	Reynt var að opna raufina meðan ökutækið var á hreyfingu.	▶ Stöðvið ökutækið. Aðeins er hægt að opna skúffu kortsins þegar ökutækið er kyrrstætt.
Annar tími? ● 03:01 	Skilaboð	Ökuriti	Sumartími er breyttur.	▶ Svara „JÁ“ til að byrja eða enda sumartíma. ▶ Svara „NEI“ eða ýttu á  til að hætta við.

Skilaboð, viðvaranir og bilanir

Skjámynd	Gerð	Eining	Lýsing	Aðgerð
→ ✓ Breytingar vistaðar	Skilaboð	Ökuriti	Sprettiskilaboð til að staðfesta að breytingin hefur verið vistuð.	▶ Ekki er þörf að frekari aðgerðum.
1 Card expiry days left	Viðvörðun	Kort	Kortið sem sett er í skúffu 1 ("2" ef skúffa 2) rennur út eftir xx daga, og er xx tala milli 0 og 30.	▶ Hafðu samband við ábyrg stjórnvöld til að fá nýtt kort. Skilaboðin hverfa sjálfkrafa eftir 5 sekúndur eða þegar ýtt er á takka.
! ⚠ Engin frekari gögn	Bilun	Skynjari	Óþekkt gerð af skynjaravillu hefur komið upp.	▶ Farðu á verkstæði fyrir stafræna ökurita og láttu athuga hjá þér búnaðinn.
▼ ○ ▼ Hætt við prentun	Skilaboð	Prentari	Hætt hefur verið við yfirstandandi prentun.	▶ Ekki er þörf að frekari aðgerðum.
>>? Hraði of mik. for-viðvörðun	Skilaboð	Ökuriti	Ökutækið er að fara fram úr stilltum hraðatakörkunum. Eftir 1 (eina) mínútu af stöðugum ofhraða verður viðvörðunin vistuð.	▶ Skoðuðu sérstök hraðatakörk.
>> Hraði of mikill	Viðvörðun	Ökuriti	Hraði ökutækis hefur farið fram úr hraðatakörkunum sem stillt voru fyrir 1 mínútu og verður vistaður.	▶ Skoðuðu sérstök hraðatakörk.

Skjámynd	Gerð	Eining	Lýsing	Aðgerð
>4 1/2t Hvíldartími áminning	Skilaboð	Ökuriti	Löglegur hámarks stöðugar aksturtími 4½ tímar hefur liðið.	▶ Stöðvaðu ökutækið við fyrsta tækifæri og taktu hlé.
! A → T Komið að skoðun	Skilaboð	Ökuriti	Ökuritinn er ekki í stillingu.	▶ Farðu á verkstæði fyrir stafræna ökurita og láttu endurstilla ökuritann.
! @ # 1 Kort 1 tími stangast á	Viðvörðun	Ökuriti	Síðasti fjarlægingartími á innsettu ökumannskorti er seinni en dagsetning/tími VU.	<ul style="list-style-type: none"> ▶ Taktu út ökumannskort ▶ Athugaðu dagsetningu/tíma á VU og breyttu ef nauðsyn þykir. ▶ Bíddu eftir að skörunartímabil líður.
! @ # ! 1 Kort ekki samþ.	Bilun	Kort	Öryggisathugun ökuritans fyrir kortið í skúffu 1 ("2" ef skúffa 2) brást.	<ul style="list-style-type: none"> ▶ Skjóttu út kortinu og skoðaðu það. ▶ Hreinsaðu kortið með rökum mjúkum klút og reyndu aftur. ▶ Ef skjámyndin kemur enn upp, framkvæmdu sjálfsprófun (▷ Innri prófun, Síða 98).
! @ / T # Kort ökum./ verkst. vantar	Skilaboð	Kort	Aðgerð hefur verið valin sem krefst að sett sé inn ökumanns- eða verkstæðiskorts.	<ul style="list-style-type: none"> ▶ Settu ökumannskort í ▶ Farðu á verkstæði fyrir stafræna ökurita og láttu athuga hjá þér búnaðinn.

Skilaboð, viðvaranir og bilanir

Skjámynd	Gerð	Eining	Lýsing	Aðgerð
! ■ ○ Kort sett í í akstri	Viðvörðun	Kort	Ökumannskort var sett inn meðan ökutækið var á hreyfingu.	▶ Haltu ferðinni áfram ef ökumannskortið er gilt.
! ■ ■ Kort stangast á	Viðvörðun	Kort	Ógild kortasamsetning hefur verið greind.	▶ Taktu út ranga kortið.
! ■ → x1 Kort út án vistunar	Skilaboð	Kort	Ekki var hægt að vista gögn á kortinu sem tekið var úr skúffu 1 ("2" ef skúffa 2) vegna villu.	<ul style="list-style-type: none"> ▶ Hreinsaðu kortið með rökum mjúkum klút og reyndu aftur. ▶ Ef skjámyndin kemur enn upp, framkvæmdu sjálfsprófun (▷ Innri prófun, Síða 98). ▶ Ef bilunin lagast ekki, farðu á verkstæði fyrir stafræna ökurita og láttu athuga hjá þér búnaðinn.
○ ■ 1 Kort útrunnið	Skilaboð	Kort	Kortið í skúffu 1 ("2" ef skúffa 2) hefur runnið út.	▶ Fjarlægðu kortið og skiptu því út með gildu korti.
>4 1/2t? Kortir eftir áminn.	Skilaboð	Ökuriti	Ökumaðurinn hefur 15 mínútur þangað til að farið er yfir löglegan hámarks stöðugan aksturtíma 4½ tíma.	▶ Finndu hentugan stað til að taka hlé næstu 15 mínúturnar.
⌘ → ✓ Læsa inni lokið	Skilaboð	Ökuriti	Læsingu inni er lokið.	▶ Ekki er þörf að frekari aðgerðum.

Skjámynd	Gerð	Eining	Lýsing	Aðgerð
← f ✓ Læsa úti lokið	Skilaboð	Ökuriti	Læsingu úti er lokið.	▶ Ekki er þörf að frekari aðgerðum.
M..... Minni fullt!	Skilaboð	Ökuriti	Minni handvirkra færslna er lokið.	▶ Breyttu handvirkum færslum þannig að heildarföldi færslna er minni.
! ⚠ ⚠/⚠ Nemagögn villa	Bilun	Skynjari	Innri skynjaravilla, heilleikabilun vistaðra gagna.	▶ Farðu á verkstæði fyrir stafræna ökurita og láttu athuga hjá þér búnaðinn.
! ⚠ → ⚠ × Nemagögn flutningsvilla	Bilun	Skynjari	Hraðaskynjarinn og ökuritinn veita ekki hvorum öðrum upplýsingar.	▶ Farðu á verkstæði fyrir stafræna ökurita og láttu athuga hjá þér búnaðinn.
! ⚠ † Nemi án rafmagns	Bilun	Skynjari	Skynjari hefur ekkert rafmagn.	▶ Farðu á verkstæði fyrir stafræna ökurita og láttu athuga hjá þér búnaðinn.
× ⚠ ← ⚠ Nemi ekkert svar	Bilun	Skynjari	Samskiptavilla í hreyfingarskynjara.	▶ Farðu á verkstæði fyrir stafræna ökurita og láttu athuga hjá þér búnaðinn.
× ⚠ ✓ Nemi engin kennsl	Bilun	Skynjari	Samskiptavilla í hreyfingarskynjara.	▶ Farðu á verkstæði fyrir stafræna ökurita og láttu athuga hjá þér búnaðinn.







Skilaboð, viðvaranir og bilanir

Skjámynd	Gerð	Eining	Lýsing	Aðgerð
! \perp Nemi gagnavilla	Viðvörðun	Skynjari	Virðist vera ein af eftirfarandi ástæðum: Ekkert hraðamerki frá skynjara. Ógilt hraðamerki eða villa í gagnagrein. Hraðaskynjari – ósamsvörun í undirskrift VU.	► Farðu á verkstæði fyrir stafræna ökurita og láttu athuga hjá þér búnaðinn.
! $\perp = \emptyset$ Nemi leiðsluvilla	Viðvörðun	Skynjari	Villa í hreyfingarskynjara.	► Farðu á verkstæði fyrir stafræna ökurita og láttu athuga hjá þér búnaðinn.
! $\perp > \emptyset$ Nemi leiðsluvilla	Viðvörðun	Skynjari	Villa í hreyfingarskynjara.	► Farðu á verkstæði fyrir stafræna ökurita og láttu athuga hjá þér búnaðinn.
\times \mathbb{A} $\perp \neq \uparrow$ Nemi mikill straumur	Bilun	Skynjari	Skynjari of mikill straumur	► Farðu á verkstæði fyrir stafræna ökurita og láttu athuga hjá þér búnaðinn.
! $\perp \angle \times$ Nemi óheimil opnun	Bilun	Skynjari	Óleyfileg opnun greind.	► Farðu á verkstæði fyrir stafræna ökurita og láttu athuga hjá þér búnaðinn.
\times $\perp \mathbb{A}$ Nemi villa í samb.	Bilun	Skynjari	Samskiptavilla í hreyfingarskynjara.	► Farðu á verkstæði fyrir stafræna ökurita og láttu athuga hjá þér búnaðinn.
\times $\perp \neq \downarrow$ Nemi villa lítill straumur	Bilun	Skynjari	Skynjari of lítill straumur	► Farðu á verkstæði fyrir stafræna ökurita og láttu athuga hjá þér búnaðinn.
\times \perp Nemi villa	Bilun	Skynjari	Villa í gagnagrein á milli hraðaskynjara og ökuritans.	► Farðu á verkstæði fyrir stafræna ökurita og láttu athuga hjá þér búnaðinn.

Skjámynd	Gerð	Eining	Lýsing	Aðgerð
⌵ × ⌵ Niðurhal mistókst	Bilun	Ökuriti	Bilun kom upp þegar reynt var að hala niður gögnum frá ökuritanum.	<ul style="list-style-type: none"> ▶ Reyndu hala aftur niður. ▶ Farðu á verkstæði fyrir stafræna ökurita og láttu athuga hjá þér búnaðinn.
⌵ ✓ ⌵ Niðurlagi lokið	Skilaboð	Ökuriti	Niðurlagi ökuritans er lokið með góðum árangri.	<ul style="list-style-type: none"> ▶ Ekki er þörf að frekari aðgerðum.
! ■ Ógilt kort sett í	Viðvörðun	Kort	Ógilt kort hefur verið sett í raufina.	<ul style="list-style-type: none"> ▶ Fjarlægðu ógilda kortið.
! Ⓜ Ⓜ Óheim. skipti á nema	Bilun	Skynjari	Skynjaranum hefur verið breytt frá síðustu þörun.	<ul style="list-style-type: none"> ▶ Farðu á verkstæði fyrir stafræna ökurita og láttu athuga hjá þér búnaðinn.
! Ⓜ × Óheimil opnun öR	Bilun	Ökuriti	Taska ökuritans hefur verið opnuð.	<ul style="list-style-type: none"> ▶ Farðu á verkstæði fyrir stafræna ökurita og láttu athuga hjá þér búnaðinn.
× Ⓜ ÖR innri villa	Bilun	Ökuriti	Ökuritinn (VU) hefur greint innri bilun.	<ul style="list-style-type: none"> ▶ Farðu á verkstæði fyrir stafræna ökurita og láttu athuga hjá þér búnaðinn.
▼ Ⓜ * Pappír búinn í prentara	Skilaboð	Prentari	Yfirstandandi prentun hefur verið rofin vegna þess að það vantar pappír í prentarann.	<ul style="list-style-type: none"> ▶ Skiptu um pappír.

Skilaboð, viðvaranir og bilanir

Skjámynd	Gerð	Eining	Lýsing	Aðgerð
▼ ↑ ○ Prentari hátt hitastig	Skilaboð	Prentari	Ekki var hægt að ræsa prentunina eða yfirstandandi prentun hefur verið rofin, vegna þess að hitastigið á prentaranum er of hátt.	<ul style="list-style-type: none"> ▶ Bíddu þangað til að hitastig prentarans sé í á leyfilegu sviði og reyndu aftur. ▶ Ef prentari prentar ekki ennþá, farðu á verkstæði fyrir stafræna ökurita og láttu athuga hjá þér búnaðinn.
▼ ↓ ○ Prentari lágt hitastig	Skilaboð	Prentari	Ekki var hægt að ræsa prentunina, vegna þess að hitastigið á prentaranum er of lágt.	<ul style="list-style-type: none"> ▶ Bíddu þangað til að hitastig prentarans sé í á leyfilegu sviði og reyndu aftur. ▶ Ef prentari prentar ekki ennþá, farðu á verkstæði fyrir stafræna ökurita og láttu athuga hjá þér búnaðinn.
▼ ↓ † Prentari lítill straumur	Skilaboð	Prentari	Yfirstandandi prentun hefur verið rofin vegna þess að inntaksspenna ökuritans er of lítil.	<ul style="list-style-type: none"> ▶ Athugaðu spennu rafgeymis, tengingar, o.s.frv. ▶ Ef prentari prentar ekki ennþá, farðu á verkstæði fyrir stafræna ökurita og láttu athuga hjá þér búnaðinn.
▼ ✓ ▼ Prentun lokið	Skilaboð	Prentari	Yfirstandandi prentun er lokið.	<ul style="list-style-type: none"> ▶ Ekki er þörf að frekari aðgerðum.

Skjámynd	Gerð	Eining	Lýsing	Aðgerð
Prentun stendur 	Skilaboð	Prentari	Prentun stendur yfir.	<ul style="list-style-type: none"> ▶ Bíddu þangað til að útprentuninni er lokið. ▶ Ýttu og haltu  til að hætta við útprentunina.
x  /  ∠ * Rífa opnast ekki	Skilaboð	Ökuriti	Kortaskúfuna sem um er að ræða er ekki hægt að opna.	<ul style="list-style-type: none"> ▶ Athugaðu hvort að skúffan virki rétt. ▶ Ef skúffan er ennþá biluð, farðu á verkstæði fyrir stafræna ökurita og láttu athuga hjá þér búnaðinn.
!  A 1 Síðasta lota við akstur	Viðvörðun	Kort	Ökumanskort í skúffu 1 ("2" ef skúffa 2) var skotið rangt út við síðustu törn. Fjarlæging fyrra korts úr skúffu 1 ("2" ef skúffa 2) var ekki rétt gert af ökuritanum.	<ul style="list-style-type: none"> ▶ Skjóttu út kortinu og skoðaðu það. ▶ Hreinsaðu kortið með rökum mjúkum klút og reyndu aftur. ▶ Ef skjámyndin kemur enn upp, framkvæmdu sjálfspöfun (▶ Innri prófun, Síða 98).
!  Stilling heims tíma óheimil	Skilaboð	Ökuriti	Stilling alheimstíma meira en +/- 1 (ein) mínúta einu sinni í viku er ekki leyfileg.	<ul style="list-style-type: none"> ▶ Ef alheimstíminn í ökuritanum hefur breyst meira en 20 mínútur, verður verkstæði fyrir stafræna ökurita að stilla ökuritann.

Skilaboð, viðvaranir og bilanir

Skjámynd	Gerð	Eining	Lýsing	Aðgerð
! † Straumur	Viðvörðun	Ökuriti	Fæðispenna ökurita er undir eða yfir takmörkunum fyrir rétta starfsemi eða hefur verið aftengd.	► Farðu á verkstæði fyrir stafræna ökurita ef ástæðan fyrir skilaboðunum eru ekki þekkt.
■ → Ⓞ Tími búinn ekkert valið	Skilaboð	Ökuriti	Ökuritinn er að bíða eftir inntaki.	► Ýttu á viðeigandi takka og ljúktu ferlinu.
! ■ Þegar í stillingaham	Bilun	Kort	Tvö verkstæðiskort sett inn. Seinna kortið mun skjótast út án þess að verða auðkennt.	
! ■ Þegar í félagsham	Bilun	Kort	Tvö fyrirtækjakort sett inn. Seinna kortið mun skjótast út án þess að verða auðkennt.	► Settu aðeins eitt fyrirtækiskort inn.
! ■ Þegar í stjórnham	Bilun	Kort	Tvö stjórnarkort sett inn. Seinna kortið mun skjótast út án þess að verða auðkennt.	► Settu aðeins eitt stjórnarkort inn.
A → T? Þjónusta for-áævörðun	Skilaboð	Ökuriti	Næsta stilling, forviðvörðun.	► Farðu á verkstæði fyrir stafræna ökurita og láttu athuga hjá þér búnaðinn.

Skjámynd	Gerð	Eining	Lýsing	Aðgerð
! ⚠ A Vélabúnaður skemmdarverk	Bilun	Ökuriti	Kort hefur verið fjarlægt með aflíð eða það hefur verið fíktað við vélbúnaðinn.	<ul style="list-style-type: none"> ▶ Farðu á verkstæði fyrir stafræna ökurita og láttu athuga hjá þér búnaðinn.
! ⚠ ← 1 Villa í gögnum á korti	Bilun	Kort	Röng gögn greind þegar gögn voru lesin á kortinu í skúffu 1 ("2" ef skúffu 2) til ökuritans.	<ul style="list-style-type: none"> ▶ Skjóttu út kortinu og skoðuðu það. ▶ Hreinsaðu kortið með rökum mjúkum klút og reyndu aftur. ▶ Ef bilunin lagast ekki, framkvæmdu sjálfsprófun (▷ Innri prófun, Síða 98). ▶ Ef bilunin lagast ekki, farðu á verkstæði fyrir stafræna ökurita og láttu athuga hjá þér búnaðinn.
! ⚠ A/A Villa í gögnum	Bilun	Ökuriti	Notandagögnin sem eru vistuð á ökuritanum hafa villur.	<ul style="list-style-type: none"> ▶ Farðu á verkstæði fyrir stafræna ökurita og láttu athuga hjá þér búnaðinn.

Skilaboð, viðvaranir og bilanir

Skjámynd	Gerð	Eining	Lýsing	Aðgerð
× 1 Villa í korti 1	Bilun	Kort	Kortið í skúffunni 1 ("2" ef skúffa 2) er biluð.	<ul style="list-style-type: none"> ▶ Skjóttu út kortinu og skoðuðu það. ▶ Hreinsaðu kortið með rökum mjúkum klút og reyndu aftur. ▶ Ef skjámyndin kemur enn upp, framkvæmdu sjálfsprófun (▷ Innri prófun, Síða 98). ▶ Ef bilunin lagast ekki, farðu á verkstæði fyrir stafræna ökurita og láttu athuga hjá þér búnaðinn.
! 1 Villa við sannvottun nema	Bilun	Skynjari	Ökuritinn greinir ekki hreyfingarskynjarann.	<ul style="list-style-type: none"> ▶ Farðu á verkstæði fyrir stafræna ökurita og láttu athuga hjá þér búnaðinn.
! 1 A Villa við sannvottun nema	Bilun	Skynjari	Ökuritinn þekkir ekki tengda hreyfingarskynjarann sem þann sem hefur verið komið fyrir.	<ul style="list-style-type: none"> ▶ Farðu á verkstæði fyrir stafræna ökurita og láttu athuga hjá þér búnaðinn.

Skipting á pappírsrúllu

Viðhald og umsjón

Innri prófun

Algengar spurningar

Skipting á pappírsmúllu

Fjarlægðu pappírshylkið

- ▶ Ýttu efri brúninni á fremri plötunni. Platan opnast.

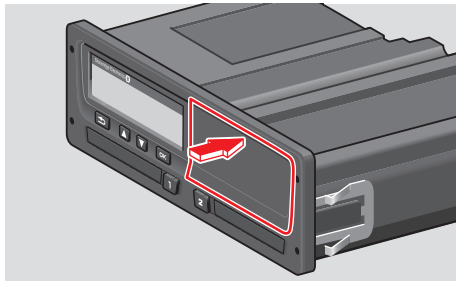

101808/033R01

- ▶ Haltu í neðri brún plötunnar.

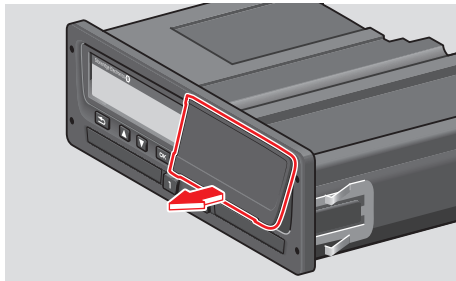

101808/034R01

- ▶ Togaðu pappírshylkið varlega út.

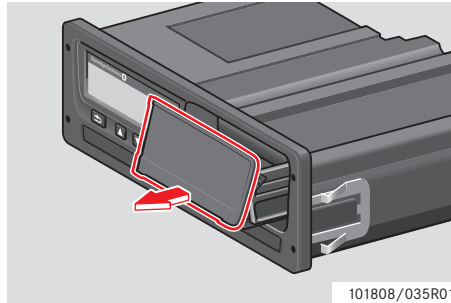

101808/035R01

Komdu fyrir pappírsmúllu

!

Notaðu aðeins prentapappír sem er viðurkenndur af Stoneridge, annars er hættu á bilun í prentaranum.

- ▶ Komdu fyrir pappírsmúllu. Taktu pappírinn aftur fyrir pappírshylkið og áfram, framhá neðri brún plötunnar.

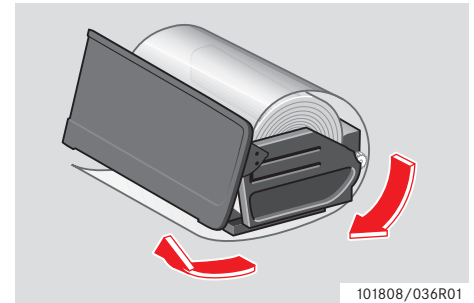

101808/036R01

Skipting á pappírúllu

- ▶ Komdu pappírshylkinu fyrir í prentarabúnaðinum.
- ▶ Ýttu á miðja plötuna og renndu pappírshylkinu í ökuritann þangað til að hann smellur í.

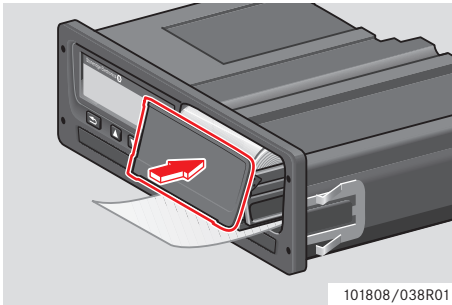

- ▶ Togaðu pappírinn upp og rífdu hann af.

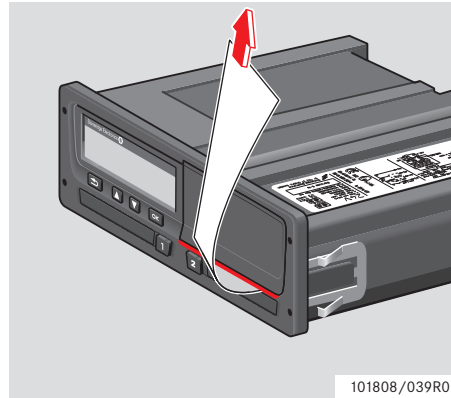

Viðhald og umsjón

Varahlutir fyrir prentara

Hafðu samband við umboðsmann okkar í heimabæ þínum ef þú þarft á varahlutum að halda.

Varahlutur	Hlutur nr.
Pappírurúlla - 3 pakkar	6800-032
Pappírurúlla - 8 pakkar	6800-002
Pappírshylki	6800-001

!

Geymdu prentpappírinn á köldum, þurrum og dimmum stað.

Hugsaðu vel um kortið

Hugsaðu vel um kortið:

- Ekki beygja eða beygla kortið.
- Tryggðu að snertifletir kortsins séu hreinir og ryklausir.
- Þrífðu með rökum klút ef nauðsyn þykir.
- Passaðu að það týnist eða skemmist ekki, eða verði stolið.

Ökumanskort skemmt, týnt, stolið

Ef ökumanskortið er skemmt, týnt eða stolið, verður eigandinn að biðja um annað kort hjá viðeigandi yfirvöldum, í því landi sem kortið var gefið út. Ef ökumanskortið er stolið eða eigandinn grunar að einstaklingur, sem ekki hefur leyfi til að nota það, noti það, verður eigandinn að tilkynna atvikið til lögreglunnar á svæðinu og fá skýrslunúmer hjá lögreglunni.

!

Ökumaður sem hefur ekki gild ökumanskort má ekki aka ökutæki sem er útbúið stafrænum ökurita.

Vinsamlegast hafðu samráð við landyfirvöld vegna landsbundina reglna.

Viðhald og umsjón

Hugsaðu vel um ökuritann

Hugsaðu vel um ökuritann:

- Ekki setja hluti í skúffuna þegar hún er opin, því það skemmir hana.
- Ef óhreinindi komast í ökuritann getur það leitt til ótímabærrar bilunar.
- Hafðu skúffurnar lokaðar á öllum tímum og opnaðu þær aðeins til að setja eða taka burt kort.
- Þrífðu skítugan ökurita með rökum mjúkum klúti.

Forðastu háspennu

Rjúfðu rafmagnið í ökuritann ef þig grunar að ökutækið þarf á ræsihjálp að halda.

Sjá rekstrarhandbók ökutækis fyrir frekari upplýsingar hvernig eigi að taka rafmagnið af ökuritanum.

Það getur verið mikilvægt að endurstilla ökuritann ef rafmagnið til hans er rofið.

!

Há spenna getur leitt til langvarandi skemmda á ökuritanum og til bilunar í rafbúnaði ökuritann' s. Þess konar skemmdir á ökuritanum getur ógildir ábyrgðina.

Innri prófun

Innri prófun

Innri prófun er aðeins möguleg þegar ökutækið er kyrrstætt. Þetta próf gerir ökumanninum kleift að athuga hvort að eftirfarandi íhlutir ökuritans starfi rétt:

⌘	Snúa skjámynd
□	Skjámynd
■	Ökumannskort
⌘	Hnappar
▼	Prentari

1 Ýttu á **OK** takkann.

2 Notaðu **▼** eða **▲** takkann til að velja "STILLINGAR" og ýttu á **OK**.



3 Notaðu **▼** eða **▲** takkann til að velja "Innri prófun" og ýttu á **OK**.

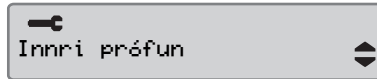

4 Notaðu **▼** eða **▲** takkann til að velja hvaða próf á að nota og ýttu á **OK**.

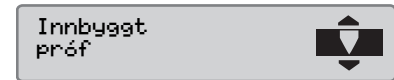
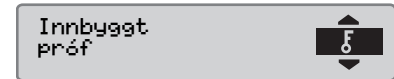
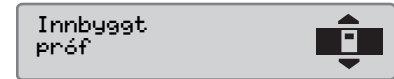
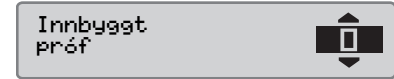
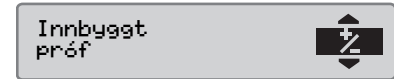

Innri prófun

Tákn	Próf	Lýsing	Aðgerðir ef prófið misferst
Ž	Snúa skjámynd	Aðgerðarpróf skjámyndsúnings Skjámyndin er snúin í 2 sekúndur.	► Farðu á verkstæði fyrir stafræna ökurita og láttu athuga hjá þér ökuritann ef skjámyndin er ólesanleg.
□	Skjámynd	Skjámyndapróf Skjámyndin ljómar í 1 sekúndu og slokknar í 1 sekúndu. Mynstur af rétthyrningum er síðan sýnt í 1 sekúndu.	► Farðu á verkstæði fyrir stafræna ökurita og láttu athuga hjá þér ökuritann ef skjámyndin er ólesanleg.
■	Ökumannskort	Próf fyrir innsett ökumannskort Það verður að vera ökumannskort í viðeigandi rauf. Nafn korthafa er lesið og sýnt í 2 sekúndur.	<ul style="list-style-type: none"> ► Ef það er tilkynnt að ökumannskortið sé skemmt, athugaðu annað ökumannskort til að tryggja að sé í lagi með ökuritann. ► Ef ökuritinn virðist vera skemmdur, farðu á verkstæði fyrir stafræna ökurita og láttu athuga hjá þér búnaðinn. ► Ef það er örugglega ökumannskortið sem er örugglega skemmt, hafðu samband við viðeigandi yfirvald í því landi sem ökumannskortið var gefið út.

Tákn	Próf	Lýsing	Aðgerðir ef prófið misferst
⌘	Hnappar	Takkaprófun Þú ert beðinn um að ýtta á takkana einn eftir einn frá vinstri til hægri með 2 sekúnda millibili, annars mistekst prófið.	<ul style="list-style-type: none">▶ Þrífðu varlega óhreina takka með rökum klút og mildu hreinsiefni.▶ Farðu á verkstæði fyrir stafræna ökurita og láttu athuga hjá þér takkana ef þeir virka ekki sem skyldi.
▼	Prentari	Prófunarblaðsíða prentuð út	<ul style="list-style-type: none">▶ Athugaðu pappírhylki ef það er nauðsynlegt að koma fyrir nýrri pappírsrúllu eða skipta um hylki.▶ Farðu á verkstæði fyrir stafræna ökurita og láttu athuga hjá þér ökuritann ef prentarinn virkar ekki sem skyldi.

Algengar spurningar

Algengar spurningar

Algengar spurningar	Svör
Hvernig kem ég fyrir og tek út ökumannskort?	<p>Ýttu á og haltu <input type="checkbox"/> eða <input type="checkbox"/> hnappinum í minnsta kosti þrjár sekúndur og kortaskúffan opnast.</p> <p>Ýttu kortinu svolítið upp að neðan til að fjarlægja kort frá skúffunni, þegar hún er opnuð eða ýttu brúninni á skúffunni niður þangað til að kortið skýst út. (Aðeins er hægt að ná í kortið þegar ökutækið er kyrrstætt.)</p>
Hvernig tek ég 24t útprentun af ökumannskortinu?	<p>Ýttu á <input type="checkbox"/> takkann einu sinni til að fara í prentskjámyndina. Ýttu <input type="checkbox"/> einu sinni enn og notaðu <input type="checkbox"/> og <input type="checkbox"/> takkana til að velja þá útprentun sem þú vilt. Til að staðfesta og virkja útprentun, ýttu á <input type="checkbox"/>.</p>
Hvernig prenta ég út 24t útprentun á staðartíma?	<p>Ýttu á <input type="checkbox"/> takkann einu sinni til að fara í prentskjámyndina. Ýttu <input type="checkbox"/> einu sinni enn og notaðu <input type="checkbox"/> og <input type="checkbox"/> takkana til að velja þá útprentun sem þú vilt. Byrjaðu að þeirri útprentun sem valin var með því að ýta á <input type="checkbox"/>.</p>
Hvernig vel ég tungumál í ökuritann?	<p>Ýttu á <input type="checkbox"/> takkann. Notaðu <input type="checkbox"/> og <input type="checkbox"/> takkana til að velja stillingar og ýttu á <input type="checkbox"/>. Notaðu <input type="checkbox"/> og <input type="checkbox"/> takkana til að velja tungumál og ýttu á <input type="checkbox"/>. Notaðu <input type="checkbox"/> og <input type="checkbox"/> takkana til að velja tungumál og ýttu á <input type="checkbox"/>.</p>
Hvernig vel ég aðgerðina í ökuritann?	<p>Ýttu á <input type="checkbox"/> eða <input type="checkbox"/> takkann. Þeir hamir sem hægt er að velja um eru; tiltækur, önnur verk og hvíld/hlé. Akstur er valinn sjálfkrafa þegar ökutækið fer á hreyfingu.</p>

Algengar spurningar	Svör
Hvernig stilli ég staðartíma.	Farðu að stillingunum með því að ýta á <input type="checkbox"/> takkann frá aðalskjámyndinni. Notaðu næst <input type="triangle-up"/> og <input type="triangle-down"/> takkana til að fletta í stillingarvalmyndina. Ýttu á <input type="checkbox"/> til að fá aðgang að stillingarvalmyndinni og notaðu <input type="triangle-up"/> og <input type="triangle-down"/> hnappinn til að fletta að staðartíma og staðfesta <input type="checkbox"/> . Þú getur breytt tímanum í 30 mínútna liðum. Ýttu á <input type="checkbox"/> til að staðfesta.
Hvernig á að skipta um prentappír?	Taktu burt framhlífina á hægri hliðinni á ökuritanum með því að ýta efst á plastlokið. Þetta mun færa lokið úr stað og gera þér kleift að toga í rúlluna.
Hve fljótt get ég athugað hvort að VU sé í góðu lagi?	Ýttu á <input type="checkbox"/> takkann einu sinni og notaðu síðan <input type="triangle-up"/> og <input type="triangle-down"/> takkana til að fara í „stillingar“. Í „stillingarvalmyndinni“ getur þú valið „innra próf“ að framkvæma vinnuprófið á SE5000.
Hvernig breyti ég haminum ferju/utan gildissviðs?	Ýttu á <input type="checkbox"/> takkann einu sinni og notaðu síðan <input type="triangle-up"/> og <input type="triangle-down"/> takkana til að fara í "staði". Í valmyndinni "staðir" getur þú valið „ferja“ eða „utan gildissviðs“.
Hvernig á ég að hala niður gögnum frá SE5000 (fyrirtækjahamur)	Tryggðu að þú hafir gilt fyrirtækjakort innlagt og læst í ökuritanum. Sjá fyrirtækjalásar. Tengdu viðurkennt tæki til niðurrholunar til að ná í gögnin.
Hvernig læsi ég fyrirtækjagögnunum? (Fyrirtækjahamur)	Settu fyrirtækjakortið í og ýttu á <input type="checkbox"/> til að fara í valmyndina. Notaðu <input type="triangle-up"/> og <input type="triangle-down"/> takkana til að velja "fyrirtækjalásar" og staðfestu með því að ýta á <input type="checkbox"/> .
Hvenær þarf ég að læsa fyrirtækjagögnunum? (Fyrirtækjahamur)	Í fyrsta skiptið sem þú afhendir farm á ökutækinu, þarft þú að koma fyrirtækjakortinu fyrir til að læsa gögnunum.

Algengar spurningar

Algengar spurningar	Svör
Hvar er niðurlunartengibúnaðurinn? (Fyrirtækjahamur)	Tengibúnaðurinn er staðsettur á vinstri hlið á pappírsrúllunni fyrir aftan plasthlífina.

Tiltæk lönd

Tiltæk tungumál

ADR ökuriti

Gögn vistuð á ökumannskorti og í ökurita

Innflytjendur

Tímabelti

Tiltæk lönd

Ökuritinn gerir eftirfarandi löndum kleift að verða valið sem staðsetning.

Land	Land	Land
Albanía	Georgía	Lúxemborg
Andorra	Grikkland	Lýðv. Tékkland
Armenía	Heimur annað	Makedónía
Aserbaidjan	Holland	Malta
Austurríki	Hvíta-Rússland	Molóva
Belgía	Írland	Mónakó
Bosnía og Hersegóvína	Ísland	Noregur
Búlgarí	Ítalía	Pólland
Danmörk	Júgóslavía (Serbía/Svartfjallaland)	Portúgal
Eistland	Kasakstan	Rúmenía
Evrópa annað	Krótía	Rússneska sambandsríkið
Evrópubandalagið	Kýpur	San Marínó
Færeyjar	Lettland	Slóvakía
Finnland	Liechtenstein	Slóvenía
Frakkland	Litháen	

Tiltæk lönd

Land	Spænsk svæði
Spánn, sjá spænsk svæði að auki	Andalúsía
Stóra Bretland, þar á meðal:	Aragón
• Alderney,	Asturias
• Gíbraltar	Baleares
• Guernsey,	Cantabria
• Jersey,	Castilla-La-Mancha
• Mön,	Castilla-León
Sviss	Cataluña
Svíþjóð	Extremadura
Þýskaland	Galicia
Túrkménistan	Kanaríeyjar
Tyrkland	La Rioja
Úkraína	Madrid
Ungverjaland	Murcia
Vatíkanið	Navarra
	País Vasco
	Valencia

Tiltæk tungumál

Ökuritinn notar sjálfgefið tungumál ökumannskorts fyrir tungumál ökuritans.

Hægt er að breyta tungumáli ökuritans og tungumáli útprentunarinnar í eitt að eftirfarandi tungumálum.

Tungumál	
Български	Búlgarska
Cesky	Tékkneska
Dansk	Danska
Deutsch	Þýska
Eesti	Eistneska
Ελληνικά	Gríska
English	Enska
Español	Spænska
Français	Franska
íslenska	Íslenska
Italiano	Ítalska
Latviesu	Lettneska

Tungumál	
Lietuviu	Litháeska
Magyar	Ungverska
Nederlands	Hollenska
Norsk	Norska
Polski	Pólska
Română	Rúmenska
Русский	Rússneska
Português	Portúgalska
Slovenčina	Slóvenska
Slovenscina	Slóvenska
Suomi	Fínnska
Svenska	Sænska

ADR ökuriti

ADR ökuriti

Viðurkennt til að nota fyrir ökutæki sem flytur hættulegan farm

ADR útgáfan af ökuritanum er viðurkennd fyrir ökutæki sem flytur hættulegan farm.

Hann er öðruvísi en venjulegur ökuriti, þar sem hann er með sprengivörn og er viðurkenndur í samræmi við tilskipun 94/9/EC ESB.

TÜV vottorðsnúmer prófs:

ATEX 2507 X, með samsvarandi viðbót.

(TÜV= Technischer Überwachungs Verein)

!

ADR sprengivörn ökuritans er aðeins tryggð þegar ökutækið er kyrrstætt og einangrunarrofi rafgeymis er opinn.

Sérstakar búnaður ADR ökurita

Sumar aðgerðir í ADR ökurita verða óvirkar um leið og slökkt hefur verið á kveikjurofanum.

- Ekki er hægt að skjóta út skúffu fyrir kort.
- Útprentanir eru ekki mögulegar.
- Slökkt er á bakgrunnslýsingu fyrir taka og skjá.



ADR ökuritinn mun fara í orkusparnaðsham strax og slökkt er á kveikjurofanum.

Til að ADR ökuritinn er að fullu starfhæfur verður kveikjulykilinn að vera ræstur eða kveikt á kveikjurofa, en það fer eftir framleiðanda ökutækisins.

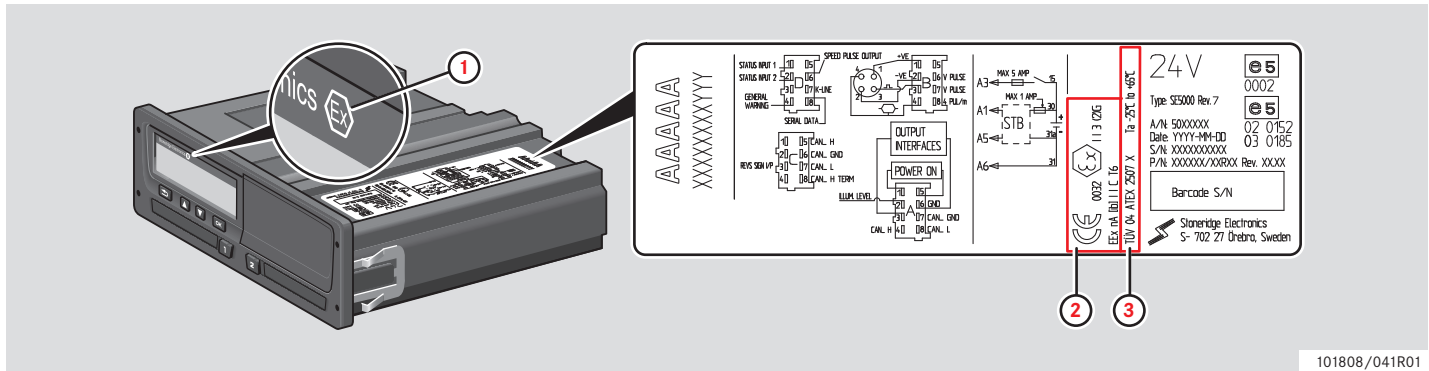

Sjónrænn munur á milli venjulegs ökurita og ADR ökurita

- 1 „Ex“ tákn framán á ökuritanum
- 2 ADR flokkun
- 3 Vottorðsnúmer TÜV prófs

Gögn vísuð á öikumannskorti og í ökurita

Gögn vísuð á öikumannskorti og í ökurita

Margvísleg gögn vísuð á öikumannskorti annars vegar og í ökuritanum hins vegar:

- Dagur
- Ökumaður
- Ökutæki
- Breyting á virkni

Gögn vísuð á öikumannskorti

Gögn vísuð á öikumannskorti þegar:

- Öikumannskort sett inn eða fjarlægt frá ökuritanum.
- Aðgerðir öikumanns breytast eða eru slegnar handvirkt inn.
- Viðvaranir og bilanir eiga sér stað.
- Eftirlit sem framkvæmt er af yfirvöldum.

Ef um er að ræða tvo öikumenn, eru gögn hver öikumanns aðeins vísuð á eitt öikumannskort.

Innsetning og fjarlæging gagna

Gögn vísuð fyrir hvern dag og ökutæki:

- Dagsetning og tími fyrir fyrstu innsetningu öikumannskorts og síðustu fjarlægingu.
- Staða kílómetramælis ökutækis við fyrstu innsetingu öikumannskorts og síðustu fjarlægingu.
- Skráningarnúmer ökutækis og skráð aðildarríki ökutækis (aðildarríki ESB eða EES).

Aðgerðargögn öikumanns

Gögn geymd fyrir hvern dag og breyting á akstri:

- Dagsetning og daglegur viðvartelari.
- Heildar vegalengd farin að öikumannskortahafanum.
- Akstursstaðan klukkan 00:00 eða við innsetningu korts öikumanns eða hluta áhafnar.
- Skrá við hvern aksturs breytist:
- Akstursstaða: ökumaður eða aðstoðarmaður
- Kortaskúffa notuð í ökuritanum.
- Korti komið fyrir eða ekki komið fyrir þegar breyting á virkni varð.
- Aðgerðir öikumanns.
- Dagsetning og tími aðgerðabreytinga.

Gögn vistuð í ökuritanum

Gögn eru vistuð í ökuritanum þegar:

- Ökumanskort er sett inn eða fjarlægð.
- Ökumaðurinn breytir um aðgerð.
- Atburðir og bilanir eiga sér stað.
- Að fikta við ökuritann.

Hraði ökutækis er stöðugt vistaður.

Innsetning og fjarlæging gagna

Gögn eru vistuð fyrir hvert ökumanskort:

- Skírnar- og kenninafn korthafa.
- Númer ökumanskorts, kortaútgáfa aðildarríkis og fyrningardagsetning korts.
- Dagsetning og tími við innsetningu og fjarlægingu korts.
- Staða kílómetramælis ökutækis á ökumanskorti.
- Tími innsetningar og fjarlægingar.
- Skráningarnúmer ökutækis og skráning aðildarríkis á ökutækinu.
- Fjarlægingartími korts fyrir síðasta ökutæki sem ökumanskortið var notað í.
- Í hvaða skúffu var ökumanskortið sett í.
- Vísbendingar ef handvirkar færslur yfir aðgerðir hafa verið gerðar.
- Tungumálaval ökurita ökumanns.

Aðgerðargögn ökumanns

Gögn geymd fyrir hvern dag og breyting á akstri:

- Akstursstaða: stakur eða hluti af áhöfn.
- Kortaskúffa notuð í ökuritanum.
- Korti komið fyrir eða ekki komið fyrir þegar breyting á virkni varð.
- Aðgerðir ökumanns.
- Dagsetning og tími aðgerðabreytinga.

Önnur gögn

Önnur gögn vistuð á ökuritanum:

- Upplýsingar um hraða ökutækis.
- Hraðabrot ökutækis í að minnsta kosti 1 mínútu.
- Atburðir fyrirtækis og verkstæðis.

Innflytjendur

Innflytjendur

Innflytjendur

Hægt er að finna innflytjendur í listanum hér að neðan.

Hafðu sambandi við umboðsmann staðarins fyrir upplýsingar, stuðning eða varahluti.

Land	Innflytjandi	Símanúmer	Heimilisfang
Ástralía	Mobile Instrument Service Pty Ltd	Sími: +61 02 9621 8190 Fax. +61 02 9676 7297	13/11 Bowmans Rd, 2148 Kings Park, New South Wales, Australia Tölvupóstur: mispl@iprimus.com.au
Austurríki	Sjá Þýskaland		
Belgía	Phelect SRPL	Sími: +32 (8) 7560 274 Fax. +32 (8) 7560 273	Zoning Industriel des Plénesses, Route des 3 Entités, 15, 4890, Thimister-Clermont, Belgium Tölvupóstur: info@phelect.be
BNA	Zepco sales	Sími: +1 800 527 4305 Fax: +1 972 690 1061	508 North Central Expressway, Richardson, Texas, 75080, USA Tölvupóstur: mike@zepco.com
Bosnía-Hersegóvína	Sjá Króatía		

Land	Innflytjandi	Símanúmer	Heimilisfang
Búlgaría	Globus Commerce Ltd	Sími: +359 028 403 226 Fax. +359 028 403 194	Angel Voivoda Str 47. 126, 1510, Sofia, Bulgaria Tölvupóstur: globus@globuscommerce.com Vefsíða: http://www.globuscommerce.com
Chíle	TAFCK Servicio Intrumental Automotriz	Sími: +56 5225 174, 5248 680, 4165 887 Fax. +56 4161 679	Jose Joaquin Prieto, 4960 San Miguel, Santiago, Chile Tölvupóstur: tacographos@tafck.cl Vefsíða: http://www.intrumentalautomotriz.cl
Danmörk	BG Service Center A/S	Sími: +45 (0) 87 418010 Fax. +45(0) 87 418011	Grenåvej 148, DK-8240 Aarhus, Denmark Tölvupóstur: jk@bgtechnik.com. Vefsíða: http://www.bgdk.dk
Eistland	Lajos Ltd	Sími: +372 3270 940 Fax. +372 3270 941	Jaama 16, 44106 Kunda, Lääne Virumaa Estonia Tölvupóstur: lajos@lajos.ee, priit@lajos.ee Vefsíða: http://www.lajos.ee
Finnland	Piirla Oy	Sími: +358 (0) 17 283 1595 Fax. +358 (0) 17 283 1644	Hopeakatu 4, FI-70150 Kuopio, Finland Tölvupóstur: piirla@piirla.fi Vefsíða: http://www.piirla.fi
Frakkland	Stoneridge Electronics	Sími: +33 (0) 5 5950 8040 Fax. +33(0) 5 5950 8041	Heimilisfang 1: Zone Industrielle de St Etienne, Chermin de CasenaveFR-64100, Bayonne, Aquitaine, France Tölvupóstur: france.amsales@stoneridge.com Vefsíða: http://www.stoneridgeelectronics.info
Grikkland	P. Theodosiou Ltd	Sími: +30 (0) 210 3474500 Fax. +30 (0) 210 3477315	115 Athinon Av, GR-104 47 Athens, Greece Tölvupóstur: theodos@acsmi.gr

Innflytjendur

Land	Innflytjandi	Símanúmer	Heimilisfang
Holland	Sjá Holland		
Holland	C.A.S.U. - Utrecht b.v.	Sími: +31 (0)30 288 4470 Fax: +31 (0)30 289 8792	Ravenswade 118 (Industrieterrein de Liesbosch) NL-3439 LD N ieuwegein, Netherlands Tölvupóstur: info@casuutrecht.nl Vefsíða: http://www.casuutrecht.nl
Hvíta-Rússland	Sjá Rússland		
Írland	MMC Commercials Ltd	Sími: +353 (0) 1 419 2300 Fax. +353 (0) 1 450 1035	John F Kennedy Drive, Naas Road, Dublin 12, Republic of Ireland
Ísland	Hekla hf	Sími: +354 (0) 5905100 Fax. +354 (0) 5905101	Klettagardar 10, IS-104 Reykavik, Iceland Tölvupóstur: obj@hekla.is Vefsíða: http://www.hekla.is
Ísrael	Tachograph Ltd	Sími: +972 (0) 3 550 7254 Fax. +972 (0) 3 559 6891	25 Hapeled St, Holon, 58815 Israel Tölvupóstur: pniel_m@netvision.net.il Vefsíða: http://www.speedometer.co.il
Ítalía	Stoneridge Electronics s.r.l.	Sími: +39 (0)650861001 Fax. +39 (0)650861006	Viale Caduti nella Guerra di Liberazione, 568 00128 - Roma, Ítalía Tölvupóstur:italy.amsales@stoneridge.com
Jórdanía	Saba Trading Est	Sími: +962 (0)6 416 6264 Fax: +962 (0)6 416 5835	25 AK Hadeed Street, POBox 925964, Umheeran, Amman, 11190 Jordan Tölvupóstur: sabatrd@wanadoo.jo

Land	Innflytjandi	Símanúmer	Heimilisfang
Kanada	Canadian Automotive Instruments Ltd	Sími: +1 780 963 8930 Fax: +1 780 963 8230	33 Boulder Blvd, T7Z 1V6 Stoney Plain, Alberta, Canada Tölvupóstur: sales@c-a-i.net Vefsíða: http://www.c-a-i.net
Kasakstan	TOO "Trans-Takhograf"	Sími: +7 87 182 450 391 Fax: +7 87 182 327 556	Room 120, 99 AkademikaMargulana str, 140000, Pavlodar, 140011, Kazakhstan Tölvupóstur: trantsahograf@rambler.ru
Kína	Stoneridge Asia Pacific Electronics (Suzhou) Co. Ltd	Sími: +86 512 6286 2188 Fax: +86 512 6715 2128	268 ThangZuang Road, Loueng North District SIP, 215001, Suzhou, JiangSu, PR China Tölvupóstur: info@stoneridge.com Vefsíða: www.stoneridge.com
Kósóvó	Sjá Króatía		
Króatía	Auto Konzalting D.O.O.	Sími: +385 (0) 1 307 7124 Fax: +385 (0) 1 307 7124	Hanamanova 26, HR-1000 Zagreb, Croatia Tölvupóstur: auto-konzalting@zg.htnet.hr Vefsíða: http://www.usteda-goriva.hr
Kýpur	K A Hiras Parts Ltd.	Sími: +357 (0) 25 571 230 Fax: +357 (0) 22 575 667	Soudas 16B, CY-3048 Limassol, Cyprus Tölvupóstur: k.a.hiras@cytanet.com.cy Vefsíða: http://www.hirasparts.com
Lettland	Nordtranselektro SIA	Sími: +371 6756 3753 Fax: +371 6756 3753	Braslas 22, LV1035, Riga, Latvia Tölvupóstur: ntrans@ilad.lv Vefsíða: http://www.tahograf.lv

Innflytjendur

Land	Innflytjandi	Símanúmer	Heimilisfang
Litháen	Vectis UAB	Sími: +370 473 111 Fax: +370 473 141	Armoni°kiu 37, 46401, Kaunas, Lithuania Tölvupóstur: vectis@vectis.lt Vefsíða: http://www.vectis.lt
Lúxemborg	Sjá Þýskaland		
Lýðv. Tékkland	HALE spol. s r o.	Sími: +420 (0) 283 870 676 Fax. +420 (0) 283 870 091	DĚ Inická 15, CZ-170 00 Praha 7, Czech Republic Tölvupóstur: halesro@hale.cz Vefsíða: http://www.hale.cz
Makedónía	Sjá Króatía		
Malta	Ucimco Overseas Ltd	Sími: +356 (0)23 821 551 Fax: +356 (0)21 492 699	Ucimco Buildings, Valley Road, B'Kara, BKR14 Malta Tölvupóstur: pcass@pater.com.mt
Marokkó	Egloffé Controle Maroc	Sími: +212 02 224 8380	Rond Point Aïcha, Rond Point Aïcha, 20330 Belvédère, Casablanca, Morocco
Marokkó	Sara Electronique	Sími: +212 02 262 3637	67 Rue Abou Youssef El Mesdaghi, 20300 La Villette, Casablanca, Morocco
Moldóva	Caterpillar	Sími: +373 (0)22 506 910 Fax: +373 (0)22 506 910	Str Paduri 22, Chisinau2002, Moldova Tölvupóstur: office@caterpillar.md Vefsíða: caterpillar.md
Noregur	Instek A/S	Sími: +47 (0)628 16833 Fax: +47 (0)628 12250	Mårveien 6, Boks 1227, NO-2206 Kongsvinger, Norway Tölvupóstur: instek@instek.no Vefsíða: http://www.instek.no

Land	Innflytjandi	Símanúmer	Heimilisfang
Nýja Sjáland	Mobile Instrument Service Pty Ltd	Sími: +61 (0)2 9621 8190 Fax: +61 (0)2 9676 7297	13/11 Bowmans Rd, 2148 Kings Park, New South Wales, Australia Tölvupóstur: mispl@iprimus.com.au
Nýja Sjáland	Robinson Instruments Ltd	Sími: +64 (0)9 377 1565 Fax: +64 (0)9 358 0573	3/31 Princes Street, Onehunga, Auckland, 1061, New Zealand Tölvupóstur: sales@robinsoninstruments.co.nz Vefsíða: robinsoninstruments.co.nz
Pólland	Neris	Sími: +48 (0)22 662 2299 Fax: +48 (0)22 824 9777	Spisaka 90A, PL-02-495 Warszawa, Poland Tölvupóstur: neris@neris.pl Vefsíða: http://www.neris.pl/
Portúgal	Lusilectra - Veiculos E Equipamentos Sa	Sími: +351 226 198 750	Rua Eng Ferreira Días 747 / 793,4100-247 Porto, Portúgal
Rúmenía	S C Fomco Prodimpex SRL	Sími: +40 265 318008 Fax: +40 265 318008	Str Ratul Mori 1295, Sangeorgiu de Mures, 547530, Rúmenía Tölvupóstur: office@fomco.ro Vefsíða: http://www.fomco.ro
Rússland	Awesto Holding Ltd	Sími: +7 (0)495 232 2111 Fax: +7 (0)495 232 2111	Ostapovsky proezd, 22 of 3, Moscow, 109316 Russia Tölvupóstur: avtermo@atom.ru Vefsíða: http://awesto.ru

Innflytjendur

Land	Innflytjandi	Símanúmer	Heimilisfang
Serbía	Univerzal Auto Tehnic Doo	Sími: +381 31 722 755 Fax: +381 32 722 756	Univerzal Auto Tehnic Doo1, Rudnichka Str, Gornji Milanovac, Serbia Tölvupóstur: univerzalat@alfagm.net
Slóvenía	Sjá Króatía		
Spánn	Stoneridge Electronics	Sími: +34 1 662 3222 Fax: +34 1 662 3226	Avda. Servero Ochoa 38 - Pol. Ind. Casa Blanca ES-28108 Alcobendas, Madrid, Spain Tölvupóstur: spain.amsales@stoneridge.com Vefsíða: http://www.stoneridgeelectronics.info
Stóra Bretland	Stoneridge Electronics	Sími: +44 (0)871 700 7070 Fax: +44 (0)870 704 0002	Charles Bowman Avenue, Claverhouse Industrial Park, Dundee DDB 9UB, Skotland, Bretland Tölvupóstur: sales@elc.stoneridge.com Vefsíða: http://www.stoneridgeelectronics.info
Suður-Afríka	Automotive Control Systems	Sími: +27 (0)31 581 7300 Fax: +27 (0)31 563 1141	Unit 6 Reach Park, 28 Cordova Close, mBriardene Industrial Park, Durban, Kwa Zulu Natal, 4067 South Africa Tölvupóstur: mandy@acsystems.co.za Vefsíða: http://acsystems.co.zu
Svartfjallaland	Sjá Króatía		
Sviss	Auto Meter AG	Sími: +41 (0)41 349 4050 Fax: +41 (0)41 349 4060	Grabenhofstrasse 3, CH-6010 Kriens, Switzerland Tölvupóstur: info@autometer.ch Vefsíða: http://www.autometer.ch

Land	Innflytjandi	Símanúmer	Heimilisfang
Svíþjóð	Stoneridge Nordic AB	Sími: +46 (0)8 154400 Fax: +46 (0)8 154403	Gårdsfogdevägen 18 A, SE-168 66 Stockholm Tölvupóstur: kontakt@stoneridge.com Vefsíða: http://www.stoneridgeelectronics.info
Taiwan	TVI Company Ltd	Sími: +886 (0)2 2698 9638 Fax: +886 (0)2 2698 9056	9F-5, No.79 (FEWC / C-Building), Shin-Tai-Wu Road, Si-Jhjh, Taipei County 22100, Taiwan Tölvupóstur: jonathen@cef.com.tw Vefsíða: http://www.cef.com.tw
Þýskaland	IVEKA Automotive Technologies Schauz GmbH	Sími: +49 (0) 7041 96950 Fax. +49 (0) 7041 969555	Talweg 8, DE-75417 Mühlacker, Baden Württemberg, Þýskaland Tölvupóstur: info@iveka.de Vefsíða: http://www.iveka.de
Túnis	Electro Diesel Tunisie	Sími: +216 071 333 066	9 Rue Hamouda Pacha, 1001, Tunis, Tunisia
Túnis	MAP Services	Sími:+ 216 070 836 665	29 Rue de l'Artisanat, 2035 Ariana, Tunisia
Tyrkland	Olcusan Olcu Aletleri Sanayi Ve Ticaret A.S.	Sími: +90 0288 4361 165 Fax: +0288 4361 169	Buyukkaristiran Kasabasi, Kırklareli, 39780 Luleburgaz, Turkey Tölvupóstur: adnansarioglu@olcusan.com.tr Vefsíða: http://www.olcusan.com.tr
Úkraína	Arvest	Sími: +380 8 32 294 9392 +380 8 32 298 4500 Fax:+380 8 32 294 9390 +380 8 32 224 2161	Chornovola st.63 A/209, Lviv - 58, 79058, Ukraine Tölvupóstur: arvest@mail.lviv.ua Vefsíða: http://www.tacho.com.ua

Innflytjendur

Land	Innflytjandi	Símanúmer	Heimilisfang
Ungverjaland	Szelpo AutoControl Systems Kft.	Sími: +36 (0) 22 500 863 Fax. +36 (0) 22 500 862	8000 Székesfehérvár, Budai út 390, Hungary Tölvupóstur: szelpo@szelpo.hu Vefsíða: http://www.szelpo.hu

Tímabelti

Tímabelti

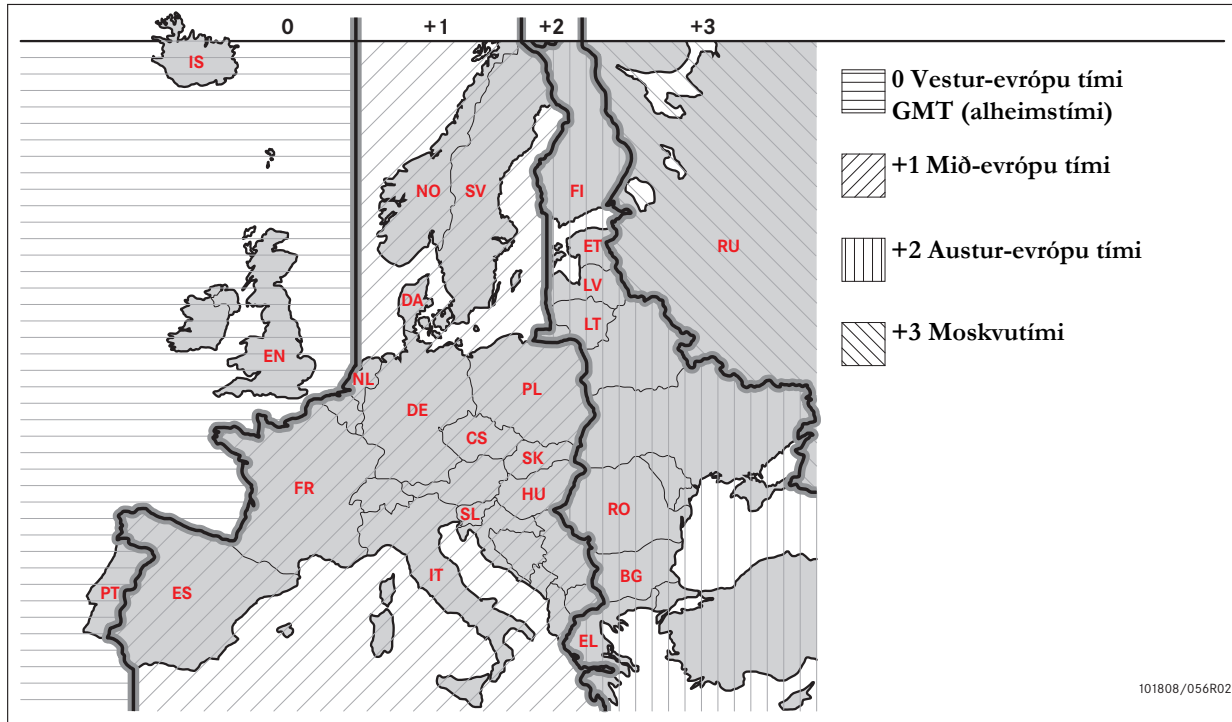

Kröfur og ráðleggingar

Læstu inni gögn

Læstu úti gögn

Halaðu niður gögnum

Stillingar

Skoðun ökurita

Kröfur og ráðleggingar

Ábyrgð eiganda

Það er mælt með því að farmflytjendur og eigendur ökutækja tryggi að ökutæki þeirra séu útbúin með ökuritakerfi í samræmi við lög ESB og landslög.

Kröfur

Mælt er með eftirfarandi aðgerðum hjá farmflytjendum og eigendum ökutækja:

- Niðurhölun á gögnum
- Skoðanir.
- Vistun gagna.

Niðurhölun á gögnum

Farmflytjendur og eigendur ökutækja eru krafðir um að hala niður gögnum fyrirtækisins frá ökuritanum og frá ökumannskortinu nógu reglulega til að tryggja að ekki sé skrifað yfir nein gögn.

Skoðanir

Farmflytjendur og eigendur ökutækja er ábyrgir fyrir:

- Skoðunum fyrirtækisins - reglulega framkvæmdum á ökuritakerfi ökutækisins.
- Reglubundin skoðun verkstæðis - ökuriti ökutækisins verður að fara í gegnum skoðun á minnsta kosti tveggja ára fresti á verkstæði fyrir stafræna ökurita.

Vistun gagna

Mælt er með að farmflytjendur og eigendur ökutækja:

- Vista öll gögn höluð niður með stafrænum undirskriftum á öruggan og hentugan hátt til að geyma skjöl, að koma í veg fyrir bilun í búnaði eða gagnabrenslun í aðal gagnageymslunni.
- Vistaðu öll niðurhölud gögn á öruggan hátt til að koma í veg fyrir óheimilan aðgang.
- Vistaðu tryggilega öllum vottorðum sem ekki er hægt að hala niður.
- Vistaðu prófunarvottorð á öruggan stað eftir reglulega skoðun verkstæðis.

!

Ráðfærðu þig við videigandi yfirvöld fyrir upplýsingar um lágmarks geymslutímabil.

Kröfur og ráðleggingar

Skráningar

Krafist er af farmflytjendum og eigendum ökutækja:

- Haltu skrá yfir allar niðurhalanir á gögnum ökuritans.

Haltu:

- Niðurhöludum skráningum
- Vottorð sem ekki er hægt að hala niður
- Reglubundin skoðun verkstæðis
- Vottorð

tiltæk meðan á skoðun löggæslufirvalds eða endurskoðun.

Ráðleggingar

Mælt er með að farmflytjendur og eigendur ökutækja geri eftirfarandi:

- Læsi gögnum
- Vottorð

Læsi gögnum

- Læsi inni gögnum í ökuritanum áður en ökumaður notar ökutækið.
- Læsi úti gögn í ökuritanum áður en ökutækið er flutt til annars fyrirtækis.

Vottorð

- Haltu skrá yfir vottorð sem ekki er hægt að hala niður frá verkstæðis stafræns ökurita.
- Tryggðu að upplýsingarnar í prófunarvottorði ökuritans, sem fengnar voru eftir reglubundna skoðun verkstæðis, séu réttar.

Fyrirtækjaaðgerðir

Hægt er að framkvæma eftirfarandi aðgerðir með gildu fyrirtækiskorti:

- Læstu inni gögn
- Læstu úti gögn
- Halaðu niður gögnum

Læstu inni gögn

Til að koma í veg fyrir að einstaklingar sem ekki hafa heimild að gögnum í ökuritanum, komist í þau, verður að læsa þau inni áður en byrjað er að nota ökuritann.

Læstu úti gögn

Læsing úti verður að vera framkvæmd áður en ökuritinn er fenginn öðrum notanda/eiganda. Annars er hætt á því að gögn næsta notanda verði skráð. Ef gögnin sem höluð eru niður gleymast, verða gögnin ekki læst úti fyrr en næsti notandi framkvæmir læstu inni.

Halaðu niður gögnum

Gögn ökuritans verður að hala niður reglulega til að tryggja að ekki verði skrifað yfir nein gögn.

Stillingar

Það er mögulegt að forstilla upphaf/lok aðgerðina í stöðunni lykll á/lykill af.

Búnaður sem þörf er á

Búnaðurinn sem þörf er á fyrir fyrirtækjaham er:

- Ökuriti
- Fyrirtækiskort

Kröfur og ráðleggingar

Ökuriti

Ökuritinn skráir og vistar gögn sem hægt er að sjá á skjámyndum og útprentunum.

Þær upplýsingar um ökutæki sem hægt er að sjá:

- RPM
- Hraði ökutækis
- D1/D2

Fyrirtækiskort

Fyrirtækiskort er gefin út af ábyrgum yfirvöldum í viðkomandi ESB, EES og AETR löndum.

Fyrirtæki getur átt nokkur fyrirtækiskort.

Það verður að koma fyrirtækiskortinu í ökuritann til þess að bera kennsl á fyrirtækið.

Auðkenning á fyrirtækiskortinu misferst, sjá Síða 82.

Hægt er að auðkenna fyrirtækiskortið úr fjarlægð. Ef auðkenning úr fjarlægð misferst, mun notandinn verða tilkynnt það af notandaviðmóti. Þetta verður ekki sýnilegt á VU-skjámyndinni.

Kortaskúffan er lokað þegar ökutækið er á hreyfingu, þegar ökuritinn er upptekinn við að vinna með fyrirtækiskortinu og ef rafmagnið til ökuritans er rofið.

Fyrirtækiskortið getur vistað að lágmarki 230 skrár. Hámarksfjöldi skráa fer eftir gerð kortsins. Þegar efri takmörkunum er náð, verður ritað yfir elstu gögnin.



ESB - Evrópusambandið
EES - Evrópska efnahagssvæðið
AETR - Samningur Sameinuðu þjóðana um alþjóða flutninga á vegum



Það er mjög mikilvægt að annast vel fyrirtækiskortin.

Ef fyrirtækiskortið fellur í rangar hendur, þá er mögulegt að sjá og hala niður læstum gögnum fyrirtækisins í hvaða ökurita fyrirtækisins sem er.

Niðurröðunarbúnaður

Niðurröðun á vistuðum gögnum frá minni ökuritans eða ökumannskortinu er gert með því að festa niðurröðunarbúnað. Fyrir bestan árangur mælir Stoneridge Electronics með OPTAC. Annar niðurröðunarbúnaður er einnig hægt að nota sem uppfyllir skilyrði aðferðarlýsingar löggjafarskjali 1360/2002 Annex 7.

Læstu inni gögn

Læstu inni gögn

Innilæsing verður að vera framkvæmd áður en byrjað er að nota ökuritann, til þess að einstaklingar sem ekki hafa heimild að gögnum í ökuritanum, komist í þau.

Aðeins gögn skráð eftir innilæsingunni verða læst og er þá aðeins hægt að hala þau niður eða skoða af eiganda gagnana.

Gögn skráð fyrir innilæsingunni eru aðgengileg fyrir alla notendur.

Fyrirtækislæsing inni/úti

- 1 Komdu fyrir fyrirtækiskorti í skúffu 1 eða 2. Ökuritinn skráir sjálfkrafa inn starfsemi fyrirtækishams.
- 2 Ýttu á **OK** takkann til að fara í valmynd ökuritans.
- 3 Notaðu **▲** eða **▼** til að velja "FÉLAGSLÁSAR" og ýttu á **OK**.

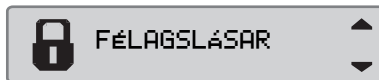

Ef eftirfarandi skjámynd birtist eru gögnin læst úti.

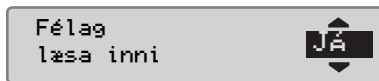

Ef eftirfarandi skjámynd birtist eru gögnin læst inni.

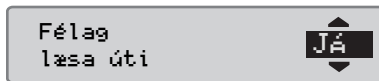

Annað fyrirtæki læst inni

Ef innilæsing er framkvæmd og það er enn annað fyrirtæki sem er læst inni, mun ökuritinn sjálfkrafa framkvæma útlæsinguna á fyrirtækinu sem var þar fyrir. Engin gögn munu tynast.

Læstu inni gögn

Framkvæmdu innilæsingu

Til að framkvæma innilæsinguna á ökuritanum verður að nota gilt fyrirtækiskort.



Ef fyrirtækjakort er komið fyrir í báðar skúffur mun síðara kortið skjótast út.



Ýttu á hnappinn til að hætta við og farðu aftur í staðal skjámynd.

- 1 Komdu fyrir fyrirtækiskorti í skúffu 1 eða 2. Ökuritinn skráir sjálfkrafa inn starfsemi fyrirtækishams.
- 2 Ýttu á takkann til að fara í valmynd ökuritans.
- 3 Notaðu eða til að velja "FÉLAGSLÁSAR" og ýttu á .



- 4 Notaðu eða til að velja "JÁ".

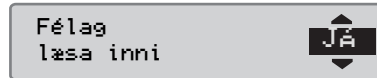

- 5 Ýttu á til framkvæma innilæsinguna. Eftirfarandi skjámynd birtist eftir stutta stund:

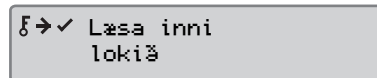

Innilæsing er aðeins möguleg ef núverandi fyrirtæki er ekki þegar læst inni.



Ef síðasta útlæsing var gerð af núverandi fyrirtæki mun verða hætt við þá útlæsinguna og núverandi fyrirtæki sem læst er inni, verða framlengt til dagsetningar og tíma á fyrri innilæsingunni.



Ökuritinn getur fengist við hámark 20 fyrirtækjalása. Eftir það mun elsti fyrirtækislausinn verða fjarlægður.

Læstu úti gögn

Útilæsing verður að vera framkvæmd áður en ökuritinn er fenginn öðru fyrirtæki ef það er hætta á því að gögn næsta notanda verði skráð. Ef útilæsing gleymast, verða gögnin ekki læst úti fyrir en næsta fyrirtæki framkvæmir innilæsinguna.

Upplýsingar um gögn sem vistuð eru þegar læsing fyrirtækis er í gildi, sjá Síða 138.

Framkvæmdu útilæsinguna

- 1 Komdu fyrir fyrirtækiskorti í skúffu 1 eða 2. Ökuritinn skráir sjálfkrafa inn starfsemi fyrirtækishams.
- 2 Ýttu á **OK** takkann til að fara í valmynd ökuritans.
- 3 Notaðu **▲** eða **▼** til að velja "FÉLAGSLÁSAR" og ýttu á **OK**.

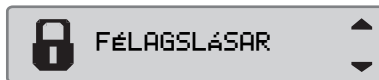

- 4 Notaðu **▲** eða **▼** til að velja "JÁ".

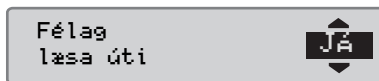

- 5 Ýttu á **OK** til framkvæma innilæsinguna. Eftirfarandi skjámynd birtist eftir stutta stund:

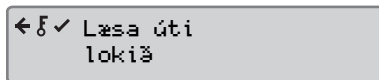

Halaðu niður gögnum

Halaðu niður gögnum

Að hala niður er afritun, ásamt reglubundinni stafrænni undirskrift, að hluta til eða heildarsafn gagna vistaðar á ökuritanum eða á ökumannskortinu.

Reglubundin niðurlögun á gögnum tryggir að fyrirtækið hafi stöðuga skráningu á aðgerðum ökumanns og ökutækis.

Það er mögulegt að hala niður gögn úr fjarlægð.

Hægt er að hala niður gögnum eins mörgum sinnum og menn vilja. Innlæst gögn fyrirtækis er aðeins hægt að hala niður af eiganda gagnana.

Hlé á milli niðurlögunum

Athugaðu með leiðbeiningar hjá yfirvöldum í þínu landi.

Gögn ökumannskorts

Gögn frá ökumannskorti þurfa ekki að vera höluð niður í gegnum ökuritann. Það er hægt að hala þeim niður beint frá niðurlögunarbúnaðinum.

Vistun niðurlögunar gagna

Öll niðurlöguð gögn ættu að vista:

- Með stafrænni undirskrift er mögulegt að athuga með lögmæti síðar meir.
- Á öruggan og hentugan hátt til að geyma skjöl og koma í veg fyrir bilun í búnaði eða gagnabrenslun í aðal gagnageymslunni.

Athugaðu með leiðbeiningar hjá yfirvöldum í þínu landi.

Niðrhölnun gagna



Ef öikumannskort er sett í skúffuna 1, komdu öikumannskorti fyrir í skúffuna 2 til að framkvæma niðrhölnun.

1 Fjarlægðu prentarahylkið.

2 Festu niðrhölnunarbúnaðinn við ökuritann í gegnum 6 leiða fram niðrhölnunartengibúnaðinn.

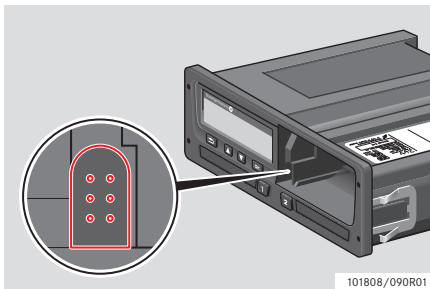

101808/090R01

3 Byrjaðu að hala niður gögnum í samræmi við leiðbeiningarnar á niðrhölnunarbúnaðinum. Eftirfarandi skilaboð birtast og gefa til kynna að niðrhölnun ökuritans er virk.



Þegar niðrhölnun er lokið mun eftirfarandi skilaboð birtast:

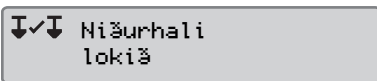

Bilun í niðrhölnun gagna

Ef niðrhölnunin misferst mun ökuritinn sýna eftirfarandi viðvörðun:

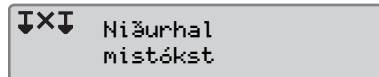

► Athugaðu tengingar og niðrhölnunarbúnað.

Ökuriti bilaður

Ef það kemur í ljós að ökuritinn er bilaður, verður að fara með ökutekið til skoðunar á verkstæði fyrir stafræna ökurita.

Fyrirtækiskort er bilað

Ef fyrirtækiskort er bilað, verður að skipta um kort.

Halaðu niður gögnum

Verkstæði, skil niðurhalaðra gagna

Ef verkstæði stafræns ökurita úreldir bilaðan ökurita, verður að hala niður gögnunum sem vistuð eru í ökuritanum af síðasta eiganda og skila þeim til eigandans.

!

Verkstæði er ekki leyft að afhenda þriðja aðila niðurhölud fyrirtækisgöng án skriflegs leyfis frá fyrirtækinu.

Vottorð fyrir að ekki var hægt að hala niður

Ef ekki er mögulegt að hala niður gögnum frá biluðum ökurita mun verkstæði gefa út vottorð um það sé ekki hægt.

Það verður að geyma slíkt vottorð frá verkstæði vel. Vottorðið verður að vera tiltækt löggæslufirvaldi meðan skoðun eða rannsókn stendur yfir.

Það er góðar starfsvenjur að skrá vottorð yfir það sem ekki er hægt að hala niður, sem koma frá verkstæði stafræns ökurita.

i

Ef verkstæði fær skriflega beiðni frá löggæsluvaldi, má afhenda löggæsluvaldi vistuð og niðurhölud gögn í þeim rannsóknartilgangi, án leyfis frá eiganda gagnana.

Að hala niður með stjórnunarkorti

Með gildu stjórnunarkorti geta löggæslufirvöld halað niður gögnum vegna rannsókna.

Stillingar

Stillingar

Kveikt er á sjálfgefnum virkjunarlykli

Þessi stilling gefur möguleika á að forstilla sjálfvirka aðgerðarbreytingu fyrir bæði ökumann og aðstoðarökumann þegar kveikt er á kveikjurofa.

Til að forstilla aðgerðina þegar kveikt er:

1 Ýttu á **OK** takkann.

2 Notaðu **▲** eða **▼** til að velja "STILLINGAR" og ýttu á **OK**.

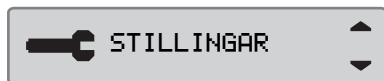

3 Notaðu **▲** eða **▼** til að velja "Færibreytur" og ýttu á **OK**.



4 Notaðu **▲** eða **▼** til að velja "Sjálfgildi kveikjulás á" og ýttu á **OK**.

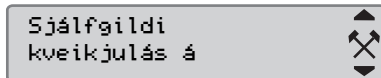

Notaðu **▲** eða **▼** til að velja þá aðgerð sem óskað er eftir.

5 Ýttu á **OK** til að staðfesta. Eftirfarandi skjámynd birtist.

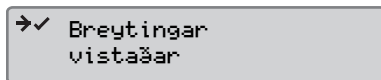

Ýttu **➔** þrisvar til að fara í staðal skjámynd.

Slökkt er á sjálfgefnum virkjunarlykli

Þessi stilling gefur möguleika á að forstilla sjálfvirka aðgerðarbreytingu fyrir bæði ökumann og aðstoðarökumann þegar slökkt er á kveikjurofa.

Til að forstilla aðgerðina þegar slökkt er:

1 Ýttu á **OK** takkann.

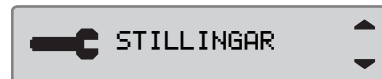

2 Notaðu **▲** eða **▼** til að velja "STILLINGAR" og ýttu á **OK**.



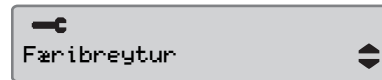

3 Notaðu **▲** eða **▼** til að velja "Færibreytur" og ýttu á **OK**.

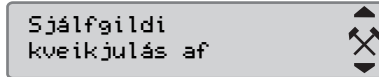

Stillingar

- 4 Notaðu  eða  til að velja "Sjálfgildi kveikjúlás af" og ýttu á .



- Notaðu  eða  til að velja þá aðgerð sem óskað er eftir.

- 5 Ýttu á  til að staðfesta. Eftirfarandi skjámynd birtist.





- 6 Ýttu  þrisvar til að fara í staðal skjámynd.

Tímalokun fyrir handvirkar færslur



Þessi stilling gefur tækifæri til að forstillta tímalokun á handvirkar færslur frá 1 mínútu (forstillt) eða 20 mínútur.

Til að forstillta aðgerðina þegar kveikt er:



- 1 Ýttu á  takkann.

- 2 Notaðu  eða  til að velja "STILLINGAR" og ýttu á .



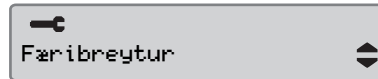

- 3 Notaðu  eða  til að velja "Færibreytur" og ýttu á .



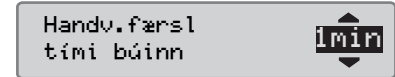

- 4 Notaðu  eða  til að velja "Handv.færsl tími búinn" og ýttu á .

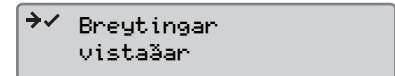

- 5 Notaðu  eða  til að velja 1 mínútu eða 20 mínútur í tímalokun.

- 6 Ýttu á  til að staðfesta. Eftirfarandi skjámynd birtist.





- 7 Ýttu  þrisvar til að fara í staðal skjámynd.

Tímaviðvörðun aksturs



Þessi stilling gefur möguleika á að stilla ökuritann til að reikna stöðugan aksturstíma og uppsafnaðan hvíldartíma vegna reglugerða EB 561/2006 eða 3820/85.

Til að stilla á óskaða tilskipun:

1 Ýttu á  takkann.

2 Notaðu  eða  til að velja "STILLINGAR" og ýttu á .



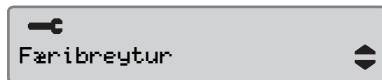

3 Notaðu  eða  til að velja "Færibreytur" og ýttu á .



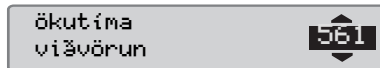

4 Notaðu  eða  til að velja "ökutíma viðvörðun" og ýttu á .

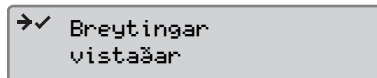

5 Notaðu  eða  til að velja tilskipun 561 eða 3820.

6 Ýttu á  til að staðfesta. Eftirfarandi skjámynd birtist.



7 Ýttu  þrisvar til að fara í staðal skjámynd.

Skoðun ökurita

Skoðun ökurita

Skoðun ökurita

Farmflytjandi eða eigandi ökutækis er ábyrgur fyrir að sé reglulega framkvæmd skoðun á ökuritakerfi ökutækisins til að tryggja að fylgt sé reglugerðum ESB, EES og AETR fyrir ökurita.

Skoðun fyrirtækisins verður að tryggja að:

- Viðurkenningarnúmer tegundar sé rétt.
- Alheimstími sé skeiki ekki meira en 20 mínútum.
- Ökuritinn sé innan réttra stillingarhléa.
- Uppsetningarplata sé gild og óbrotin við skoðun.
- Að ekki sé búið að rífa fiktmiða.

Skoðun fyrirtækisins verður einnig að tryggja að:

- Vistaðir stillingarþættir eru í samræmi við það sem skráð er á uppsetningarplötunni.
- Innri vistun á ökutækjabreytum ökuritans (auðkennisnúmer ökutækis [VIN] og skráningarnúmer ökutækis [VRN]) sé í samræmið við raungögn ökutækis.
- Ökuritinn hefur ekki neinar sjáanlegar skemmdir.

Skoðun fyrirtækis misfórst

Ef það er ósamrými í einhverjum hluta fyrirtækisskoðunarinnar, eða ef það er einhver efi varðandi skoðun fyrirtækisins, verður að fara með ökutækið til skoðunar á verkstæði fyrir stafræna ökurita. Ef það er ekki gert er það brot á lögum ESB, EES og AETR fyrir ökurita og ökutækið, þar sem ökuritinn er, er því leyfilegt að nota.

!

Ráðfærðu þig við landyfirvöld vegna landsbundina reglna.

Aðgerðargögn fyrirtækis

Aðgerðarskrá

Þegar fyrirtækiskort er sett í ökuritann til þess að framkvæma innlæsingu/útlæsingu eða niðurröðun, er skrá yfir kortaaðgerðir vistað á fyrirtækiskortið og í ökuritanum.

Í hvert skipti sem fyrirtækiskort er notað til að framkvæma sérstaka fyrirtækisaðgerð, eins og læsingu eða niðurröðun, eru eftirfarandi gögn vistað á fyrirtækiskortinu:

- Dagsetning og tími fyrirtækisaðgerða.
- Gerð aðgerðar sem framkvæmd var.
- Tímabil halað niður, ef við á.
- VRN og skráningaryfirvald lands þess ökutækis sem notað er fyrir aðgerðina.
- Ökukortanúmer og útgáfuland korts, í tilfelli ef kort er halað niður.

Vistuð gögn á fyrirtækiskorti

Stök skrá fyrir aðgerðir fyrirtækiskortsins, sem inniheldur eftirfarandi upplýsingar um kort og korthafa, verður vistað á fyrirtækiskortinu:

- Kortanúmer.
- Útgáfuland með nafni yfirvalds og útgáfudagsetningu.
- Gilding korts - upphafsdagsetning og fyrningardagsetning.
- Nafn og heimilisfang fyrirtækis.

Aðgerðargögn fyrirtækis vistað í ökuritanum

Í hvert skipti sem fyrirtækiskort er notað til að framkvæma aðgerð í ökuritanum er skrá vistað í ökuritanum.

Gögnin sem vistað eru þegar innlæsing/útlæsing er framkvæmd, eru:

- Innlæsing dagsetningar og tíma.
- Útlæsing dagsetningar og tíma.
- Fyrirtækiskortanúmer og kortaútgáfa aðildarríkis.
- Nafn og heimilisfang fyrirtækis.

Gögnin sem vistað eru þegar niðurröðun er framkvæmd:

- Dagsetning og tími niðurröðunar.
- Fyrirtækiskortanúmer.
- Kortaútgáfa aðildarríkis af því korti sem notaðað er til að framkvæma niðurröðun.

Atriðaskrá

A

ADR ökuriti

Sérstakur aukabúnaður	109
TÜV vottorð	109

Aðgerðir

Breyting á, meðan á vinnudegi stendur	23
Skilgreining	20
Valdar handvirkt	23

Aðstoðarökumaður

Kortaskúffa	15
Takki	15

Alheimstími

.....	69
-------	----

B

Breyting á

Aðgerðir meðan á vinnudegi stendur	23
------------------------------------	----

E

EU, EEA, AETR

Skilgreiningar	127
----------------------	-----

F

Ferja/lest aðgerð

.....	38
-------	----

Fyrirtækiskort

bilun	127
.....	132

Fyrirtækjakort

Hamaðgerðir	126
-------------------	-----

H

Handvirkar færslur

Breyttu handvirkar færslur	34
Framkvæmdu handvirkar færslur	27
Handvirkar færslur með ótalda tíma ..	31

I

Innri prófun

.....	98
-------	----

K

Komdu fyrir

Pappírshúllu	94
Ökumannskorti	20

Kortaskúffur

læstar	15
.....	26

L

Listi yfir

Samsetning tákna	78
Skilaboð, viðvaranir og bilanir	79
Skjámýnda	75
Tákn	20, 76, 77

Lönd

Tiltæk í ökuritanum	106
---------------------------	-----

N

Niðurröðun stjórnad af

löggæsluvaldi	133
Notendaviðmót	14

P

Prentari

Prentarahylki	98
Varahlutur fyrir prentara	96

Printari

Útprentanir	41
-------------------	----

R

Rafsegulfræðileg samhæfni

.....	10
-------	----

Rekstrarhitastig

.....	10
-------	----

S

Sjálfsprófun

Innri prófun	98
--------------------	----

Skilaboð

Listi yfir	80
------------------	----

Skilgreiningar

Aðgerðir	20
Vinnudagur	20

Skipting á

Rúllu fyrir prentpappír	94
-------------------------------	----

Skiptu yfir í

Valmynd ökurita	11
-----------------------	----

Skjámyndir ökumanns	74
Skjár í mælaborði	13
Skoðun	
Fyrirtæki	137
Verkstæði	9
Skoðun fyrirtækis	137
mistókst	137
Starfsemi fyrirtækisham	
Læstu inni gögn	128
Starfsemi fyrirtækishams	132
Læstu úti gögn	130
Niðurhölun gagna	132
Starfshamur fyrirtækishams	
Bilun í niðurhölun	132
T	
Takkar	
Aðstoðarökumaður	15
Aftur, sjá vendilykill	15
Niður	15
OK	15
Staðfestu, sjá OK	15
Upp	15
Vendilykill	15
Ökumaður	15
Tákn	
Lýsing	76, 77

Tungumál	108
U	
Uppsetningarplata	9
Utan gildissviðs akstur	39
Ú	
Útlit skjámyndar	
Neikvætt eða jákvætt	71
Útprintanir	
Búa til	40
Gerðir útprintana	42
Sýndu á pappír	41
Sýndu á skjámyndinni	41
Útprintun	40
V	
Vendilykill	
Takki	15
Venjulegur vinnudagur	21
Verkstæði	
Skil niðurhalaðra gagna	133
Vinnudagur	
Breyting á aðgerð	23
Venjulegur	21
Virkni	
Sjálfkrafa valið	23

Vottorð fyrir að ekki var hægt að hla niður	133
Vottun	10
VU (ökutæki)	
Sjá ökurita	13
Y	
Yfirlit	
Ökuritakerfi	12
Yfirlit kerfis	
Ökuriti	13
Ö	
Ökumannskort	
Fjarlægðu	25
Komdu fyrir	20
Skemmt, týnt, stolið	96
Ökuriti fyrir hættulegan farm	
ADR ökuriti	109



STONERIDGE - SETTING THE STANDARD

Stoneridge Electronics Ltd

Charles Bowman Avenue
Claverhouse Industrial Park
Dundee Scotland DD4 9UB

Tel: +44 (0)871 700 7070

Fax: +44 (0) 870 704 0002

E-mail: sales@elc.stoneridge.com

www.stoneridgeelectronics.info



102019P/21R01 IS