

HÅNDBOK for fører og bedrift

Digital fartsskriver SE5000



Stoneridge - Setting the standard
www.SE5000.com



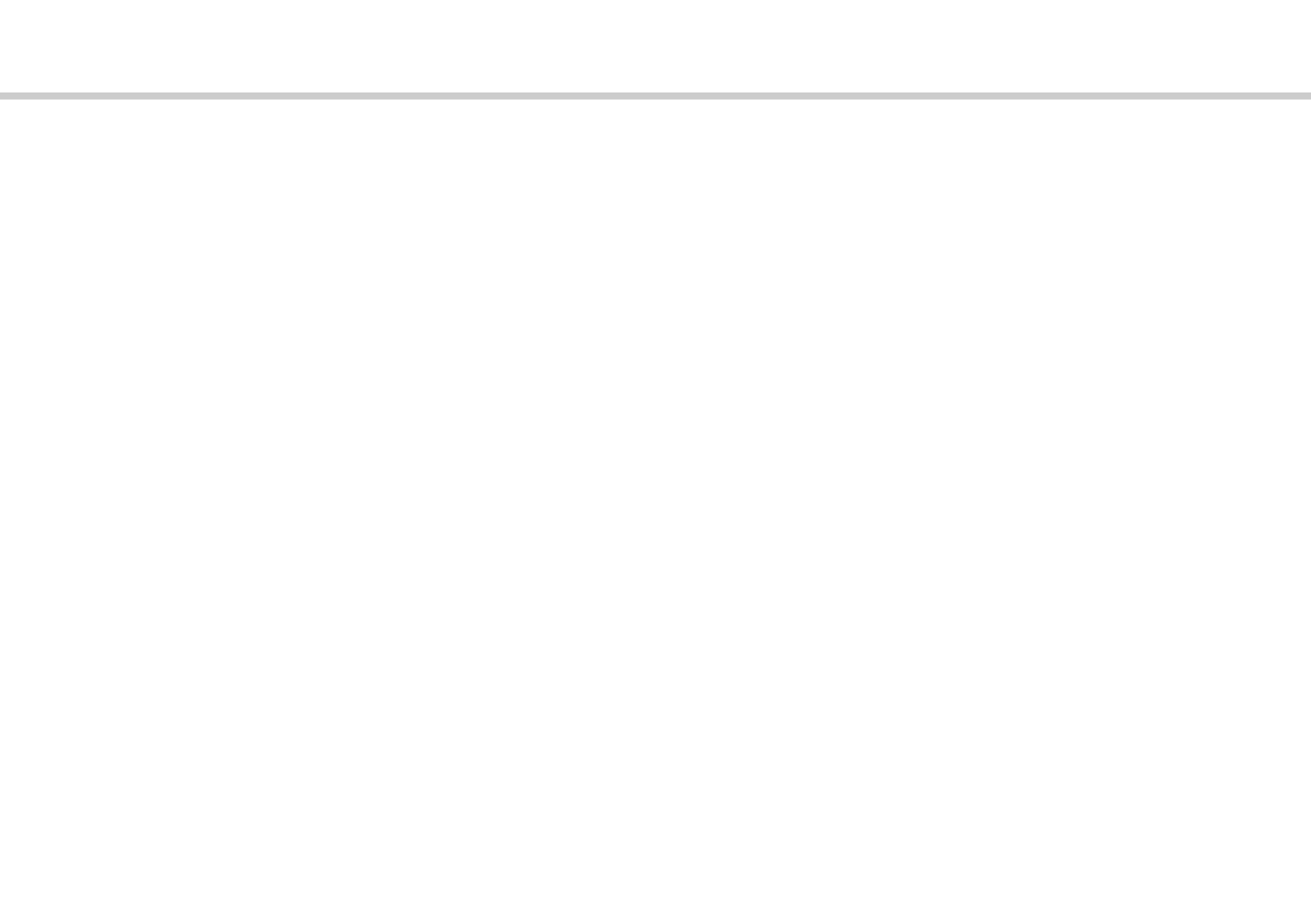

Autorisert brukermanual



Denne brukermanualen er en utvidet versjon av den autoriserte manualen 9000-102019/01 04, og er laget for å møte kravene fra kundene våre.

Den godkjente versjonen finner du på Internet på: www.SE5000.com

Takk for at har valgt Stoneridge digital fartskriver SE5000.

Hos Stoneridge har vi tro på et samarbeid med sjåførere og transportbedrifter for å levere produkter som kan gjøre livet enklere. SE5000 er konstruert med tanke på deg. Enkle menyvalg, hurtig nedlasting og mulighet for fjern-nedlasting er noen eksempler. For å få mest mulig ut av fartskriveren, anbefaler vi at du gjør deg kjent med hvordan den virker før du legger ut på den første kjøreturen.

Bruk av håndboka.

Les denne håndboka for sjåfør og bedrift før du starter. Da vil du få størst nytte av fartskriveren, og unngår å sette deg selv og andre i fare.

Stoneridge Electronics forbeholder seg rett til å gjøre forandringer i design, utstyr og funksjoner når som helst. Du kan derfor ikke fremme krav på grunnlag av de opplysninger, illustrasjoner og beskrivelser du finner i denne håndboka.

Nærmeste Stoneridge-representant vil med glede hjelpe deg hvis du har spørsmål.

Oppbevar denne håndboka for sjåfør og bedrift i bilen. Hvis bilen blir solgt overlater du håndboka til neste eier, for fartskriveren regnes som en del av bilen.

Symboler



Advarsel



Viktig informasjon



Tips



Noe må gjøres



Sidehenvisning

Display

Meldinger på skjermen

Bilenheten

Bilenhet (digital fartskriver)

Definisjoner i denne veiledningen

Sjåfør

Den som kjører eller skal kjøre bilen

Sjåfør 2

Den som ikke kjører bilen

Arbeidsdag

En rekke aktiviteter utført av sjåfør 1 og sjåfør 2 i løpet av en arbeidsdag.

Aktivitet

Det sjåføren holder på med.

Kontakt Stoneridge

Du må gjerne komme med alle slags spørsmål og forslag om fartskriveren og veiledningen til et av våre salgskontorer, som er oppført under.

Storbritannia

Stoneridge Electronics Ltd
Charles Bowman Avenue
Claverhouse Industrial Park
Dundee, Skottland
Storbritannia

Tlf. +44 (0)871 700 7070
Fax. +44 (0)870 704 0002

e-post: sales@stoneridge.com

Frankrike

Stoneridge Electronics France
Z.I St. Etienne
F-64100 Bayonne
Frankrike

Tlf. +33 (0)5 59 50 80 40
Fax. +33 (0)5 59 50 80 41

e-post: france.amsales@stoneridge.com

Tyskland

IVEKA Automotive Technologies
Schauz GmbH
Talweg 8
D-75417 Mühlacker-Lomersheim
Tyskland

Tlf. +49 (0)7041 9695-0
Fax. +49 (0)7041 9695-55

e-post: info@iveka.de

Italia

Stoneridge Electronics s.r.l.
Viale Caduti nella Guerra di Liberazione, 568
00128 - Roma
Italia

Tlf. +39 (0)650861001
Fax. +39 (0)650861006

e-post: italy.amsales@stoneridge.com

Nederland

C.A.S.U. - Utrecht b.v.
Ravenswade 118
NL-3439 LD Nieuwegein
Nederland

Tlf. +31 (0)30 288 44 70
Fax: +31 (0)30 289 87 92

e-post: info@casuutrecht.nl

Spania

Stoneridge Electronics España
Avda. Severo Ochoa 38
Pol. Ind. Casa Blanca
28108 Alcobendas
Madrid
Spania

Tlf. +34 91 662 32 22
Fax. +34 91 662 32 26

e-post: spain.amsales@stoneridge.com

Sverige

Stoneridge Nordic AB
Gårdsfogdevägen 18 A
SE-168 66 Stockholm
Sverige

Tlf. +46 (0)8 154400

Fax. +46 (0)8 154403

E-post: kontakt@stoneridge.com

Informasjon på internett

Mer informasjon om
Stoneridge digital farts skriver SE5000 og om
Stoneridge Electronics Ltd finner du på:

www.SE5000.com

www.stoneridgeelectronics.info

Copyright (opphavsrett)

Må ikke trykkes, skrives ut, oversettes eller
gjengis på annen måte uten skriftlig tillatelse
fra Stoneridge Electronics AB.

Se også registeret

(▷ side 135).

Innledning

Sikkerhet	9
Reparasjoner og endringer	9
Periodisk verkstedinspeksjon	9
Tekniske data	10

Overblikk

Oversikt over systemet	12
Kryptert bevegelsesgiver (1)	13
Digital fartskriver (2)	13
Display i instrumentpanelet (3)	13
Sjåførkort (4)	13
Oversikt over brukergrensesnitt .	14
Standardskjerm	16
Fartskrivermeny	17

Betjening

Aktiviteter i løpet av arbeidsdagen	20
I Sett inn sjåførkortet	20
Oversikt over brukerscenarier	21
Vanlig arbeidsdag	21
Skifte aktivitet	23
Skifte sted	24
Ta ut et sjåførkort	25

Utfør manuelle inntastinger

Scenarier for manuelle inntastinger ..	27
Fremgangsmåte ved manuelle inntastinger	28

Endre manuelle inntastinger

Bekreftede inntastinger	34
Endre en inntasting	35
Fjerne alle inntastinger	37

Bilen på ferje eller tog

Ferje/tog-aktivitet	38
---------------------------	----

Kjøring som ikke behøver å registreres

Kjøring utenfor området	39
-------------------------------	----

Utskrifter

Ta en utskrift	40
Utskrifttyper	42
Utskrift eksempel	45

Innstillinger

Innstillinger	68
Språk	68
Endre UTC-tid	69
Endre lokal tid	70
Endre skjermbildet	71

Skjermbilder og data

Skjermbilder	74
Sjåførskjermer	74

Symboler	76	Spesielle funksjoner i fartskriveren	
Symboler	76	ADR.	105
Symbolkombinasjoner	78	Data lagret i sjåførkortet og i fartskriveren	107
Meldinger, advarsler og feilfunksjoner	79	Data lagret i sjåførkortet	107
Tre typer beskjeder	79	Data lagret i fartskriveren	108
Meldinger	79	Nasjonale importører	109
Advarsler	79	Nasjonale importører	109
Feilfunksjoner	79	Tidssoner	117
		Tidssoner	117
Praktisk råd		Bedriftsmodus	
Skifte skriverpapirrull	92	Krav og anbefalinger	120
Ta ut papirkassetten	92	Eierens ansvar	120
Sette inn papirrull	92	Bedriftsfunksjoner	122
Vedlikehold og stell	94	Innlåsing av data	124
Reservedeler for skriver	94	Låse inn data	124
Stell av kort	94	Låse ut data.	126
Stell av fartskriver	95	Nedlasting av data	127
Innebygd test	96	Nedlasting av data	127
Innebygd test	96	Innstillinger	130
Spørsmål som ofte stilles	99	Innstillinger	130
Tillegg		Inspeksjon av fartskriver	133
Tilgjengelige land	102	Inspeksjon av fartskriver	133
Tilgjengelige språk	104	Bedriftsfunksjonsdata	134
ADR-fartskriver	105	Register	
Godkjent for bruk i biler som		Register	135
frakter farlig gods	105		

Sikkerhet

Sikkerhet

Ulykkesrisiko



Ikke betjen fartskriveren hvis ikke bilen står stille. Oppmerksomheten kan lett bli avledet fra veien og trafikken, og du kan bli årsak til en ulykke.

Reparasjoner og endringer

Fartskriveren er montert av autorisert personell.

En fartskriver må aldri åpnes. Det er ikke lov å tukle med fartskriveren eller endre systemene.

Det sitter en sikkerhetsetikett inne i skriverhuset.



Den som endrer dette utstyret begår en handling som kan være straffbar etter lovene i det aktuelle landet.

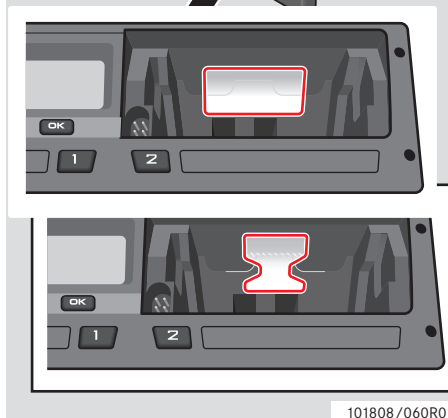
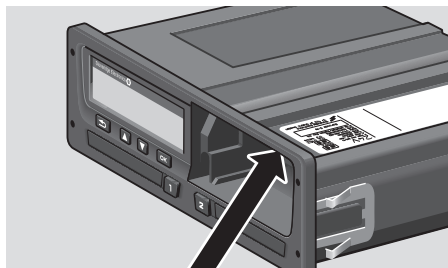

Sikkerhetsetikett

101808/060R01

Periodisk verkstedinspeksjon

Fartskriveren må kontrolleres av et verksted for digitale fartskrivere minst annethvert år .

Installasjonsetiketten, som er festet nær fartskriveren, viser datoen for siste inspeksjon.



101808/040R01

! Ved inspeksjon må installasjonsetiketten være gyldig og ikke brutt.

Tekniske data

Utgave av fartskriveren

Digital fartskriver SE5000

Driftstemperatur

-25 °C til +70 °C

Utgave for farlig last i samsvar med ADR:

-25 °C til +65 °C

Sertifisering og godkjenning

Fartskriveren er godkjent til bruk i EU og sertifisert til ITSEC "nivå E3 høyt" i samsvar med lovene i EU.

Typegodkjenningsnummer: e5-0002

Elektromagnetisk kompatibilitet

Fartskriveren tilfredsstiller kravene i EU-kommisjonens direktiv 72/245/EEC, sist endret ved direktiv 2006/96/EC, sertifikat nr. 03 0289, når det gjelder elektromagnetisk kompatibilitet.

Oversikt over systemet

Oversikt over brukergrensesnitt

Oversikt over systemet

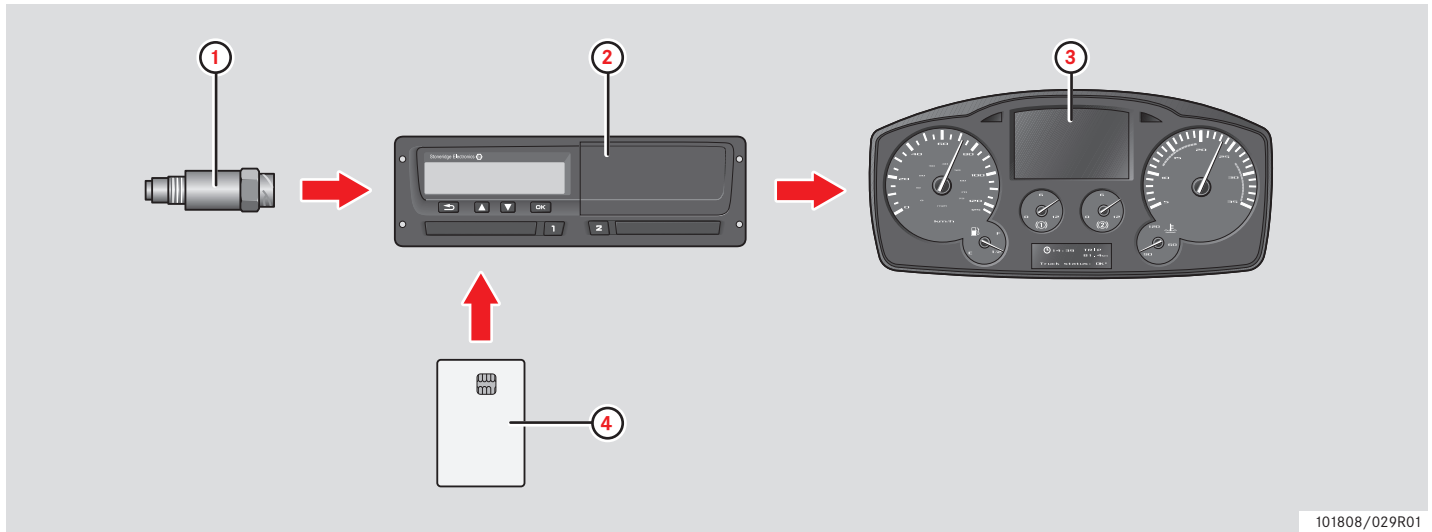

101808/029R01

1	Kryptert bevegelsesgiver
2	Fartskriver, med innebygd display og skriver

3	Display i bilens instrumentpanel
4	Sjåførkort

Oversikt over systemet

Kryptert bevegelsesgiver (1)

Den krypterte bevegelsesgiveren overfører hastighetspulsene til fartskriveren. Manipulering med giveren eller signalet registreres av fartskriveren og lagres.

Digital fartskriver (2)

Fartskriveren registrerer og lagrer forskjellige data:

- Sjåførkortdata, unntatt førerkortdata
- Advarsler og feilfunksjoner som har med fartskriveren, sjåføren, bedriften og verkstedet å gjøre.
- Informasjon om bilen, data fra kilometertelleren og detaljert hastighet i 24 timer.
- Manipulering med fartskriveren.

Spesielle funksjoner for fartskriveren ADR, se ▷ ADR-fartskriver, side 105



For stor fart i mer enn ett minutt blir lagret i fartskriveren.

Vise fartskriverdata

Data fra fartskriveren kan vises i fartskriverens display og på utskrifter.

▷ Ta en utskrift, side 40

Display i instrumentpanelet (3)

Bilens instrumentpanel viser på forskjellige måter, etter hva bilen er i stand til, følgende informasjon fra fartskriveren:

- Hastighet
- Kjørelenge
- Meldinger, advarsler og feilfunksjoner

Sjåførkort (4)

Sjåførkortet identifiserer sjåføren entydig og lagrer forskjellige data på sjåførens navn:

- Kjøretid, aktiviteter og kjørelenge.
- Informasjon om sjåførens førerkort.
- Noen advarsler og feilfunksjoner.
- Registreringsnummeret (VRN) for biler som sjåføren kjører.

- Kontroller utført av myndighetene.



Sjåførkortet kan normalt lagre data opp til 28 dager. Etter den tid blir de eldste dataene overskrevet når nye data lagres.

Detaljert informasjon om fartskriveren og sjåførkortet finner du i tillegget.

▷ Data lagret i sjåførkortet, side 107

Oversikt over brukergrensesnitt

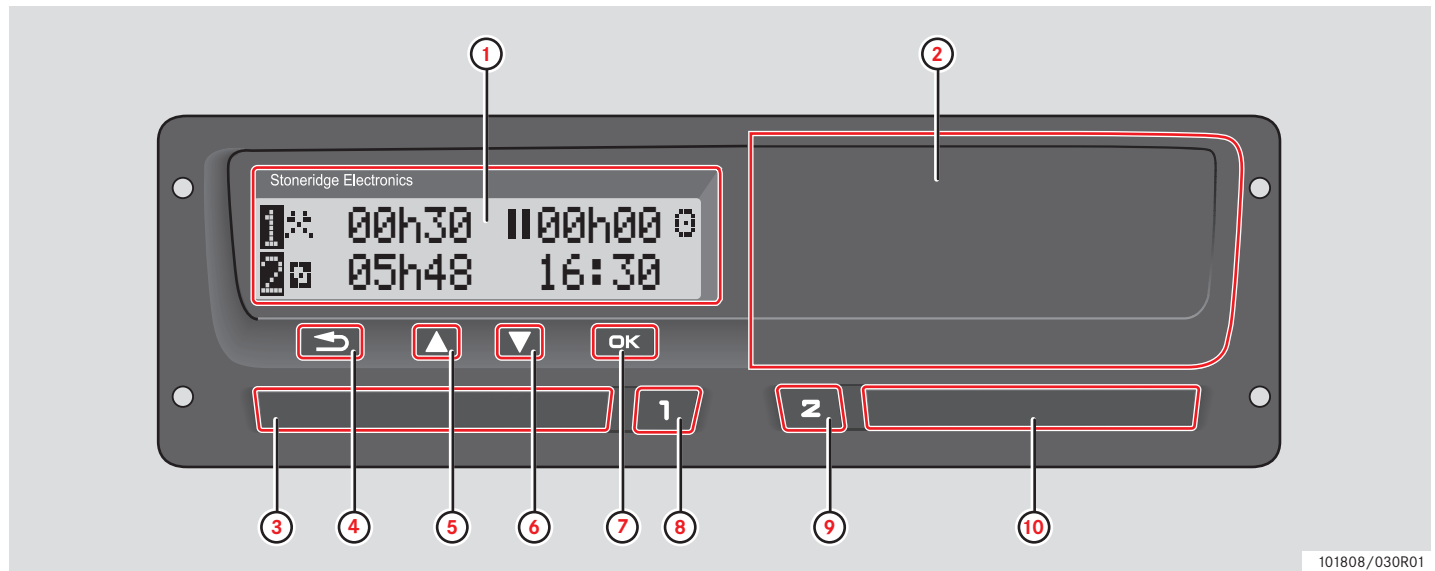

101808/030R01

Oversikt over brukergrensesnitt

		Side
1	Display	
	Sjåførens standardskjerm	16
	Fartskriversmeny	17
	Meldinger, advarsler og feil-funksjoner	79
2	Skriver	
	Ta en utskrift	40
	Sette i eller skifte papirrull	92
3	Sjåførens kortskuff	
	Sette inn og ta ut sjåførkortet	20/ 25
4	Retur 	
	Avbryte en prosess	-
	Gi opp en prosess	-
	Flytte bakover på skjermen	-
	Gå tilbake til forrige skjerm-bilde	-

		Side
	Gå tilbake til standardskjer-men (trykk flere ganger)	-
5	Opp 	
	Øke verdier	-
	Utheve og velge alternativer	-
6	Ned 	
	Redusere verdier	-
	Utheve og velge alternativer	-
7	OK 	
	Bekreft en inntasting	-
	Fjerne meldinger eller advarsler	79
	Bekreft feilfunksjoner	79
8	Sjåfør 	
	Åpne sjåførskuff	20
	Endre sjåføraktiviteter	23

		Side
9	Sjåfør 2 	
	Åpne sjåfør 2-skuffen	20
	Endre sjåfør 2-aktiviteter	23
10	Sjåfør 2:Kortskuff	
	Sette inn og ta ut et sjåførkort	20/ 25

Standardskjerm

Trykk en knapp for å aktivere displayet.

Sjåførens standardskjerm vises:

- Når "NEI" er valgt på spørsmålet "Taste inn manuell?".
- Når prosessen Manuell inntasting er fullført.
- Når det trykkes flere ganger på -knappen for å gå bakover fra en inntasting eller et emne i fartskrivermenyen.
- Så snart bilen er satt i bevegelse.

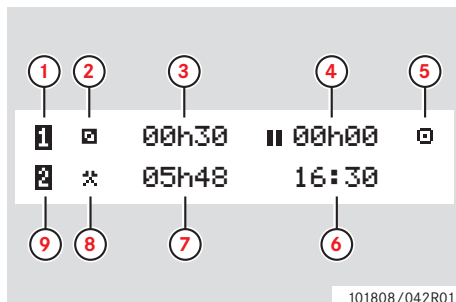

- 1 Sjåfør
- 2 Sjåførens aktivitet
- 3 Varigheten av sjåførens aktivitet
- 4 Sammenlagt pausetid for sjåføren i løpet av en arbeidsdag
- 5 Betjeningsmodus for fartskriveren (Operativ)
- 6 Lokal tid
- 7 Varigheten av sjåfør 2s aktivitet
- 8 Sjåfør 2s aktivitet
- 9 Sjåfør 2

Andre skjermbilder

Det finnes fire andre skjermbilder som viser følgende informasjon:

	Side
Sjåfør 1 sammenlagt kjøre- og pausetid	74
Sjåfør 2 sammenlagt kjøre- og pausetid	74
UTC-tid og lokal tid og dato	74
Visning av fart, kilometerteller og innsatt kort	74

Menyer, symboler og varsler

Fartskriveren har tre menyer. Skjermbildet kan også vise en rekke symboler og meldinger.

	Side
Fartskrivermeny	17
Symboler og kombinasjoner av symboler	78
Meldinger om advarsler og feilfunksjoner	79

Oversikt over brukergrensesnitt

Fartskriversmeny

Følgende tre menyer kan velges. Trykk **OK** for å komme til menyene.

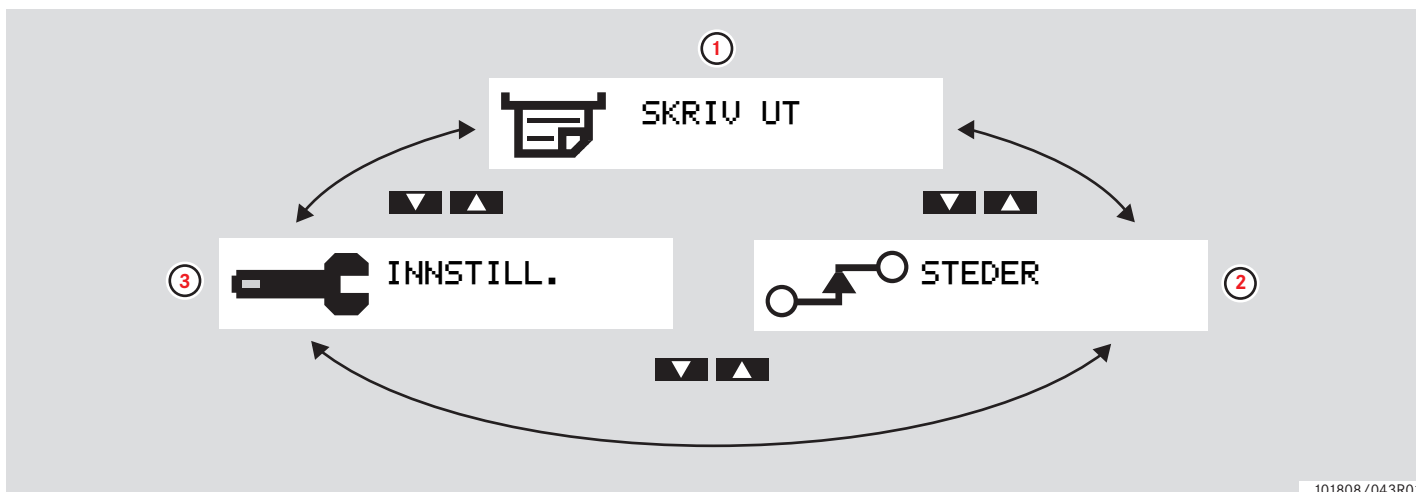

101808/043R01

		Side
1	Ta en utskrift	40
2	Skifte sted	24
3	Innstillinger	68

Aktiviteter i løpet av arbeidsdagen

Utfør manuelle inntastinger

Endre manuelle inntastinger

Bilen på ferje eller tog

Kjøring som ikke behøver å registreres

Utskrifter

Innstillinger

Aktiviteter i løpet av arbeidsdagen

I Sett inn sjåførkortet

- 1 Trykk og hold **1**-knappen nede for sjåførkortskuffen eller **2**-knappen for sjåfør 2-skuffen til skuffen kommer ut.
- 2 Sett inn kortet med minnebrikken fram og opp.

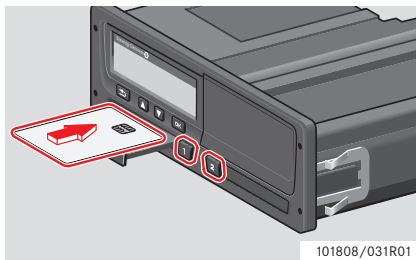

- 3 Lukk skuffen ved å skyve forsiktig. Fartskriveren behandler sjåførkortdata. Hvis sjåførautentiseringen ikke lykkes, se [▷ side 85](#)



Sjåførkortet må alltid være på plass i skuffen **1**!

En arbeidsdag er de aktiviteter sjåfør 1 og sjåfør 2 har drevet med. Noen aktiviteter velges automatisk, andre må legges inn manuelt.

Når to mann jobber sammen, setter sjåføren kortet i skuffen på venstre side **1** og sjåfør 2 i skuffen på høyre side **2**.



Sjåførkortene må byttes ut hvis det byttes sjåfør.

Hver aktivitet er angitt med en aktivitetstype, en starttid og en sluttid.

Symbol	Aktivitetstype
	Arbeid Aktivitet mens bilen står stille, f. eks. lasting
	Kjøring Kjøre bilen
	Hvil/pause For pauser
	Tilgjengelig Ventetid før og etter kjøringen, f. eks. på at papirarbeid skal bli ferdig.

Aktiviteter i løpet av arbeidsdagen

Oversikt over brukerscenarier

Bruk et av følgende brukerscenarier som veiledning:

- Vanlig arbeidsdag
- (▷ Scenarier for manuelle inntastinger, side 27)

!

På en vanlig arbeidsdag må sjåførkortet sitte i fartskriveren.

Sjåførekortet er personlig og kan ikke brukes av noen annen enn den rettmessige innehaveren av kortet.

!

Sjåførene er ansvarlige for å overholde trafikkreglene i de ulike landene.

Vanlig arbeidsdag

Brukerscenariet nedenfor viser en vanlig arbeidsdag.

▷ Innledende prosess, side 22

Sjåførkortet ble tatt ut ved slutten av forrige arbeidsdag og satt inn igjen da den nye dagen begynte.

Alle tidligere aktiviteter er lagret, og det er ikke behov for manuelle inntastinger.

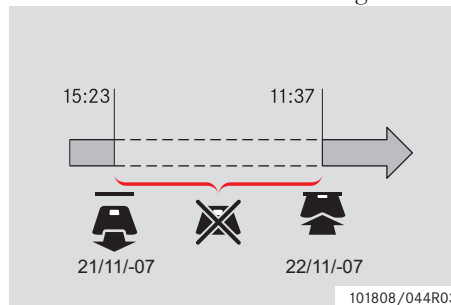

I løpet av en vanlig arbeidsdag:

- Sjåførkortet må settes inn i fartskriveren for å identifisere sjåføren.
- All endring i aktiviteter må legges inn samtidig med byttet.

Sjåførkort innsatt

For perioder der sjåførkortet har vært inne, kan allerede lagrede aktiviteter ikke endres.

Sjåførkort ikke innsatt

Hvis aktivitetene har funnet sted uten at sjåførkortet satt i, må disse aktivitetene legges inn manuelt neste gang sjåførkortet settes inn.

De neste sidene beskriver handlinger og aktiviteter på en arbeidsdag.

- ▷ I Sett inn sjåførkortet, side 20
- ▷ Skifte aktivitet, side 23
- ▷ Skifte sted, side 24
- ▷ Ta ut et sjåførkort, side 25

Innledende prosess

Når sjåførkortet er satt inn, kommer sjåførens navn fram en liten stund.

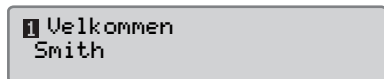

Informasjon om når det forrige sjåførkortet ble tatt ut, vises en liten stund.

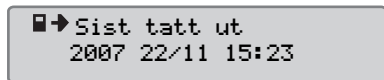

1 Trykk **OK** for å bekrefte "JA".

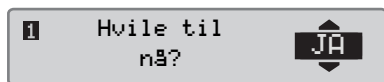

Hvis "NEI" er valgt, se:

▷ Scenarier for manuelle inntastinger, side 27

2 Bruk **▲** eller **▼**-knappen og velg "Sluttet i land", og trykk **OK** for å bekrefte.

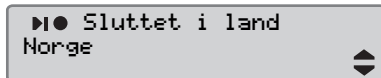

Hvis "Sluttet i land" ikke ble valgt forrige gang kortet ble tatt ut, kommer ikke dette skjermbildet fram.

3 Bruk **▲** eller **▼**-knappen og velg "Startet i land", og trykk **OK** for å bekrefte.

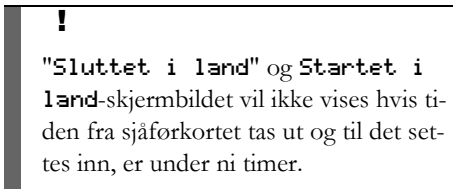
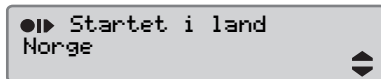

4 Bruk **▲** eller **▼** til å velge hvis du vil ha en utskrift av de data som er tastet inn, og trykk **OK** for å bekrefte.

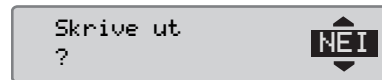

5 Bruk **▲** eller **▼**-knappen til å velge "JA", og trykk **OK** for å bekrefte og lagre det som er tastet inn.

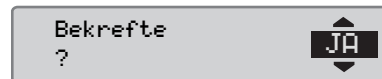

Hvis "JA" er valgt, blir inntastingene lagret og følgende meldinger vises en liten stund:

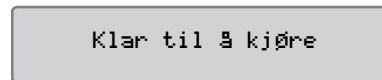

Det er som tastet inn er lagret, og standardskjermen vil vises.

Hvis "NEI" er valgt, se





▷ Scenarier for manuelle inntastinger, side 27

Aktiviteter i løpet av arbeidsdagen

Skifte aktivitet

Automatisk valgte aktiviteter

Fartskrивeren velger automatisk aktivitet for hver sjåfør etter den gjeldende kjøresituasjonen.

Kjøring situasjon	Sjåfør 1	Sjåfør 2
Sette i bevegelse/kjøre	Kjøring 	Tilgjengelig 
Stoppe/stå stille	Arbeid 	Tilgjengelig 



Det automatiske skiftet av aktivitet finner sted:

- Fra Kjøring til Arbeid hvis bilen har stått stille i mer enn to minutter.
- Fra Arbeid til Kjøring hvis bilen har vært satt i bevegelse i løpet av det siste minuttet.

Manuelt valgte aktiviteter

Når bilen står stille, må alle andre aktiviteter enn Arbeid for sjåfør 1 eller Tilgjengelig for sjåfør 2 velges manuelt.

Følgende aktiviteter kan velges manuelt:

	Arbeid
	Hvil/pause
	Tilgjengelig

For å skifte aktivitet i løpet av arbeidsdagen, gjør følgende:

- ▶ Sett inn sjåførkortet.
- ▶ Stopp bilen.
- ▶ Trykk flere ganger på **1**-knappen (sjåfør 1) eller **2**-knappen (sjåfør 2) til ønsket aktivitet vises på skjermen.

!

"Kjører" kan ikke velges manuelt.

i

Skifte av aktivitet kan bare gjøres når bilen står stille.

i

Starte/stoppe aktivitet når tenningen slås på og av, kan forhåndsinnstilles av bedrift og verksted.
Hør med bedriften din om starte/stoppe aktivitet er forhåndsinnstilt!

Skifte sted

Det må angis hvilket land bilen er i når arbeidsdagen begynner og slutter.

Dette kan gjøres:

- Når som helst i løpet av dagen fra "STEDER", undermenyene "Startsted" eller "Sluttsted".
- Når det automatisk blir spurt om det hver gang et sjåforkort blir tatt ut.
- Under manuell inntasting av aktiviteter.



Skifte av sted kan bare gjøres når bilen står stille.

▷ Scenarier for manuelle inntastinger, side 27

Når som helst i løpet av en arbeidsdag

- 1 Trykk på **OK**-knappen for å vise menyen.
- 2 Bruk **▲** eller **▼**-knappen og velg "STEDER", og trykk **OK**.

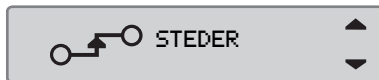

- 3 Bruk **▲** eller **▼**-knappen og velg "Startsted" eller "Sluttsted", og trykk **OK**.

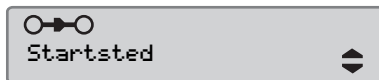

- 4 Bruk **▲** eller **▼**-knappen til å velge land, og trykk så **OK** for å bekrefte valget og gå tilbake til standardskjermen.

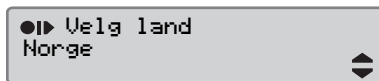

Opplysninger om tilgjengelige land finner du i

▷ Tilgjengelige land, side 102



Fartskrivermenyen er bare tilgjengelig når bilen står stille.



For Spania må en også velge en region.

▷ Spanske regioner, side 103

Aktiviteter i løpet av arbeidsdagen

Ta ut et sjåførkort

Ta ut sjåførkortet hvis det byttes sjåfør. Sjåførkortet kan tas ut i hovedmenyen.

- 1 Trykk på **1**-knappen og hold den inne for å åpne sjåfør 1-skuffen eller **2**-knappen for å åpne sjåfør 2-skuffen.
- 2 Bruk **▲** eller **▼**-knappen og velg "Sluttet i land", og trykk **OK**.

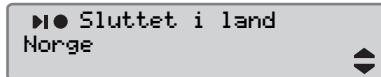

Fartskriveren lagrer data i sjåførkortet og åpner så skuffen.

- 3 Klem sjåførkortet litt opp nedenfra gjennom åpningen i skuffen eller klem kanten av skuffen ned til sjåførkortet spretter opp.

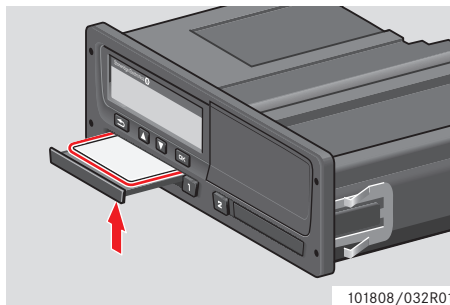

101808/032R01

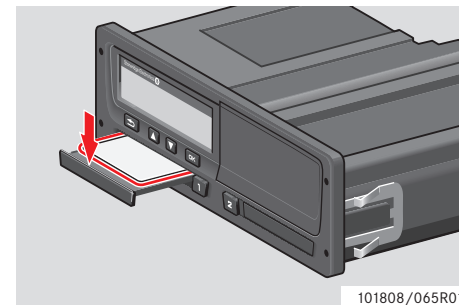

101808/065R01

Ta ut et kort:

- ▶ Ta ut sjåfør- kortet.
- ▶ Lukk skuffen ved å skyve forsiktig.

Kortskuffene låst

Kortskuffene er låst:

- Når bilen er i bevegelse.
- Når fartskriveren er opptatt med å behandle sjåforkortet.
- Hvis strømmen til fartskriveren blir brutt.

▷ Spesielle funksjoner i fartskriveren ADR., side 105

Hvis kortet fortsatt sitter i og strømtilførselen ikke kan gjenopprettes, må skuffen låses opp på et verksted for digitale fartskrivere.

Strømsparemodus

Når tenningen slås av, går fartskriveren inn i strømsparemodus ti minutter etter siste samhandling. Displaylyset slukkes ti sekunder etter siste samhandling. I strømsparemodus er displayet av.

Fartskriveren får lys i displayet igjen hvis en av disse tingene gjøres:

- Trykke på en knapp.
- Slå på tenningen.
- Taue bilen.

▷ Spesielle funksjoner i fartskriveren ADR., side 105

Utfør manuelle inntastinger

Utfør manuelle inntastinger

Scenarier for manuelle inntastinger

Aktiviteter som er utført uten at sjåførkortet satt i, må legges inn manuelt.

Disse aktivitetene kan bare legges inn neste gang sjåførkortet settes inn.

▷ Fremgangsmåte ved manuelle inntastinger, side 28



Aktiviteter som er tastet inn med et sjåførkort inne, kan ikke endres etterpå.

Manuelle inntastinger kan bare gjøres når bilen står stille.



Modus for manuelle inntastinger avsluttes uten å fullføre prosessen når:

- Ingen samhandling med fartskrivere har skjedd i 1 eller 20 minutter
- Kort settes inn eller tas ut.
- Kjøringen begynner.

Begrensninger

Det er flere begrensninger på manuelt innstastede aktiviteter.

Tidligste starttid

Aktivitetens starttid kan ikke settes tidligere enn:

- Forrige gang sjåførkortet ble tatt ut.
- Sluttiden for den forrige manuelt innstatede aktiviteten.

Siste sluttid

Aktivitetens sluttid kan ikke settes senere enn tidspunktet da siste sjåførkort ble satt inn.

Gå ut av Manuelle inntastinger

Modus for manuelle inntastinger avsluttes normalt når prosessen er fullført.

▷ Manuelle inntastinger, tidsavbrudd, side 131



Hvis en går ut av modus for manuelle inntastinger uten å fullføre prosessen, vil bare fullførte inntastinger bli lagret.

Fremgangsmåte ved manuelle inntastinger

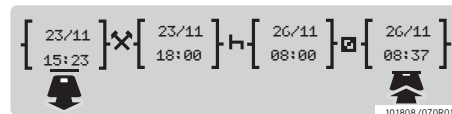
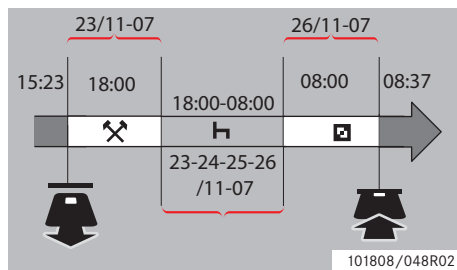

Følgende scenario beskriver er situasjon der du må foreta manuelle inntastinger.

- Du kom fram fredag kl. 15:23 23/11-07 og tok ut sjåførkortet.

- Du gjorde annet arbeid til kl. 18:00.

- Du hvilte fra 18:00 og over helgen til mandag 26/11-07 kl. 08:00.

- Du var tilgjengelig kl. 08:00 den 26/11-07.

- Du satte inn sjåførkortet kl. 08:37, den 26/11-07.

Manuelle inntastinger

Når du foretar en manuell inntasting, bruk:

- **OK**-knappen til å flytte deg på skjermen til dato, klokkeslett og aktivitet, og bekreft inntasting.
- Bruk **▲** eller **▼**-knappen og velg/uthev ønskede data, verdier og aktiviteter.
- Bruk **↩**-knappen til å gå tilbake til forrige skjermbilde eller bakover i et skjermbilde.



Fartskriversmenyen er bare tilgjengelig når bilen står stille.

Alle manuelle inntastinger i dette eksemplet er oppført i lokal tid.

1 Sett inn sjåførkortet.

2 Bruk **▲** eller **▼**-knappen og velg "NEI", og trykk **OK**.

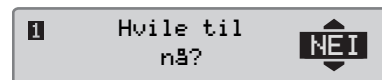

3 Bruk **▲** eller **▼**-knappen og velg "JA", og trykk **OK**.

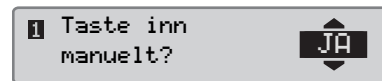

4 Bruk **▲** eller **▼**-knappen og velg "Lok.", og trykk **OK**.



Følgende skjermbilde kommer fram:



Utfør manuelle inntastinger

Dato og tidspunkt på skjermen viser når sjåføkkortet sist ble tatt ut.

Nå legger du inn det "andre arbeidet" du gjorde fredag.

- 5 Bruk **▲** eller **▼**-knappen og uthev **⚙**-symbolet.



- 6 Trykk **OK**. Følgende skjermbilde vises:



- 7 Datoen i høyre spalte skal endres til 23/11.

For å endre datoen, bruk knappene **▲** eller **▼** til å rulle tilbake til 26/11. Trykk **OK** for å bekrefte.



- 8 Så skal tidspunktet endres. Bruk knappene **▲** eller **▼** til å rulle framover til 18:00. Trykk **OK** for å bekrefte.



- 9 For å endre minuttene, bruk knappene **▲** eller **▼** til å rulle til 18:00. Trykk **OK** for å bekrefte.



Følgende skjermbilde vises etter at du trykte **OK**.



- 10 Du skal nå taste inn den tiden du hvilte, mellom den 23/11 kl. 18:00 og 26/11 kl. 08:00. Bruk **▲** eller **▼**-knappen til å utheve **⏪**-symbolet. Trykk **OK** for å bekrefte.







I dette eksemplet er det ikke nødvendig å endre dato eller klokkeslett. Bekreft dato og klokkeslett ved å trykke **OK**.

Endre minuttene til 08:00 som forklart i trinn 9. Trykk **OK** for å bekrefte.

Følgende skjermbilde vises etter at du trykte **OK**.



Det siste trinnet er å taste inn den tiden du var tilgjengelig mellom 08:00 og 08:37, den 26/11.



11 Bruk  eller -knappen til å framheve -symbolet. Trykk  for å bekrefte. Følgende skjermbilde vises:

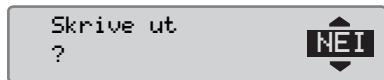

Ingen endringer trengs, fordi dette er tiden mellom forrige aktivitet (hvile) og tiden da kortet ble satt inn. Trykk  for å bekrefte dato og klokkeslett.

12 Følgende skjermbilde vises:



Bruk  eller  til å velge hvis du vil ha en utskrift av de data som er tastet inn, og trykk  for å bekrefte.

▷ Utskrift, bekreftelse av manuelle inntastinger, side 66

Følgende skjermbilde vises:

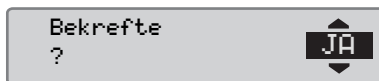

Trykk  for å velge "JA".

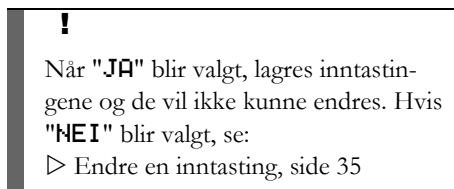

Følgende skjermbilde vises:

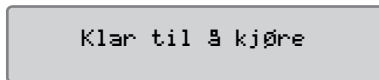

Du er nå klar til å kjøre, og standardskjermen kommer fram.

Utfør manuelle inntastinger

Manuelle inntasting med tid som ikke er redegjort for

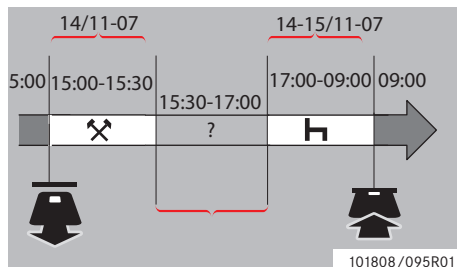

Følgende scenario beskriver en situasjon der du må foreta manuelle inntastinger av tid som ikke er redegjort for. Tid som ikke er redegjort for er en periode som ikke blir registrert i sjåførkortet, f. eks. kjøring av en bil med analog fartskriver.

- Du tok ut sjåførkortet kl. 15:00, den 14/11-07.

- Du gjorde annet arbeid til kl. 15:30.

-Du gjorde noe annet (tid som ikke er redegjort for), mellom 15:30 og 17:00, som ikke blir registrert i sjåførkortet.

- Du hvilte mellom 17:00 og 09:00 den 15/11-07.

- Du satte inn sjåførkortet kl. 09:00, den 15/11.

Manuelle inntastinger

Når du foretar en manuell inntasting, bruk:

- **OK**-knappen til å flytte deg på skjermen til dato, klokkeslett og aktivitet, og bekreft inntasting.
- Bruk **▲** eller **▼**-knappen og velg/uthev ønskede data, verdier og aktiviteter.
- Bruk **↩**-knappen til å gå tilbake til forrige skjermbilde eller bakover i et skjermbilde.



Fartskrivermenyen er bare tilgjengelig når bilen står stille.

Alle manuelle inntastinger i dette eksemplet er oppført i lokal tid.

1 Sett inn sjåførkortet.

2 Bruk **▲** eller **▼**-knappen og velg "NEI", og trykk **OK**.

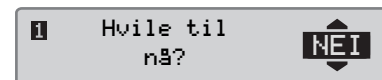

3 Bruk **▲** eller **▼**-knappen og velg "JA", og trykk **OK**.

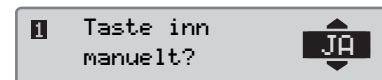

4 Bruk **▲** eller **▼**-knappen og velg "Lok.", og trykk **OK**.





Følgende skjermbilde kommer fram:



Dato og tidspunkt på skjermen viser når sjåforkortet sist ble tatt ut.

Nå legger du inn det andre arbeidet du gjorde fredag.

5 Bruk  eller -knappen og uthev -symbolet.



6 Trykk . Følgende skjermbilde vises:



7 Endre dato og minutter som beskrevet i det forrige eksemplet, for å registrere det andre arbeidet du gjorde.

Følgende skjermbilde vises:



Du skal nå registrere tiden som ikke var gjort rede for.

8 Trykk . Følgende skjermbilde vises:



9 Trykk . Følgende skjermbilde vises:

Bruk  eller -knappen til å velge landet du er i

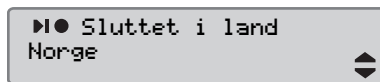

10 Trykk . Følgende skjermbilde vises:

Bruk  eller -knappen til å velge landet du er i

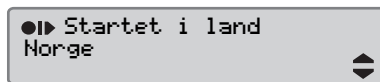

11 Trykk . Følgende skjermbilde vises:



Endre klokkeslett og dato til 14/11 og 17:00.



12 Du skal nå taste inn hviletiden. Trykk . Følgende skjermbilde vises:



Trykk  for å registrere resten. Følgende skjermbilde vises:



Utfør manuelle inntastinger

13 Trykk **OK**. Følgende skjermbilde vises:

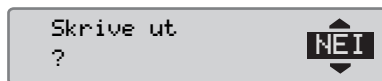

Bruk **▲** eller **▼** til å velge hvis du vil ha en utskrift av de data som er tastet inn, og trykk **OK** for å bekrefte.

Følgende skjermbilde vises:

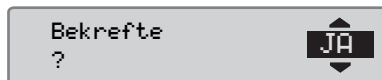

Trykk **OK** for å velge "JA".

!

Når "JA" blir valgt, lagres inntastningene og de vil ikke kunne endres. Hvis "NEI" blir valgt, se:

▷ Endre en inntasting, side 35

Følgende skjermbilde vises:

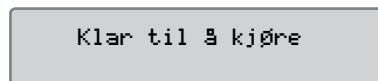

Du er nå klar til å kjøre, og standardskjermen kommer fram.

Endre manuelle inntastinger

Bekreftede inntastinger

"Bekreftede inntastinger?" gir sjåføren sjansen til å endre en bestemt, manuelt oppført dato, klokkeslett eller aktivitet, eller gjøre den manuelle inntastingen om igjen.

En inntasting som er lagret, kan ikke forandres etterpå.

For å forandre en inntasting eller gjøre om igjen en manuell inntasting, velg "NEI" når "Bekreftede ?" vises på skjermen.

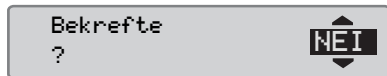

!

Hvis "JA" blir valgt, vil inntastingene bli lagret og kan ikke endres etterpå.

- ▶ Rull opp eller ned for å velge "Endre" eller "Slett alle", og bekreft.
- ▷ Endre en inntasting, side 35
- ▷ Fjerne alle inntastinger, side 37

!

Manuelle inntastinger kan bare endres mens du er i gang med manuelle inntastinger.

Modifisering av inntastinger kan ikke gjøres når:

- Inntastingene er lagret.
- Modus for manuelle inntastinger er avsluttet.
- Bilen er satt i bevegelse.

Endre manuelle inntastinger

Endre en inntasting

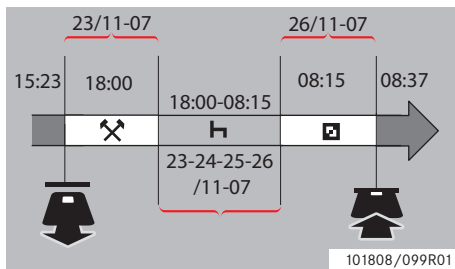

Det er mulig å forandre inntastinger og legge til aktiviteter hvis det trengs. La oss si at du vil forandre sluttiden for hvileperioden til 08:15. Det innebærer at tiden som tilgjengelig vil endres.

▷ Fremgangsmåte ved manuelle inntastinger, side 28

1 Bruk ▲ eller ▼-knappen og velg "NEI", og trykk **OK**.

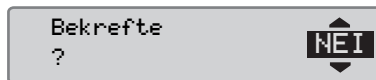

2 Velg og bekreft "Endre".

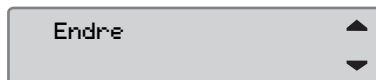

Den første manuelle inntastingen vises da på skjermen:

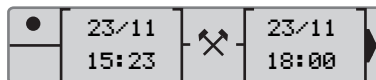

3 Du skal nå forandre slutten på hviletiden til 08:15.

Naviger til hvile-aktiviteten med ▲ eller ▼-knappen.



4 Trykk **OK**. Følgende skjermbilde vises:



5 Trykk **OK**. Følgende skjermbilde kommer da fram. Trykk **OK** igjen for å komme til 08:00 og endre verdien til 08:15.



6 Trykk **OK**. Følgende skjermbilde vises:



7 Trykk **OK**. Følgende skjermbilde vises:



Ingen endringer trengs fordi dette er tiden mellom forrige aktivitet og tidspunktet da kortet ble satt inn.

8 Trykk **OK** flere ganger for å komme til utskriftsmenyen.

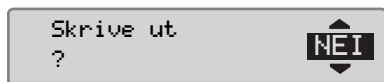

Bruk **▲** eller **▼** til å velge hvis du vil ha en utskrift av de data som er tastet inn, og trykk **OK** for å bekrefte.

9 Bruk **▲** eller **▼** til å velge "JA" eller "NEI" og trykk **OK** for å bekrefte.

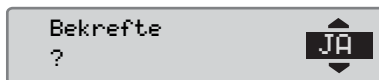

Når "JA" blir valgt, og inntastingene er lagret, vises følgende en liten stund på skjermen:

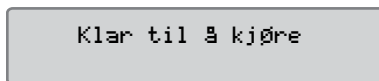

Du er nå klar til å kjøre, og standardskjermen kommer fram.



Endre manuelle inntastinger

Fjerne alle inntastinger

Det er mulig å fjerne de inntastingene som ikke er lagret og starte alternativet "Taste inn manuelt?" igjen.

For å fjerne alle inntastinger, velg og bekreft "NEI" når "Bekreftede ?" vises på skjermen.



1 Bruk  eller  for å velge "Slett alle".

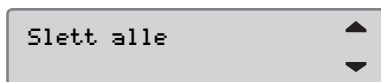

2 Trykk  igjen for å bekrefte at du vil fjerne alle inntastinger.

3 Trykk  igjen for å fjerne alle inntastinger.

4 Bruk  eller  til å velge "JA" eller "NEI" og press .

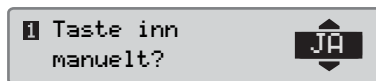

Om å starte manuelle inntastinger på nytt, se

▷ Fremgangsmåte ved manuelle inntastinger, side 28

Bilen på ferje eller tog

Ferje/tog-aktivitet

For å registrere at en ferje- eller togtransport skal finne sted, må aktiviteten "ferge/tog" aktiveres manuelt før transporten begynner.



Aktiviteten "ferge/tog" må ikke blandes sammen med en modus. Det er en aktivitet uten sluttid.

Aktivere ferje/tog-aktivitet

1 Trykk på **OK**-knappen for å vise fartskrivermenyen.

▷ Fartskrivermeny, side 17

2 Bruk **▼** eller **▲**-knappen og velg "STEDER"-menyen, og trykk **OK**.

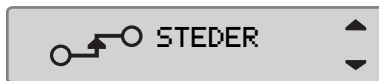

3 Bruk **▼** eller **▲**-knappen og uthev "ferge/tog" -aktiviteten.

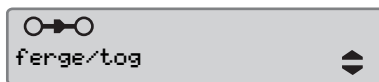

4 Trykk på **OK**-knappen for å aktivere "ferge/tog" -aktiviteten.

Deaktivere ferje/tog-aktivitet

"ferge/tog" -aktiviteten blir automatisk deaktivert når bilen settes i bevegelse.

Kjøring som ikke behøver å registreres

Kjøring som ikke behøver å registreres

Kjøring utenfor området

Det forekommer kjøring som en ikke behøver å registrere. Dette er **Utenfor området** -modus.

Du finner detaljert informasjon om dette i EU's fartskriver-bestemmelser 561/2006 og nasjonale forskrifter.

!

Det er sjåførens ansvar å følge trafikk-reglene i det landet hvor han eller hun befinner seg.

Aktivere Utenfor område-modus

1 Trykk på **OK**-knappen for å vise fartskrivermenyen.

▷ Fartskrivermeny, side 17

2 Bruk **▼** eller **▲**-knappen og velg "STEDER"-menyen, og trykk **OK**.

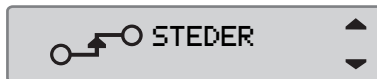

3 Bruk **▼** eller **▲**-knappen og uthev **Utenfor området**-aktiviteten.

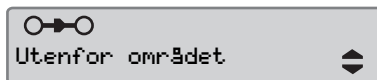

4 Trykk på **OK**-knappen for å aktivere **Utenfor området**-aktiviteten. Dette vises bare på standardskjermen.

▷ Standardskjerm, side 16

Slutt Utenfor området?

"Utenfor område"-modus blir deaktivert:

- Automatisk når et sjåforkort blir tatt ut eller satt inn.
- Når en manuelt går inn i **Slutt utenf. omr. ?**-modus.

Manuelt

1 Trykk på **OK**-knappen for å vise fartskrivermenyen.

2 Bruk **▼** eller **▲**-knappen og velg "STEDER"-menyen, og trykk **OK**.

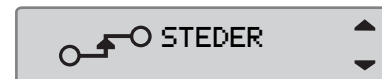

3 Bruk **▼** eller **▲**-knappen og uthev **Utenfor området**-aktiviteten.



4 Trykk på **OK**-knappen for å aktivere **Slutt utenf. omr. ?**-aktiviteten.

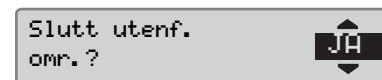

5 Trykk **OK** for å bekrefte.

Gjeldende status vises på standardskjermen.

Utskrifter

Ta en utskrift

Data lagret i sjåførkortet og i fartskriveren kan skrives ut i ulike formater, se ► Utskriftstyper, side 42.



Det er bare mulig å ta en utskrift når bilen står stille.



Pass på at det ikke ligger noe foran papiråpningen, ellers kan papiret sette seg fast i skriveren.

Data kan skrives ut på papir eller vises på skjermen.

1 For å ta en utskrift fra en utskriftmeny, trykk

2 Bruk eller -knappen og velg "SKRIV UT". Bekreft med .

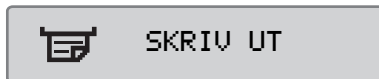

3 Bruk eller -knappen til å velge ønsket utskrifttype og press .

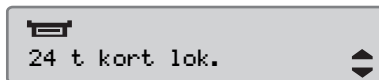

Velg kort og dato

Avhengig av hva slags utskrift du har valgt, kan det være nødvendig å angi sjåførkort og dato.

4 Bruk eller -knappen og velg kort 1 eller kort 2, og trykk .

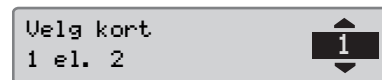

5 Bruk eller -knappen og velg ønsket dato, og trykk .

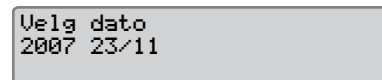



Utskrifter

Vis utskrift

- 1 Bruk  eller -knappen og velg "skjerm". Bekreft med .



- 2 Bruk -knappen til å rulle gjennom dataene som vises.
- 3 Trykk  for å gå tilbake til utskriftvalget på skjermen.

papirutskrift

- 1 Bruk  eller -knappen og velg "skriver". Bekreft med .



- 2 Så snart meldingen "Skriver ut øppt." er fjernet, trekk utskriften opp og riv den av.





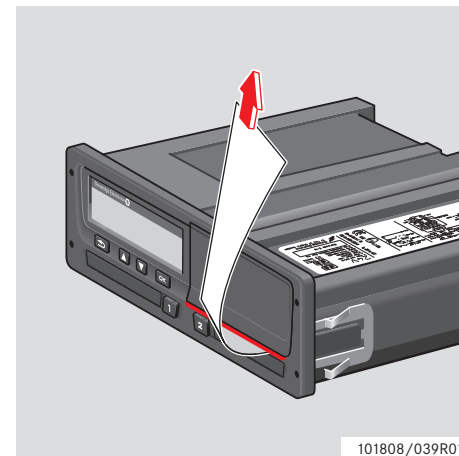









For å avbryte en påbegynt utskrift, trykk -knappen (avbryt) og hold den nede.









101808/039R01

- Trykk  for å gå tilbake til standardskjermen.

Utskrifttyper

Emne/punkt i menyen	Utskriftstype	Beskrivelse
 24h  ▼ 24 t kort 	Sjåføraktivitet fra kort, daglig utskrift. (lovpålagt)	Liste over utskrifter for en av datoene med aktiviteter lagret i sjåfør 1-kortet eller sjåfør 2-kortet i UTC-tid.
 24h  ▼ 24 t bil 	Sjåføraktivitet fra bilenhet, daglig utskrift. (lovpålagt)	Liste over alle aktiviteter lagret i fartskriveren for valgt dato, i UTC-tid: <ul style="list-style-type: none"> • Hvis ikke noe kort er satt inn, velg enten gjeldende dag eller en av de åtte siste dagene. • Når et kort er satt inn, velg en dag som er lagret i fartskriveren, blant de høyst 28 siste dagene. Hvis det ikke er tilgjengelige data for den valgte datoen, vil utskriften ikke starte.
 ! x  ▼ Hendelser kort 	Utskrift av hendelser og feil fra kort. (lovpålagt)	Liste over alle advarsler og feilfunksjoner som er lagret på et sjåførkort.
 ! x  ▼ Hendelser bil 	Utskrift av hendelser og feil fra bilenheten. (lovpålagt)	Liste over alle advarsler og feilfunksjoner som er lagret i fartskriveren.

Utskrifter

Emne/punkt i menyen	Utskriftstype	Beskrivelse
 T 0 ▼ Tekniske data	Tekniske data (lovpålagt)	Liste over tekniske data i en fartskriver.
 » ▼ for høy hastig.	Utskrift om for høy hastighet. (lovpålagt)	Liste over alle advarsler om for høy hastighet.
 Ark man. oppfør.	Utskrift av manuelle inntastinger.	Utskrift for utfylling av manuelle inntasting med penn.
 kjørehastighet	Kjørehastighet (km/t).	Liste over kjørehastighetintervaller i km/t.
 motorturtall	Turtall (o/min).	Liste over turtallsintervaller i o/min.
 status D1/D2	Status bakre kontakter D1/D2.	Liste over endringer i status bakre kontakt D1 og D2. Utgangsalternativer for kontaktene D1 og D2 er bedriftstilpassede.
 24 t kort lok.	Daglig aktiviteter fra sjåforkortet, i lokal tid.	Liste over utskrifter for en av datoene med utskrifter lagret i sjåforkortet i lokal tid.

Emne/punkt i menyen	Utskriftstype	Beskrivelse
 24 t bil lok. 	Daglig aktiviteter fra fartskriveren (bilenheten), i lokal tid.	Liste over alle aktiviteter lagret i fartskriveren for valgt dato, i lokal tid: <ul style="list-style-type: none">• Hvis ikke noe kort er satt inn, velg enten gjeldende dag eller en av de åtte siste dagene.• Når et kort er satt inn, velg en dag som er lagret i fartskriveren, blant de høyst 28 siste dagene. Hvis det ikke er tilgjengelige data for den valgte datoen, vil utskriften ikke starte.

Utskrifter

Utskrifteksempel

Daglig utskrift (kort)

Dette eksemplet viser utskriften "Daglige aktiviteter fra sjåførkortet", i UTC-tid (SKRIV UT 24 t kort).

Utskriften fører opp alle aktiviteter i sjåførkortet for en valgt dato, i UTC-tid.

101808/061R02

- 1 Utskriftsdato og klokkeslett (UTC-tid).
- 2 Utskriftstype (24 t, kort).
- 3 Kortinnehavers etternavn.
- 4 Kortinnehavers fornavn.
- 5 Kortets og landets identifikasjonsnummer.
- 6 Sjåførkortets utløpsdato.
- 7 Sjåførkortets utløpsdato.
- 8 Registreringsland og bilnummer, VRN.
- 9 Fartskriverens produsent.
- 10 Fartskriverens delenummer.
- 11 Verksted som utførte siste kalibrering.
- 12 Verkstedkortets nummer.
- 13 Dato for siste kalibrering.
- 14 Forrige kontroll av den inspiserte sjåføren.

(Fortsetter på neste side) ▷▷

15	06/03/2009	52
16	1	
17	A S /ABC 123	
18	0 km	
19	X 00:00 08:53 08h53	
	H 08:53 08:55 00h02	
	1	
20	A S /ABC 123	
	X 08:55 08:56 00h01	
	0 08:56 08:57 00h01	
	0 08:57 10:22 01h25	
	0 10:22 10:23 00h01	
	H 10:23 10:32 00h09	
21	1 km;	1 km
22	▶ 08:53 S	
	0 km	
	00h02	1 km
	X 08h54	01h25
	H 00h11	? 00h00
	00h10h30	

101808/053R03

- 15 Forespørselsdato og daglig kortbrukteller.
- 16 Sjøførkort i kortskuff 1.
- 17 Registreringsnummeret ("bilnummeret") for bilen der sjåførkortet er satt inn.
- 18 Bilens kilometerstand da kortet ble satt inn.
- 19 Aktivitet mens kortet ble satt inn.
- 20 Aktiviteter to sjåførkort innsatt.
- 21 Kortuttak: Kilometerstand og kjørelengde etter siste kortinnsett med kjent kilometerstand.
- 22 Daglig sammendrag av aktiviteter, opplysninger om begynnelse og slutt (tidspunkt, sted og kilometerstand).

(Fortsetter på neste side) ▷▷

Utskrifter

!X

```

!L 27/02/2009 16:32
!11 S /ABC 123 93h41
-----
X 05/03/2009 15:20
X35 S /ABC 123 17h32
-----
!L 05/03/2009 15:20
!11 S /ABC 123 17h32
-----
X 06/03/2009 08:55
X35 S /ABC 123 01h37
-----
!L 06/03/2009 08:55
!11 S /ABC 123 01h37

```

!XA

```

X 00 03/03/2009 09:15
X35 05h10
-----
!L 00 03/03/2009 09:15
!11 05h10
-----
!+ 01 03/03/2009 14:26
!08 ( 1) 48h53
-----
X 07 05/03/2009 15:20
X35 19h12
S /00007001106910 0 0
S /00007001106880 0 0
-----
!L 07 05/03/2009 15:20
!11 19h12
S /00007001106910 0 0
S /00007001106880 0 0

```

101808/102R02

.....

.....

.....

101808/062R02

- 23** Siste fem hendelser og feil fra sjåførkortet.
- 24** Siste fem hendelser og feil fra bilenheten.
- 25** Kontrollsted.
- 26** Kontrollørens underskrift.
- 27** Sjøfarens underskrift.

Daglig utskrift (bilenheden)

Dette eksemplet viser utskrift for

"Daglige aktiviteter fra bilen", i UTC-tid"
(SKRIV UT 24 t bil).

Utskriften fører opp alle aktiviteter lagret i bilenheden for en valgt dato i UTC-tid.

Merk! Deler som er utelatt her, kan du se i utskrift av sjåførkortet.

Stoneridge

1 06/03/2009 10:39 (UTC)

2 24h

3 Andersson

4 Richard

5 S /00007001106910 0 0

6 20/02/2012

7 Schmidt

8 Magnus

9 S /00007001106880 0 0

10 20/02/2012

11

12 06/03/2009

13 0 - 1 km

14 Andersson
Richard
S /00007001106910 0 0
20/02/2012

101808/063R02

- 1 Utskriftsdato og klokkeslett (UTC-tid).
- 2 Utskriftstype (24 t, bilenhed).
- 3 Kortinnehavers etternavn (sjåfør).
- 4 Kortinnehavers fornavn (sjåfør).
- 5 Kortets og landets identifikasjonsnummer.
- 6 Sjåførkortets utløpsdato.
- 7 Kortinnehavers etternavn (sjåfør 2).
- 8 Kortinnehavers fornavn (sjåfør 2).
- 9 Kortets utstederland og serienr.
- 10 Sjåfør 2-kortets utløpsdato.
- 11 Sjåførenes aktiviteter lagret i bilenhed per skuff i kronologisk rekkefølge.
- 12 Forespørselsdato.
- 13 Bilens kilometerstand kl. 00:00 og 24:00.
- 14 Sjåfør.

(Fortsetter på neste side) >>

Utskrifter

15	A → S /ABC 123
16	03/03/2009 11:45
17	0 km
18	✕ 00:00 08:53 08h53 ☐☐
	0 km; 0 km
18	☐☐ --- 0 km
	✕ 08:53 08:55 00h02 0 km
18	☐☐ --- 0 km
	☐ Andersson
18	Richard
	☐☐ S /00007001106910 0 0
18	20/02/2012
	A → S /ABC 123
18	06/03/2009 10:26
	0 km
18	✕ 08:55 08:56 00h01 ☐☐
	☐ 08:56 08:57 00h01 ☐☐
18	☐ 08:57 10:22 01h25 ☐☐
	☐ 10:22 10:23 00h01 ☐☐
18	☐ 10:23 10:39 00h16 ☐☐
	1 km; 1 km
19	☐ Schmidt
19	Magnus
	☐☐ S /00007001106880 0 0
19	20/02/2012
	A → S /ABC 123
20	05/03/2009 14:40
21	0 km
	☐ 00:00 08:53 08h53 ☐☐
22	0 km; 0 km
	☐☐ --- 0 km
23	☐ 08:53 08:55 00h02 ☐☐
	0 km; 0 km

101808/113R02

- 15** Registrerende medlemsland og registreringsnummer på forrige bil som ble brukt.
- 16** Dato og klokkeslett da kortet ble tatt ut fra forrige bil.
- 17** Bilens kilometerstand da kortet ble satt inn.
- 18** Aktiviteter med start- og sluttid.
- 19** Sjøfører 2.
- 20** Registrerende medlemsland og registreringsnummer på forrige bil som ble brukt.
- 21** Dato og klokkeslett da kortet ble tatt ut fra forrige bil.
- 22** Bilens kilometerstand da kortet ble satt inn.
- 23** Aktiviteter med start- og sluttid.

(Fortsetter på neste side) ▷▷

□ Schmidt
 Magnus
 □ S /00007001106880 0 0
 20/02/2012
 ▣ → S /ABC 123
 06/03/2009 10:25 M
 0 km
 □ 08:55 08:56 00h01 □ □
 ▣ 08:56 10:39 01h43 □ □ *
 1 km; 1 km
 -----Σ-----
 1 □ ----
 □ 00h00 0 km
 ✕ 00h02 □ 00h00
 ▣ 00h00
 2 □ ----
 ✕ 00h00 □ 00h02
 ▣ 00h00

 □ Andersson
 Richard
 □ S /00007001106910 0 0
 ▣ 08:53 S
 0 km
 □ 00h02 1km
 ✕ 08h54 □ 01h25
 ▣ 00h16
 □ 10h37

 □ Schmidt
 Magnus
 □ S /00007001106880 0 0
 ▣ 08:53 S
 0 km
 □ 00h00 1km
 ✕ 00h00 □ 08h54
 ▣ 01h43
 □ 10h37

101808/114R02

M= Manuell inntasting av sjåføraktiviteter.

* = Hvileperiode på minst en time.

- 24 Sammen drag av perioder uten kort i sjåførskuffen.
- 25 Sammen drag av perioder uten kort i sjåfør 2-skuffen.
- 26 Daglig sammen drag av aktiviteter, opplysninger om begynnelse og slutt (tidspunkt, sted og kilometerstand) (sjåfør).
- 27 Daglig sammen drag av aktiviteter, opplysninger om begynnelse og slutt (tidspunkt, sted og kilometerstand) (sjåfør 2).

Utskrifter

Hendelser og feil (kort)

Dette eksemplet viser aktiviteten for "Hendelse og feil, kort" i UTC-tid, (**Hendelser kort**).

Denne utskriften viser alle hendelser og feil lagret i et sjåførkort.

Stoneridge

1 20/07/2007 09:48 (UTC)

2 !X

3 Andersson

4 Richard

5 S /ABCD6789012345 1 1

6 31/12/2012

7 A 1234567890ABCDEFGH
S /123 A 23F

8 A 24/1/2007 07:30
00h05
A 1234567890ABCDEFGH
S /123 A 23F

!L 3/2/2007 15:30
!35 00h00
A 1234567890ABCDEFGH
VIN
S /123 A 23F

101808/106R01

- 1 Dato og klokkeslett (UTC-tid).
- 2 Utskriftstype. (hendelse og feil, kort)
- 3 Kortinnehavers etternavn.
- 4 Kortinnehavers fornavn.
- 5 Kortets og landets identifikasjonsnummer.
- 6 Sjåførkortets utløpsdato.
- 7 Identifikasjon av bilen. Understellsnummer, registreringsland og bilnummer.
- 8 Liste over alle hendelser lagret i kortet.

(Fortsetter på neste side) ▷▷

The diagram shows a document layout with two main sections separated by dashed lines. The first section contains the following text:

```
-----x#-----  
X  29/2/2007 06:41  
35 00h23  
A 1234567890ABCDEFG  
VIN  
S /123 A 23F
```

The second section contains the following text:

```
-----  
X  14/3/2007 11:30  
35 01h05  
A 1234567890ABCDEFG  
VIN  
S /123 A 23F
```

Callout 9 points to the first section. Callout 10 points to a box containing a star symbol and a dotted line. Callout 11 points to a box containing a square symbol and a dotted line. Callout 12 points to a box containing a square symbol with a dot and a dotted line.

101808/107R01

- 9 Liste over alle feil lagret i kortet.
- 10 Kontrollsted.
- 11 Kontrollørens underskrift.
- 12 Sjøførens underskrift.

Utskrifter

Hendelser og feil (bilenheten)

Dette eksemplet viser aktiviteten for "Hendelse og feil, bilenheten" i UTC-tid, (SKRIV UT Hendelser bil).

Denne utskriften viser alle hendelser og feil lagret i bilenheten.

Stoneridge

1 20/07/2007 09:48 (UTC)

2 !XA

3 Andersson

4 Richard

5 S /ABCD6789012345 1 1

6 31/12/2012

7 A 1234567890ABCDEFGH
S /123 A 23F

8 !02 07/02/2007 06:24
!04 (10) 00h00
A 1234567890ABCDEFGH
S /123 A 23F

!05 07/02/2107 06:24
!08 (10) 00h00
A 1234567890ABCDEFGH
S /123 A 23F

101808/108R01

- 1 Dato og klokkeslett (UTC-tid).
- 2 Utskriftstype. (hendelse og feil, bilenhett)
- 3 Kortinnehavers etternavn.
- 4 Kortinnehavers fornavn.
- 5 Kortets og landets identifikasjonsnummer.
- 6 Sjøførkortets utløpsdato.
- 7 Identifikasjon av bilen. Understellsnummer (VIN), registreringsland og bilnummer (VRN).
- 8 Liste over alle hendelser lagret i bilenheten.

(Fortsetter på neste side) ▷▷

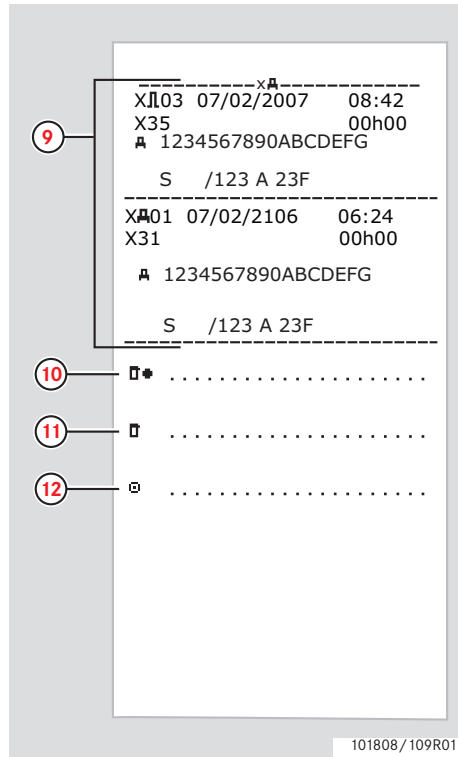

- 9 Liste over alle feil lagret i bilenheten.
- 10 Kontrollsted.
- 11 Kontrollørens underskrift.
- 12 Sjåførens underskrift.

Utskrifter

Tekniske data

Dette eksemplet viser utskrift for "Tekniske data, i UCT-tid," (**Tekniske data**).

Denne utskriften er en liste over data som hastighetsinnstillinger, dekkdimensjon, kalibreringsdata og tidsjusteringer.

101808/103R01

- 1 Dato og klokkeslett (UTC-tid).
- 2 Utskriftstype. (tekniske data).
- 3 Understellsnummer (VIN).
- 4 Bilnummer (VRN) og registreringsland.
- 5 Fartskrivers produsent.
- 6 Fartskrivers delenummer.
- 7 Fartskrivers godkjenningsnummer.
- 8 Fartskrivers serienummer, produksjonsdato, utstyrstype og produktkode.
- 9 Produksjonsår.
- 10 Programvareutgave og installeringsdato.
- 11 Bevegelsesgivers serienummer.
- 12 Bevegelsesgivers godkjenningsnummer.
- 13 Dato for første montering av bevegelsesgiver.

(Fortsetter på neste side) >>

-----T-----

14 T STONERIDGE ELECTRONICS
15 168 66 BROMMA

16 T#S /12345678901012 1 0
17 21/10/2007

18 T 08/01/2007 (1)
19 # NL /AA-BB-12

20 /????????????

21 w 9 150 Imp/km
22 k 9 150 Imp/km
23 l 3 331 mm
24 * 315/80 R22.5
25 > 89 km/h
26 15 km; 15 km

-----T-----

T Johansson and Sons
123 45 BROMMA

T#S /12345678901012 1 0
21/10/2007

27 T 09/01/2007 (2)
28 # ABCD1E2345678910

29 NL /AA-BB-12

w 9 150 Imp/km
k 9 150 Imp/km
l 3 331 mm
* 315/80R22.5
> 89 km/h
0 km; 26 km

-----#-----

101808/104R01

- 14 Verksted som har utført kalibrering.
- 15 Verkstedets adresse.
- 16 Verkstedkortets identifikasjon
- 17 Verkstedkortets utløpsdato
- 18 Kalibreringsdato
- 19 Understellsnummer
- 20 Bilnummer og registreringsland.
- 21 Bilens egenskapskoeffisient.
- 22 Opptaksutstyrets konstant (faste verdi).
- 23 Faktisk dekkomkrets.
- 24 Dekkdimensjon.
- 25 Tillatt hastighetsinnstilling.
- 26 Gammel og ny kilometerstand.

- 27 Kalibreringsdato og hensikt.
- 28 Understellsnummer..
- 29 Bilnummer og registreringsland.

(Fortsetter på neste side) >>

Utskrifter

 ! 09/01/2007 10:40
 09/01/2007 10:41
 † Johansson and Sons
 123 45 BROMMA
 TMS /12345678901012 1 0

 ! 11/05/2007 08:40
 x 11/05/2007 08:40

101808/115R01

- 30** Gammel dato og klokkeslett (Før justering av tid)
- 31** Ny dato og klokkeslett (etter justering av tid)
- 32** Tid for siste hendelse.
- 33** Tid for siste feildata.

For høy hastighet

Dette eksemplet viser utskrift for "For høy hastighet," (**for høy hastig.**).

Denne utskriften viser tilfeller av for høy hastighet, varigheten av den høye hastigheten og sjåføren.

Utskriften viser også de fem alvorligste farts-overskridelsene de siste 365 dager og de alvorligste hendelsene på hver av de siste ti dagene.

Stoneridge

1 20/07/2007 09:48 (UTC)

2 >> ▼

3 □ Andersson

4 Richard

5 □S /ABCD6789012345 1 1

6 31/12/2012

7 A 1234567890ABCDEFG

S /123 A 23F

8 □> 9/2/2007 11:31

» 17/1/2007 (008)

9 >>T

» 12/2/2007 19:24 00h05
98 km/h 94 km/h (1)

□ Andersson

Richard

□S /ABCD6789012345 1 1

31/12/2012

101808/105R01

- 1 Dato og klokkeslett (UTC-tid).
- 2 Utskriftstype (for stor hastighet). Innstilling av hastighetsbegrenser.
- 3 Kortinnehavers etternavn.
- 4 Kortinnehavers fornavn.
- 5 Kortets og landets identifikasjonsnummer.
- 6 Sjåførkortets utløpsdato.
- 7 Identifikasjon av bilen. Understellsnummer (VIN), registreringsland og bilnummer (VRN).
- 8 Dato og tidspunkt for siste kontroll av for høy hastighet. Dato og tid for første gangs for høy hastighet og antall tilfeller av for høy hastighet.
- 9 Første gangs for høy hastighet etter siste kalibrering. Dato, klokkeslett og varighet. Topp- og gjennomsnittsfart. Identifisering av sjåfør og sjåførkort

(Fortsetter på neste side) >>

Utskrifter

----->>(365)-----
 »9/2/2007 11:31 00h10
 99 km/h 97 km/h
 ☐ Svensson
 Bertil
 ☐☐S /EFGH123456786 2 2

----->>10-----
 »12/2/2007 19:24 00h05
 98 km/h 94 km/h (1)
 ☐ Andersson
 Richard
 ☐☐S /ABCD6789012345 1 1

 »12/2/2007 19:24 00h10
 99 km/h 97 km/h (1)
 ☐ Svensson
 Bertil
 ☐☐S /EFGH123456786 2 2

 ☐☐*
 ☐
 ☐

101808/110R01

- 10** De fem alvorligste fartsoverskridelsene de siste 365 dagene.
 Dato, klokkeslett og varighet.
 Topp- og gjennomsnittsfart.
 Identifisering av sjåfør og sjåførkort
- 11** De alvorligste fartsoverskridelsene de siste ti dagene.
 Dato, klokkeslett og varighet.
 Topp- og gjennomsnittsfart.
 Identifisering av sjåfør og sjåførkort
- 12** Kontrollsted.
- 13** Kontrollørens underskrift.
- 14** Sjåførens underskrift.

Kjørehastighet

Dette eksemplet viser utskrift for "kjørehastighet," (**kjørehastighet**)

Denne utskriften viser hastigheten og hastighetsintervaller for bilen med sjåførene i kronologisk rekkefølge.

Stoneridge

1 20/07/2007 09:48 (UTC)

2 KM/H ▼

3 Andersson

4 Richard

5 S /ABCD6789012345 1 1

6 31/12/2012

7 A 1234567890ABCDEFGH
S /123 A 23F

8 S / B D 7 9 1 3 5 1
31/12/2012

9 11/07/2007 06:36

10 11/07/2007 19:24

11

----- KM/H -----	
0	<= v < 10 00h06
10	<= v < 20 00h08
20	<= v < 30 00h07
30	<= v < 40 01h06
40	<= v < 50 01h06
50	<= v < 60 01h06
60	<= v < 70 01h06
70	<= v < ... 01h06

101808/116R01

- 1 Dato og klokkeslett (UTC-tid).
- 2 Utskriftstype (kjørehastighet).
- 3 Kortinnehavers etternavn.
- 4 Kortinnehavers fornavn.
- 5 Kortets og landets identifikasjonsnummer.
- 6 Sjøførkortets utløpsdato.
- 7 Identifikasjon av bilen. Understellsnummer (VIN), registreringsland og bilnummer (VRN).
- 8 Informasjon om tidligere sjåfører (i kronologisk rekkefølge).
- 9 Tidligere sjåførers startdato og klokkeslett.
- 10 Tidligere sjåførers sluttdato og klokkeslett.
- 11 Hastighetsintervaller og varighet.

(Fortsetter på neste side) ▷▷

Utskrifter

12 S / DF 1 6 8 3 5 3
11/11/2011
11/07/2007 08:25
11/07/2007 18:12

13 KM/H
0 <= v < 10 00h09
10 <= v < 20 00h17
20 <= v < 30 00h29
30 <= v < 40 01h06
40 <= v < 50 01h06
50 <= v < 60 01h06
60 <= v < 70 01h06
70 <= v < ... 01h06

14 Andersson
Richard
S / ABCD6789012345 1 1
31/12/2012
KM/H

15

101808/117R01

- 12 Informasjon om tidligere sjåførar (i kronologisk rekkefølge).
- 13 Hastighetsintervaller og varighet.
- 14 Siste sjåførkort-informasjon.
- 15 Sjøførens underskrift.

Turtall (o/min)

Dette eksemplet viser utskrift for "motorens turtall," (**motorturtall**). Denne utskriften viser motorens turtall i intervaller i o/min med sjåførene i kronologisk rekkefølge.

Stoneridge

1 20/07/2007 09:48 (UTC)

2 RPM

3 Andersson

4 Richard

5 S / ABCD6789012345 1 1

6 31/12/2012

7 1234567890ABCDEFGH
S /123 A 23F

8 S / B D 7 9 1 3 5 1
31/12/2012

9 11/07/2007 06:36

10 11/07/2007 19:24

11

----- RPM -----	
0 <= n <	100 01h06
100 <= n <	200 01h06
200 <= n <	300 01h06
300 <= n <	400 01h06
400 <= n <	500 01h06
500 <= n <	600 01h06
600 <= n <	700 01h06
700 <= n <	800 01h06
800 <= n < 01h06

101808/118R01

- 1 Dato og klokkeslett (UTC-tid).
- 2 Utskriftstype (turtall).
- 3 Kortinnehavers etternavn.
- 4 Kortinnehavers fornavn.
- 5 Kortets og landets identifikasjonsnummer.
- 6 Sjøførkortets utløpsdato.
- 7 Identifikasjon av bilen. Understellsnummer, registreringsland i EU eller EØS, og bilnummer.
- 8 Informasjon om tidligere sjåfører (i kronologisk rekkefølge).
- 9 Tidligere sjåførers startdato og klokkeslett.
- 10 Tidligere sjåførers sluttdato og klokkeslett.
- 11 Hastighetsintervaller for turtall, og varighet.

(Fortsetter på neste side) >>

Utskrifter

12 S / DF 1 6 8 3 5 3
11/11/2011
11/07/2007 08:25
11/07/2007 18:12

13 RPM

0 <= n <	100	01h06
100 <= n <	200	01h06
200 <= n <	300	01h06
300 <= n <	400	01h06
400 <= n <	500	01h06
500 <= n <	600	01h06
600 <= n <	700	01h06
700 <= n <	800	01h06
800 <= n <	01h06

14 Andersson
Richard
S / ABCD6789012345 1 1
31/12/2012

15 RPM

101808/119R01

- 12 Informasjon om tidligere sjåførar (i kronologisk rekkefølge).
- 13 Hastighetsintervaller for turtall, og varighet.
- 14 Siste sjåførkort-informasjon.
- 15 Sjøførens underskrift.

Status D1/D2

Dette eksemplet viser utskrift for "Status D1/D2," (~~status D1/D2~~).

Denne utskriften viser endringer i status for de bakre kontaktene.

Utgangene fra de bakre kontaktene er bedriftstilpassede.

Stoneridge

1 20/07/2007 09:48 (UTC)

2 STATUS 1/2

3 Andersson

4 Richard

5 S /ABCD6789012345 1 1

6 31/12/2012

7 1234567890ABCDEFGH
S /123 A 23F

8 15/07/2007
STATUS 1/2

STATUS	D1	D2	TIME
1	0		
0	0		00:00:48
0	1		00:01:36
1	0		00:04:48
0	1		00:08:48
1	1		00:13:52
0	1		00:17:36
1	0		00:21:36
1	1		00:25:52

10

101808/120R01

- 1 Dato og klokkeslett (UTC-tid).
- 2 Utskriftstype (status D1/D2)
- 3 Kortinnehavers etternavn.
- 4 Kortinnehavers fornavn.
- 5 Kortets og landets identifikasjonsnummer.
- 6 Sjøførkortets utløpsdato.
- 7 Identifikasjon av bilen. Understellsnummer (VIN), registreringsland og bilnummer (VRN).
- 8 Valgt dato for utskrift.
- 9 Endringer i status og varighet for kontaktene.
- 10 Sjøførens underskrift.

Utskrifter

Utskrift i lokal tid

Det er mulig å ta utskrifter for 24t kort og 24t bilenhet i lokal tid.

Disse utskriftene gjør det lett å sjekke aktiviteter som slutt- og starttid i lokal tid.

Utskriftene inneholder samme informasjon som de som er skrevet ut i UTC-tid, med den forskjellen at tidspunktene er forskjøvet.



****UTENFOR BESTEMMELSER****

viser at denne utskriften ikke er i samsvar med noen bestemmelser.

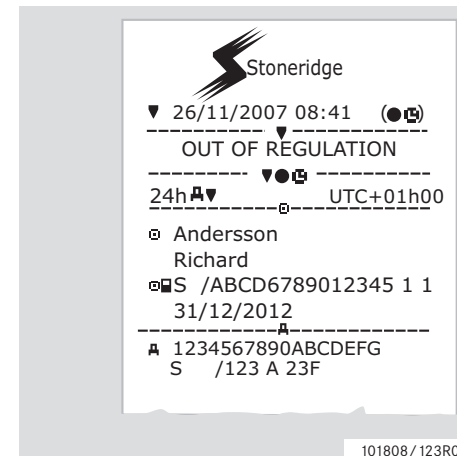
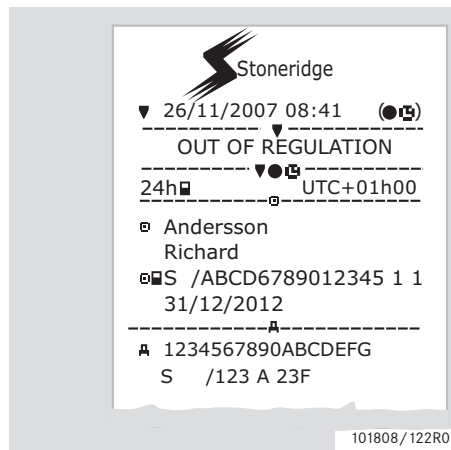

Utskrift, bekreftelse av manuelle inntastinger

Dette er utskriften fra scenariet for manuelle inntastinger.

(▷ Scenarier for manuelle inntastinger, side 27)

Stoneridge

1 26/11/2007 08:41 (●●)

2 MO? UTC+01h00

3 A 1234567890ABCDEFGG
S /123 A 23F

4 MO? 23/11/07 15:23

5

✕	15:23	18:00	02h37
H	18:00	08:00	62h00
☑	08:00	08:37	00h37

6 A☑→ 26/11/07 08:37

7

✕	02h37	☑	00h37
H	62h00	?	00:00
Σ	65h14		

101808/121R02

- 1 Dato og klokkeslett (lokal tid).
- 2 Utskriftstype (manuelle inntastinger).
- 3 Identifikasjon av bilen. Understellsnummer, registreringsland og bilnummer.
- 4 Tidspunkt da kortet ble tatt ut.
- 5 Manuelle inntastinger med varighet.
- 6 Tidspunkt da kortet ble satt inn.
- 7 Sammendrag av manuelle inntastinger.

Utskrifter

Utskrift, ark for manuelle inntastinger

Utskriftsark for å fylle ut manuelle inntastinger med penn.

Stoneridge

1 26/11/2007 07:41 (UTC)

2 MO

3 Andersson
Richard

S /ABCD6789012345 1 1
31/12/2012

4 A 1234567890ABCDEFGH
S /123 A 23F

5 A → 23/11/07 08:41

6

○	T	X	□	-
○	T	X	□	-
○	T	X	□	-
○	T	X	□	-
○	T	X	□	-
○	T	X	□	-

7 → A → 23/11/07 16:23

8

101808/124R01

- 1 Dato og klokkeslett (UTC-tid).
- 2 Utskriftstype (ark for manuelle inntastinger).
- 3 Identifikasjon av kortinnehaver.
- 4 Identifikasjon av bilen.
- 5 Tidspunkt da kortet ble tatt ut.
- 6 Manuelle inntastinger med varighet.
- 7 Tidspunkt da kortet ble satt inn.
- 8 Sjøførens underskrift.

Innstillinger

Innstillinger

Følgende innstillinger kan forandres:

- Fartskriverens språk..
- Lokal tid.
- UTC-tid.
- Omvendt skjermbilde.
- Innebygd test .

▷ Innebygd test, side 96



Det er bare mulig å forandre innstillinger når bilen står stille.

Språk

Språket i sjåførkortet blir som standard brukt i fartskriveren og i utskriftene.

Fartskriveren og utskriftene kan endres til ett av 24 språk.

(▷ Tilgjengelige språk, side 104)



Det valgte språket lagres bare i fartskriveren, ikke i sjåførkortet.

1 Trykk på **OK**-knappen.

2 Bruk **▼** eller **▲**-knappen og velg "INNSTILL.", og trykk **OK**.

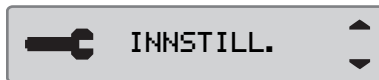

3 Bruk **▼** eller **▲**-knappen og velg "Språk", og trykk **OK**.

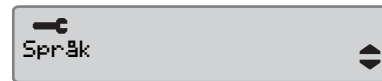

4 Bruk **▼** eller **▲**-knappen til å velge ønsket språk og trykk **OK**.

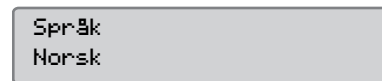

5 Følgende skjermbilde vises en liten stund:

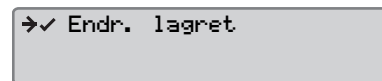

Innstillingen er lagret.

Trykk **↩** to ganger for å gå tilbake til standardskjermen.

Innstillinger

Endre UTC-tid

Alle aktiviteter som registreres av fartskriveren bruker alltid UTC-tid, Universal Time Coordinated (koordinert universell tid):

- UTC-tid svarer mer eller mindre til Greenwich Mean Time (GMT).
- UTC-tid justeres ikke for sommer- og vintertid.



- UTC-tiden kan justeres med høyst +/-1 minutt per uke i driftsmodus.
- UTC-tiden kan ikke settes mindre enn en time før sjåførkortets utløps-tid.



Hvis UTC-tiden i fartskriveren har avveket med mer enn 20 minutter, må fartskriveren kalibreres av et verksted for digitale fartskrivere.

- 1 Trykk på **OK**-knappen.
- 2 Bruk **▼** eller **▲**-knappen og velg "INNSTILL.", og trykk **OK**.

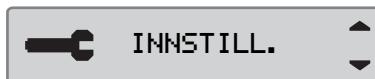

- 3 Bruk **▼** eller **▲**-knappen og velg "UTC-tid", og trykk **OK**.

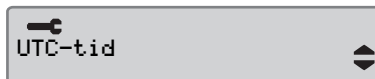

- 4 Bruk **▼** eller **▲**-knappen til å endre UTC-tiden ett minutt, og trykk **OK**.

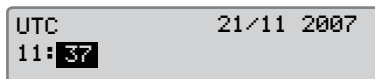

- 5 Følgende skjermbilde vises en liten stund:

Innstillingen er lagret.

Trykk **↩** to ganger for å gå tilbake til standardskjermen.

Endre lokal tid

Lokal tid er gjeldende tid i et bestemt land.
Lokal tid innstilles manuelt.

Lokal tid vises bare til informasjon:

- På sjåførens standardskjerm.
- Ved manuell aktivitetsregistrering.
- I noen utskrifter.



Lokal tid kan justeres i trinn på 30 minutter.

1 Trykk på **OK**-knappen.

2 Bruk **▼** eller **▲**-knappen og velg "INNSTILL.", og trykk **OK**.

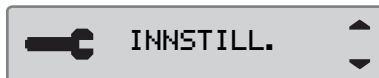

3 Bruk **▼** eller **▲**-knappen og velg "Lokal tid", og trykk **OK**.

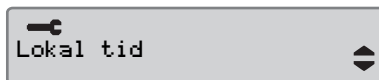

4 Bruk **▼** eller **▲**-knappen til å endre UTC-tiden ett minutt, og trykk **OK**.

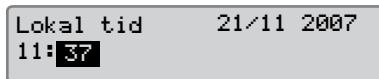

5 Følgende skjermbilde vises en liten stund:

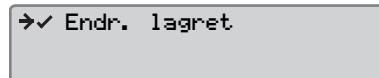

Innstillingen er lagret.

Trykk **↩** to ganger for å gå tilbake til standardskjermen.

Sommertid

Lokal tid justeres automatisk for sommer- og vintertid siste søndag i mars og siste søndag i oktober. Velg "JA" for å bekrefte eller "NEI" for å avbryte endringen.

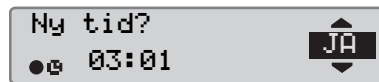

Innstillinger

Endre skjermbildet

Skjermen kan innstilles på en av disse visningsmodiene:

- Positiv visning.
- Omvendt visning.

For å endre skjermens utseende:

1 Trykk på **OK**-knappen.

2 Bruk **▼** eller **▲**-knappen og velg "INNSTILL.", og trykk **OK**.

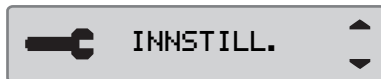

3 Bruk **▼** eller **▲**-knappen og velg "Lokal tid", og trykk **OK**.

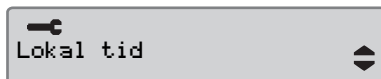

4 Bruk **▼** eller **▲**-knappen til å endre UTC-tiden ett minutt, og trykk **OK**.



5 Følgende skjermbilde vises en liten stund:

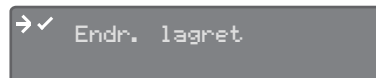

Innstillingen er lagret.

Trykk **↩** to ganger for å gå tilbake til standardskjermen.



Sjåførskjermer

Symboler

Meldinger, advarsler og feilfunksjoner

Skjermbilder

Sjåførsjermer

- Bruk  eller -knappen til å velge å rulle opp eller ned for å vise et av disse skjermbildene.

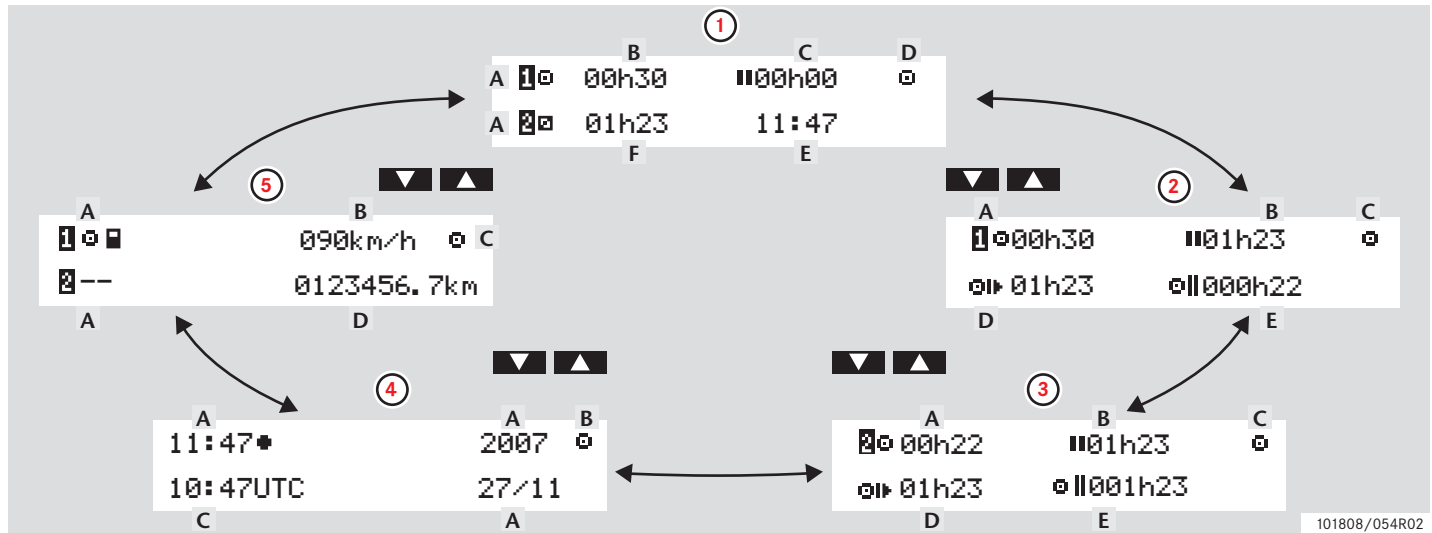

101808/054R02

Skjermbilder

	Skjermbildetype	Informasjon	
1	Standardskjerm, sjåfør 1 og 2	A. Nåværende aktivitet, sjåfør 1 og 2 B. Sammenhengende kjøretid, sjåfør 1 C. Samlet pausetid, sjåfør 1	D. Driftsmodus E. Lokal tid F. Varighet av aktivitet, sjåfør 2
2	Sjåfør 1	A. Sammenhengende kjøretid B. Samlet pausetid C. Driftsmodus	D. Samlet kjøretid gjeldende dag E. Samlet kjøretid siste 14 dager
3	Sjåfør 2	A. Sammenhengende kjøretid B. Samlet pausetid C. Driftsmodus	D. Samlet kjøretid gjeldende dag E. Samlet kjøretid siste 14 dager
4	Dato og klokkeslett	A. Lokal tid og dato B. Driftsmodus	C. UTC-tid
5	Gjeldende hastighetsvisning	A. Korttype innsatt i skuff 1 og 2 B. Nåværende hastighet	C. Driftsmodus D. Kilometerstand

!

De viste kjøre- og hviletidene bør bare brukes som indikasjoner, sett i sammenheng med gjeldende sosiallovgivning i et bestemt land. Undersøk dette og beregn ved hjelp av 24-timers kortutskrifter, hvis det kan være tvil.

Symboler

Symboler









Symbolene vist på skjermen og på utskriftene representerer personer, aktiviteter eller prosesser. (▷ Symbolkombinasjoner, side 78)









Symbol	Beskrivelse
⊖	Funksjonen ikke tilgjengelig
1, 1	Sjåførskuff
2, 2	Sjåfør 2-skuff
☐	Kort
▲	Skyv ut
✕	Arbeid
○	Kjører/sjåfør
⌂	Hvil/pause
☑	Tilgjengelig
🚂	Ferje / togtransport
OUT	"Utenfor området", dvs. behøver ikke å registreres

Symbol	Beskrivelse
●	Lokal tid/sted
▶	Start på daglig arbeidstid
◀	Slutt på daglig arbeidstid
⏸	Pause
➔	Fra eller til
▼	skriver, utskrift
📄	Papir
☐	Display
⌚	Behandler, vent litt
🕒	Tidspunkt, klokke

Symbol	Beskrivelse
UTC	UTC-tid
24t	Daglig
	Ukentlig
	To uker
Σ	I alt/sammendrag
>	Hastighet
»	For høy hastighet
✕	Feil
!	Hendelser
?	Spørsmål/ukjent

Symboler

Symbol	Beskrivelse
	Verksted
	Bedrift
	Kontrollør
	Produsent
	Sikkerhet
	Ekstern lagring/nedlasting
	Knapper
	Ferdig
	Fartskriver (bilenhets), bil

Symbol	Beskrivelse
	Dekkdimensjon
	Impulsgiver
	Strømtilførsel
	Skrive ut
	Skrive ut, undermeny
	Bedriftslås
	Steder
	Steder, undermeny
	Innstillinger

Symbolkombinasjoner

Symbolkombinasjonene vist på skjermen og på utskriftene representerer personer, aktiviteter eller prosesser.

Kombinasjon	Beskrivelse
● ▶	Sted for start på daglig arbeidstid
▶ ●	Sted for slutt på daglig arbeidstid
🕒 →	Fra tidspunkt (UTC)
→ 🕒	Til tidspunkt (UTC)
● 🕒	Lokal tid
○ ○	Mannskap som kjører
○	Kjøretid over to uker
OUT →	"Utenfor området" begynner
→ OUT	"Utenfor området" slutter
○ ▶	Samlet kjøretid gjeldende dag

Kombinasjon	Beskrivelse
↓ ○	Skriver lav temperatur
↑ ○	Skriver høy temperatur
☐ --	Ikke noe kort
○ ☐	Sjåførkort
⚙️ ☐	Verkstedkort
🏢 ☐	Bedriftskort
🔧 ☐	Kontrollkort
🔧 ●	Kontrollsted
🚗 →	Fra bil

Meldinger, advarsler og feilfunksjoner

Meldinger, advarsler og feilfunksjoner

Tre typer beskjeder

Informasjonen som vises på fartskriveren kan deles i tre typer beskjeder, avhengig av alvorret i en bestemt situasjon:

- Meldinger
- Advarsler
- Feilfunksjoner

En alfabetisk liste over alle sjåfør-relaterte meldinger, advarsler og feilfunksjoner vises på de neste sidene.

I denne lista er "sjåførkort" forkortet til "kort".

Meldinger

Meldinger er informasjon om fullførte prosesser, problemer med sjåførkortet eller en påminnelse om å ta en pause.

Meldinger lagres ikke og kan ikke skrives ut.

- ▶ Trykk på -knappen for å fjerne en melding.

Advarsler

Advarsler kommer fram ved lovbrudd, som for høy hastighet, eller hvis fartskriverdata ikke kan registreres av en eller annen grunn.

Advarsler kommer enten som en dialogrute eller som et glimt på skjermen.

Advarsler lagres og kan skrives ut.

- ▷ Ta en utskrift, side 40

Trykk på -knappen to ganger for å fjerne en advarsel.





Feilfunksjoner

Feilfunksjoner er alvorligere enn advarsler. De vises hvis en fartskriver, en impulsgeber eller et sjåførkort feilfungerer, eller hvis det oppdages manipulering med utstyret.

Feilfunksjoner lagres og kan skrives ut.

- ▷ Ta en utskrift, side 40

Trykk på -knappen for å bekrefte en advarsel.

Display	Type	Enhet	Beskrivelse	Tiltak
	Melding	Fartskriver	Kan ikke føres opp under kjøring	► Stopp bilen og prøv å taste inn på nytt.
!  Allerede i bedriftsmodus	Feilfunksjon	Kort	To bedriftskort er satt inn. Det andre kortet blir skjøvet ut uten å være autentisert.	► Sett bare inn ett bedriftskort.
!  Allerede i kalibr. modus	Feilfunksjon	Kort	To verkstedkort er satt inn. Det andre kortet blir skjøvet ut uten å være autentisert.	
!  Allerede i reguleringsmodus	Feilfunksjon	Kort	To kontrollkort er satt inn. Det andre kortet blir skjøvet ut uten å være autentisert.	► Sett bare inn ett kontrollkort.
!  Brudd i strømfors.	Advarsel	Fartskriver	Fartskriverens strømtilførsel er under eller over grensen for riktig funksjon, eller er frakoblet.	► Dra innom et verksted for digitale fartskrivere hvis årsaken til meldingen er ukjent.
Card expiry days left:	Advarsel	Kort	Kortet i skuff 1 ("2" hvis skuff 2) går ut om xx dager, der xx er et tall mellom 0 og 30.	► Kontakt den ansvarlige for å få et nytt kort. Meldingen forsvinner automatisk etter 5 sekunder eller når en knapp trykkes inn.

Meldinger, advarsler og feilfunksjoner

Display	Type	Enhet	Beskrivelse	Tiltak
! @ A/A Data-integritetsfeil	Feilfunksjon	Fartskriver	Det er feil i brukerdataene som et lagret i fartskriveren.	▶ Dra innom et verksted for digitale fartskrivere og få utstyret sjekket.
→ ✓ Endr. lagret	Melding	Fartskriver	En melding i en dialogrute for å bekrefte at endringen er lagret.	▶ Du behøver ikke gjøre noe mer.
>> For høy hastighet	Advarsel	Fartskriver	Kjørehastigheten har overskredet den innstilte fartsgrensen i 1 minutt og blir lagret.	▶ Respekter angitt fartsgrense.
>>? Forvarsel for høy hast.	Melding	Fartskriver	Bilen kjører fortere enn innstilt fartsgrense. Etter 1 (ett) minutt sammenhengende fartsoverskridelse vil advarselen bli lagret.	▶ Respekter angitt fartsgrense.
A → T? Forvarsel om service	Melding	Fartskriver	Neste kalibrering, forvarsel.	▶ Dra innom et verksted for digitale fartskrivere og få utstyret sjekket.
fn * Funksjonen ikke mulig	Melding	Fartskriver	Den ønskede funksjonen kan ikke utføres.	▶ Undersøk om fartskriveren er innstilt på riktig betjeningsmodus. ▶ Hvis meldingen fortsatt vises, dra innom et verksted for digitale fartskrivere og få utstyret undersøkt.

Display	Type	Enhet	Beskrivelse	Tiltak
! 0 1 Giver- autent. feil	Feil- funksjon	Impulsgiver	Fartskriveren registrerer ikke bevegelsesgiveren.	► Dra innom et verksted for digitale fartskrivere og få utstyret sjekket.
! 0 1 A Giver- autent. feil	Feil- funksjon	Impulsgiver	Fartskriveren kjenner ikke igjen den tilkoblede bevegelsesgiveren som den som ble montert.	► Dra innom et verksted for digitale fartskrivere og få utstyret sjekket.
! 1 Giver datafeil	Advarsel	Impulsgiver	Kommer fram av en av følgende årsaker: Ikke noe hastighetssignal fra giveren. Ugyldig hastighetssignal eller datalinkfeil. Hastighetgiver – bilenhetsSignatur stemmer ikke overens.	► Dra innom et verksted for digitale fartskrivere og få utstyret sjekket.
x 1 Giver feil	Feil- funksjon	Impulsgiver	En datalinkfeil mellom hastighetgiveren og fartskriveren.	► Dra innom et verksted for digitale fartskrivere og få utstyret sjekket.
! 1 † Giver ikke signal str.	Feil- funksjon	Impulsgiver	Giveren får ikke strøm.	► Dra innom et verksted for digitale fartskrivere og få utstyret sjekket.
x 1 ← 1 Giver ikke svar	Feil- funksjon	Impulsgiver	Kommunikasjonsfeil bevegelsesgiver	► Dra innom et verksted for digitale fartskrivere og få utstyret sjekket.
x 1 ✓ Giver ikke svar	Feil- funksjon	Impulsgiver	Kommunikasjonsfeil bevegelsesgiver	► Dra innom et verksted for digitale fartskrivere og få utstyret sjekket.





Meldinger, advarsler og feilfunksjoner

Display	Type	Enhet	Beskrivelse	Tiltak
×ΛA Giver komm. feil	Feil-funksjon	Impulsgiver	Kommunikasjonsfeil bevegelsesgiver	► Dra innom et verksted for digitale fartskrivere og få utstyret sjekket.
!Λ=0 Giver ledningsbrudd	Advarsel	Impulsgiver	Datafeil bevegelsesgiver.	► Dra innom et verksted for digitale fartskrivere og få utstyret sjekket.
!Λ>0 Giver ledningsbrudd	Advarsel	Impulsgiver	Datafeil bevegelsesgiver.	► Dra innom et verksted for digitale fartskrivere og få utstyret sjekket.
×AΛ÷↑ Giver strøm høy	Feil-funksjon	Impulsgiver	For sterk giverstrøm.	► Dra innom et verksted for digitale fartskrivere og få utstyret sjekket.
×Λ÷↓ Giver strøm lav	Feil-funksjon	Impulsgiver	For svak giverstrøm.	► Dra innom et verksted for digitale fartskrivere og få utstyret sjekket.
!@Λ/Λ Giverdata integritetsfeil	Feil-funksjon	Impulsgiver	Intern giverfeil, integritetsfeil i lagrede data.	► Dra innom et verksted for digitale fartskrivere og få utstyret sjekket.
!Λ→Λ× Giverdata overføringsfeil	Feil-funksjon	Impulsgiver	Hastighetsgiveren og fartskriveren kommuniserer ikke.	► Dra innom et verksted for digitale fartskrivere og få utstyret sjekket.
!Λ<×Giverhus uaut. spring	Feil-funksjon	Impulsgiver	Uautorisert åpning oppdaget.	► Dra innom et verksted for digitale fartskrivere og få utstyret sjekket.
!@Λ? Ikke mer info	Feil-funksjon	Impulsgiver	Det er oppstått en ukjent type giverfeil.	► Dra innom et verksted for digitale fartskrivere og få utstyret sjekket.

Display	Type	Enhet	Beskrivelse	Tiltak
×A Intern feil bilenhet	Feil-funksjon	Fartskriver	Fartskriveren (bilenheten) har oppdaget en intern feilfunksjon.	▶ Dra innom et verksted for digitale fartskrivere og få utstyret sjekket.
×1/2∠ * Kan ikke åpne skuff	Melding	Fartskriver	Den aktuelle kortskuffen kan ikke åpnes.	▶ Kontroller skuffen for å se om den fungerer riktig. ▶ Hvis skuffen fortsatt svikter, dra innom et verksted for digitale fartskrivere og få utstyret undersøkt.
○1/2 * Kjører kan ikke åpne	Melding	Fartskriver	Det ble gjort et forsøk på å åpne skuffen mens bilen var i bevegelse.	▶ Stopp bilen. Kortskuffen kan bare åpnes når bilen står stille.
!○■ Kjøring uten gyldig kort	Advarsel	Kort	Kjøring uten riktig kort, eller med en uriktig kortkombinasjon.	▶ Stopp og ta ut det uriktige kortet.

Meldinger, advarsler og feilfunksjoner

Display	Type	Enhet	Beskrivelse	Tiltak
✘ 1 Kort 1-feil	Feilfunksjon	Kort	Kortet i skuff 1 ("2" hvis skuff 2) er defekt.	<ul style="list-style-type: none"> ▶ Skyv kortet ut og se om det er i orden. ▶ Rengjør kortet med en myk, fuktig klut og prøv igjen. ▶ Hvis meldingen fortsatt vises, utfør en egentest (▷ Innebygd test, side 96). ▶ Hvis problemet fortsetter, dra innom et verksted for digitale fartskrivere og få utstyret undersøkt.
! 1 Kort 1 tids-overlappning	Advarsel	Fartskriver	Siste uttak av det sjåforkortet som er satt inn, er senere enn bilenhetens dato og klokkeslett.	<ul style="list-style-type: none"> ▶ Ta ut sjåforkortet. ▶ Sjekk dato og klokkeslett i bilenheten og endre om nødvendig. ▶ Vent til overlappingstiden utløper.
! 1 Kort ikke godkjent	Feilfunksjon	Kort	Fartskriverens sikkerhetskontroll av kortet i skuff 1 ("2" hvis skuff 2) mislyktes.	<ul style="list-style-type: none"> ▶ Skyv kortet ut og se om det er i orden. ▶ Rengjør kortet med en myk, fuktig klut og prøv igjen. ▶ Hvis meldingen fortsatt vises, utfør en egentest (▷ Innebygd test, side 96).
! 1 Kort-konflikt	Advarsel	Kort	Det er registrert en ugyldig kortkombinasjon.	<ul style="list-style-type: none"> ▶ Ta ut kortet som er årsak til dette.



Display	Type	Enhet	Beskrivelse	Tiltak
!  Kort satt inn under kjøring	Advarsel	Kort	Et sjåførkort ble satt inn mens bilen var i bevegelse.	<ul style="list-style-type: none"> ▶ Fortsett å kjøre hvis sjåførkortet er gyldig.
 1 Kort utgått	Melding	Kort	Kortet i skuff 1 ("2" hvis skuff 2) har gått ut på dato.	<ul style="list-style-type: none"> ▶ Ta ut kortet og sett inn et som er gyldig.
!  → x1 Kort utløst uten å lagre	Melding	Kort	Data kunne ikke lagres i kortet som ble tatt ut av skuff 1 ("2" hvis skuff 2) på grunn av en feil.	<ul style="list-style-type: none"> ▶ Rengjør kortet med en myk, fuktig klut og prøv igjen. ▶ Hvis meldingen fortsatt vises, utfør en egentest (▷ Innebygd test, side 96). ▶ Hvis problemet fortsetter, dra innom et verksted for digitale fartskrivere og få utstyret undersøkt.
!  ←  1 Kortdata integritetsfeil	Feilfunksjon	Kort	Forvanskede (korrumperte) data registrert ved lesing av data fra kortet i skuff 1 ("2" hvis skuff 2) til fartskriveren.	<ul style="list-style-type: none"> ▶ Skyv kortet ut og se om det er i orden. ▶ Rengjør kortet med en myk, fuktig klut og prøv igjen. ▶ Hvis feilfunksjonen fortsetter, utfør en egentest (▷ Innebygd test, side 96). ▶ Hvis problemet fortsetter, dra innom et verksted for digitale fartskrivere og få utstyret undersøkt.

Meldinger, advarsler og feilfunksjoner

Display	Type	Enhet	Beskrivelse	Tiltak
>4 1/2h? Kvarter igjen-påminn.	Melding	Fartskriver	Sjåføren har 15 minutter igjen til grensen for lovlig sammenhengende kjøring på 4½ timer blir overskredet.	► Finn et passende sted å ta en pause i løpet av de neste 15 minuttene.
⌘ → ✓ Låsing fullført	Melding	Fartskriver	Innlåsingen er fullført.	► Du behøver ikke gjøre noe mer.
M.....! Minne fullt!	Melding	Fartskriver	Minnet for manuelle inntastinger er fullt.	► Endre de manuelle inntastingene slik at det totale antall inntastinger blir mindre.
! Ⓜ A Maskinvare sabotasje	Feilfunksjon	Fartskriver	Et kort er fjernet med makt, eller et der oppdaget at noen har tuklet med maskinvaren.	► Dra innom et verksted for digitale fartskrivere og få utstyret sjekket.
↓ ✓ ↓ Nedlasting fullført	Melding	Fartskriver	Nedlastingen fra fartskriveren lyktes og er fullført.	► Du behøver ikke gjøre noe mer.
↓ × ↓ Nedlasting mislyktes	Feilfunksjon	Fartskriver	En feil ved forsøk på å laste ned data fra fartskriveren.	► Prøv å laste ned en gang til. ► Dra innom et verksted for digitale fartskrivere og få utstyret sjekket.

Display	Type	Enhet	Beskrivelse	Tiltak
<p>Ny tid?</p> <p>● 03:01</p> <p>JA</p>	Melding	Fartskriver	Sommertid-endringer.	<ul style="list-style-type: none"> ▶ Svar "JA" på start eller slutt på sommertid. ▶ Svar "NEI" eller trykk på -knappen for å avbryte.
<p>← f ✓</p> <p>Opplåsing fullført</p>	Melding	Fartskriver	Utlåsing er fullført.	<ul style="list-style-type: none"> ▶ Du behøver ikke gjøre noe mer.
<p>>4 1/2h Pause- påminnelse</p>	Melding	Fartskriver	Lengste lovlig sammenhengende kjøretid på 4½ timer er ute.	<ul style="list-style-type: none"> ▶ Stopp bilen ved første anledning og ta en pause.
<p>! A1 Siste økt under kjøring</p>	Advarsel	Kort	<p>Kortet i skuff 1 ("2" hvis skuff 2) ble skjøvet ut på feil måte forrige gang det ble brukt.</p> <p>Det forrige kortuttaket fra skuff 1 ("2" hvis skuff 2) ble ikke riktig fullført av fartskriveren.</p>	<ul style="list-style-type: none"> ▶ Skyv kortet ut og se om det er i orden. ▶ Rengjør kortet med en myk, fuktig klut og prøv igjen. ▶ Hvis meldingen fortsatt vises, utfør en egentest (▷ Innebygd test, side 96).
<p>! o / T ■ Sjøfører- verkstedk. mangl.</p>	Melding	Kort	Det er valgt en funksjon som krever at et sjåfør- eller verkstedkort sitter i.	<ul style="list-style-type: none"> ▶ Sett inn et sjåførkort. ▶ Dra innom et verksted for digitale fartskrivere og få utstyret sjekket.

Meldinger, advarsler og feilfunksjoner

Display	Type	Enhet	Beskrivelse	Tiltak
▼ ↑ o Skriver høy temperatur	Melding	Skriver	Utskriften kunne ikke begynne, eller en utskrift er avbrutt, fordi skriveren er for varm.	<ul style="list-style-type: none"> ▶ La skriveren avkjøle seg og prøv igjen. ▶ Hvis skriveren fortsatt svikter, dra innom et verksted for digitale fartskrivere og få utstyret undersøkt.
▼ ↓ † Skriver lav spenning	Melding	Skriver	Utskriften ble avbrutt fordi fartskriveren får for lav spenning.	<ul style="list-style-type: none"> ▶ Kontroller batterispenningen, koblinger etc. ▶ Hvis skriveren fortsatt svikter, dra innom et verksted for digitale fartskrivere og få utstyret undersøkt.
▼ ↓ o Skriver lav temperatur	Melding	Skriver	Utskriften kunne ikke begynne fordi skriveren er for kald.	<ul style="list-style-type: none"> ▶ La skriveren avkjøle seg og prøv igjen. ▶ Hvis skriveren fortsatt svikter, dra innom et verksted for digitale fartskrivere og få utstyret undersøkt.
▼ ρ * Skriver tom for papir	Melding	Skriver	Utskriften ble avbrutt fordi skriveren er tom for papir.	<ul style="list-style-type: none"> ▶ Skift papir.
Skriver ut oppt. 	Melding	Skriver	Utskriften er i gang.	<ul style="list-style-type: none"> ▶ Vent til utskriften er ferdig. ▶ Trykk  og hold den inne for å avbryte utskriften.
! A → T Tid for service	Melding	Fartskriver	Fartskriveren er ukalibrert.	<ul style="list-style-type: none"> ▶ Dra innom vfdx og få fartskriveren rekalibrert.

Display	Type	Enhet	Beskrivelse	Tiltak
■ → Ⓞ Tidsavbrudd ingen inntast.	Melding	Fartskriver	Fartskriveren venter på inn-signal.	▶ Trykk på de riktige knappene og fullfør prosessen.
! A ∠ x Uaut. Åpning av bilenh.	Feil-funksjon	Fartskriver	Fartskriverens enhetsboks har vært åpnet.	▶ Dra innom et verksted for digitale fartskrivere og få utstyret sjekket.
! ■ Ugyldig kort satt inn	Advarsel	Kort	Et kort som ikke er gyldig er satt inn i en skuff.	▶ Ta ut kortet som ikke er gyldig.
! Ⓜ ∟ ∟ Ulovlig bytte av giver	Feil-funksjon	Impuls giver	Giveren er skiftet etter forrige paring.	▶ Dra innom et verksted for digitale fartskrivere og få utstyret sjekket.
! Ⓞ UTC-just. ikke tillatt	Melding	Fartskriver	Det er ikke lov å justere UTC-tiden mer enn +/- 1 (ett) minutt i uka.	▶ Hvis UTC-tiden i fartskriveren har avvirket med mer enn 20 minutter, må den kalibreres av et verksted for digitale fartskrivere.
▼ ○ ▼ Utskrift avbrutt	Melding	Skriver	Utskriften er avbrutt.	▶ Du behøver ikke gjøre noe mer.
▼ ✓ ▼ Utskrift fullført	Melding	Skriver	Utskriften er fullført.	▶ Du behøver ikke gjøre noe mer.

Skifte skriverpapirrull

Vedlikehold og stell

Innebygd test

Spørsmål som ofte stilles

Skifte skriverpapirrull

Ta ut papirkassetten

- ▶ Trykk på øvre kant av frontpanelet. Panelet felles ut.

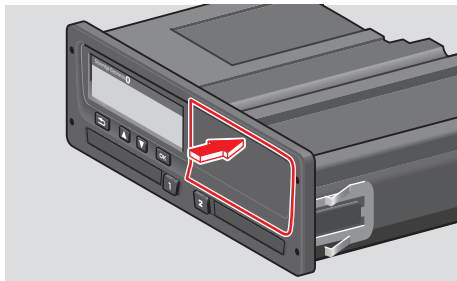

101808/033R01

- ▶ Hold i nedre kant av panelet.

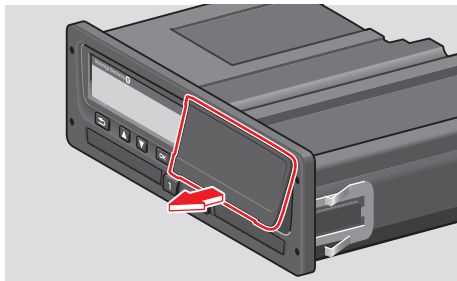

101808/034R01

- ▶ Trekk papirkassetten forsiktig ut.

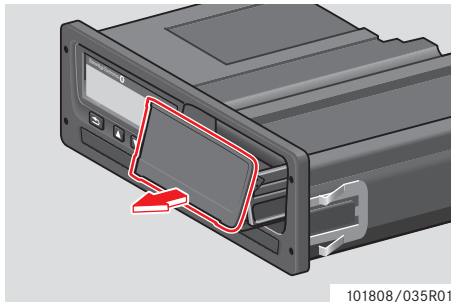

101808/035R01

Sette inn papirrull

!

Bruk bare utskriftspapir godkjent av Stoneridge, ellers er det fare for at skriveren feilfungerer.

- ▶ Sett inn papirrullen. Før papiret rundt på baksiden av papirkassetten og framover, forbi nedre kant av panelet.

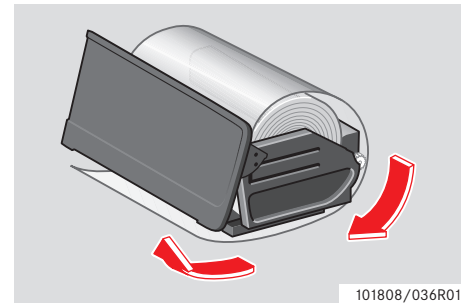

101808/036R01

Skifte skriverpapirroll

- ▶ Sett papirkassetten inn i skriverfestene.
- ▶ Trykk på midten av panelet og skyv papirkassetten inn i fartskriveren til den klikker på plass.

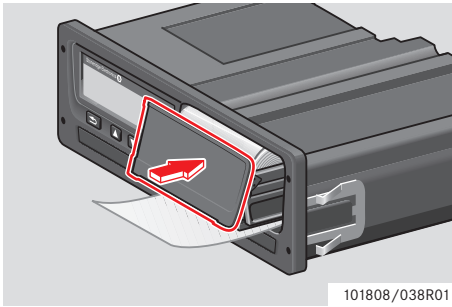

- ▶ Trekk papiret opp og riv det av.

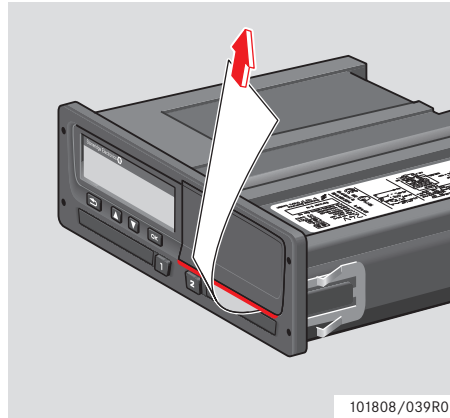

Vedlikehold og stell

Reservedeler for skriver

Kontakt nærmeste representant hvis du trenger reservedeler.

Reserveedel	Del nr.
Papirrull - 3-pakning	6800-032
Papirrull - 8-pakning	6800-002
Papirkassett	6800-001

!

Lagre skriverpapiret kjølig, tørt og mørkt.

Stell av kort

Stell av kort:

- Ikke bøy eller brett kortet.
- Pass på at kortkontaktene er fri for skitt og støv.
- Tørk av det med en myk, fuktig klut om nødvendig.
- Beskytt det mot tyveri, tap og skade.

Sjåførkort;skadet, tapt eller stjålet

Hvis sjåførkortet blir skadet, mistet eller stjålet, må eieren be om et nytt kort hos den ansvarlige myndighet, i landet der kortet var utstedt. Hvis et sjåførkort blir stjålet eller hvis eieren har mistanke om at en ikke-autorisert person har tilgang til det, må eieren rapportere hendelsen til politiet i området og skaffe seg et politirapportnummer.

!

En sjåfør uten gyldig sjåførkort har ikke lov å kjøre en bil med digital farts skriver.

Hør med landets myndigheter om nasjonale bestemmelser.

Vedlikehold og stell

Stell av fartskriver

Stell av fartskriveren:

- Ikke legg gjenstander på skuffene når de er åpne, det kan skade dem.
- Skitt som trenger inn kan føre til at fartskriveren svikter før den skal.
- Hold skuffene lukket til enhver tid og åpne dem bare for å sette inn og ta ut kort.
- Tørk av fartskriveren med en fuktig, myk klut hvis den blir skitten.

Unngå høy spenning

Bryt strømtilførselen til fartskriveren hvis du har tenkt å gjøre flere startforsøk med startkabler.

Du finner mer informasjon om hvordan du kobler fra strømmen til fartskriveren, i bilens instruksjonsbok.

Det kan hende fartskriveren må recalibreres hvis strømmen har vært brutt.

!

Høy spenning kan føre til permanent skade på fartskriverens elektroniske komponenter. Garantien gjelder ikke hvis fartskriveren skades på den måten.

Innebygd test

Innebygd test

Den innebygde testen kan bare utføres når bilen står stille. Denne testen gir sjåføren mulighet til å kontrollere at følgende komponenter i fartskriveren fungerer som de skal:

⌘	Snu skjermbildet.
□	Display
■	Sjåførkort
⌘	Knapper
▼	Skriver

- 1 Trykk på **OK**-knappen.
- 2 Bruk **▼** eller **▲**-knappen og velg "INNSTILL. ", og trykk **OK**.

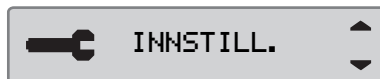

- 3 Bruk **▼** eller **▲**-knappen og velg "Innebygd test", og trykk **OK**.

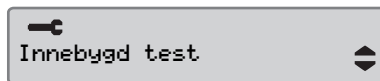

- 4 Bruk **▼** eller **▲**-knappen til å velge hvilken test som skal utføres, og trykk **OK**.

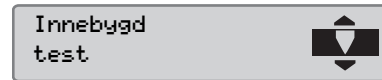
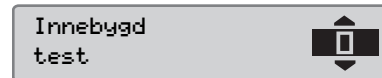
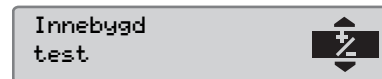

























Innebygd test

Symbol	Test	Beskrivelse	Tiltak hvis testen mislykkes
⌘	Snu skjermbildet.	Test av omvendt skjermbilde Skjermbildet snus i 2 sekunder.	▶ Dra innom et verksted for digitale fartskrivere hvis displayet er uleselig.
□	Display	Displaytest Displayet er opplyst i 1 sekund og går ut etter 1 sekund. Et mønster av rektangler vises så i 1 sekund.	▶ Dra innom et verksted for digitale fartskrivere hvis displayet er uleselig.
■	Sjåførkort	Test av innsatte sjåførkort Det må være et sjåførkort i den aktuelle skuffen. Navnet på kortets innehaver leses og vises i 2 sekunder.	<ul style="list-style-type: none"> ▶ Hvis sjåførkortet meldes å være defekt, prøv et annet sjåførkort for å være sikker på at fartskriveren fungerer. ▶ Hvis fartskriveren later til å være defekt, dra innom et verksted for digitale fartskrivere og få utstyret undersøkt. ▶ Hvis det er sikkert at det er sjåførkortet som er defekt, kontakt den ansvarlige myndighet i landet der kortet er utstedt.

Symbol	Test	Beskrivelse	Tiltak hvis testen mislyktes
⌘	Knapper	<p>Knappetest</p> <p>Du må trykke inn knappene en for en fra venstre til høyre innen 2 sekunder mellom hvert trykk, ellers mislykkes testen.</p>	<ul style="list-style-type: none"> ▶ Tørk forsiktig av skitne knapper med en fuktig klut og et mildt vaskemiddel. ▶ Dra innom et verksted for digitale fartskrivere og få utstyret sjekket hvis en knapp gjentatte ganger ikke virker.
▼	Skriver	<p>Testside skrevet ut</p>	<ul style="list-style-type: none"> ▶ Kontroller papirkassetten, sett om nødvendig i en ny papirrull eller skift kassett. ▶ Dra innom et verksted for digitale fartskrivere og få fartskriveren sjekket hvis skriveren fortsatt ikke virker.

Spørsmål som ofte stilles

Spørsmål som ofte stilles

Spørsmål som ofte stilles	Svar
<p>Hvordan setter jeg inn et sjåforkort, og tar det ut igjen?</p>	<p>Trykk på  eller -knappen og hold den inne i minst tre sekunder, så åpnes kortskuffen.</p> <p>For å ta et kort ut av skuffen, skyv sjåforkortet litt opp fra undersiden gjennom åpningen i skuffen, eller skyv kanten av skuffen ned til kortet spretter opp. (Kortet kan bare skyves ut når bilen står stille.)</p>
<p>Hvordan tar jeg en 24t utskrift fra sjåforkortet?</p>	<p>Trykk på -knappen en gang for å gå til utskriftskjermen. Trykk  en gang til og bruk knappene  og  til å velge den utskriften du vil ha. For å bekrefte og for å aktivere utskriften, trykk .</p>
<p>Hvordan skriver jeg ut 24t utskrift lokal tid?</p>	<p>Trykk på -knappen en gang for å komme til utskriftmenyen. Trykk på -knappen en gang til. Bruk knappene  og  for å velge den utskriften du vil ha. Start den valgte utskriften ved å trykke .</p>
<p>Hvordan velger jeg språk i fartskriveren?</p>	<p>Trykk på -knappen. Bruk knappene  og  til å velge Innstillinger og trykk . Bruk knappene  og  til å velge språk, og trykk . Bruk knappene  og  til å velge ditt språk, og trykk .</p>
<p>Hvordan velger jeg aktivitet i fartskriveren?</p>	<p>Trykk på knappen  eller . Du kan velge Tilgjengelig, Annet arbeid eller Hvile/pause. Kjøre velges automatisk når bilen settes i bevegelse.</p>

Spørsmål som ofte stilles	Svar
Hvordan innstiller jeg lokal tid?	Naviger til innstillingene ved å trykke på OK -knappen fra hovedskjermen. Bruk deretter knappene ▲ og ▼ til å rulle til innstillingsmenyen. Trykk OK for å gå inn i innstillingsmenyen og bruk ▲ og ▼ -knappen til å rulle ned til lokal tid og bekrefte med OK . Du kan endre tiden i trinn på 30 minutter. Trykk OK for å bekrefte.
Hvordan skifter jeg papir i skriveren?	Ta av frontdekselet på høyre siden av farts skriveren ved å trykke øverst på plastdekselet. Dekselet åpner seg så du kan ta ut rullen.
Hvordan kan jeg raskt sjekke at bilenheten fungerer?	Trykk på OK -knappen en gang og bruk knappen ▲ og ▼ til å navigere til Innstillinger. I innstillingsmenyen kan du velge "innebygd test" for å utføre en funksjonstest på SE5000.
Hvordan skifter jeg til Ferje/Utenfor området-modus?	Trykk på OK -knappen en gang og bruk knappen ▲ og ▼ til å navigere til "Steder". I "Steder"-menyen kan du velge "Ferje" eller "Utenfor området".
Hvordan laster jeg ned data fra SE5000? (Bedriftsmodus)	Sørg for at du har et gyldig bedriftskort som er satt inn og låst i farts skriveren. Se Bedriftslåser. Koble til et nedlastingsverktøy av godkjent type for å hente data.
Hvordan låser jeg inn bedriftsdata? (Bedriftsmodus)	Sett inn bedriftskortet og trykk OK for å gå inn i menyen. Bruk knappen ▲ og ▼ til å velge "Bedriftslåser" og bekreft ved å trykke OK .
Når skal jeg låse inn bedriftsdata? (Bedriftsmodus)	Første gang bilen blir levert må du sette inn bedriftskortet og låse inn data.
Hvor er nedlastingskontakten? (Bedriftsmodus)	Kontakten sitter på venstre siden av papirrullen, bak plastdekselet.

Tilgjengelige land

Tilgjengelige språk

ADR-fartskriver

Data lagret i sjåførkortet og i fartskriveren

Nasjonale importører

Tidssoner

Tilgjengelige land

Fartskriveren gjør det mulig å velge følgende land som sted.

Land
Albania
Andorra
Armenia
Aserbajdsjan
Belgia
Bosnia og Herzegovina
Bulgaria
Danmark
Estland
EU
Færøyene
Finland
Frankrike
Georgia
Hellas

Land
Hviterussland
Irland
Island
Italia
Kasakhstan
Kroatia
Kypros
Latvia
Liechtenstein
Litauen
Luxembourg
Makedonia
Malta
Moldovia
Monaco

Land
Nederland
Norge
Polen
Portugal
Resten av Europa
Resten av verden
Romania
Russland
San Marino
Serbia/Montenegro
Slovakia
Slovenia
Spania, se spanske regioner ved siden av.

Tilgjengelige land

Land	Spanske regioner
Storbritannia, medregnet:	Andalucia
• Alderney,	Aragón
• Guernsey,	Asturias
• Jersey,	Balearene
• Isle of Man,	Cantabria
• Gibraltar	Castilla-La-Mancha
Sveits	Castilla-León
Sverige	Catalonia
Tsjekkia	Extremadura
Turkmenistan	Galicia
Tyrkia	Kanariøyene
Tyskland	La Rioja
Ukraina	Madrid
Ungarn	Murcia
Vatikanstaten	Navarra
Østerrike	País Vasco
	Valencia

Tilgjengelige språk

Fartskrивeren bruker som standard sjåførkortets språk.

Språket i fartskrивeren og på utskriften kan endres til et av følgende språk.

Språk	
Български	Bulgarsk
Cesky	Tsjekkisk
Dansk	Dansk
Deutsch	Tysk
Eesti	Estlandsk
Ελληνικά	Gresk
English	Engelsk
Español	Spansk
Français	Fransk
Íslenska	Islandsk
Italiano	Italiensk
Latviesu	Latvisk

Språk	
Lietuviu	Litauisk
Magyar	Ungarsk
Nederlands	Nederlandsk
Norsk	Norsk
Polski	Polsk
Română	Rumensk
Русский	Russisk
Português	Portugisisk
Slovenčina	Slovakisk
Slovenscina	Slovensk
Suomi	Finsk
Svenska	Svensk

ADR-fartskriver

ADR-fartskriver

Godkjent for bruk i biler som frakter farlig gods

ADR-utgaven av fartskriveren er godkjent for bruk i biler som frakter farlig gods.

Den skiller seg fra standard-fartskriveren ved at den har eksplosjonsvern og er sertifisert i samsvar med EU-direktiv 94/9/EC.

TÜV-sertifikat nummer:

ATEX 2507 X, med tilsvarende tillegg.

(TÜV= Technischer Überwachungs Verein)

!

ADR- fartskriverens eksplosjonsvern er bare garantert når bilen står stille og batteri-isolasjonsbryteren er åpen.

Spesielle funksjoner i fartskriveren ADR.

På ADR-fartskriveren blir noen funksjoner straks koblet ut når tenningen slås av.

- Kortskuffer kan ikke åpnes.
- Utskrifter er ikke mulig.
- Bakgrunnsbelysning av knapper og display slås av.



ADR-fartskriveren går over i strømsparermodus straks etter at tenningen er slått av.

For at ADR-fartskriveren skal være fullt operativ, må tenningsnøkkelen være i posisjon nøkkel på eller tenning på, avhengig av bilmerke.

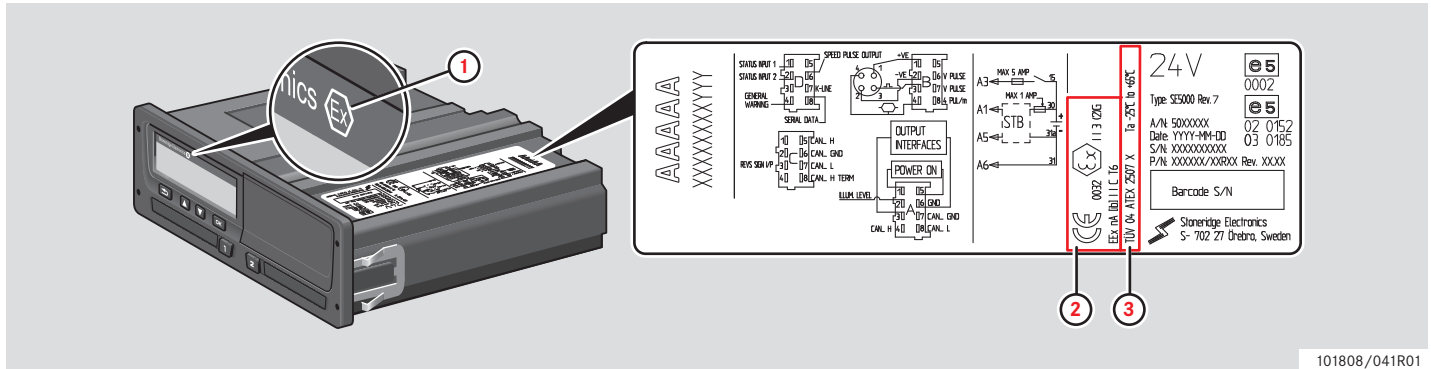

101808/041R01

Synlige forskjeller mellom en standard fartskriver og en ADR-fartskriver

- 1 "Ex"-symbol på fronten av fartskriveren.
- 2 Klassifisering av ADR
- 3 TÜV-testsertifikat nummer

Data lagret i sjåførkortet og i fartskriveren

Data lagret i sjåførkortet og i fartskriveren

Forskjellige data er lagret i henholdsvis sjåførkortet og fartskriveren:

- Dag
- Sjåfør
- Bil
- Skifte aktivitet

Data lagret i sjåførkortet

Data lagres i sjåførkortet når:

- Et sjåførkort blir satt inn i, eller tatt ut av fartskriveren.
- Sjåførens aktivitet endrer seg eller føres opp manuelt.
- Advarsler og feilfunksjoner opptrer.
- Kontroller utføres av myndighetene.

Når det er to sjåfører, blir hver sjåførs kortdata lagret bare på den enkeltes kort.

Data ved innsetting og uttak

Data som lagres for hver dag og bil:

- Dato og klokkeslett for første innsetting og siste uttak av sjåførkort.
- Kilometerstand ved første innsetting og siste uttak av sjåførkort.
- Bilens registreringsnummer og registreringsland (medlemsland i EU eller EØS).

Sjåførens aktivitetsdata

Data lagret for hver dag og endring i sjåførens aktivitet:

- Data og daglig kortbrukteller.
- Sjåførkortinnehaverens totale kjørelengde.
- Kjørestatus kl. 00:00 eller når kortet settes inn, enkeltsjåfør eller del av mannskap.
- En registrering av hvert skifte av kjøreaktivitet:
- Kjørestatus: sjåfør eller sjåfør 2.
- Kortskuffen som brukes i fartskriveren.
- Kort som er satt inn eller ikke satt inn på tidspunktet for skifte av aktivitet.
- Sjåførens aktivitet.
- Dato og klokkeslett for skifte av aktivitet.

Data lagret i fartskriveren

Data lagres i fartskriveren når:

- Et sjåførkort settes inn eller tas ut.
- Sjåføren endrer aktivitet.
- Hendelser og feilfunksjoner inntreffer.
- Manipulering med fartskriveren.

Kjørehastigheten lagres hele tiden.

Data ved innsetting og uttak

Data lagret i hvert sjåførkort:

- Kortinnehaverens etternavn og fornavn.
- Førerkortets nummer, kortets utstederland og kortets utløpsdato.
- Dato og klokkeslett når sjåførkort settes inn og tas ut.
- Kilometerstand i sjåførkortet.
- Tidspunkt for innsetting og uttak.
- Bilens registreringsnummer og registreringsland.
- Tidspunkt for uttak av kortet fra siste bil hvor sjåførkortet ble satt inn.
- I hvilken skuff sjåførkortet er satt inn.
- Angivelse av om det aktiviteter tastet inn manuelt.
- Sjåførens valg av språk i fartskriveren.

Sjåførens aktivitetsdata

Data lagret for hver dag og endring i sjåførens aktivitet:

- Kjørestatus: Alene eller del av mannskap.
- Kortskuffen som brukes i fartskriveren.
- Kort som er satt inn eller ikke satt inn på tidspunktet for skifte av aktivitet.
- Sjåførens aktivitet.
- Dato og klokkeslett for skifte av aktivitet.

Andre data

Andre data lagret i fartskriveren:

- Detaljert kjørehastighet.
- For høy hastighet i minst 1 minutt.
- Bedrifts- og verkstedhendelser.

Nasjonale importører

Nasjonale importører

Nasjonale importører finner du i lista nedenfor.

Kontakt den lokale representanten hvis du trenger informasjon, støtte eller reservedeler.

Land	Importør	Telefonnummer	Adresse
Australia	Mobile Instrument Service Pty Ltd	Telefon: +61 02 9621 8190 Faks: +61 02 9676 7297	13/11 Bowmans Rd, 2148 Kings Park, New South Wales, Australia E-post: mispl@iprimus.com.au
Belgia	Phelect SRPL	Telefon: +32 (8) 7560 274 Faks: +32 (8) 7560 273	Zoning Industriel des Plénesses, Route des 3 Entités, 15, 4890, Thimister-Clermont, Belgia E-post: info@phelect.be
Bosnia-Herzegovina	Se Kroatia		
Bulgaria	Globus Commerce Ltd	Telefon: +359 028 403 226 Faks: +359 028 403 194	Angel Voivoda Str 47. 126, 1510, Sofia, Bulgaria E-post: globus@globuscommerce.com Hjemmeside: http://www.globuscommerce.com
Canada	Canadian Automotive Instruments Ltd	Telefon: +1 780 963 8930 Faks: +1 780 963 8230	33 Boulder Blvd, T7Z 1V6 Stoney Plain, Alberta, Canada E-post: sales@c-a-i.net Hjemmeside: http://www.c-a-i.net

Land	Importør	Telefonnummer	Adresse
Chile	TAFCK Servicio Intrumental Automotriz	Telefon: +56 5225 174, 5248 680, 4165 887 Fax: +56 4161 679	Jose Joaquin Prieto, 4960 San Miguel, Santiago, Chile Email: tacographos@tafck.cl Webbsite: http://www.instrumentalautomotriz.cl
China	Stoneridge Asia Pacifick Electronics (Suzhou) Co. Ltd	Telefon:+86 512 6286 2188 fax: +86 512 6715 2128	268 ThangZuang Road, Loueng North District SIP, 215001, Suzhou, JiangSu,P.R China E-post: info@stoneridge.com Hjemmeside: www.stoneridge.com
Danmark	BG Service Center A/S	Telefon: +45 (0)87 418010 Fax: +45 (0)87 418011	Grenåvej 148, DK-8240 Aarhus, Danmark E-post: jk@bgteknik.com . Hjemmeside: http://www.bgdk.dk
Estland	Lajos Ltd	Telefon: +372 3270 940 Fax: +372 3270 941	Jaama 16, 44106 Kunda,Lääne Virumaa, Estland E-post: lajos@lajos.ee , priit@lajos.ee Hjemmeside: http://www.lajos.ee
Finland	Piirla Oy	Telefon: +358 (0)17 283 1595 Fax: +358 (0)17 283 1644	Hopeakatu 4, FI-70150 Kuopio, Finland E-post: piirla@piirla.fi Hjemmeside: http://www.piirla.fi
Frankrike	Stoneridge Electronics	Telefon: +33 (0)5 5950 8040 Fax:+33 (0)5 5950 8041	Adress1: Zone Industrielle de St Etienne, Chermin de CasenaveFR-64100, Bayonne, Aquitaine, Frankrike E-post: france.amsales@stoneridge.com Hjemmeside: http://www.stoneridgeelectronics.info

Nasjonale importører

Land	Importør	Telefonnummer	Adresse
Hellas	P. Theodosiou Ltd	Telefon: +30 (0)210 3474500 Fax: +30 (0)210 3477315	115 Athinon Av, GR-104 47 Athen, Hellas E-post: theodos@acsmi.gr
Holland	Se Nederland		
Hviterussland	Se Russland		
Irland	MMC Commercials Ltd	Telefon: +353 (0)1 419 2300 Fax: +353 (0)1 450 1035	John F Kennedy Drive, Naas Road, Dublin 12 , Irland
Island	Heckla hf	Telefon: +354 (0)590 5100 Fax: +354 (0)590 5101	Klettagardar 10, IS-104 Reykavik, Island E-post: obj@hekla.is Hjemmeside: http://www.hekla.is
Israel	Tachograph Ltd	Telefon: +972 (0)3 550 7254 Fax: +972 (0)3 559 6891	25 Hapeled St, Holon, 58815 Israel E-post: pniel_m@netvision.net.il Hjemmeside: http://www.speedometer.co.il
Italia	Stoneridge Electronics s.r.l.	Telefoon: +39 (0)650861001 Fax: +39 (0)650861006	Viale Caduti nella Guerra di Liberazione, 568 00128 Rome, Italy E-mail: italy.amsales@stoneridge.com
Jordan	Saba Trading Est	Telefon: +962 (0)6 416 6264 Fax: +962 (0)6 416 5835	25 AK Hadeed Street, POBox 925964, Umheeran, Amman, 11190 Jordan E-post: sabatrd@wanadoo.jo
Kroatia	Auto Konzalting D.O.O.	Telefon: +385 (0)1 307 7124 Fax: +385 (0)1 307 7124	Hanamanova 26, HR-1000 Zagreb, Kroatia E-post: auto-konzalting@zg.htnet.hr Hjemmeside: http://www.usteda-goriva.hr

Land	Importør	Telefonnummer	Adresse
Kypros	K A Hiras Parts Ltd.	Telefon: +357 (0)25 571 230 Fax: +357 (0)22 575 667	Soudas 16B, CY-3048 Limassol, Kypros E-post: k.a.hiras@cytanet.com.cy Hjemmeside: http://www.hirasparts.com
Kasakhstan	TOO "Trans-Takhograf"	Telefon: +7 87 182 450 391 Fax: +7 87 182 327 556	Room 120, 99 AkademikaMargulana str, 140000, Pavlodar, 140011, Kasakhstan E-post: trantsahograf@rambler.ru
Kosovo	Se Kroatia		
Latvia	Nordtranselektro SIA	Telefon: +371 6756 3753 Fax: +371 6756 3753	Braslas 22, LV1035, Riga, Latvia E-post: ntrans@ilad.lv Hjemmeside: http://www.tahograf.lv
Litauen	Vectis UAB	Telefon: +370 473 111 Fax: +370 473 141	Armoni°kiu 37, 46401, Kaunas, Litauen E-post: vectis@vectis.lt Hjemmeside: http://www.vectis.lt
Luxembourg	Se Tyskland		
Makedonia	Se Kroatia		
Malta	Ucimco Overseas Ltd	Telefon: +356 (0)23 821 551 Fax: +356 (0)21 492 699	Ucimco Buildings, Valley Road, B'Kara, BKR14 Malta E-post: pccas@pater.com.mt
Moldova	Caterpillar	Telefon: +373 (0)22 506 910 Fax: +373 (0)22 506 910	Str Paduri 22, Chisinau2002, Moldova E-post: office@caterpillar.md Hjemmeside: caterpillar.md

Nasjonale importører

Land	Importør	Telefonnummer	Adresse
Montenegro	Se Kroatia		
Marokko	Egloffé Controle Maroc	Telefon: +212 02 224 8380	Rond Point Aïcha, Rond Point Aïcha, 20330 Belvédère, Casablanca, Marokko
Marokko	Sara Electronique	Telefon: +212 02 262 3637	67 Rue Abou Youssef El Mesdaghi, 20300 La Villette, Casablanca, Marokko
Nederland	C.A.S.U. Utrecht b.v.	Telefon: +31 (0)30 288 4470 Fax: +31 (0)30 289 8792	Ravenswade 118 (Industrieterrein de Liesbosch) NL-3439 LD Nieuwegein, Nederland E-post: info@casuutrecht.nl Hjemmeside: http://www.casuutrecht.nl
New Zealand	Mobile Instrument Service Pty Ltd	Telefon: +61 (0)2 9621 8190 Fax: +61 (0)2 9676 7297	13/11 Bowmans Rd, 2148 Kings Park, New South Wales, Australia E-post: mispl@iprimus.com.au1
New Zealand	Robinson Instruments Ltd	Telefon: +64 (0)9 377 1565 Fax: +64 (0)9 358 0573	3/31 Princes Street, Onehunga, Auckland, 1061, New Zealand E-post: sales@robinsoninstruments.co.nz Hjemmeside: robinsoninstruments.co.nz
Norge	Instek A/S	Telefon: +47 (0)628 16833 Fax: +47 (0)628 12250	Mårveien 6, Boks 1227, NO-2206 Kongsvinger, Norge E-post: instek@instek.no Hjemmeside: http://www.instek.no

Land	Importør	Telefonnummer	Adresse
Polen	Neris	Telefon: +48 (0)22 662 2299 Fax: +48 (0)22 824 9777	Spisaka 90A, PL-02-495 Warszawa, Polen E-post: neris@neris.pl Hjemmeside: http://www.neris.pl/
Portugal	Lusilectra - Veiculos E Equipamentos Sa	Telefon: +351 226 198 750	Rua Eng Ferreira Días 747 / 793,4100-247 Porto, Portugal
Romania	S C Fomco Prodimpex SRL	Telefon: +40 265 318008 Fax: +40 265 318008	Str Ratul Mori 1295, Sangeorgiu de Mures, 547530, Romania E-post: office@fomco.ro Hjemmeside: http://www.fomco.ro
Russland	Awesto Holding Ltd	Telefon: +7 (0)495 232 2111 Fax: +7 (0)495 232 2111	Ostapovsky proezd, 22 of 3, Moskva, 109316 Russland E-post: avtermo@atom.ru Hjemmeside: http://awesto.ru
Serbia	Univerzal Auto Tehnic Doo	Telefon: +381 31 722 755 Fax: +381 32 722 756	Univerzal Auto Tehnic Doo1, Rudnichka Str, Gornji Milanovac, Serbia E-post: univerzalat@alfagm.net
Slovenia	Se Kroatia		
Spania	Stoneridge Electronics	Telefon: +34 1 662 3222 Fax: +34 1 662 3226	Avda. Servero Ochoa 38 - Pol. Ind. Casa Blanca ES-28108 Alcobendas, Madrid, Spania E-post: spain.amsales@stoneridge.com Hjemmeside: http://www.stoneridgeelectronics.info

Nasjonale importører

Land	Importør	Telefonnummer	Adresse
Sverige	Stoneridge Nordic AB	Telefon: +46 (0)8 154400 Fax: +46 (0)8 154403	Gårdsfogdevägen 18 A, SE-168 66 Stockholm E-post: kontakt@stoneridge.com Hjemmeside: http://www.stoneridgeelectronics.info
Sveits	Auto Meter AG	Telefon: +41 (0)41 349 4050 Fax: +41 (0)41 349 4060	Grabenhofstrasse 3, CH-6010 Kriens, Sveits E-post: info@autometer.ch Hjemmeside: http://www.autometer.ch
Storbritannia	Stoneridge Electronics	Telefon: +44 (0)871 700 7070 Fax: +44 (0)870 704 0002	Charles Bowman Avenue, Claverhouse Industrial Park, Dundee DDB 9UB, Skottland, Storbritannia E-post: sales@elc.stoneridge.com Hjemmeside: http://www.stoneridgeelectronics.info
Sør-Afrika	Automotive Control Systems	Telefon: +27 (0)31 581 7300 Fax: +27 (0)31 563 1141	Unit 6 Reach Park, 28 Cordova Close, mBriardene Industrial Park, Durban, Kwa Zulu Natal, 4067 Sør-Afrika E-post: mandy@acsystems.co.za Hjemmeside: http://acsystems.co.zu
Taiwan	TVI Company Ltd	Telefon: +886 (0)2 2698 9638 Fax: +886 (0)2 2698 9056	9F-5, No.79 (FEWC / C-Building), Shin-Tai-Wu Road, Si-Jhih, Taipei County 22100, Taiwan E-post: jonathen@cef.com.tw Hjemmeside: http://www.cef.com.tw
Tsjekkia	HALE spol. s r o.	Telefon: +420 (0)283 870 676 Fax: +420 (0)283 870 091	Dělnická 15, CZ-170 00 Praha 7, Tsjekkia E-post: halesro@hale.cz Hjemmeside: http://www.hale.cz

Land	Importør	Telefonnummer	Adresse
Tunisia	Electro Diesel Tunisie	Telefon: +216 071 333 066	9 Rue Hamouda Pacha, 1001, Tunis, Tunisia
Tunisia	MAP Services	Telefon:+ 216 070 836 665	29 Rue de l'Artisanat, 2035 Ariana, Tunisia
Tyrkia	Olcusan Olcu Aletleri Sanayi Ve Ticaret A.S.	Telefon: +90 0288 4361 165 Fax: +0288 4361 169	Buyukkaristiran Kasabasi, Kirklareli, 39780 Luleburgaz, Tyrkia E-post: adnansarioglu@olcusan.com.tr Hjemmeside: http://www.olcusan.com.tr
Tyskland	IVEKA Automotive Technologies Schauz GmbH	Telefon: +49 (0)7041 96950 Fax: +49 (0)7041 969555	Talweg 8, DE-75417 Mühlacker, Baden Württemberg, Tyskland E-post: info@iveka.de Hjemmeside: http://www.iveka.de
Ukraina	Arvest	Telefon: +380 8 32 294 9392 +380 8 32 298 4500 Fax:+380 8 32 294 9390 +380 8 32 224 2161	Chornovola st.63 A/209, Lviv - 58, 79058, Ukraina E-post: arvest@mail.lviv.ua Hjemmeside: http://www.tacho.com.ua
Ungarn	Szelpo AutoControl Systems Kft.	Telefon: +36 (0)22 500 863 Fax: +36 (0)22 500 862	8000 Székesfehérvár, Budai út 390, Hongarije E-mail: szelpo@szelpo.hu Website: http://www.szelpo.hu
USA	Zepco sales	Telefon: +1 800 527 4305 Fax: +1 972 690 1061	508 North Central Expressway, Richardson, Texas, 75080, USA E-post: mike@zepco.com
Østerrike	Se Tyskland		

Tidssoner

Tidssoner

Tidssoner

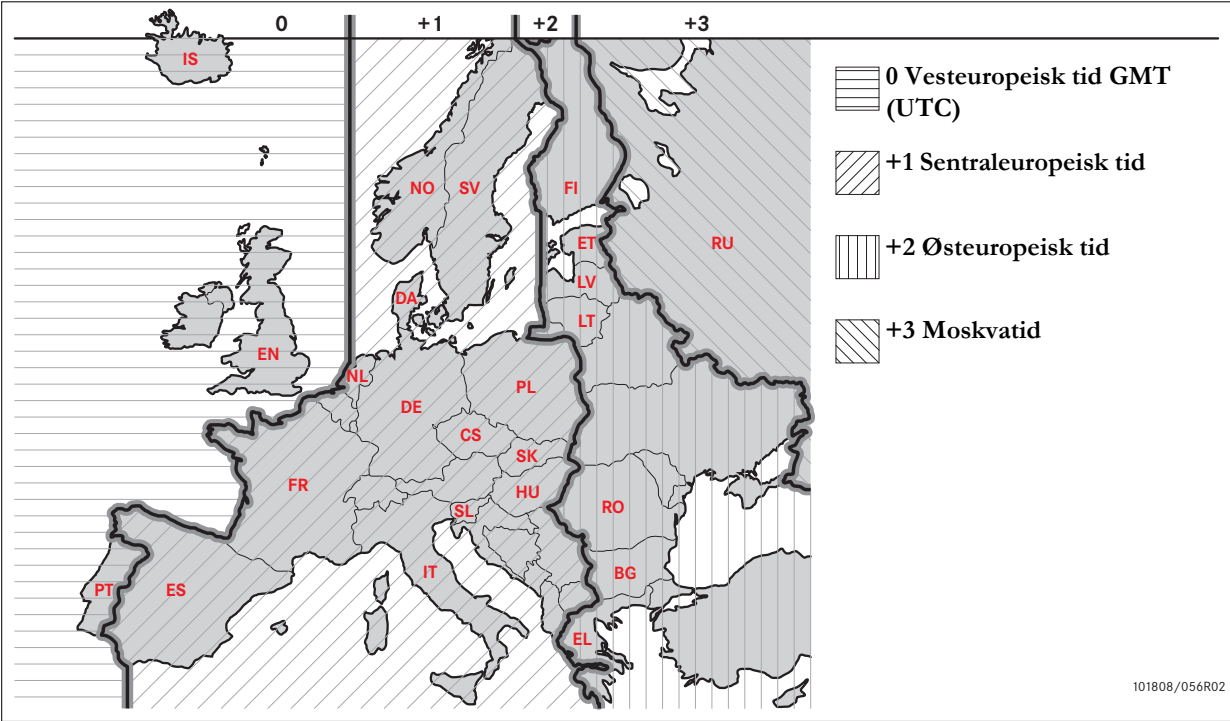

101808/056R02

Krav og anbefalinger

Innlåsing av data

Låse ut data.

Nedlasting av data

Innstillinger

Inspeksjon av farts skriver

Krav og anbefalinger

Eierens ansvar

Det er anbefalt at transportbedrifter og bileiere sørger for at bilene deres er utstyrt med et fartskriversystem i samsvar med lovgivningen i EU og de enkelte land.

Krav

Følgende tiltak er anbefalt for transportbedrifter og bileiere:

- Laste ned data.
- Inspeksjoner.
- Lagring av data.

Laste ned data

Det kreves at transportbedrifter og bileiere laster ned bedriftsdata fra fartskriveren og fra sjåførkortet ofte nok til å sikre at ingen data risikerer å bli overskrevet.

Inspeksjoner

Transportbedrifter og bileiere er ansvarlige for:

- Bedriftsinspeksjoner - jevnlig utført på bilenes fartskriversystemer.
- Periodiske verkstedinspeksjoner - bilens farts skriver må minst annethvert år gjennomgå på et verksted for digitale farts skrivere.

Lagring av data

Transportbedrifter og bileiere anbefales å:

- Lagre alle nedlastede data, med digitale signaturer, på en sikker måte for arkivering, som en gardering mot svikt i utstyret eller forvrengning (korrumpert) av data i det primære datalageret.
- Lagre alle nedlastede data på en sikker måte for å forhindre uautorisert tilgang.
- Alle unedlastbarhets-sertifikater må lagres trygt.
- Lagre testsertifikatet etter periodiske verkstedinspeksjoner på et trygt sted.

!

Rådfør deg med de relevante myndighetene for å bli informert om minste lagringstid.

Krav og anbefalinger

Registreringer

Transportbedrifter og bileiere skal:

- Oppbevare alle nedlastinger av fartskriverdata.

Oppbevare:

- Nedlastede registreringer
- Unedlastbarhets-sertifikater
- Periodiske verksted-inspeksjoner
- Sertifikater

å ha dem tilgjengelig for eventuell etterforskning av offentlig myndighet eller for revisjon.

Anbefalinger

Transportbedrifter og bileiere anbefales å utføre følgende:

- Låse data
- Sertifikater

Låse data

- Innlåsing av data i fartskriveren før en sjåfør bruker bilen.
- Utlåsing av data i fartskriveren før bilen overføres til en annen bedrift.

Sertifikater

- Oppbevare et register over unedlastbarhets-sertifikater utstedt av et verksted for digitale fartskrivere.
- Kontrollere at informasjonen i fartskriverens testsertifikat mottatt etter en periodisk verksted-inspeksjon er riktig.

Bedriftsfunksjoner

Med et gyldig bedriftskort innsatt kan følgende funksjoner utføres:

- Innlåsing av data
- Utlåsing av data
- Nedlastning av data

Innlåsing av data

For å hindre at uautoriserte personer får tilgang til fartskriverdata, må innlåsing utføres før en begynner å bruke fartskriveren.

Utlåsing av data

En utlåsing må utføres før fartskriveren overføres til en annen bruker eller eier. Ellers er det fare for at neste brukers data blir registrert i din "innspilling". Hvis nedlastingsprosessen blir glemt, vil data ikke bli låst ut før neste bruker foretar en innlåsing.

Nedlastning av data

Fartskriverdata må lastes ned jevnlig for å sikre at ingen data blir overskrevet.

Innstillinger

Det er mulig å forhåndsinnstille start og stopp av aktivitet når tenningen slås på og av.

Utstyr som kreves

Utstyret som kreves for bedriftsmodus er:

- Fartskriver
- Bedriftskort

Krav og anbefalinger

FartskrIVER

FartskrIVER-registreringene og lagrede data kan vises på skjermen eller på en utskrift.

Informasjon som kan vises om bilen er:

- Turtall
- Kjøre hastighet
- D1/D2

Bedriftskort

Bedriftskort utstedes av ansvarlige myndigheter i henholdsvis EU-, EØS- og AETR-land.

En bedrift kan ha flere bedriftskort.

Bedriftskortet må settes inn i fartskrIVERen for å identifisere bedriften.

Hvis autentiseringen av bedriftskortet mislykkes, se side 82

Bedriftskortet kan fjern-autentiseres. Hvis fjern-autentisering mislykkes, vil brukeren få beskjed over brukergrensesnittet. Dette vil ikke være synlig i bilenhetens display.

Kortskuffen er låst når bilen er i bevegelse, mens fartskrIVERen er opptatt med å behandle bedriftskortet og hvis strømtilførselen til fartskrIVERen blir brutt.

Bedriftskortet kan lagre minimum 230 registreringer. Høyeste antall registreringer kommer an på korttypen. Når øvre grense er nådd, vil de eldste dataene bli overskrevet.



EU - Den europeiske union

EØS - Det europeiske økonomiske området

AETR - Europeisk avtale om organisering av arbeidstiden for personer som utfører mobilt arbeid innenfor veitranport.



Det er veldig viktig å passe godt på bedriftskortene.

Hvis et bedriftskort havner i uautoriserte hender, vil det være mulig å se og laste ned bedriftens låste data i alle bedriftens fartskrIVERe.

Nedlastingsutstyr

Nedlasting av lagrede data fra fartskrIVERens minne eller et innsatt sjåførkort gjøres ved å koble til nedlastingsutstyr. Stoneridge Electronics anbefaler OPTAC. Annet nedlastingsutstyr med protokoll som angitt i det lovgivende dokumentet 1360/2002 Annex 7, kan også brukes.

Innlåsing av data

Låse inn data

En innlåsing må utføres før en begynner å bruke fartskriveren, for å hindre at uautoriserte personer får tilgang til fartskriverdata.

Bare data registrert etter innlåsing vil bli låst, og kan deretter bare lastes ned eller hentes fram av dataeieren.

Data registrert før innlåsing er tilgjengelig for alle framtidige brukere.

Bedriftslås inn/ut

- 1 Sett inn et bedriftskort i skuff 1 eller 2. Fartskriveren går automatisk inn i bedriftsmodus.
- 2 Trykk på **OK**-knappen for å gå inn i fartskrivermenyen.
- 3 Bruk **▲** eller **▼**-knappen og velg "FIRMALÅSING", og trykk **OK**.

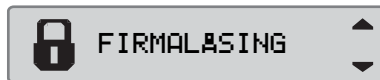

Hvis følgende bilde kommer på skjermen er dataene låst ut.

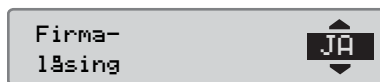

Hvis følgende skjermbilde kommer på skjermen er dataene låst inn.

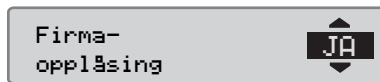

En annen bedrift er fremdeles låst inn

Hvis innlåsing er utført og en annen bedrift fremdeles er låst inn, vil fartskriveren automatisk utføre en utlåsing av den tidligere bedriften. Ingen data vil gå tapt for noen av bedriftene.

Innlåsing av data

Utføre innlåsing

For å utføre innlåsing av fartsrivedata må en bruke et gyldig bedriftskort.



Hvis bedriftskort er satt inn i begge skuffene, vil det sist innsatte kortet bli skjøvet ut.



Trykk på -knappen for å avbryte og gå tilbake til standardskjermen.

- 1 Sett inn et bedriftskort i skuff 1 eller 2. Fartsrivederen går automatisk inn i bedriftsmodus.
- 2 Trykk på -knappen for å gå inn i fartsrivedermenyen.
- 3 Bruk eller -knappen og velg "FIRMALÅSING", og trykk .



- 4 Bruk eller til å velge "JA".

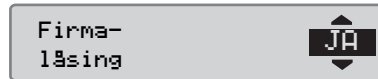

- 5 Trykk på for å utføre innlåsing. Følgende skjermbilde vises en liten stund:

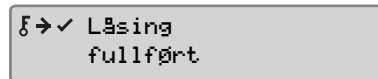

Innlåsing er bare mulig hvis den nåværende bedriften ikke allerede er låst inn.



Hvis siste utlåsing ble gjort av nåværende bedrift, vil den utlåsing bli kansellert og innlåsing av nåværende bedrift vil bli forlenget til dato og klokkeslett for den forrige innlåsing.



Fartsrivederen kan håndtere inntil 20 bedriftslåser. Etter det blir den eldste bedriftslåsen fjernet.

Låse ut data.

En utlåsing må utføres før fartskriveren overføres til en annen bedrift eller hvis det er fare for at neste bedrifts data blir registrert. Hvis utlåsingsprosessen blir glemt, vil data ikke bli låst ut før neste bedrift foretar en innlåsing.

Du finner informasjon om data lagret under en bedrifts låseaktivitet i side 134.

Utføre utlåsing

- 1 Sett inn et bedriftskort i skuff 1 eller 2. Fartskriveren går automatisk inn i bedriftsmodus.
- 2 Trykk på **OK**-knappen for å gå inn i fartskrivermenyen.
- 3 Bruk **▲** eller **▼**-knappen og velg "FIRMALÅSING", og trykk **OK**.

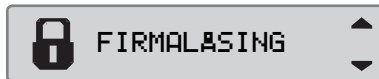

- 4 Bruk **▲** eller **▼** til å velge "JA".

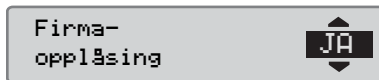

- 5 Trykk på **OK** for å utføre innlåsing. Følgende skjermbilde vises en liten stund:

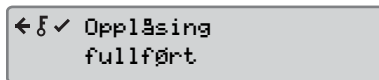

Nedlasting av data

Nedlasting av data

Nedlasting er kopiering, sammen med en periodisk digital signatur, av en del av eller alle data lagret i en farts skriver eller i et sjåførkort.

Jevnlig nedlasting av data sikrer at bedriften har en sammenhengende registrering av bilens aktivitet.

Det er mulig å fjern-nedlaste data.

Data kan lastes ned så mange ganger en vil. Bedriftens innlåste data kan bare lastes ned av dataeieren.

Intervaller for nedlasting

Undersøke hvilke retningslinjer nasjonale myndigheter har innført.

Sjåførkortdata

Data fra sjåførkortet behøver ikke å lastes ned via farts skriveren, de kan lastes direkte fra nedlastingsutstyret.

Lagring av nedlastede data

Alle nedlastede data bør lagres:

- Med digitale signaturer slik at en senere kan kontrollere gyldigheten.
- På en trygg, egnet arkiveringsmåte, for å sikre dem mot svikt i utstyret eller dataforvrengning (korrumpert) i det primære datalageret.

Undersøke hvilke retningslinjer nasjonale myndigheter har innført.

Laster ned data



Hvis et sjåførkort settes inn i skuff 1, sett bedriftskortet i skuff 2 for å utføre nedlastingen.

1 Ta ut skriverkassetten.

2 Fest nedlastingsutstyret til fartskriveren i den 6-spors nedlastingskontakten i fronten.

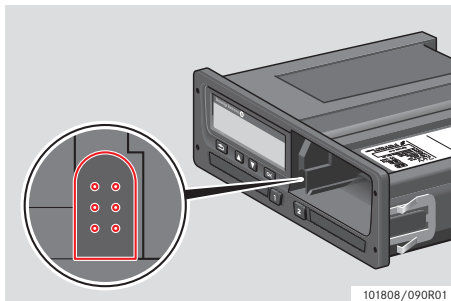

3 Begynn å laste ned data i samsvar med veiledningen for nedlastingsutstyret. Følgende melding på skjermen vil angi at nedlastingen fra fartskriveren er i gang.

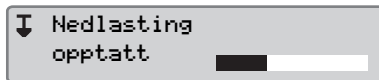

Når nedlastingen er fullført, vil følgende melding vises:

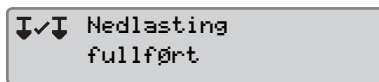

Mislykket nedlasting av data

Hvis nedlastingen mislyktes, vil skjermbildet i fartskriveren vise følgende melding:

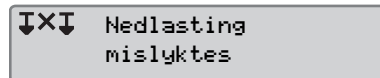

► Kontroller koblingene og nedlastingsutstyret.

Feil på fartskriveren

Hvis det er fastslått at det er feil på fartskriveren, må bilen til undersøkelse på et verksted for digitale fartskrivere.

Feil på bedriftskort

Hvis det er feil på et bedriftskort, må en bruke et reservekort.

Nedlasting av data

Verkstedets retur av nedlastede data

Hvis et verksted for digitale fartskrivere demonterer en defekt farts skriver, må det laste ned de data som den siste eieren har lagret i farts skriveren, og levere dataene tilbake til eieren.



Et verksted har ikke lov til å gi et bedriftskort til tredjepart uten skriftlig tillatelse fra bedriften.

Unedlastbarhets-sertifikat

Hvis det ikke er mulig å laste ned data fra en defekt farts skriver, vil verkstedet utstede et unedlastbarhets-sertifikat.

Et slikt sertifikat mottatt fra et verksted må lagres trygt. Sertifikatet må kunne forelegges offentlig myndighet i forbindelse med en etterforskning eller en revisjon.

Det er god praksis å ha et register over unedlastbarhets-sertifikater utstedt av et verksted for digitale farts skrivere.



Hvis et verksted får skriftlig krav fra en offentlig myndighet, kan en kopi av nedlastede data gis myndigheten til etterforskningsbruk uten tillatelse fra dataeieren.

Laste ned med kontrollkort

Med et gyldig kontrollkort kan offentlig myndighet laste ned data til etterforskningsbruk.

Innstillinger

Innstillinger

Standard aktivitet tenning på

Denne innstillingen gir mulighet til å forhåndsinnstille automatisk skifte i aktivitet for både sjåføren og sjåfør 2 når tenningen slås på.

Forhåndsinnstille aktivitet ved tenning på:

1 Trykk på **OK**-knappen.

2 Bruk **▲** eller **▼**-knappen og velg "INNSTILL.", og trykk **OK**.



3 Bruk **▲** eller **▼**-knappen og velg "Parametere", og trykk **OK**.

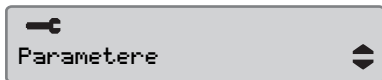

4 Bruk **▲** eller **▼**-knappen og velg "Standardaktiv. på", og trykk **OK**.



Bruk **▲** eller **▼** til å velge ønsket aktivitet.

5 Trykk **OK** for å bekrefte. Følgende skjermbilde vises.

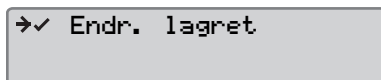

Trykk **↵** tre ganger for å komme tilbake til standardskjermen.

Standard aktivitet tenning av

Denne innstillingen gir mulighet til å forhåndsinnstille automatisk skifte i aktivitet for både sjåføren og sjåfør 2 når tenningen slås av.

Forhåndsinnstille aktivitet ved tenning av:

1 Trykk på **OK**-knappen.



2 Bruk **▲** eller **▼**-knappen og velg "INNSTILL.", og trykk **OK**.



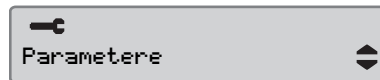

3 Bruk **▲** eller **▼**-knappen og velg "Parametere", og trykk **OK**.

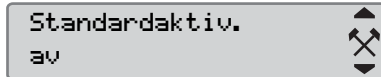

Innstillinger

- 4 Bruk  eller -knappen og velg "Standardaktiv. av", og trykk .



Bruk  eller  til å velge ønsket aktivitet.

- 5 Trykk  for å bekrefte. Følgende skjermbilde vises.

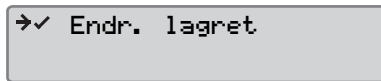

- 6 Trykk  tre ganger for å komme tilbake til standardskjermen.



Manuelle inntastinger, tidsavbrudd

Denne innstillingen gir mulighet til å forhåndsinnstille tidsavbrudd for de manuelle inntastingene fra 1 minutt (forhåndsinnstlt) eller 20 minutter.



Forhåndsinnstille aktivitet ved tenning på:

- 1 Trykk på -knappen.
- 2 Bruk  eller -knappen og velg "INNSTILL.", og trykk .



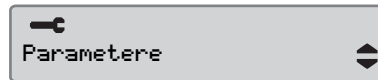

- 3 Bruk  eller -knappen og velg "Parametere", og trykk .



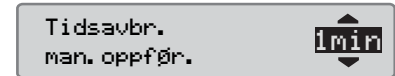

- 4 Bruk  eller -knappen og velg "Tidsavbr. man. oppfør.", og trykk .

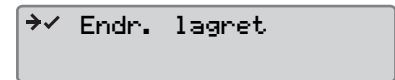

- 5 Bruk  eller  til å velge 1 minutt eller 20 minutter til tidsavbrudd.

- 6 Trykk  for å bekrefte. Følgende skjermbilde vises.



- 7 Trykk  tre ganger for å komme tilbake til standardskjermen.

Kjøretidsvarsel

Denne innstillingen gir mulighet til å innstille fartskriveren til å beregne sammenhengende kjøretid og samlet hviletid i samsvar med EC-bestemmelsene 561/2006 eller 3820/85.

Innstille ønsket direktiv:

1 Trykk på **OK**-knappen.

2 Bruk **▲** eller **▼**-knappen og velg "INNSTALL.", og trykk **OK**.

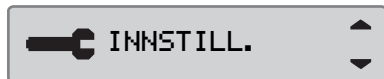

3 Bruk **▲** eller **▼**-knappen og velg "Parametere", og trykk **OK**.

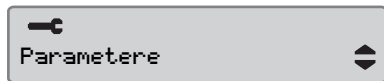

4 Bruk **▲** eller **▼**-knappen og velg "Kjøretid -varsel", og trykk **OK**.

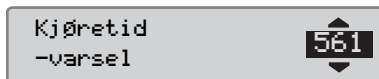

5 Bruk **▲** eller **▼** til å velge direktiv 561 eller 3820.

6 Trykk **OK** for å bekrefte. Følgende skjermbilde vises.

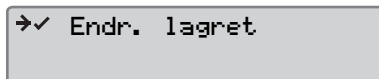

7 Trykk **↵** tre ganger for å komme tilbake til standardskjermen.

Inspeksjon av fartskriver

Inspeksjon av fartskriver

Inspeksjon av fartskriver

En transportbedrift eller bileier er ansvarlig for å gjennomføre jevnlig inspeksjoner av bilenes fartskrivere, for å sikre at de overholder fartskriverbestemmelsene i EU, EØS og AETR.

Bedriftens inspeksjon skal sikre at:

- Typegodkjenningsnummeret er riktig.
- UTC-tiden er mindre enn 20 minutter feil.
- Fartskriveren er innenfor riktig kalibreringsintervall.
- Installasjonsetiketten er gyldig og ikke brutt.
- Sikkerhetsetiketten ikke er revet istykker.

Bedriftens inspeksjon bør også sikre at:

- De lagrede kalibreringsfaktorene stemmer med det som er ført på installasjonsetiketten.
- Fartskriverens internt lagrede kjøretøyparametere (understellsnummer [VIN] og bilnummer [VRN]) stemmer med bilens faktiske data.
- Fartskriveren ikke har synlige skader.

Mangelfull bedriftsinspeksjon

Hvis det er avvik på noen av punktene i en bedriftsinspeksjon, eller hvis det er noen tvil angående bedriftens inspeksjon, må bilen til et verksted for digitale fartskrivere for inspeksjon. Hvis ikke, vil det føre til en kjennelse om at bedriften bryter fartskriverbestemmelsene i EU, EØS og AETR, og bilen der fartskriveren sitter vil ikke kunne brukes.

!

Hør med relevante myndigheter om nasjonale bestemmelser.

Bedriftsfunksjonsdata

Register over aktivitet

Når et bedriftskort settes inn i en fartskriver for å utføre en inn- eller utlåsing eller en nedlasting, blir et register over kortaktiviteten lagret i bedriftskortet og i fartskriveren.

Hver gang et bedriftskort brukes til å utføre en bedriftsrelatert aktivitet, som å låse eller laste ned, lagres følgende data i bedriftskortet:

- Dato og klokkeslett for bedriftens aktivitet.
- Type aktivitet som ble utført.
- Periode som ble lastet ned, hvis aktuelt.
- Bilnummer og registreringsland for bilen som ble brukt til aktiviteten.
- Sjøførkortets nummer og kortets utstederland, hvis et kort lastes ned.

Data lagret i bedriftskort

Et enkelt register over bedriftskortets aktivitet, som inneholder følgende informasjon om kortet og kortets innehaver, blir lagret i bedriftskortet:

- Kortets nummer.
- Utstederland, utstedende myndighets navn og utstedelsesdato.
- Kortets gyldighetstid - startdato og utløpsdato.
- Bedriftens navn og adresse.

Data om bedriftens aktivitet lagret i fartskriveren

Hver gang et bedriftskort brukes til å utføre en fartskriveraktivitet, blir et register lagret i fartskriveren.

Data som blir lagret under inn- og utlåsing er:

- Dato og klokkeslett for innlåsing.
- Dato og klokkeslett for utlåsing.
- Bedriftskortets nummer og utstederland.
- Bedriftens navn og adresse.

Data som blir lagret under nedlasting er:

- Dato og klokkeslett for nedlastingen.
- Bedriftskortets nummer.
- Utstederland for kortet som brukes til nedlastingen.

Register

A		Bilenheten		Verksted 9
ADR-fartskriver		Se Fartskriver 13	Brukergrensesnitt 14	Installasjonsetiketten 9
Spesielle funksjoner 105		Bytt til		K
TÜV-sertifikat 105		Fartskrivermeny 11		Kjøring utenfor området 39
Aktiviteter		D		Knapper
Automatisk valgt 23		Definisjoner 20		Bekreft, se OK 15
Definisjon 20		Arbeidsdag 20		Ned 15
Manuelt valgt 23		Display i instrumentpanelet 13		OK 15
Skifte av, i løpet av arbeidsdagen 23		Driftstemperatur 10		Opp 15
Arbeidsdag		E		Retur 15
Skifte aktivitet 23		Egentest		Sjåfør 15
vanlig 21		Innebygd test 96		Sjåfør 2 15
B		Elektromagnetisk kompatibilitet 10		Tilbake, se Retur 15
Bedriftsinspeksjon 133		EU, EØS, AETR		Kontrollmyndighets nedlasting 129
Ikke godkjent 133		Definisjoner 123		Kortskuffer 15
Bedriftskort 123		F		låst 26
feil 128		Fartskriver for farlig gods		L
Modusfunksjoner 122		ADR-fartskriver 105		Land
Bedriftsmodus 128		Ferje/tog-aktivitet 38		Tilgjengelige i fartskriveren 102
Låse inn data 124		I		Liste over
Låse ut data 126		Innebygd test 96		Meldinger, advarsler og feilfunksjoner 79
Last ned data 128		Inspeksjon		Skjermbilder 75
Nedlasting mislyktes 128		Bedrift 133		Symboler 20, 76, 77
				Symbolkombinasjoner 78

M	
Manuelle inntastinger	
Endre manuelle inntastinger	34
Manuelle inntasting med tid som ikke er redegjort for	31
Utfør manuelle inntastinger	27
Meldinger	
Liste over	80
O	
Oversikt	
Fartskriversystem	12
Oversikt over systemet	
Fartskriver	13
R	
Retur	
Knapp	15
S	
Sertifisering	10
Sett inn	
Sett inn sjåførkortet	20
Sjåførkortet	20
Sette inn	
Papirull	92
Sjåfør 2	
Knapp	15
Kortskuff	15
Sjåførkort	94
Ta ut	25
Sjåførkortet	
Sett inn	20
Sjåførskjermer	74
skadet, tapt, stjålet	94
Skifte	
Aktivitet i løpet av arbeidsdagen	23
Skifte av	
Skriverpapirull	92
Skjermutseende i displayet	
Negativ eller positiv visning	71
Skriver	
Papirkassett	96
Reservedel for skriver	94
Utskrifter	41
Språk	104
Symboler	
Beskrivelse	76, 77
U	
Unedlastbarhets-sertifikat	129
UTC-tid	69
Utskrift	
Vis på papir	41
Utskrifter	40
Ta	40
Utskrifttyper	42
Vis på skjerm	41
V	
Vanlig arbeidsdag	21
Verksted	
Retur av nedlastede data	129



STONERIDGE - SETTING THE STANDARD

Stoneridge Electronics Ltd

Charles Bowman Avenue
Claverhouse Industrial Park
Dundee Scotland DD4 9UB

Tel: +44 (0)871 700 7070

Fax: +44 (0) 870 704 0002

E-mail: sales@elc.stoneridge.com

www.stoneridgeelectronics.info



102019P/11R01 NO