

# Руководство по эксплуатации для водителя и компании Digital Tachograph SE5000

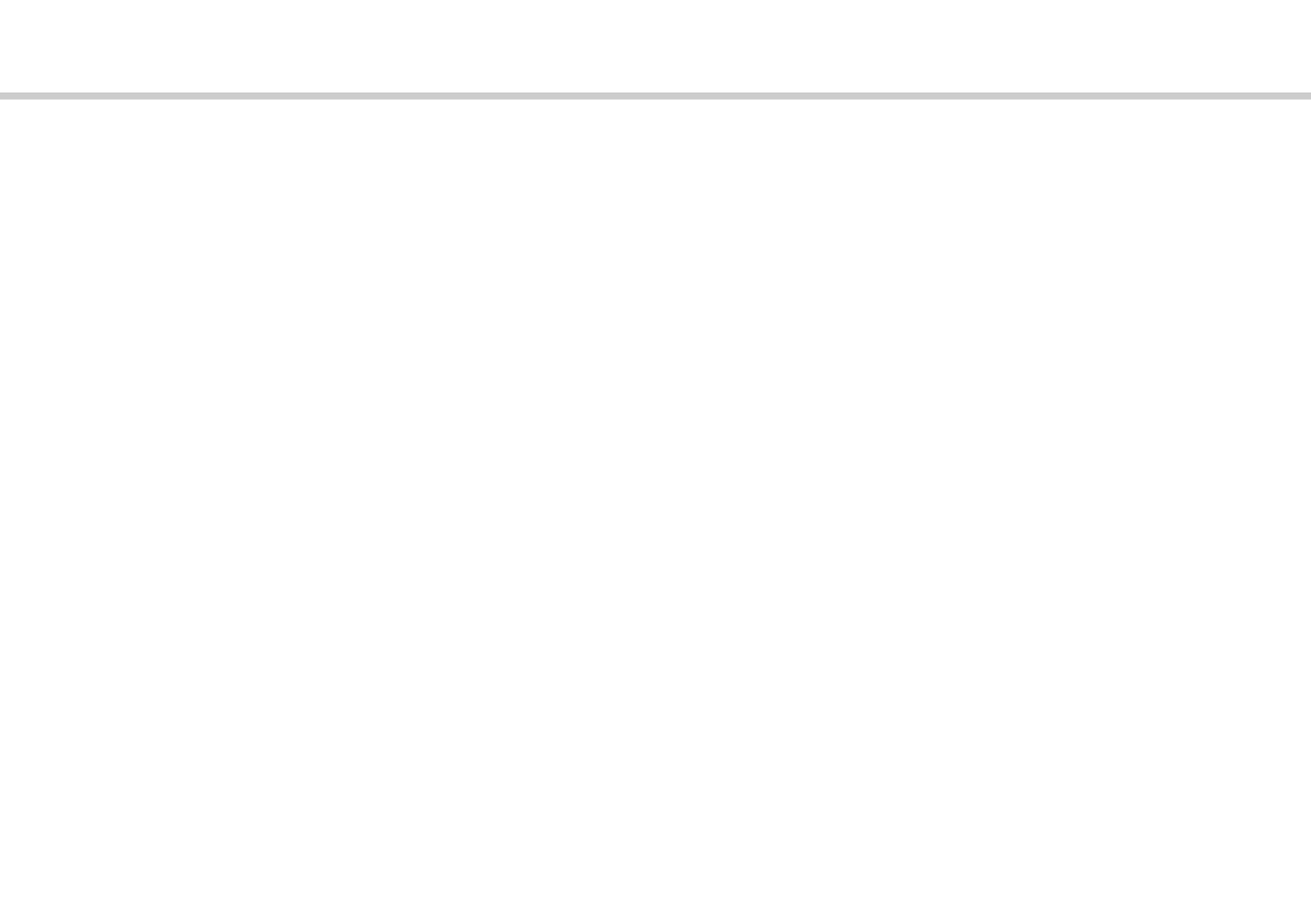

Stoneridge - устанавливает стандарт  
[www.SE5000.com](http://www.SE5000.com)





## **Сертифицированное руководство по эксплуатации**



Настоящее руководство по эксплуатации, представляющее собой расширенную версию сертифицированного руководства по эксплуатации 9000-102019/01 04, выпущено для удовлетворения запросов наших клиентов.

Сертифицированную версию можно найти в Интернете по адресу:  
[www.SE5000.com](http://www.SE5000.com)

## **Благодарим вас за выбор цифрового тахографа Stoneridge Digital Tachograph SE5000!**

Мы надеемся, что продукция компании Stoneridge, разработанная и выпускаемая в тесном сотрудничестве с водителями и автотранспортными предприятиями, всегда будет помогать вам в работе. Учитывая требования пользователя, прибор SE5000 разработан так, чтобы упростить работу с меню, ускорить считывание, обеспечить возможность дистанционного считывания – и это лишь несколько примеров. Чтобы использовать прибор с наибольшей эффективностью, рекомендуем вам ознакомиться с порядком работы с цифровым тахографом перед тем, как отправляться в первую поездку.

### **Использование этого руководства.**

Прочитайте настоящее руководство по эксплуатации для водителя и компании

перед тем, как отправляться в путь. Это поможет вам наиболее эффективно использовать тахограф и избежать опасности для себя и прочих людей.

Компания Stoneridge Electronics оставляет за собой право на внесение изменений в конструкцию, внешний вид и технические характеристики прибора в любое время, поэтому никакие претензии на основании данных, иллюстраций и описаний в настоящем руководстве по эксплуатации для водителя и компании не принимаются.

Местные представители компании Stoneridge всегда будут рады помочь вам при возникновении каких-либо вопросов.

Храните это руководство по эксплуатации для водителя и компании в автомобиле. Если автомобиль продается, передайте это руководство новому владельцу, так как тахограф считается частью автомобиля.

## Обозначения



Предупреждение



Важная информация



Указание



Требуемое действие



Ссылка на страницу

Дисплей

Сообщения на дисплее

АУ

Автомобильное устройство  
(цифровой тахограф)

## Определения, применяемые в настоящем руководстве

### Водитель

Лицо, ведущее автомобиль в данный момент или готовящееся к вождению.

### Сменный водитель

Лицо, не ведущее автомобиль в данный момент.

### Рабочий день

Действия, выполняемые водителем и сменным водителем в течение рабочего времени дня.

### Деятельность

Чем занят водитель.



## **Обращайтесь к Stoneridge!**

Если возникают какие-либо вопросы или предложения по тахографу и руководству по эксплуатации, направляйте их, пожалуйста, в любое из наших торговых представительств, перечисленных ниже.

### **Великобритания**

Stoneridge Electronics Ltd.  
Charles Bowman Avenue  
Claverhouse Industrial Park  
Dundee, Scotland  
UK

Тел. +44 (0)871 700 7070

Факс +44 (0)870 704 0002

e-mail: [sales@stoneridge.com](mailto:sales@stoneridge.com)

### **Франция**

Stoneridge Electronics France  
Z.I St. Etienne  
F-64100 Bayonne  
France

Тел. +33 (0)5 59 50 80 40

Факс +33 (0)5 59 50 80 41

e-mail: [france.amsales@stoneridge.com](mailto:france.amsales@stoneridge.com)

### **Германия**

IVEKA Automotive Technologies  
Schauz GmbH  
Talweg 8  
D-75417 Mühlacker-Lomersheim  
Germany

Тел. +49 (0)7041 9695-0

Факс +49 (0)7041 9695-55

e-mail: [info@iveka.de](mailto:info@iveka.de)

### **Италия**

Stoneridge Electronics s.r.l.  
Viale Caduti nella Guerra di Liberazione,  
568  
00128 - Roma  
Italy

Тел: +39 (0)650861001

Факс +39 (0)650861006

e-mail: [italy.amsales@stoneridge.com](mailto:italy.amsales@stoneridge.com)

### **Нидерланды**

C.A.S.U. - Utrecht b.v.  
Ravenswade 118  
NL-3439 LD Nieuwegein  
Netherlands

Тел: +31 (0)30 288 44 70

Факс +31 (0)30 289 87 92

e-mail: [info@casuutrecht.nl](mailto:info@casuutrecht.nl)

### **Испания**

Stoneridge Electronics España  
Avda. Severo Ochoa 38  
Pol. Ind. Casa Blanca  
28108 Alcobendas  
Madrid  
Spain

Тел. +34 91 662 32 22

Факс +34 91 662 32 26

e-mail: [spain.amsales@stoneridge.com](mailto:spain.amsales@stoneridge.com)

### **Швеция**

Stoneridge Nordic AB  
Gårdsfogdevägen 18 A  
SE-168 66 Stockholm  
Sweden

Тел. +46 (0)8 154400  
Факс +46 (0)8 154403

e-mail: [kontakt@stoneridge.com](mailto:kontakt@stoneridge.com)

### **Информация в Интернете**

Дополнительную информацию о цифровом тахографе Stoneridge Digital Tachograph SE5000 и компании Stoneridge Electronics Ltd. можно найти по следующему адресу:

[www.SE5000.com](http://www.SE5000.com)

[www.stoneridgeelectronics.info](http://www.stoneridgeelectronics.info)

### **Авторские права**

Запрещается перепечатывать, переводить или воспроизводить иным способом целиком или частично без письменного разрешения компании Stoneridge Electronics AB.

См. также алфавитный указатель

(▷ стр. 149).

<b>Введение</b>	
<b>Техника безопасности</b> . . . . .	9
Ремонт и модификация . . . . .	9
Периодический техосмотр в мастерской . . . . .	10
Технические данные . . . . .	10
<b>Обзор</b>	
<b>Обзор системы</b> . . . . .	12
Кодированный датчик движения (1) . . . . .	13
Цифровой тахограф (2) . . . . .	13
Дисплей на комбинации приборов (3) . . . . .	13
Карта водителя (4) . . . . .	13
<b>Обзор интерфейса пользователя</b> . . . . .	15
Главная страница . . . . .	17
Меню тахографа . . . . .	19
<b>Органы управления</b>	
<b>Деятельность в рабочий день</b> . . . . .	22
Вставка карты водителя . . . . .	22
Обзор сценариев пользователя . . . . .	23
Нормальный рабочий день . . . . .	23
Изменение деятельности . . . . .	25
Изменение местоположения . . . . .	26
Извлечение карты водителя . . . . .	27
<b>Ввод записей вручную</b> . . . . .	30
Сценарии ручного ввода записей	30
Процедура ручного ввода записей . . . . .	31
<b>Изменение введенных вручную записей</b> . . . . .	37
Подтверждение записей . . . . .	37
Изменение записи . . . . .	38
Удаление всех записей . . . . .	39
<b>Поездка на пароме или на поезде</b> . . . . .	40
Деятельность "Паром/поезд" . . . . .	40
<b>Вождение, когда не требуется регистрация</b> . . . . .	41
Вождение вне учета . . . . .	41
<b>Распечатки</b> . . . . .	43
Вывод на печать . . . . .	43
Типы распечаток . . . . .	45
Пример распечатки . . . . .	48
<b>Настройки</b> . . . . .	71
Настройки . . . . .	71
Язык . . . . .	71
Изменение времени UTC . . . . .	72
Изменение местного времени . . . . .	73
Инверсное отображение . . . . .	74

## **Страницы дисплея и данные**

<b>Страницы дисплея</b> .....	76
Страницы дисплея водителя .....	76
<b>Обозначения</b> .....	79
Обозначения .....	79
Комбинации значков .....	81
<b>Сообщения, предупреждения и неисправности</b> .....	82
Три типа уведомлений .....	82
Сообщения .....	82
Предупреждения .....	82
Неисправности .....	82

## **Практические рекомендации**

<b>Замена рулона бумаги для принтера</b> .....	102
Извлечение кассеты для бумаги .....	102
Вставка рулона бумаги .....	102
<b>Обслуживание и уход</b> .....	104
Расходные материалы для принтера .....	104
Уход за картой .....	104
Уход за тахографом .....	105
<b>Внутренний тест</b> .....	106
Внутренний тест .....	106
<b>Часто задаваемые вопросы</b> ..	109

## **Приложение**

<b>Доступные страны</b> .....	114
<b>Доступные языки</b> .....	116
<b>Тахограф ADR</b> .....	117
Допущен для применения на автомобилях, перевозящих опасные грузы .....	117
Особенности тахографа ADR ..	117
<b>Данные, сохраняющиеся на карте водителя и в тахографе</b> .....	119
Данные, сохраняющиеся на карте водителя .....	119
Данные, сохраняющиеся в тахографе .....	120
<b>Национальные импортеры</b> ...	121
Национальные импортеры .....	121
<b>Часовые пояса</b> .....	130
Часовые пояса .....	130
<b>Режим компании владельца</b>	
<b>Требования и рекомендации</b> ..	132
Обязанности владельцев .....	132
Функции компании .....	134
<b>Блокирование данных</b> .....	137
Блокирование данных .....	137
Разблокирование данных .....	139
<b>Считывание данных</b> .....	140

Считывание данных .....	140
<b>Настройки</b> .....	143
Настройки .....	143
<b>Техосмотр тахографа</b> .....	146
Техосмотр тахографа .....	146
Данные о действиях компании .	147
<b>Указатель</b>	
Указатель .....	149

## Техника безопасности

## Техника безопасности

**Опасность аварии**

Не следует выполнять какие-либо действия с тахографом на движущемся автомобиле, в противном случае внимание водителя может быть отвлечено от дороги и окружающей обстановки, что может привести к аварии.

**Ремонт и модификация**

Тахограф установлен на автомобиль уполномоченным персоналом.

Категорически запрещается вскрывать корпус тахографа. Не допускается какое-либо вмешательство в конструкцию и функционирование системы тахографа.

Защитная наклейка расположена внутри корпуса принтера. Запрещается разрывать защитную наклейку.

!

Вмешательство в конструкцию или функционирование данного оборудования преследуется по закону в соответствии с национальным законодательством.

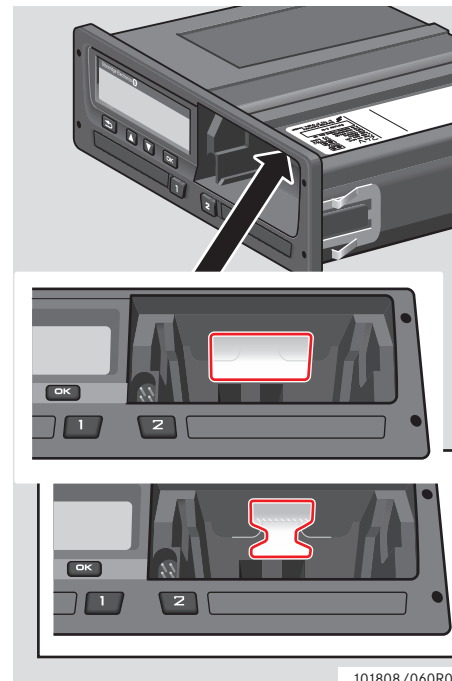

101808 / 060R01

Защитная наклейка

### Периодический техосмотр в мастерской

Тахограф должен проверяться в мастерской по обслуживанию цифровых тахографов не реже, чем один раз в 2 года.

На калибровочной наклейке, которая прикрепляется вблизи тахографа, указывается дата последнего техосмотра.



### Технические данные

#### Модель тахографа

Digital Tachograph SE5000

#### Рабочая температура

-25°C ... +70°C

Характеристики опасных материалов согласно ADR: -25°C ... +65°C

#### Сертификация и допуск

Тахограф допущен к применению в Европейском Союзе и сертифицирован по классификации ITSEC как "уровень E3 высокий" согласно законодательству ЕС.

Номер допуска типа: e5-0002

### Электромагнитная совместимость

Тахограф отвечает требованиям директивы Комиссии ЕС 72/245/ЕЕС с последней поправкой директивой 2006/96/ЕС, сертификат №03 0289, в отношении электромагнитной совместимости.

!

При осмотре калибровочная наклейка должна быть действительной и неповрежденной.

**Обзор системы**  
**Обзор интерфейса пользователя**

Обзор системы

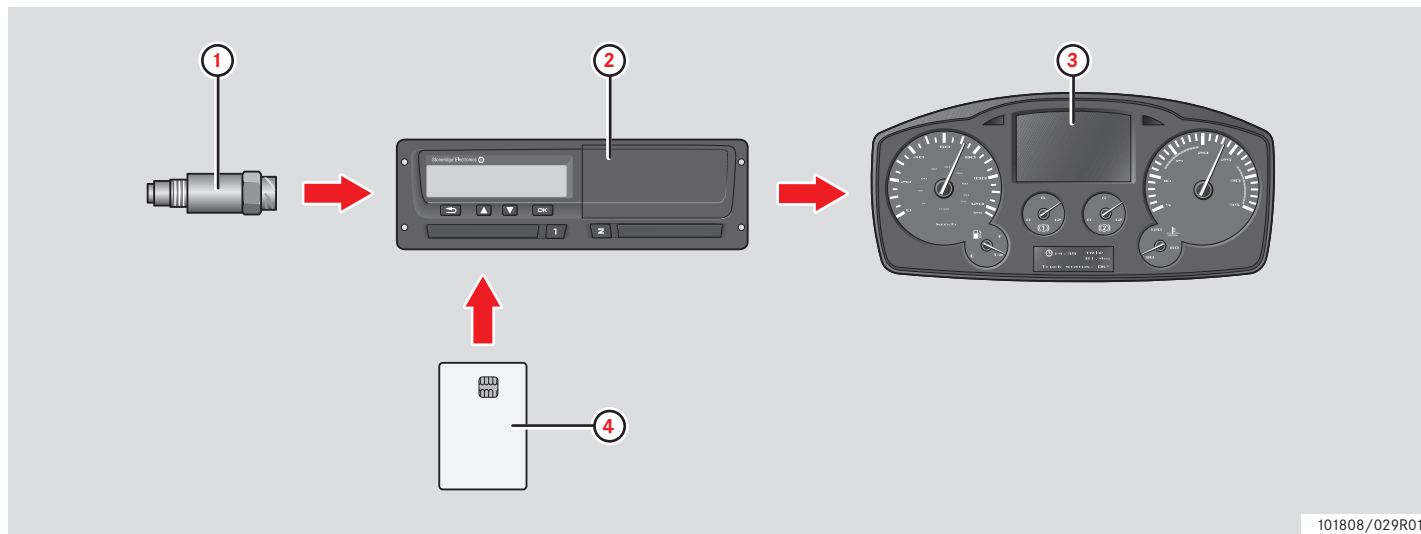

101808/029R01

<b>1</b>	Кодированный датчик движения
<b>2</b>	Тахограф со встроенным дисплеем и принтером

<b>3</b>	Дисплей на комбинации приборов автомобиля
<b>4</b>	Карта водителя



## Кодированный датчик движения (1)

Кодированный датчик движения передает импульсы скорости на тахограф. Вмешательство в датчик или его сигнал обнаруживается и регистрируется тахографом.

## Цифровой тахограф (2)

Тахограф регистрирует и хранит различные данные:

- Данные карты водителя, за исключением данных водительского удостоверения.
- Предупреждения и неисправности, связанные с тахографом, водителем, компанией и мастерской.
- Сведения об автомобиле, данные одометра и подробные данные о скорости за 24 часа.
- Вмешательство в тахограф.

Особенности тахографа ADR см. в

▷ Тахограф ADR, стр. 117



Превышение скорости продолжительностью свыше одной минуты регистрируется в тахографе.

## Отображение данных тахографа

Данные тахографа могут отображаться на дисплее тахографа и выводиться на печать.

▷ Вывод на печать, стр. 43

## Дисплей на комбинации приборов (3)

На комбинации приборов автомобиля отображается следующая информация с тахографа (в различном виде, в зависимости от особенностей автомобиля):

- Скорость
- Пройденный путь
- Сообщения, предупреждения и неисправности

## Карта водителя (4)

Карта водителя однозначно идентифицирует водителя и хранит различные данные, связанные с именем водителя:

- Время вождения, виды деятельности и расстояние.
- Информация о водительском удостоверении.
- Некоторые сообщения и неисправности.
- Регистрационный номер (VRN) автомобиля, управляемого владельцем карты.
- Проверки, осуществленные представителями власти.



На карте водителя могут храниться данные, как правило, до 28 дней. После этого самые старые данные будут перезаписаны сохраняющимися новыми данными.

Подробная информация о данных тахографа и карты водителя приведена в приложении.



▷ Данные, сохраняющиеся на карте водителя, стр. 119

## Обзор интерфейса пользователя

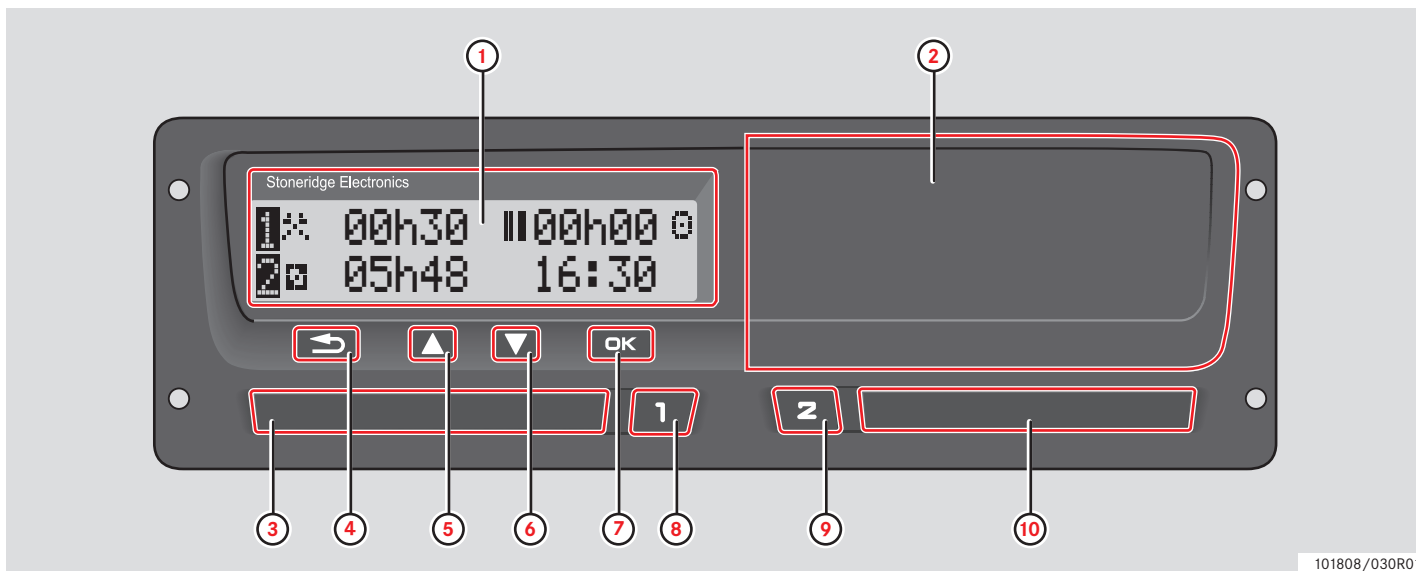
## Обзор интерфейса пользователя



		Стр.
<b>1</b>	<b>Индикация</b>	
	Главная страница дисплея водителя	17
	Меню тахографа	19
	Сообщения, предупреждения и неисправности	82
<b>2</b>	<b>Принтер</b>	
	Вывод на печать	43
	Вставка/замена рулона бумаги	102
<b>3</b>	<b>Картоприемник водителя</b>	
	Вставка/извлечение карты водителя	22/ 27
<b>4</b>	<b>Возврат</b> 	
	Отмена действия	-
	Завершение действия	-

		Стр.
	Переход назад по дисплею	-
	Возврат на предыдущую страницу дисплея	-
	Возврат на главную страницу дисплея (нажать несколько раз)	-
<b>5</b>	<b>Вверх</b> 	
	Увеличение значения	-
	Выделение и выбор пунктов меню	-
<b>6</b>	<b>Вниз</b> 	
	Уменьшение значения	-
	Выделение и выбор пунктов меню	-
<b>7</b>	<b>OK</b> 	
	Подтверждение ввода	-
	Удаление сообщений или предупреждений	82

		Стр.
	Подтверждение неисправностей	82
<b>8</b>	<b>Водитель</b> 	
	Открытие картоприемника водителя	22
	Изменение деятельности водителя	25
<b>9</b>	<b>Сменный водитель</b> 	
	Открытие картоприемника сменного водителя	22
	Изменение деятельности сменного водителя	25
<b>10</b>	<b>Картоприемник сменного водителя</b>	
	Вставка/извлечение карты водителя	22/ 27

## Обзор интерфейса пользователя

**Главная страница**

Чтобы активизировать дисплей, нужно нажать любую кнопку.

Главная страница дисплея водителя отображается в следующих случаях:

- Когда выбран ответ “НЕТ” на вопрос “Добавить вручную?”.
- Когда завершена процедура ручного ввода.
- Когда несколько раз нажата кнопка , чтобы перейти назад с какой-либо страницы или пункта меню тахографа.
- Сразу после начала движения автомобиля.

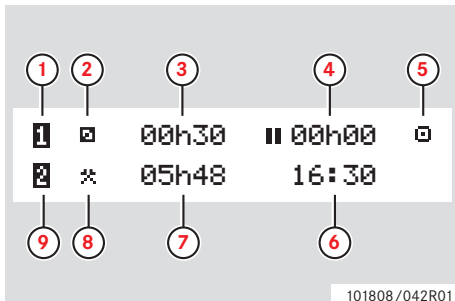

- 1 Водитель
- 2 Деятельность водителя
- 3 Продолжительность деятельности водителя
- 4 Суммарное время отдыха водителя за рабочий день
- 5 Режим работы тахографа (рабочий)
- 6 Местное время
- 7 Продолжительность деятельности сменного водителя
- 8 Деятельность сменного водителя
- 9 Сменный водитель

**Прочие страницы**

Имеется еще четыре страницы, на которых отображается следующая информация:

	Стр.
Суммарные значения времени вождения и отдыха водителя 1	76
Суммарные значения времени вождения и отдыха водителя 2	76
Всемирное (UTC) и локальное время и дата	76
Индикация скорости, одометра и вставленной карты	76

### **Меню, значки и уведомления**

На тахографе имеется три меню. На дисплее могут также отображаться разнообразные значки и сообщения.

	<b>Стр.</b>
Меню тахографа	19
Значки и их комбинации	81
Сообщения и уведомления о предупреждениях и неисправностях	82

## Обзор интерфейса пользователя

**Меню тахографа**

Нажмите кнопку **OK**, чтобы выбрать одно из трех следующих меню.

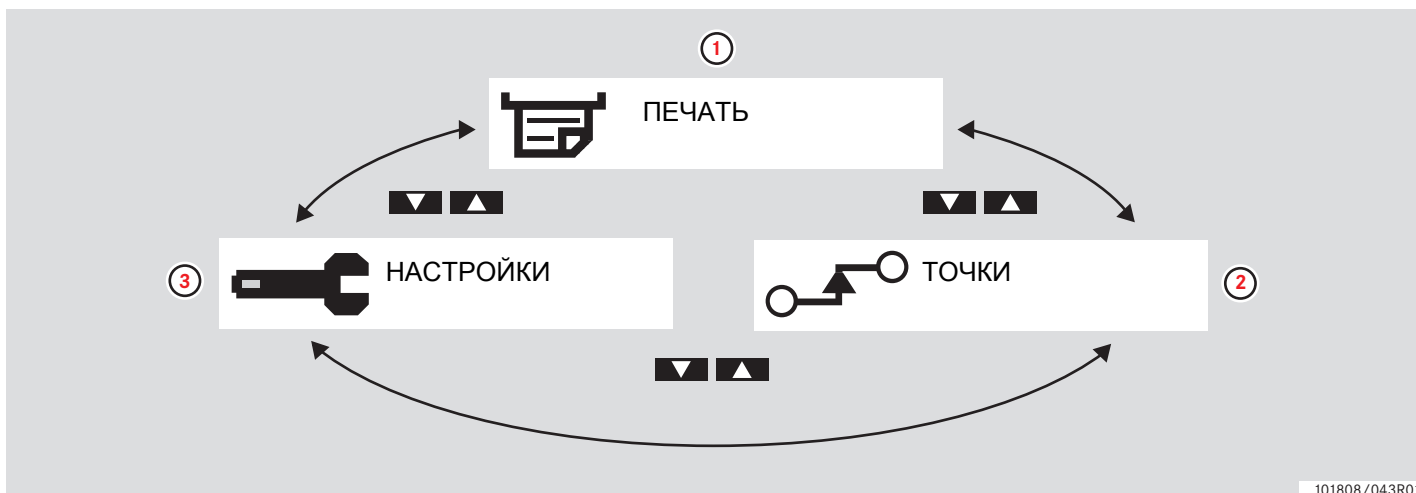

101808/043R01

		Стр.
<b>1</b>	Вывод на печать	43
<b>2</b>	Изменение местоположения	26

		Стр.
<b>3</b>	Настройки	71





**Деятельность в рабочий день**

**Ввод записей вручную**

**Изменение введенных вручную записей**

**Поездка на пароме или на поезде**

**Вождение, когда не требуется регистрация**

**Распечатки**

**Настройки**

### Деятельность в рабочий день

#### Вставка карты водителя

1 Нажмите и удерживайте кнопку **1** картоприемника водителя или кнопку **2** картоприемника сменного водителя до тех пор, пока не выдвинется картоприемник.

2 Вставьте карту так, чтобы чип был расположен спереди сверху.

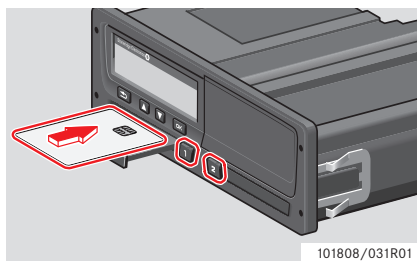

3 Закройте картоприемник, осторожно подтолкнув его.

Тахограф обработает данные на карте водителя.

Если аутентификация карты водителя не будет выполнена успешно, см.

▷ стр. 98



Карта водителя всегда должна быть вставлена в картоприемник **1** !

Рабочий день определяется видами деятельности, которыми занимались водитель и сменный водитель.

Некоторые виды деятельности выбираются автоматически, а другие должны вводиться вручную.

При работе экипажа из двух человек водитель вставляет карту в картоприемник с левой стороны **1**, а сменный водитель – в картоприемник с правой стороны **2**.



Карты водителей следует менять местами при смене водителей.

Каждая деятельность определяется ее видом, временем ее начала и временем ее завершения.

Значок	Вид деятельности
	<b>Работа</b> Деятельность при неподвижном автомобиле, например, при его загрузке.
	<b>Вождение</b> Вождение автомобиля.
	<b>Отдых/перерыв</b> Перерывы.
	<b>Рабочая готовность</b> Пассивное состояние перед поездкой или после нее, например, ожидание оформления документов.

## Деятельность в рабочий день

### Обзор сценариев пользователя

В качестве образца можно использовать один из следующих пользовательских сценариев:

- Сценарий нормального рабочего дня
- (▷ Сценарии ручного ввода записей, стр. 30)

!

На протяжении нормального рабочего дня карта водителя должна быть вставлена в тахограф.

Карта водителя является персональной, и ее использование кем-либо, кроме законного владельца карты, не допускается.

!

Водители несут ответственность за соблюдение правил дорожного движения в соответствующей стране.

### Нормальный рабочий день

Ниже приведен пользовательский сценарий нового рабочего дня.

▷ Начальная процедура, стр. 24

Карта водителя была извлечена в конце предыдущего рабочего дня и вставлена, когда начался новый рабочий день.

Все предыдущие виды деятельности были сохранены, и необходимость в ручном вводе отсутствует.

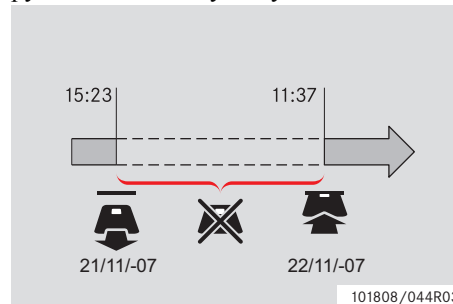

На протяжении нормального рабочего дня:

- Карта водителя должна быть вставлена в тахограф для идентификации водителя.

- Информация о всех изменениях деятельности должна вводиться в тот момент, когда эти изменения выполняются.

#### *Карта водителя вставлена*

Для периодов, когда карта водителя была вставлена, уже сохраненные виды деятельности изменить невозможно

#### *Карта водителя не вставлена*

Если какая-либо деятельность осуществлялась без вставленной карты водителя, эти виды деятельности должны быть введены вручную при следующей вставке карты водителя.

На следующих страницах описываются действия и виды деятельности на протяжении рабочего дня:

- ▷ Вставка карты водителя, стр. 22
- ▷ Изменение деятельности, стр. 25
- ▷ Изменение местоположения, стр. 26
- ▷ Извлечение карты водителя, стр. 27

### Начальная процедура

После вставки карты водителя кратковременно отобразится имя владельца карты.

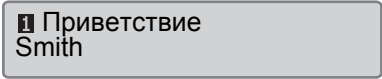

Приветствие  
Smith

Кратковременно отобразится информация о времени последнего извлечения карты водителя.

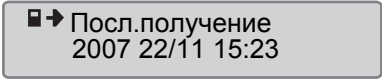

Посл. получение  
2007 22/11 15:23

1 Нажмите **OK**, чтобы подтвердить "ДА".

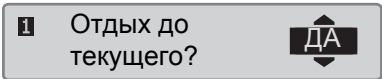

Отдых до  
текущего?

Если выбран ответ "НЕТ", см.:

▷ Сценарии ручного ввода записей, стр. 30

2 С помощью кнопок **▲** или **▼** выберите пункт "Конец страны" и нажмите кнопку **OK** для подтверждения.

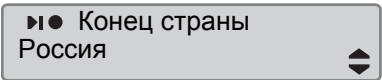

Конец страны  
Россия

Если пункт "Конец страны" был выбран при последнем извлечении карты, то этот пункт отображаться не будет.

3 С помощью кнопок **▲** или **▼** выберите пункт "Начало страны" и нажмите кнопку **OK** для подтверждения.

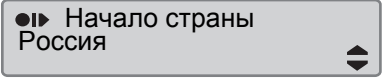

Начало страны  
Россия

**!**  
Пункты "Конец страны" и "Начало страны" не отображаются, если время между извлечением карты и ее вставкой не достигает девяти часов.

4 С помощью кнопок **▲** или **▼** выберите, нужна ли распечатка введенных данных, и нажмите **OK** для подтверждения.

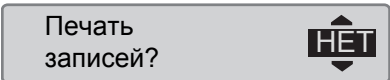

Печать  
записей?

5 С помощью кнопок **▲** или **▼** выберите "ДА" и нажмите **OK**, чтобы подтвердить и сохранить введенные записи.

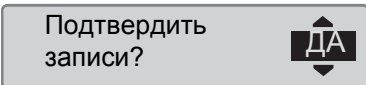

Подтвердить  
записи?

## Деятельность в рабочий день

Если выбран ответ "ДА", записи сохраняются, и временно отображается следующее сообщение:

Готовность  
к езде

Введенные записи сохраняются, и отображается главная страница.

Если выбран ответ "НЕТ", см.:

▷ Сценарии ручного ввода записей, стр. 30

### Изменение деятельности

#### Выбираемые автоматически виды деятельности

Тахограф автоматически выбирает вид деятельности для каждого водителя в соответствии с текущей ситуацией вождения.

Вождение	Водитель	Сменный водитель
Начато движение/ вождение	⦿	Рабочая готовность 
Остановка/ стоянка	⌘	Рабочая готовность 

Автоматическая смена деятельности происходит в следующих случаях:



- С "Вождения" на "Работу", если автомобиль остается неподвижным дольше двух минут.

- С "Работы" на "Вождение", если автомобиль начал движение на последней минуте.

#### Выбираемые вручную виды деятельности

Когда автомобиль неподвижен, все виды деятельности, кроме "Работа" для водителя и "Рабочая готовность" для сменного водителя, должны выбираться вручную.

Вручную могут быть выбраны следующие виды деятельности:

	Работа
	Отдых/перерыв
	Рабочая готовность

Чтобы изменить вид деятельности во время рабочего дня, нужно выполнить следующие действия:

- ▶ Вставить карту водителя.
- ▶ Остановить автомобиль

- Несколько раз нажать кнопку **1** (водитель) или **2** (сменный водитель) до тех пор, пока не отобразится требуемый вид деятельности.



"Вождение" невозможно выбрать вручную.



Изменение деятельности возможно только на неподвижном автомобиле.



Начало/завершение деятельности может быть связано с включением/выключением зажигания компанией и мастерской.

Нужно уточнить в своей компании, задействована ли функция начала/завершения!

### Изменение местоположения

В начале и в конце рабочего дня необходимо указать, в какой стране находится автомобиль.

Это можно сделать следующим образом:

- В любое время рабочего дня в меню "ТОЧКИ", выбрав пункт "Точка начала" или "Точка заверш."
- При автоматическом запросе при каждом извлечении карты водителя.
- При ручном вводе видов деятельности.



Изменение местоположения возможно только на неподвижном автомобиле.

► Сценарии ручного ввода записей, стр. 30

### В любое время рабочего дня

- 1 Нажмите кнопку **OK**, чтобы отобразить меню.
- 2 С помощью кнопок **▲** или **▼** выберите пункт "ТОЧКИ" и нажмите **OK**.

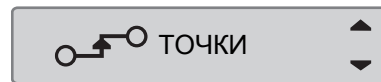

- 3 С помощью кнопок **▲** или **▼** выберите пункт "Начало страны" или "Точка заверш." и нажмите **OK**.

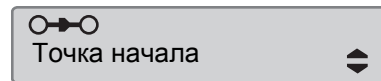

- 4 С помощью кнопок **▲** или **▼** выберите страну местонахождения в данный момент, а затем нажмите **OK**, чтобы подтвердить выбор и вернуться на главную страницу.

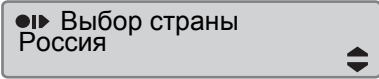

●▶ Выбор страны  
Россия

Сведения о доступных странах см.:

▷ Доступные страны, стр. 114



Меню тахографа доступно только на неподвижном автомобиле.



Для Испании необходимо выбрать также регион.

▷ Регионы Испании, стр. 115

### Извлечение карты водителя



Извлеките карту водителя, если меняются водители. Извлечь карту водителя можно через главное меню.

- 1 Нажмите и удерживайте кнопку **1**, чтобы открыть картоприемник водителя, или кнопку **2**, чтобы открыть картоприемник сменного водителя.
- 2 С помощью кнопок **▲** или **▼** выберите пункт "Конец страны" и нажмите **OK**.

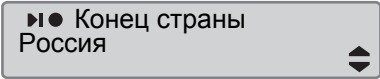

▶● Конец страны  
Россия

Тахограф сохраняет данные на карте водителя, а затем выдвигает картоприемник.

- 3 Слегка прижмите карту водителя снизу вверх через отверстие в лотке

картоприемника или опустите край лотка вниз так, чтобы карта водителя выступила.

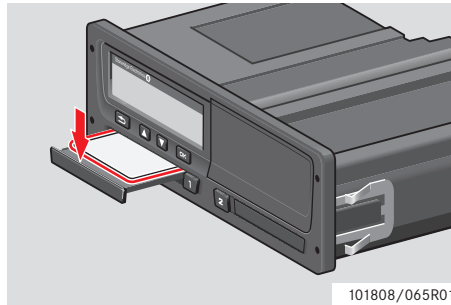
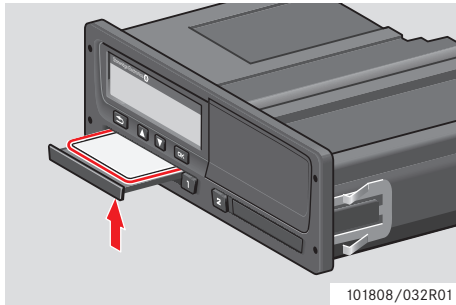

Извлечение карты:

- ▶ Извлеките карту водителя.
- ▶ Закройте картоприемник, осторожно подтолкнув его.



### Блокировка картоприемников

Картоприемники блокируются в следующих случаях:

- когда автомобиль находится в движении;
- пока тахограф занят обработкой карты водителя;
- при нарушении питания тахографа.

▷ Особенности тахографа ADR, стр. 117

Если карта осталась вставленной, а восстановить питание не удастся, чтобы разблокировать картоприемник, потребуется обратиться в мастерскую по обслуживанию тахографов.

### Режим энергосбережения

Когда выключается зажигание, тахограф переходит в режим энергосбережения через десять минут после выполнения последнего действия. Подсветка дисплея отключается через десять секунд после выполнения последнего действия. В режиме энергосбережения дисплей отключается.

Подсветка тахографа включается при выполнении одного из следующих действий:

- однократное нажатие любой кнопки;
- включение зажигания;
- движение автомобиля на буксире.

▷ Особенности тахографа ADR, стр. 117

### Ввод записей вручную

#### Сценарии ручного ввода записей

Виды деятельности должны быть введены вручную, если какая-либо деятельность выполнялась без вставленной карты водителя.

Эти виды деятельности можно ввести только после очередной вставки карты водителя.

▷ Процедура ручного ввода записей, стр. 31

**!**

Виды деятельности, которые были введены при вставленной карте водителя, впоследствии изменить невозможно.

Ввод записей вручную может осуществляться только на неподвижном автомобиле.

**!**

Режим ручного ввода прекращается без завершения процедуры при следующих условиях:

- С тахографом не выполнялись никакие действия на протяжении 1 или 20 минут.
- При вставке или извлечении второй карты.
- При начале движения.

#### Ограничения

На ручной ввод видов деятельности распространяется несколько ограничений.

#### *Самое раннее время начала*

Время начала деятельности невозможно установить ранее, чем:

- время последнего извлечения карты водителя;

- время завершения предыдущего введенного вручную вида деятельности.

#### *Самое позднее время завершения*

Время завершения деятельности невозможно установить позже, чем время последней вставки карты водителя.

#### Процедура выхода из режима ручного ввода

Выход из режима ручного ввода обычно осуществляется после того, как завершена процедура.

▷ Время ожидания ручного ввода, стр. 144

**!**

Если выйти из режима ручного ввода, не завершив процедуру, будут сохранены только завершенные записи.

## Ввод записей вручную

### Процедура ручного ввода записей

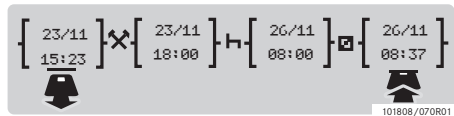
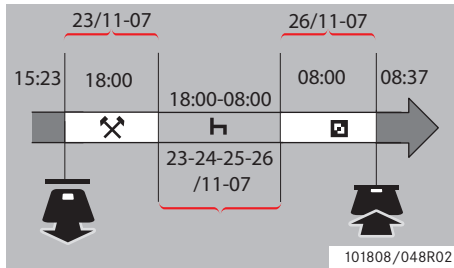

В следующем сценарии описывается ситуация, когда необходимо ввести запись вручную.

- Вы прибыли в пятницу, в 15:23 23/11-07, и извлекли карту водителя.
- Вы выполняли другую работу до 18:00.

- После 18:00, на протяжении выходных дней и до 08:00 в понедельник, 26/11-07, вы отдыхали.

- Вы были готовы к работе в 08:00, 26/11-07.

- Вы вставили карту водителя в 08:37, 26/11-07.

### Ручной ввод записей

В процедуре ручного ввода записей используются следующие кнопки:

- Кнопка **OK** – для перемещения по дисплею к дате, времени и виду деятельности, а также для подтверждения ввода записи.
- Кнопки **▲** и **▼** служат для выбора или выделения требуемых данных, значений и видов деятельности.
- Кнопка **↩** служит для возвращения к предыдущей странице или перемещения по дисплею в обратном направлении.



Меню тахографа доступно только на неподвижном автомобиле. Все записи в ручном режиме в этом примере вводятся по местному времени.

1 Вставить карту водителя.

2 С помощью кнопок **▲** или **▼** выберите пункт "НЕТ" и нажмите **OK**.

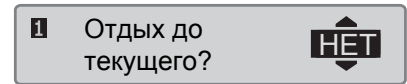

3 С помощью кнопок **▲** или **▼** выберите пункт "ДА" и нажмите **OK**.

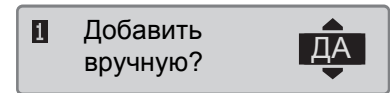

4 С помощью кнопок **▲** или **▼** выберите пункт "местное" и нажмите **OK**.



Дисплей примет следующий вид:



Дата и время на дисплее относятся к последнему извлечению карты водителя.

Теперь вам нужно ввести "прочие работы", которые были выполнены в пятницу.

5 С помощью кнопок или выделите значок .



6 Нажмите . Дисплей примет следующий вид:



7 Дату в правом столбце нужно изменить на 23/11.

Чтобы откорректировать дату, с помощью кнопок или переставьте ее назад, на 23/11. Нажмите для подтверждения.



8 Далее, нужно откорректировать время (часы). С помощью кнопок или переставьте часы вперед, на 18:00. Нажмите для подтверждения.



9 Чтобы откорректировать минуты, с помощью кнопок или

установите время 18:00. Нажмите для подтверждения.



После того как вы нажмете , дисплей примет следующий вид.



10 Теперь вам нужно ввести время своего отдыха, с 18:00 23/11 до 08:00 26/11. С помощью кнопок или выделите значок . Нажмите для подтверждения.



В этом примере не требуется коррекция даты и часов. Подтвердите дату и часы, нажав .

## Ввод записей вручную

Откорректируйте минуты на 08:00 согласно указаниям в пункте 9. Нажмите **OK** для подтверждения.

После того как вы нажмете **OK**, дисплей примет следующий вид.



На последнем этапе нужно ввести время, когда вы были готовы к работе – с 08:00 до 08:37, 26/11.

11 С помощью кнопок **▲** или **▼** выделите значок **■**. Нажмите **OK** для подтверждения. Дисплей примет следующий вид:



Изменения не требуются, так как это время между последним видом деятельности (отдыхом) и временем, когда была вставлена карта. Нажмите **OK**, чтобы подтвердить дату и время.

12 Дисплей примет следующий вид:

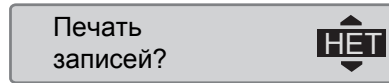

С помощью кнопок **▲** или **▼** выберите, нужна ли распечатка введенных данных, и нажмите **OK** для подтверждения.

▷ Распечатка, подтверждение ручного ввода, стр. 69

Дисплей примет следующий вид:

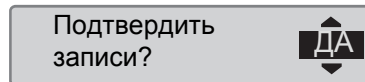

Нажмите **OK**, чтобы выбрать "ДА".

**!**  
После выбора пункта "ДА", записи сохраняются, и изменить их будет невозможно. Если выбирается пункт "НЕТ", см.:  
▷ Изменение записи, стр. 38

Дисплей примет следующий вид:

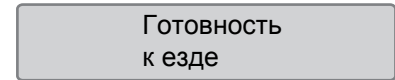

Теперь вы готовы к вождению, и на дисплее отобразится главная страница.

### Ручной ввод записей с неучтенным временем

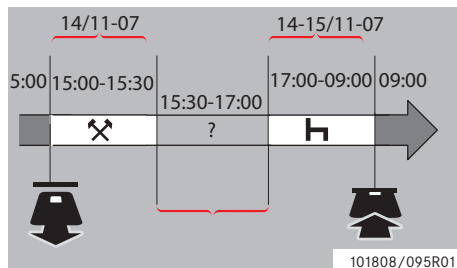

В следующем сценарии описывается ситуация, в которой необходимо выполнить ручной ввод записей с неучтенным временем. Неучтенное время – это период, который не был зарегистрирован на карте водителя, т. е. при вождении автомобиля с аналоговым тахографом.

- Вы извлекли карту водителя в 15:00, 14/11-07.

- Вы выполняли другую работу до 15:30.

- Вы были заняты прочими видами деятельности (неучтенное время) с 15:30 до 17:00, что не было зарегистрировано на карте водителя.

- Вы отдыхали с 17:00 до 09:00 15/11-07.

- Вы вставили карту водителя в 09:00, 15/11.

### Ручной ввод записей

В процедуре ручного ввода записей используются следующие кнопки:

- Кнопка **OK** – для перемещения по дисплею к дате, времени и виду деятельности, а также для подтверждения ввода записи.
- Кнопки **▲** и **▼** служат для выбора или выделения требуемых данных, значений и видов деятельности.
- Кнопка **↩** служит для возвращения к предыдущей странице или перемещения по дисплею в обратном направлении.



Меню тахографа доступно только на неподвижном автомобиле.

Все записи в ручном режиме в этом примере вводятся по местному времени.

1 Вставить карту водителя.

2 С помощью кнопок **▲** или **▼** выберите пункт "НЕТ" и нажмите **OK**.

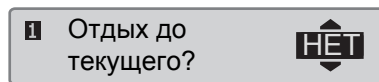

3 С помощью кнопок **▲** или **▼** выберите пункт "ДА" и нажмите **OK**.

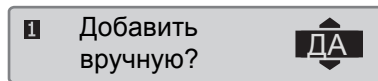

4 С помощью кнопок **▲** или **▼** выберите пункт "местное" и нажмите **OK**.

Ввод записей вручную



Дисплей примет следующий вид:



Дата и время на дисплее относятся к последнему извлечению карты водителя.

Теперь вам нужно ввести прочие работы, которые были выполнены в пятницу.

5 С помощью кнопок или выделите значок .



6 Нажмите . Дисплей примет следующий вид:



7 Откорректируйте дату и минуты, как описано в предыдущем примере, чтобы зарегистрировать выполненные вами прочие работы.

Дисплей примет следующий вид:



Теперь нужно зарегистрировать неучтенное время.

8 Нажмите . Дисплей примет следующий вид:



9 Нажмите . Дисплей примет следующий вид.

С помощью кнопок или выберите страну, в которой вы находитесь.

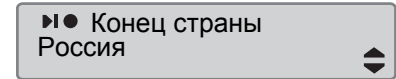

10 Нажмите . Дисплей примет следующий вид.

С помощью кнопок или выберите страну, в которой вы находитесь.

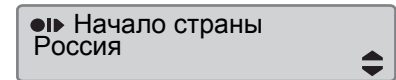

11 Нажмите . Дисплей примет следующий вид:



Откорректируйте дату и время на 14/11 и 17:00.



12 Теперь нужно ввести время отдыха. Нажмите **OK**. Дисплей примет следующий вид:



Нажмите **OK**, чтобы зарегистрировать отдых. Дисплей примет следующий вид:



13 Нажмите **OK**. Дисплей примет следующий вид:

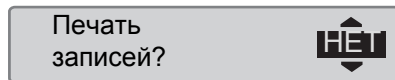

С помощью кнопок **▲** или **▼** выберите, нужна ли распечатка

введенных данных, и нажмите **OK** для подтверждения.

Дисплей примет следующий вид:

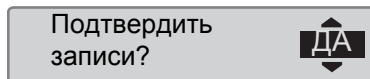

Нажмите **OK**, чтобы выбрать "ДА".

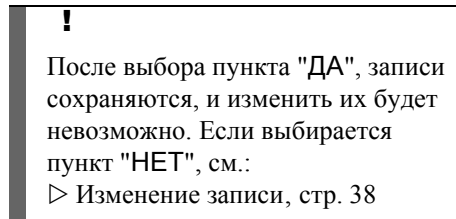

Дисплей примет следующий вид:

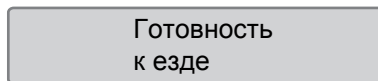

Теперь вы готовы к вождению, и на дисплее отобразится главная страница.



## Изменение введенных вручную записей

**Изменение введенных вручную записей****Подтверждение записей**

Пункт меню "Подтвердить записи?" предоставляет водителю возможность изменения введенных вручную даты, времени и вида деятельности или же выполнения процедуры ручного ввода записей заново.

Уже сохраненную запись впоследствии изменить невозможно.

Чтобы изменить запись или выполнить процедуру ручного ввода заново, выберите пункт "НЕТ", когда на дисплее появится запрос "Подтвердить записи?".

Подтвердить записи?

НЕТ

!

Если выбран пункт "ДА", записи будут сохранены, и изменить их впоследствии будет невозможно.

- ▶ Прокрутите меню вверх или вниз, чтобы выбрать пункт "Изменить запись" или "Очистить все записи", и подтвердите свой выбор.
- ▷ Изменение записи, стр. 38
- ▷ Удаление всех записей, стр. 39

!

Вводимые вручную записи можно изменять только во время процедуры ручного ввода. Изменение записей невозможно при следующих условиях:

- Записи были сохранены.
- Был осуществлен выход из режима ручного ввода записей.
- Автомобиль начал движение.

### Изменение записи

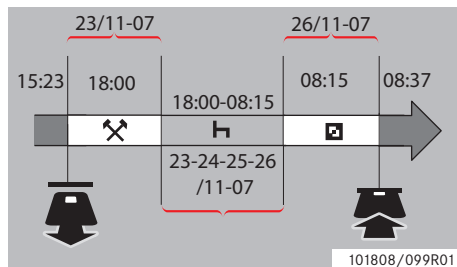

При необходимости можно изменить записи и добавить виды деятельности. В следующем сценарии требуется изменить время окончания отдыха на 08:15. Это означает, что изменится время готовности к работе.

▷ Процедура ручного ввода записей, стр. 31

- 1 С помощью кнопок **▲** или **▼** выберите пункт "НЕТ" и нажмите **OK**.

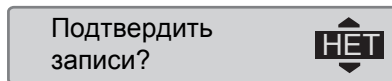

- 2 Выберите и подтвердите "Изменить запись".

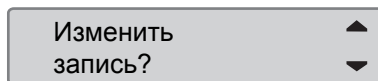

На дисплее отобразится первая введенная вручную запись:

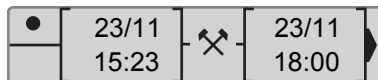

- 3 Вам нужно изменить время завершения отдыха на 08:15.

Перейдите к виду деятельности "отдых" с помощью кнопок **▲** или **▼**.

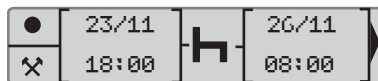

- 4 Нажмите **OK**. Дисплей примет следующий вид:



- 5 Нажмите **OK**. Дисплей примет следующий вид. Снова нажмите **OK**, чтобы перейти к полю 08:00, и измените значение на 08:15.



- 6 Нажмите **OK**. Дисплей примет следующий вид:



- 7 Нажмите **OK**. Дисплей примет следующий вид:





Изменения не требуются, так как это время между последним видом деятельности и временем, когда была вставлена карта.



- 8 Нажмите **OK** несколько раз, чтобы перейти к меню вывода на печать.

## Изменение введенных вручную записей

Печать  
записей?



С помощью кнопок  или  выберите, нужна ли распечатка введенных данных, и нажмите  для подтверждения.

9 С помощью кнопок  или  выберите "ДА" или "НЕТ" и нажмите  для подтверждения.

Подтвердить  
записи?



После выбора ответа "ДА" и сохранения записей кратковременно отобразится следующее сообщение:

Готовность  
к езде

Теперь вы готовы к вождению, и на дисплее отобразится главная страница.



### Удаление всех записей

Можно удалить несохраненные записи и заново выбрать пункт меню "Добавить вручную?".

Чтобы удалить все записи, выберите и подтвердите пункт "НЕТ", когда отобразится запрос "Подтвердить записи?".

Подтвердить  
записи?





1 С помощью  или  выберите "Очистить все записи".

Очистить все  
записи



2 Снова нажмите , чтобы подтвердить выбор пункта удаления всех записей.

3 Еще раз нажмите , чтобы удалить все записи.

4 С помощью кнопок  или  выберите "ДА" или "НЕТ" и нажмите .

1 Добавить  
вручную?



Как заново запустить процедуру ручного ввода записей, см.:

▷ Процедура ручного ввода записей, стр. 31

### Поездка на пароме или на поезде

#### Деятельность "Паром/поезд"

Чтобы зарегистрировать планируемую поездку на пароме или поезде, нужно вручную активизировать вид деятельности "паром/поезд" перед началом поездки.



Вид деятельности "паром/поезд" не следует путать с режимом. Это вид деятельности без времени завершения.

### Активизация деятельности "Паром/поезд"

1 Нажмите кнопку **OK**, чтобы отобразить меню тахографа.

▷ Меню тахографа, стр. 19

2 С помощью кнопок **▼** или **▲** выберите пункт меню "ТОЧКИ" и нажмите **OK**.

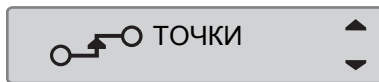

3 С помощью кнопок **▼** или **▲** выделите деятельность "паром/поезд".

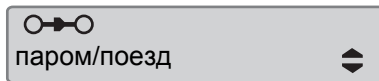

4 Нажмите кнопку **OK**, чтобы активизировать деятельность "паром/поезд".

### Деактивизация деятельности "Паром/поезд"

Деятельность "паром/поезд" деактивируется автоматически, когда автомобиль начнет движение.

## Вождение, когда не требуется регистрация

### Вождение, когда не требуется регистрация

#### Вождение вне учета

В определенных ситуациях вождения не требуется регистрация. Это режим "ВНЕ учета".

Более подробные сведения см. в директиве ЕС по применению тахографа 561/2006 и национальном законодательстве.



Ответственность за выполнение правил дорожного движения в соответствующей стране несет водитель.

#### Активизация режима "Вне учета"

1 Нажмите кнопку **OK**, чтобы отобразить меню тахографа.

▷ Меню тахографа, стр. 19

2 С помощью кнопок **▼** или **▲** выберите пункт меню "ТОЧКИ" и нажмите **OK**.



3 С помощью кнопок **▼** или **▲** выделите деятельность "ВНЕ учета".

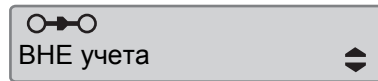

4 Нажмите кнопку **OK**, чтобы активизировать деятельность "ВНЕ учета". Это отображается только на главной странице дисплея.

▷ Главная страница, стр. 17

#### Завершение режима "Вне учета"

Режим "Вне учета" деактивируется при следующих условиях:

- Автоматически при извлечении или вставке карты водителя.

- При ручном переходе в режим "Конец ВНЕ учета?".

#### Вручную

1 Нажмите кнопку **OK**, чтобы отобразить меню тахографа.

2 С помощью кнопок **▼** или **▲** выберите пункт меню "ТОЧКИ" и нажмите **OK**.



3 С помощью кнопок **▼** или **▲** выделите деятельность "ВНЕ учета".

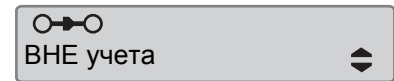

4 Нажмите кнопку **OK**, чтобы активизировать пункт "Конец ВНЕ учета?".

Конец ВНЕ  
учета?



5 Нажмите **OK**, чтобы подтвердить.

Текущее состояние отображается на главной странице дисплея.

## Распечатки

## Распечатки

**Вывод на печать**

Данные, хранящиеся на карте водителя и в тахографе, можно распечатать в различных формах, см.▷ Типы распечаток, стр. 45.



Вывод на печать возможен только на неподвижном автомобиле.



Следите за тем, чтобы не было помех в прорези на кассете для бумаги, в противном случае возникает опасность застревания бумаги в принтере.

Данные можно распечатывать на бумаге или просматривать на дисплее.

1 Чтобы создать распечатку из меню "Распечатать", нажмите **OK**.

2 С помощью кнопок **▼** или **▲** выберите пункт "ПЕЧАТЬ". Подтвердите кнопкой **OK**.

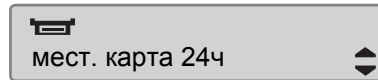

3 С помощью кнопок **▼** или **▲** выберите требуемый тип распечатки и нажмите **OK**.

*Выбор карты и даты*

В зависимости от выбранного типа распечатки может понадобиться указание карты водителя и даты.

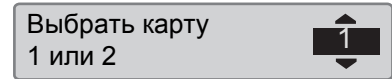

4 С помощью кнопок **▼** или **▲** выберите карту 1 или карту 2 и нажмите **OK**.





5 С помощью кнопок **▼** или **▲** выберите нужную дату и нажмите **OK**.





### Отображение распечатки на дисплее

- 1 С помощью кнопок  или  выберите пункт "дисплей" и подтвердите кнопкой .



- 2 С помощью кнопки  можно прокручивать отображаемые данные.
- 3 Нажмите , чтобы вернуться к странице выбора распечатки.

### Распечатка на бумаге

- 1 С помощью кнопок  или  выберите пункт "принтер" и подтвердите кнопкой .

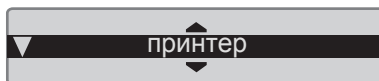

- 2 После того как исчезнет сообщение "Идет печать", потяните распечатку вверх и оторвите ее.



Чтобы отменить выполняющийся процесс печати, нажмите и удерживайте кнопку  (отмена).

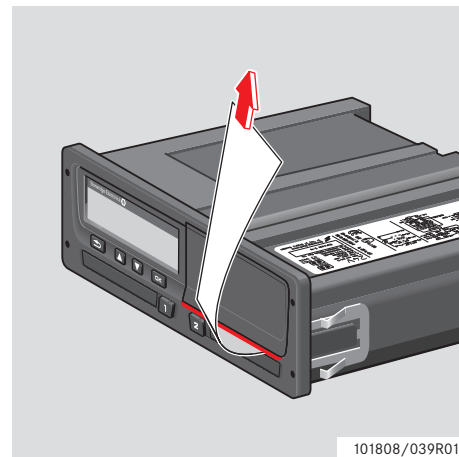





101808/039R01







- ▶ Нажмите , чтобы вернуться на главную страницу дисплея.



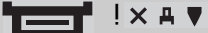

## Распечатки

## Типы распечаток

Пункт меню	Тип распечатки	Описание
 24ч  ▼ карта 24ч	Деятельность водителя с карты, дневная распечатка (законодательное требование).	Список всех видов деятельности на любую дату, сохраненных на карте водителя или карте сменного водителя, по всемирному времени (UTC).
 24ч д ▼ автомобиль 24ч	Деятельность водителя с автомобильного устройства, дневная распечатка (законодательное требование).	Список всех видов деятельности, сохраненных в тахографе на выбранную дату, по всемирному времени (UTC): <ul style="list-style-type: none"> <li>• Если карта не вставлена, выберите текущий день или любой из предыдущих восьми дней.</li> <li>• Если карта вставлена, выберите любой день, сохраненный в тахографе, обычно максимум из 28 последних дней.</li> </ul> Если на выбранной карте данные отсутствуют, распечатка запущена не будет.
 ! x  ▼ карта событий	Распечатка событий и неисправностей с карты. (законодательное требование)	Список всех предупреждений и неисправностей, сохраненных на карте водителя.

Пункт меню	Тип распечатки	Описание	
 события автом.	◆	Распечатка событий и неисправностей с автомобильного устройства (законодательное требование).	Список всех предупреждений и неисправностей, сохраненных в тахографе.
 технич. данные	◆	Технические данные (законодательное требование).	Список технических данных в тахографе.
 превыш. скорос.	◆	Распечатка превышений скорости. (законодательное требование)	Список всех предупреждений о превышении скорости.
 лист ручн. зап.	◆	Распечатка записей, введенных вручную.	Распечатка бланка для заполнения ручкой записей, введенных вручную.
 скорость автом.	◆	Скорость автомобиля (км/ч).	Список диапазонов скорости автомобиля в км/ч.
 обороты двигат.	◆	Обороты двигателя (об/мин).	Список диапазонов оборотов двигателя в об/мин.
 состояние D1/D2	◆	Состояние задних разъемов D1/D2.	Список изменений состояния задних разъемов D1 и D2. Варианты выходов для разъемов D1 и D2 определяются компанией.

## Распечатки

Пункт меню	Тип распечатки	Описание
 мест. карта 24ч	Деятельность за день с карты водителя, по местному времени.	Список всех видов деятельности на любую дату, сохраненных на карте водителя, по местному времени.
 мест. автом.24ч	Деятельность за день из тахографа (АУ), по местному времени.	Список всех видов деятельности, сохраненных в тахографе на выбранную дату, по местному времени: <ul style="list-style-type: none"> <li>• Если карта не вставлена, выберите текущий день или любой из предыдущих восьми дней.</li> <li>• Если карта вставлена, выберите любой день, сохраненный в тахографе, обычно максимум из 28 последних дней.</li> </ul> Если на выбранной карте данные отсутствуют, распечатка запущена не будет.

### Пример распечатки

#### Дневная распечатка (карта)

В этом примере показана распечатка "Деятельность за день с карты водителя" по всемирному времени (UTC) (ПЕЧАТЬ карта 24 ч).

В распечатке перечислены все виды деятельности, сохраненные на карте водителя на выбранную дату по всемирному времени (UTC).

101808/061R02

1 Дата и время распечатки (время UTC).

- 2 Тип распечатки (24 ч, карта).
- 3 Фамилия владельца карты.
- 4 Имя владельца карты.
- 5 Идентификационный номер карты и страны.
- 6 Дата окончания срока действия карты водителя.
- 7 Идентификационный номер автомобиля, VIN.
- 8 Страна регистрации и регистрационный номер автомобиля (VRN)
- 9 Изготовитель тахографа.
- 10 Серийный номер тахографа.
- 11 Мастерская, ответственная за последнюю калибровку.
- 12 Номер карты мастерской.
- 13 Дата последней калибровки.
- 14 Последний контроль, которому подвергался проверяемый водитель.

(Продолжение на следующей стр.) ▷▷

## Распечатки

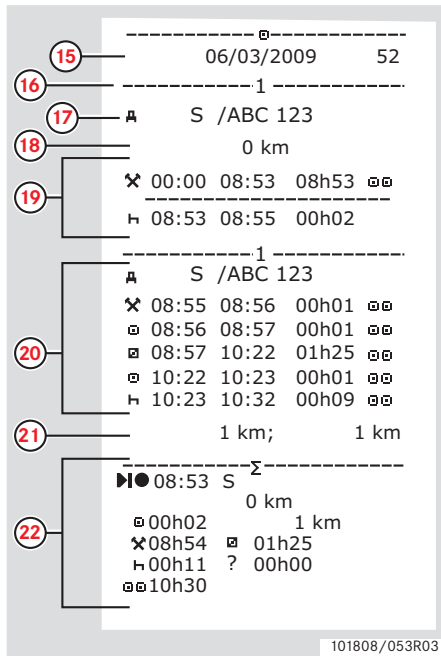

- 15 Дата запроса и счетчик присутствия карты.
- 16 Карта водителя в картоприемнике 1.
- 17 Регистрационный номер (VRN) автомобиля, на котором вставлена карта водителя
- 18 Одометр автомобиля при вставке карты.
- 19 Деятельность при вставке карты.
- 20 Деятельность при вставленной карте водителя.
- 21 Извлечение карты: одометр автомобиля и расстояние, пройденное с момента последней вставки, для которого известно показание одометра.
- 22 Сводка о деятельности за день, сведения о начале и окончании (время, местоположение и одометр).

(Продолжение на следующей стр.) ▷▷

!X

!Л	27/02/2009	16:32
!11	S /ABC 123	93h41
-----		
XЛ	05/03/2009	15:20
X35	S /ABC 123	17h32
-----		
!Л	05/03/2009	15:20
!11	S /ABC 123	17h32
-----		
XЛ	06/03/2009	08:55
X35	S /ABC 123	01h37
-----		
!Л	06/03/2009	08:55
!11	S /ABC 123	01h37

!XA

XЛ	00 03/03/2009	09:15
X35		05h10
-----		
!Л	00 03/03/2009	09:15
!11		05h10
-----		
!+	01 03/03/2009	14:26
!08	( 1)	48h53
-----		
XЛ	07 05/03/2009	15:20
X35		19h12
☐S	/00007001106910 0 0	
☐S	/00007001106880 0 0	
-----		
!Л	07 05/03/2009	15:20
!11		19h12
☐S	/00007001106910 0 0	
☐S	/00007001106880 0 0	

101808/102R02

25	☐*	.....
26	☐	.....
27	☐	.....

101808/062R02

- 23** Последние пять событий и неисправностей с карты водителя.
- 24** Последние пять событий и неисправностей из АУ (автомобильного устройства)
- 25** Место контроля.
- 26** Подпись контролера.
- 27** Подпись водителя.

## Распечатки

## Дневная распечатка (АУ)

В этом примере показана распечатка

"Деятельность за день из автомобильного устройства", по времени UTC (ПЕЧАТЬ автомобиль 24 ч).

В распечатке перечислены все виды деятельности, сохраненные в автомобильном устройстве на выбранную дату по всемирному времени (UTC).

Примечание. Исключенные части см. на распечатке карты водителя.

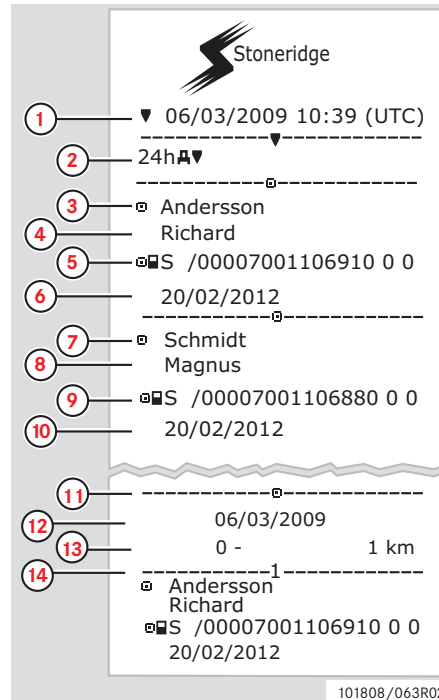

- 1 Дата и время распечатки (время UTC).
- 2 Тип распечатки (24 ч, АУ).
- 3 Фамилия владельца карты (водитель).
- 4 Имя владельца карты (водитель).
- 5 Идентификационный номер карты и страны.
- 6 Дата окончания срока действия карты водителя.
- 7 Фамилия владельца карты (сменный водитель).
- 8 Имя владельца карты (сменный водитель).
- 9 Идентификационный номер карты и страны.
- 10 Дата окончания срока действия карты сменного водителя.
- 11 Деятельность водителей, сохраненная в АУ, по картоприемникам в хронологическом порядке.

- 12 Дата запроса.
- 13 Одометр автомобиля в 00:00 и 24:00.
- 14 Водитель

15 → Д → S /ABC 123

16 → 03/03/2009 11:45

17 → 0 km

18 → × 00:00 08:53 08h53 ☐☐  
0 km; 0 km

☐☐ --- 0 km

18 → × 08:53 08:55 00h02 0 km

☐☐ --- 0 km

☐ Andersson  
Richard

☐☐ S /00007001106910 0 0  
20/02/2012

19 → Д → S /ABC 123

06/03/2009 10:26

0 km

19 → × 08:55 08:56 00h01 ☐☐  
☐ 08:56 08:57 00h01 ☐☐  
☐ 08:57 10:22 01h25 ☐☐  
☐ 10:22 10:23 00h01 ☐☐  
☐ 10:23 10:39 00h16 ☐☐  
1 km; 1 km

19 → ☐☐ --- 2

☐ Schmidt  
Magnus

☐☐ S /00007001106880 0 0  
20/02/2012

20 → Д → S /ABC 123

21 → 05/03/2009 14:40

22 → 0 km

22 → ☐ 00:00 08:53 08h53 ☐☐  
0 km; 0 km

23 → ☐☐ --- 0 km

23 → ☐ 08:53 08:55 00h02 ☐☐  
0 km; 0 km

101808/113R02

- 15 Страна регистрации и регистрационный номер предыдущего использовавшегося автомобиля.
- 16 Дата и время извлечения карты из предыдущего автомобиля.
- 17 Одометр автомобиля при вставке карты.
- 18 Виды деятельности с указанием времени начала и окончания.
- 19 Сменный водитель.
- 20 Страна регистрации и регистрационный номер предыдущего использовавшегося автомобиля.
- 21 Дата и время извлечения карты из предыдущего автомобиля.
- 22 Одометр автомобиля при вставке карты.
- 23 Виды деятельности с указанием времени начала и окончания.

(Продолжение на следующей стр.) ▷▷



□ Schmidt  
 Magnus  
 □ S /00007001106880 0 0  
 20/02/2012  
 □ → S /ABC 123  
 06/03/2009 10:25  
 0 km M  
 □ 08:55 08:56 00h01 □ □  
 ▮ 08:56 10:39 01h43 □ □ \*  
 1 km; 1 km  
 -----Σ-----  
 1 □ ----  
 □ 00h00 0 km  
 ✕ 00h02 □ 00h00  
 ▮ 00h00  
 2 □ ----  
 ✕ 00h00 □ 00h02  
 ▮ 00h00  
 -----  
 □ Andersson  
 Richard  
 □ S /00007001106910 0 0  
 ► 08:53 S  
 0 km 1km  
 □ 00h02  
 ✕ 08h54 □ 01h25  
 ▮ 00h16  
 □ 10h37  
 -----  
 □ Schmidt  
 Magnus  
 □ S /00007001106880 0 0  
 ► 08:53 S  
 0 km 1km  
 □ 00h00  
 ✕ 00h00 □ 08h54  
 ▮ 01h43  
 □ 10h37

101808/114R02

M = введенные вручную записи о деятельности водителя.

\* = период отдыха длительностью не менее одного часа.

- 24 Сводка о периодах без карты в картоприемнике водителя.
- 25 Сводка о периодах без карты в картоприемнике сменного водителя.
- 26 Сводка о деятельности за день, сведения о начале и окончании (время, местоположение и одометр) (водитель).
- 27 Сводка о деятельности за день, сведения о начале и окончании (время, местоположение и одометр) (сменный водитель).

### События и неисправности (карта)

В этом примере показана распечатка "События и неисправности, карта", по времени UTC (карта событий).

В этой распечатке показываются все события и неисправности, сохраненные на карте водителя.

1 20/07/2007 09:48 (UTC)

2 !X

3 Andersson

4 Richard

5 /ABCD6789012345 1 1

6 31/12/2012

7 1234567890ABCDEFGH

S /123 A 23F

8 24/1/2007 07:30 00h05

1234567890ABCDEFGH

S /123 A 23F

3/2/2007 15:30 00h00

1234567890ABCDEFGH

VIN

S /123 A 23F

101808/106R01

- 1 Дата и время (время UTC).
- 2 Тип распечатки (события и неисправности, карта).
- 3 Фамилия владельца карты.
- 4 Имя владельца карты.
- 5 Идентификационный номер карты и страны.
- 6 Дата окончания срока действия карты водителя.
- 7 Идентификационные данные автомобиля: VIN, страна регистрации и VRN.
- 8 Список всех событий, сохраненных на карте.

(Продолжение на следующей стр.) >>

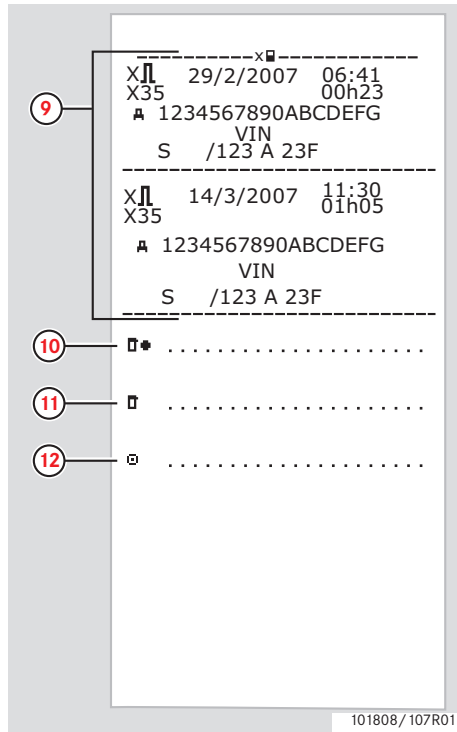

- 9 Список всех неисправностей, сохраненных на карте.
- 10 Место контроля.
- 11 Подпись контролера.
- 12 Подпись водителя.

### События и неисправности (АУ)

В этом примере показана распечатка "События и неисправности, автомобильное устройство", по времени UTC (ПЕЧАТЬ события автом.).

В этой распечатке показываются все события и неисправности, сохраненные в автомобильном устройстве.

The image shows a printout from Stoneridge with the following content and callouts:

- 1**: 20/07/2007 09:48 (UTC)
- 2**: !XAV
- 3**: Andersson
- 4**: Richard
- 5**: S /ABCD6789012345 1 1
- 6**: 31/12/2012
- 7**: 1234567890ABCDEFGH  
S /123 A 23F
- 8**: !S 02 07/02/2007 06:24  
!04 (10) 00h00  
A 1234567890ABCDEFGH  
S /123 A 23F
- !S 05 07/02/2107 06:24  
!08 (10) 00h00  
A 1234567890ABCDEFGH  
S /123 A 23F

101808/108R01

- 1 Дата и время (время UTC).
- 2 Тип распечатки (события и неисправности, АУ).
- 3 Фамилия владельца карты.
- 4 Имя владельца карты.
- 5 Идентификационный номер карты и страны.
- 6 Дата окончания срока действия карты водителя.
- 7 Идентификационные данные автомобиля: VIN, страна регистрации и VRN.
- 8 Список всех событий, сохраненных в АУ.

(Продолжение на следующей стр.) >>

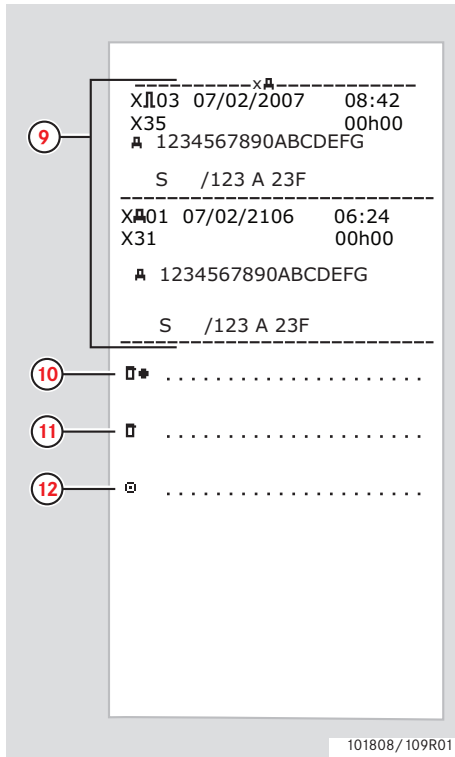

- 9 Список всех неисправностей, сохраненных в АУ.
- 10 Место контроля.
- 11 Подпись контролера.
- 12 Подпись водителя.

### Технические данные

В этом примере показана распечатка "Технические данные, по времени UTC" (технич. данные).

В этой распечатке показываются такие данные, как настройки скорости, размер шин, данные калибровки и сведения о коррекциях времени.

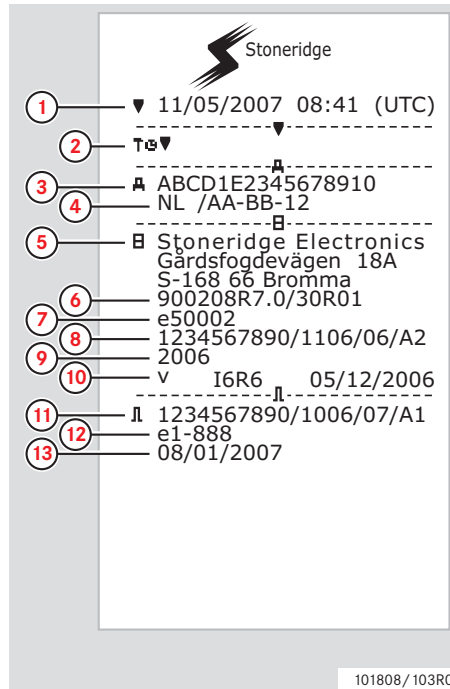

- 1 Дата и время (время UTC).
- 2 Тип распечатки (тех. данные).
- 3 Идентификационный номер автомобиля (VIN).
- 4 Регистр. номер автомобиля (VRN) и страна регистрации.
- 5 Изготовитель тахографа.
- 6 Серийный номер тахографа.
- 7 Номер допуска тахографа.
- 8 Серийный номер тахографа, дата изготовления, тип оборудования и код изготовителя.
- 9 Год изготовления.
- 10 Версия программного обеспечения и дата установки.
- 11 Серийный номер датчика движения.
- 12 Номер допуска датчика движения.
- 13 Дата первой установки датчика движения.

(Продолжение на следующей стр.) >>

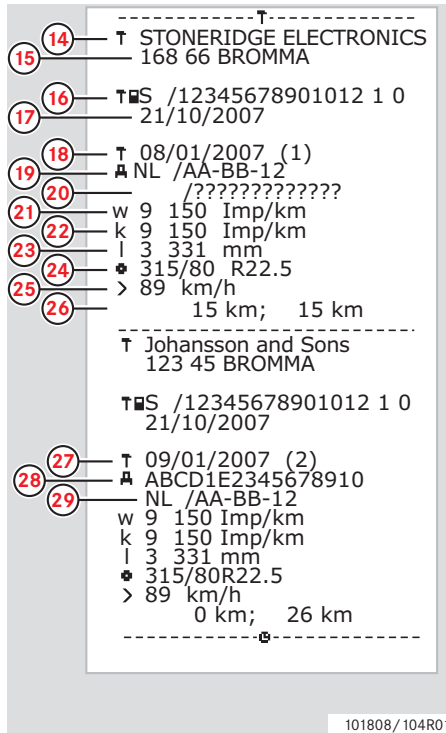

101808/104R01

- 14 Мастерская, выполнившая калибровку.
- 15 Адрес мастерской.
- 16 Идентификатор карты мастерской.
- 17 Дата окончания срока действия карты мастерской.
- 18 Дата калибровки.
- 19 VIN
- 20 VRN и страна регистрации.
- 21 Индивидуальный коэффициент автомобиля.
- 22 Постоянная записывающего оборудования.
- 23 Эффективная окружность шин ведущих колес.
- 24 Маркировка шин автомобиля.
- 25 Установленная разрешенная скорость.
- 26 Старое и новое значения одометра.
- 27 Дата и причина калибровки.
- 28 VIN.
- 29 VRN и страна регистрации.

(Продолжение на следующей стр.) >>

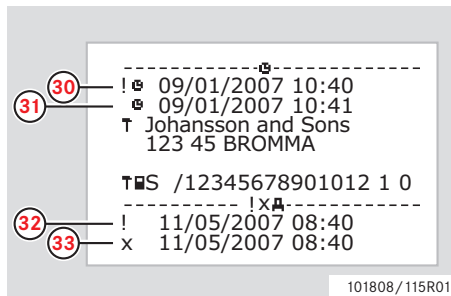

- 30** Старые дата и время (перед коррекцией времени).
- 31** Новые дата и время (после коррекции времени).
- 32** Время самого последнего события.
- 33** Время самой последней неисправности.



## Распечатки

## Превышение скорости

В этом примере показана распечатка "Превышение скорости" (превыш. скорос.).

В этой распечатке показываются события превышения скорости, продолжительность превышения скорости и сведения о водителе.

В распечатке указывается также пять наиболее серьезных событий превышения скорости за последние 365 дней и наиболее серьезные события в каждый из десяти последних дней.

Stoneridge

1 20/07/2007 09:48 (UTC)

2 »

3 Andersson

4 Richard

5 S /ABCD6789012345 1 1

6 31/12/2012

7 S /123 A 23F

8 »> 9/2/2007 11:31  
» 17/1/2007 (008)

9 »> 12/2/2007 19:24 00h05  
98 km/h 94 km/h (1)

Andersson  
Richard

S /ABCD6789012345 1 1

101808 / 105R01

- 1 Дата и время (время UTC).
- 2 Тип распечатки (превышение скорости). Настройка устройства ограничения скорости.
- 3 Фамилия владельца карты.
- 4 Имя владельца карты.
- 5 Идентификационный номер карты и страны.
- 6 Дата окончания срока действия карты водителя.
- 7 Идентификационные данные автомобиля: VIN, страна регистрации и VRN.
- 8 Дата и время последнего контроля превышения скорости. Дата и время первого превышения скорости и количество превышений скорости.

- 9** Первое превышение скорости после последней калибровки. Дата, время и продолжительность. Максимальная и средняя скорость. Идентификационные данные водителя и карты водителя.

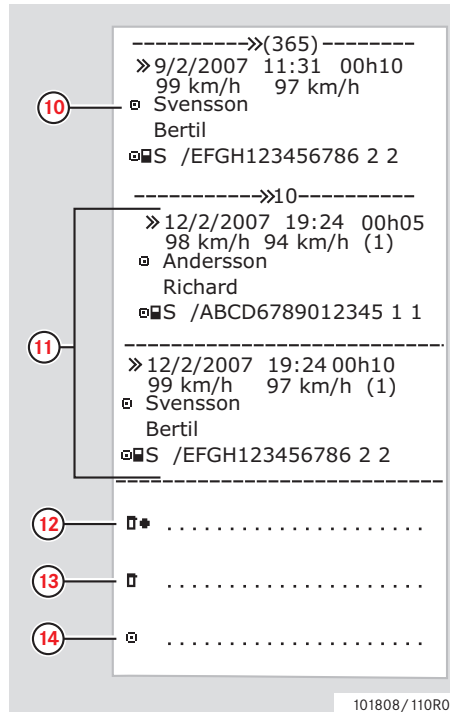

- 10** Пять наиболее серьезных превышений скорости за последние 365 дней. Дата, время и продолжительность. Максимальная и средняя скорость. Идентификационные данные водителя и карты водителя.
- 11** Наиболее серьезные превышения скорости за последние десять дней. Дата, время и продолжительность. Максимальная и средняя скорость. Идентификационные данные водителя и карты водителя.
- 12** Место контроля.
- 13** Подпись контролера.
- 14** Подпись водителя.

## Распечатки

**Скорость автомобиля.**

В этом примере показана распечатка "Скорость автомобиля" (скорость автом.).

На этой распечатке показываются значения скорости автомобиля по диапазонам в хронологическом порядке водителей.

Stoneridge

1 20/07/2007 09:48 (UTC)

2 KM/H

3 Andersson

4 Richard

5 S / ABCD6789012345 1 1

6 31/12/2012

7 A 1234567890ABCDEFGH  
S /123 A 23F

8 S / B D 7 9 1 3 5 1  
31/12/2012

9 11/07/2007 06:36

10 11/07/2007 19:24

11

----- KM/H -----  
0 <= v < 10 00h06  
10 <= v < 20 00h08  
20 <= v < 30 00h07  
30 <= v < 40 01h06  
40 <= v < 50 01h06  
50 <= v < 60 01h06  
60 <= v < 70 01h06  
70 <= v < ... 01h06

101808/116R01

- 1 Дата и время (время UTC).
- 2 Тип распечатки (скорость автомобиля).
- 3 Фамилия владельца карты.
- 4 Имя владельца карты.
- 5 Идентификационный номер карты и страны.
- 6 Дата окончания срока действия карты водителя.
- 7 Идентификационные данные автомобиля: VIN, страна регистрации и VRN.
- 8 Информация о предыдущем водителе (в хронологическом порядке).
- 9 Дата и время начала работы предыдущих водителей.
- 10 Дата и время окончания работы предыдущих водителей.
- 11 Диапазон скорости и продолжительность.

(Продолжение на следующей стр.) ▷▷

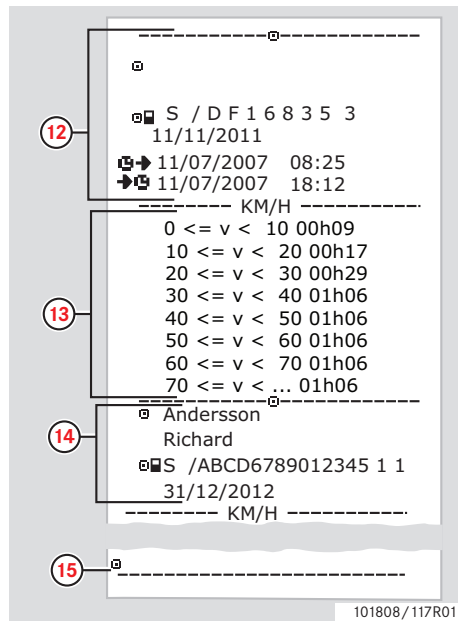

- 12 Информация о предыдущем водителе (в хронологическом порядке).
- 13 Диапазон скорости и продолжительность.
- 14 Данные карты последнего водителя.
- 15 Подпись водителя.

## Обороты двигателя (об/мин)

В этом примере показана распечатка "Обороты двигателя" (обороты двигат.). В этой распечатке показываются значения оборотов двигателя по диапазонам об/мин в хронологическом порядке водителей.

Stoneridge

1 20/07/2007 09:48 (UTC)

2 RPM

3 Andersson

4 Richard

5 S / ABCD6789012345 1 1

6 31/12/2012

7 A 1234567890ABCDEF G  
S /123 A\_23F

8 S / B D 7 9 1 3 5 1  
31/12/2012

9 11/07/2007 06:36

10 11/07/2007 19:24

11 RPM

RPM	
0 <= n <	100 01h06
100 <= n <	200 01h06
200 <= n <	300 01h06
300 <= n <	400 01h06
400 <= n <	500 01h06
500 <= n <	600 01h06
600 <= n <	700 01h06
700 <= n <	800 01h06
800 <= n <	.... 01h06

101808/118R01

- 1 Дата и время (время UTC).
- 2 Тип распечатки (обороты двигателя).
- 3 Фамилия владельца карты.
- 4 Имя владельца карты.
- 5 Идентификационный номер карты и страны.
- 6 Дата окончания срока действия карты водителя.
- 7 Идентификационные данные автомобиля. VIN, страна регистрации и VRN.
- 8 Информация о предыдущем водителе (в хронологическом порядке).
- 9 Дата и время начала работы предыдущих водителей.
- 10 Дата и время окончания работы предыдущих водителей.
- 11 Диапазон оборотов двигателя и продолжительность.

(Продолжение на следующей стр.) ▷▷

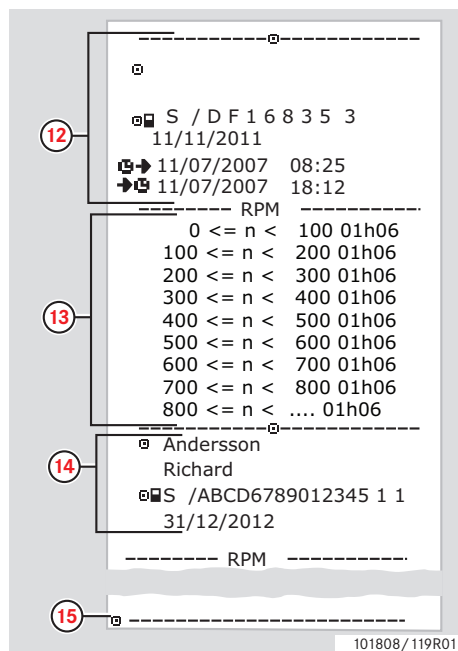

- 12 Информация о предыдущем водителе (в хронологическом порядке).
- 13 Диапазон оборотов двигателя и продолжительность.
- 14 Данные карты последнего водителя.
- 15 Подпись водителя.

## Распечатки

## Состояние D1/D2

В этом примере показана распечатка "Состояние D1/D2" (состояние D1/D2).

В этой распечатке показываются изменения состояния задних разъемов.

Тип выходов для задних разъемов определяется компанией.

Stoneridge

1 20/07/2007 09:48 (UTC)

2 STATUS 1/2

3 Andersson

4 Richard

5 S /ABCD6789012345 1 1

6 31/12/2012

7 1234567890ABCDEFGH  
S /123 A 23F

8 15/07/2007

STATUS 1/2

STATUS	D1	D2	TIME
1	0		
0	0		00:00:48
0	1		00:01:36
1	0		00:04:48
0	1		00:08:48
1	1		00:13:52
0	1		00:17:36
1	0		00:21:36
1	1		00:25:52

10

101808/120R01

- 1 Дата и время (время UTC).
- 2 Тип распечатки ("Состояние D1/D2")
- 3 Фамилия владельца карты.
- 4 Имя владельца карты.
- 5 Идентификационный номер карты и страны.
- 6 Дата окончания срока действия карты водителя.
- 7 Идентификационные данные автомобиля: VIN, страна регистрации и VRN.
- 8 Выбранная для распечатки дата.
- 9 Изменения состояния разъемов и их продолжительность.
- 10 Подпись водителя.

### Распечатки по местному времени

Возможно получение распечаток типа "24 ч карта" и "24 ч АУ" по местному времени.

Эти распечатки облегчают контроль деятельности по местному времени ее начала и завершения.

В этих распечатках содержится такая же информация, как и в распечатках по времени UTC, и отличие заключается только в сдвиге по времени.

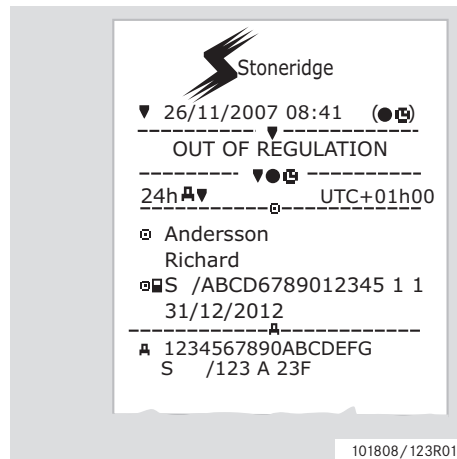
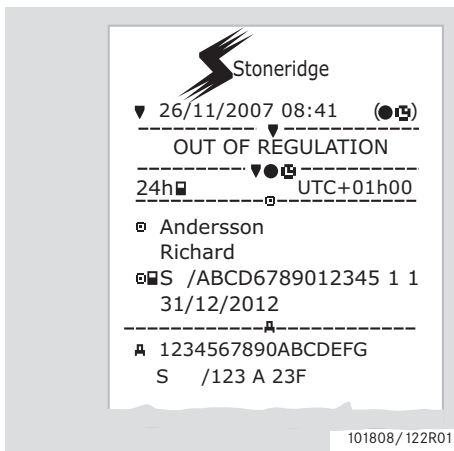

\*\* OUT OF REGULATION \*\* (ВНЕ НОРМАТИВА) обозначает, что эта распечатка не отвечает требованиям какого-либо норматива.



## Распечатки

**Распечатка, подтверждение  
ручного ввода**

Это распечатка соответствует сценарию  
ручного ввода записей.

(▷ Сценарии ручного ввода записей,  
стр. 30)

Stoneridge

1 26/11/2007 08:41 (●●)

2 MO? UTC+01h00

3 1234567890ABCDEFG  
S /123 A 23F

4 MO? 23/11/07 15:23

5

✕	15:23	18:00	02h37
┌	18:00	08:00	62h00
▣	08:00	08:37	00h37

6 MO? 26/11/07 08:37

7

✕	02h37	▣	00h37
┌	62h00	?	00:00
Σ	65h14		

101808/121R02

- 1 Дата и время (местное время).
- 2 Тип распечатки (ручной ввод).
- 3 Идентификационные данные автомобиля: VIN, страна регистрации и VRN.
- 4 Время извлечения карты.
- 5 Введенные вручную записи с указанием продолжительности.
- 6 Время вставки карты.
- 7 Сводные данные ручного ввода.

### Распечатка, бланк для ручного ввода

Распечатка бланка для заполнения ручкой записей, введенных вручную.

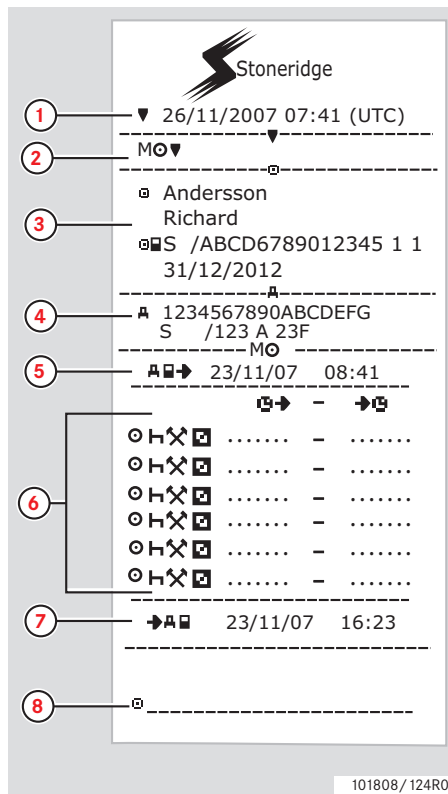

- 1 Дата и время (время UTC).
- 2 Тип распечатки (бланк для ручного ввода).
- 3 Идентификационные данные с владельца карты.
- 4 Идентификационные данные автомобиля.
- 5 Время извлечения карты.
- 6 Введенные вручную записи с указанием продолжительности.
- 7 Время вставки карты.
- 8 Подпись водителя.

## Настройки

## Настройки

## Настройки

Могут быть изменены следующие настройки:

- Язык тахографа.
- Местное время.
- Время UTC.
- Инверсное отображение.
- Внутренний тест.

▷ Внутренний тест, стр. 106



Изменение настроек возможно только на неподвижном автомобиле.

## Язык

Язык карты водителя по умолчанию используется в тахографе и на распечатках.

Для тахографа и распечаток можно выбрать один из 24 языков.

(▷ Доступные языки, стр. 116)



Выбранный язык сохраняется только в тахографе, но не на карте водителя.

1 Нажмите кнопку .

2 С помощью кнопок или выберите пункт "НАСТРОЙКИ" и нажмите .

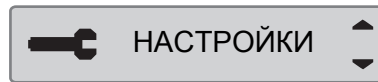

3 С помощью кнопок или выберите пункт "Язык" и нажмите .



4 С помощью кнопок или выберите нужный язык и нажмите .

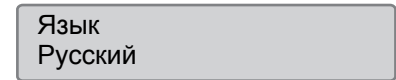

5 Кратковременно отобразится следующее сообщение:

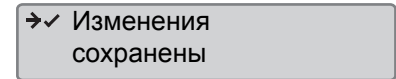

Настройка сохранена.

Нажмите дважды, чтобы вернуться на главную страницу дисплея.

### Изменение времени UTC

Для записи в тахографе всех видов деятельности используется время UTC Universal Time Coordinated – (скоординированное всемирное время):





- Время UTC приблизительно соответствует времени по Гринвичу (GMT).
- Во времени UTC не выполняется переход между летним и зимним временем.





- Время UTC можно откорректировать не более чем на +/-1 минуту в неделю в рабочем режиме устройства.
- Время UTC невозможно установить ближе чем на один час до времени окончания срока действия карты водителя.







Если время UTC в тахографе отклоняется более чем на 20 минут, тахограф должен быть откалиброван в мастерской по обслуживанию цифровых тахографов.

- 1 Нажмите кнопку .
- 2 С помощью кнопок  или  выберите пункт "НАСТРОЙКИ" и нажмите .

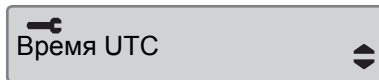

- 3 С помощью кнопок  или  выберите пункт "Время UTC" и нажмите .



- 4 С помощью кнопок  или  измените время UTC на одну минуту и нажмите .

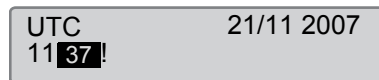

- 5 Кратковременно отобразится следующее сообщение:

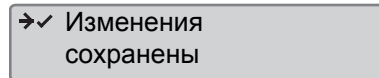

Настройка сохранена.

Нажмите  дважды, чтобы вернуться на главную страницу дисплея.

## Настройки

**Изменение местного времени**

Местное время – это текущее время в определенной стране. Местное время устанавливается вручную.

Местное время показывается только для информации:

- На главной странице дисплея водителя.
- При ручном вводе данных о деятельности.
- На некоторых распечатках.



Местное время можно корректировать шагами по 30 минут.

1 Нажмите кнопку **OK**.

2 С помощью кнопок **▼** или **▲** выберите пункт "НАСТРОЙКИ" и нажмите **OK**.



3 С помощью кнопок **▼** или **▲** выберите пункт "Местное время" и нажмите **OK**.

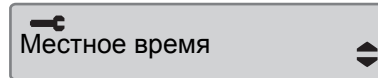

4 С помощью кнопок **▼** или **▲** измените время UTC на одну минуту и нажмите **OK**.

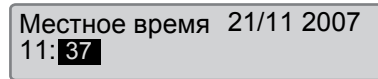

5 Кратковременно отобразится следующее сообщение:

→✓ Изменения  
сохранены

Настройка сохранена.

Нажмите **↵** дважды, чтобы вернуться на главную страницу дисплея.

**Летнее время**

Функция автоматического перевода местного времени на летнее и зимнее время выдает запрос в последнее воскресенье марта и последнее воскресенье октября соответственно. Выберите "ДА", чтобы принять, или "НЕТ", чтобы отменить перевод времени.

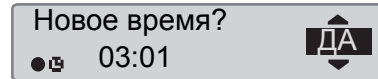





### Инверсное отображение

Дисплей можно настроить на один из следующих двух режимов отображения:

- Позитивное отображение.
- Инверсное (негативное) отображение.

Чтобы изменить режим отображения:



1 Нажмите кнопку .

2 С помощью кнопок  или  выберите пункт "НАСТРОЙКИ" и нажмите .

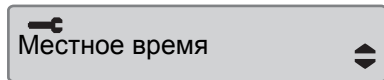

3 С помощью кнопок  или  выберите пункт "Местное время" и нажмите .



4 С помощью кнопок  или  измените время UTC на одну минуту и нажмите .



5 Кратковременно отобразится следующее сообщение:

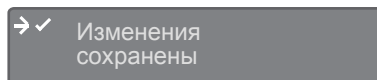

Настройка сохранена.

Нажмите  дважды, чтобы вернуться на главную страницу дисплея.

**Страницы дисплея водителя**



**Обозначения**

**Сообщения, предупреждения и неисправности**

### Страницы дисплея

или вниз отобразить одну из следующих страниц дисплея.

#### Страницы дисплея водителя

- ▶ С помощью кнопок  и  выберите, чтобы прокруткой вверх

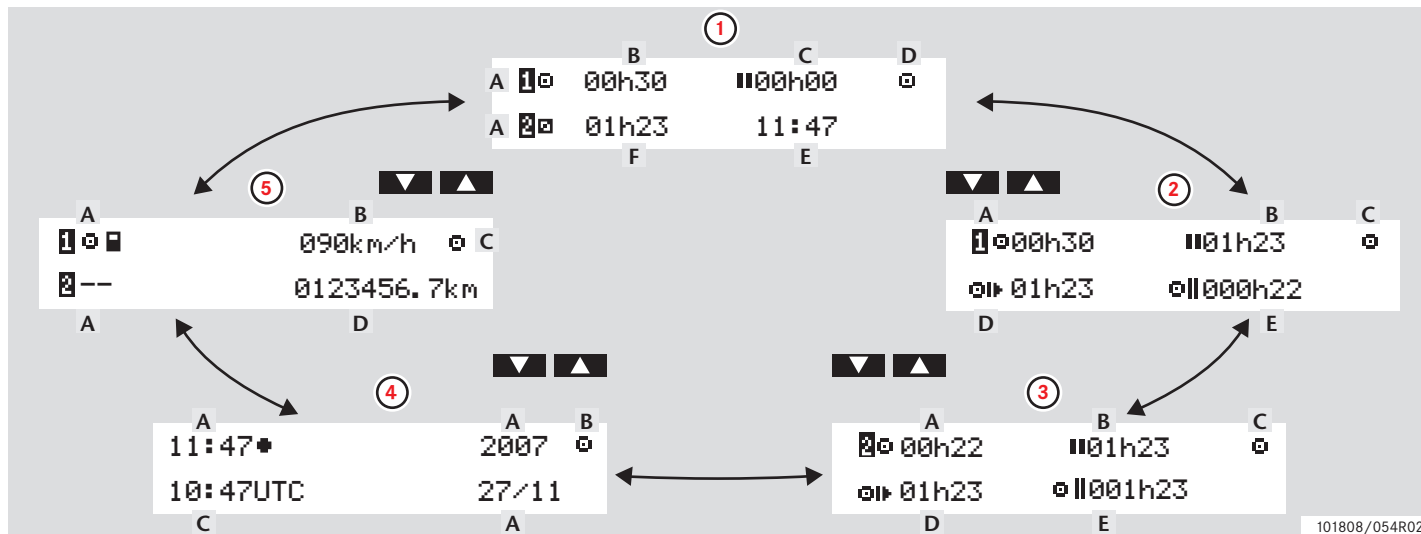

101808/054R02



## Страницы дисплея

	Тип страницы дисплея	Информация	
1	Главная страница, водитель 1 и 2	А. Текущая деятельность, водитель 1 и 2 В. Время непрерывного вождения, водитель 1 С. Суммарное время перерывов, водитель 1	Д. Режим работы Е. Местное время F. Продолжительность деятельности, водитель 2
2	Водитель 1	А. Время непрерывного вождения В. Суммарное время перерывов С. Режим работы	Д. Суммарное время вождения за текущий день Е. Суммарное время вождения за последние 14 дней
3	Водитель 2	А. Время непрерывного вождения В. Суммарное время перерывов С. Режим работы	Д. Суммарное время вождения за текущий день Е. Суммарное время вождения за последние 14 дней
4	Дата и время	А. Местное время и дата В. Режим работы	С. Время UTC
5	Страница текущей скорости	А. Тип карт, вставленных в картоприемники 1 и 2 В. Текущая скорость	С. Режим работы D. Одометр

**!**

Отображаемые значения времени вождения и отдыха должны использоваться только как ориентировочные с учетом действующего социального законодательства в соответствующей стране. В случае сомнений следует проверить и рассчитать эти значения с помощью соответствующих распечаток с карты за 24 ч.

## Обозначения

## Обозначения









Обозначения

Значки, отображаемые на дисплее и распечатках, обозначают людей, виды деятельности и процессы. (▷ Комбинации значков, стр. 81)

Значок	Описание
⊖	Функция не доступна
1, 🗺	Картоприемник водителя
2, 🗺	Картоприемник сменного водителя
🗺	Карта
📦	Извлечение
🔧	Работа
👤	Вождение/водитель
🛑	Отдых/перерыв
📌	Рабочая готовность
🚢	Перемещение на пароме/ поезде
OUT	"Вне учета", т. е. запись не требуется

Значок	Описание
●	Местное время/ месторасположение
▶	Начало рабочего времени дня
⏸	Окончание рабочего времени дня
⏪	Перерыв
➔	С или ПО
▼	Принтер, распечатка
📄	Бумага
□	Индикация
⌘	Выполняется обработка, подождите
🕒	Время, часы

Значок	Описание
UTC	Время UTC
24h	За день
I	За неделю
II	За две недели
Σ	Итого/сводка
>	Скорость
>>	Превышение скорости
✖	Неисправности
!	События
?	Вопрос/неизвестно

Значок	Описание
	Мастерская
	Компания
	Контролер
	Изготовитель
	Безопасность
	Внешнее устройство хранения/считывание
	Кнопки
	Завершено
	Тахограф (АУ), автомобиль

Значок	Описание
	Размер шин
	Датчик
	Источник питания
	Печать
	Печать, подменю
	Блокирование компании
	Местоположения
	Местоположения, подменю
	Настройки

## Обозначения

**Комбинации значков**

Комбинации значков, отображаемые на дисплее и распечатках, обозначают людей, виды деятельности и процессы.

Комбинация	Описание
● ▶	Местоположение в начале рабочего времени дня
▶ ●	Местоположение в конце рабочего времени дня
🕒 ▶	Время начала (UTC)
▶ 🕒	Время окончания (UTC)
● 🕒	Местное время
○ ○	Вожделение экипажем
○	Время вождения за две недели
OUT ▶	Начало режима "Вне учета"

Комбинация	Описание
→ OUT	Окончание режима "Вне учета"
○ ▶	Суммарное время вождения за текущий день
↓ ○	Низкая температура принтера
↑ ○	Высокая температура принтера
🗺 --	Отсутствует карта
○ 🗺	Карта водителя
🔧 🗺	Карта мастерской
🏢 🗺	Карта компании
🗺 🗺	Контрольная карта
🗺 ●	Место контроля
🚗 ▶	С автомобиля

### Сообщения, предупреждения и неисправности

#### Три типа уведомлений

Отображаемая на дисплее тахографа информация подразделяется на три типа уведомлений в зависимости от степени важности конкретного события:

- Сообщения
- Предупреждения
- Неисправности

На следующих страницах представлен алфавитный список всех сообщений, предупреждений и неисправностей, имеющих отношение к водителю.

В этом списке "карта водителя" сокращенно обозначается как "карта".

#### Сообщения

Сообщения представляют собой информацию о завершенных процессах, проблемах с картой водителя и напоминаниях о необходимости сделать перерыв.

Сообщения не сохраняются, и их невозможно распечатать.

- ▶ Чтобы удалить сообщение, нажмите кнопку .

#### Предупреждения

Предупреждения отображаются в случае нарушения законов, как например, при превышении скорости, или если данные тахографа не могут быть записаны по каким-либо причинам.

Предупреждения отображаются в виде всплывающего окна или мигают на дисплее.

Предупреждения сохраняются, и их можно распечатать.

▷ Вывод на печать, стр. 43

Чтобы удалить предупреждение с дисплея, дважды нажмите кнопку .

#### Неисправности

Неисправности имеют более критическое значение, чем предупреждения. Они отображаются в случае неисправности тахографа, датчика или карты водителя, а также при обнаружении вмешательства в оборудование.

Неисправности сохраняются, и их можно распечатать.

▷ Вывод на печать, стр. 43

Чтобы подтвердить восприятие предупреждения, нажмите кнопку .

## Сообщения, предупреждения и неисправности

Индикация	Тип	Устройство	Описание	Действие
	Сообщение	Тахограф	Ввод невозможен во время вождения.	▶ Остановите автомобиль и повторите попытку ввода.
1 Card expiry days left:	Предупреждение	Карта	Срок действия карты, вставленной в картоприемник 1 ("2" для картоприемника 2), истекает через xx дней, где xx – число от 0 до 30.	▶ Обратитесь в уполномоченный орган для получения новой карты. Это сообщение убирается автоматически через 5 секунд или при нажатии любой кнопки.
!   Аппаратный сбой	Неисправность	Тахограф	Карта извлечена с применением силы, или обнаружено вмешательство в оборудование.	▶ Обратитесь в мастерскую по обслуживанию цифровых тахографов, чтобы проверить оборудование.
⌘ → ✓ Блокировка завершена	Сообщение	Тахограф	Выполнено блокирование.	▶ Дополнительные действия не требуются.
x  Внутр. сбой напр./тока	Неисправность	Тахограф	Тахограф (АУ) обнаружил внутреннюю неисправность.	▶ Обратитесь в мастерскую по обслуживанию цифровых тахографов, чтобы проверить оборудование.

Индикация	Тип	Устройство	Описание	Действие
<b>! ◯ ■</b> Вождение без действ. карты	Предупреждение	Карта	Вождение без соответствующей карты или с недопустимой комбинацией карт.	▶ Остановитесь и извлеките несоответствующую карту.
<b>◯ 1/2 ✖</b> Вождение не могу отк. гнездо	Сообщение	Тахограф	Сделана попытка открыть картоприемник во время движения автомобиля.	▶ Остановите автомобиль. Картоприемник можно открывать только на неподвижном автомобиле.
<b>! д → т</b> Время обслуживания	Сообщение	Тахограф	Требуется незамедлительная калибровка тахографа.	▶ Обратитесь в мастерскую по обслуживанию цифровых тахографов, чтобы заново откалибровать тахограф.
<b>! ■</b> Вставлена недейств. карта	Предупреждение	Карта	В картоприемник вставлена недействительная карта.	▶ Извлеките недействительную карту.



## Сообщения, предупреждения и неисправности

Индикация	Тип	Устройство	Описание	Действие
!  → x1 Выброс без сохранения	Сообщение	Карта	Не удалось сохранить данные на карту, извлеченную из картоприемника 1 ("2" для картоприемника 2), из-за ошибки.	<ul style="list-style-type: none"> <li>▶ Очистите карту мягкой влажной тканью и повторите попытку.</li> <li>▶ Если сообщение о неисправности не исчезает, выполните самотестирование (▷ Внутренний тест, стр. 106).</li> <li>▶ Если неисправность не устраняется, обратитесь в мастерскую по обслуживанию цифровых тахографов, чтобы проверить оборудование.</li> </ul>
▼ ↑ ○ Высокая темп. принтера	Сообщение	Принтер	Невозможно начать печать, или процесс печати был прерван из-за того, что температура принтера слишком высока.	<ul style="list-style-type: none"> <li>▶ Подождите, пока температура принтера не вернется в допустимый диапазон, и попытайтесь напечатать снова.</li> <li>▶ Если печатать все равно не удается, обратитесь в мастерскую по обслуживанию цифровых тахографов, чтобы проверить оборудование.</li> </ul>

Индикация	Тип	Устройство	Описание	Действие
х д П ⚡ ↑ Высокое питание датчика	Неисправность	Датчик	Напряжение питания датчика слишком высокое.	▶ Обратитесь в мастерскую по обслуживанию цифровых тахографов, чтобы проверить оборудование.
х П ← П Датчик не отвечает	Неисправность	Датчик	Ошибка связи датчика движения.	▶ Обратитесь в мастерскую по обслуживанию цифровых тахографов, чтобы проверить оборудование.
х П ✓ Датчик не отвечает	Неисправность	Датчик	Ошибка связи датчика движения.	▶ Обратитесь в мастерскую по обслуживанию цифровых тахографов, чтобы проверить оборудование.
⬇ ✓ ⬇ Загрузка завершена	Сообщение	Тахограф	Процесс считывания данных из тахографа завершен успешно.	▶ Дополнительные действия не требуются.
⬇ х ⬇ Загрузка не удалась	Неисправность	Тахограф	Попытка считывания данных из тахографа завершилась неудачно.	▶ Повторите считывание. ▶ Обратитесь в мастерскую по обслуживанию цифровых тахографов, чтобы проверить оборудование.

## Сообщения, предупреждения и неисправности

Индикация	Тип	Устройство	Описание	Действие
Идет печать 	Сообщение	Принтер	Идет печать.	<ul style="list-style-type: none"> <li>▶ Подождите, пока не закончится печать.</li> <li>▶ Нажмите и удерживайте , чтобы отменить печать.</li> </ul>
 ✓ Изменения сохранены	Сообщение	Тахограф	Всплывающее сообщение для подтверждения того, что изменения сохранены.	▶ Дополнительные действия не требуются.
!   Конфликт карты	Предупреждение	Карта	Обнаружена недопустимая комбинация карт.	▶ Извлеките нарушающую функционирование карту.
▼ ↓ ÷ Мало бумаги в принтере	Сообщение	Принтер	Процесс печати прерван из-за слишком низкого входного напряжения тахографа.	<ul style="list-style-type: none"> <li>▶ Проверьте напряжение аккумулятора автомобиля, разъемы и т. п.</li> <li>▶ Если печатать все равно не удастся, обратитесь в мастерскую по обслуживанию цифровых тахографов, чтобы проверить оборудование.</li> </ul>
>4 1/2h Напомин. время перерыва	Сообщение	Тахограф	Истекло максимальное время непрерывного вождения 4,5 часа, определенное законодательством.	▶ Остановите автомобиль при первой же возможности и сделайте перерыв.

Индикация	Тип	Устройство	Описание	Действие
>4 1/2h? Напоминание ост. четверть	Сообщение	Тахограф	Осталось 15 минут до достижения водителем максимального времени непрерывного вождения 4,5 часа, определенного законодательством.	► В течение 15 минут найдите подходящее место, чтобы сделать перерыв.
! 🗓️ Настройка UTC запрещена	Сообщение	Тахограф	Коррекция времени UTC более чем на +/- 1 (одну) минуту раз в неделю не допускается.	► Если время UTC в тахографе отклоняется более чем на 20 минут, его следует откалибровать в мастерской по обслуживанию цифровых тахографов.
х 📶 / 📶 ⚡ ✖️ Невозм. откр. гнездо	Сообщение	Тахограф	Не удастся открыть соответствующий картоприемник.	<ul style="list-style-type: none"> <li>► Проверьте правильность функционирования картоприемника.</li> <li>► Если картоприемник все равно не работает, обратитесь в мастерскую по обслуживанию цифровых тахографов, чтобы проверить оборудование.</li> </ul>

## Сообщения, предупреждения и неисправности

Индикация	Тип	Устройство	Описание	Действие
! Л =0 Неиспр. кабеля датчика	Предупреждение	Датчик	Ошибка данных датчика движения.	▶ Обратитесь в мастерскую по обслуживанию цифровых тахографов, чтобы проверить оборудование.
! Л >0 Неиспр. кабеля датчика	Предупреждение	Датчик	Ошибка данных датчика движения.	▶ Обратитесь в мастерскую по обслуживанию цифровых тахографов, чтобы проверить оборудование.
! Л ∠ x Несанк.откр. корпуса датчика	Неисправность	Датчик	Обнаружено несанкционированное вскрытие.	▶ Обратитесь в мастерскую по обслуживанию цифровых тахографов, чтобы проверить оборудование.
! Ⓜ Л Л Несанкц. изменение датч.	Неисправность	Датчик	Датчик заменен после последней привязки.	▶ Обратитесь в мастерскую по обслуживанию цифровых тахографов, чтобы проверить оборудование.
VU ! д ∠ x Несанкц. открыв. VU	Неисправность	Тахограф	Вскрыт корпус блока тахографа.	▶ Обратитесь в мастерскую по обслуживанию цифровых тахографов, чтобы проверить оборудование.

Индикация	Тип	Устройство	Описание	Действие
▼ Ⓟ * Нет бумаги в принтере	Сообщение	Принтер	Процесс печати прерван из-за того, что в принтере закончилась бумага.	▶ Вставьте бумагу.
! Ⓞ / Ⓣ ■ Нет карты водителя/мастер.	Сообщение	Карта	Была выбрана функция, которая требует вставки карты водителя или карты мастерской.	▶ Вставьте карту водителя. ▶ Обратитесь в мастерскую по обслуживанию цифровых тахографов, чтобы проверить оборудование.
! Ⓜ Ⓛ ? Нет подробностей	Неисправность	Датчик	Возникла неисправность датчика неизвестного типа.	▶ Обратитесь в мастерскую по обслуживанию цифровых тахографов, чтобы проверить оборудование.
! Ⓛ ⚡ Нет сигнала питания датчика	Неисправность	Датчик	Отсутствует питание датчика.	▶ Обратитесь в мастерскую по обслуживанию цифровых тахографов, чтобы проверить оборудование.

## Сообщения, предупреждения и неисправности

Индикация	Тип	Устройство	Описание	Действие
▼ ↓ ○ Низкая темп. принтера	Сообщение	Принтер	Невозможно начать печать из-за того, что температура принтера слишком низка.	<ul style="list-style-type: none"> <li>▶ Подождите, пока температура принтера не вернется в допустимый диапазон, и попытайтесь напечатать снова.</li> <li>▶ Если печатать все равно не удастся, обратитесь в мастерскую по обслуживанию цифровых тахографов, чтобы проверить оборудование.</li> </ul>
x П † ↓ Низкое питание датчика	Неисправность	Датчик	Напряжение питания датчика слишком низкое.	<ul style="list-style-type: none"> <li>▶ Обратитесь в мастерскую по обслуживанию цифровых тахографов, чтобы проверить оборудование.</li> </ul>
Новое время? ● ☒ 03:01 	Сообщение	Тахограф	Выполняется перевод на летнее/зимнее время.	<ul style="list-style-type: none"> <li>▶ Выберите ответ "ДА", чтобы перейти на летнее или зимнее время.</li> <li>▶ Выберите ответ "НЕТ" или нажмите кнопку , чтобы отменить перевод времени.</li> </ul>
■ → ☒ Ожидание кнопка не нажата	Сообщение	Тахограф	Тахограф ожидает ввода.	<ul style="list-style-type: none"> <li>▶ Нажмите соответствующие кнопки и завершите процесс.</li> </ul>

Индикация	Тип	Устройство	Описание	Действие
! L Ошибка данных датчика	Предупреждение	Датчик	Предупреждение отображается по одной из следующих причин: Отсутствует сигнал скорости от датчика. Неверный сигнал скорости или ошибка линии данных. Несоответствие датчика – скорости подписи в АУ.	► Обратитесь в мастерскую по обслуживанию цифровых тахографов, чтобы проверить оборудование.
! L / L Ошибка данных датчика	Неисправность	Датчик	Внутренняя ошибка датчика, нарушение целостности сохраненных данных.	► Обратитесь в мастерскую по обслуживанию цифровых тахографов, чтобы проверить оборудование.



## Сообщения, предупреждения и неисправности

Индикация	Тип	Устройство	Описание	Действие
!  ←  1 Ошибка данных карты	Неисправность	Карта	Обнаружены поврежденные данные при считывании данных с карты в картоприемнике 1 ("2" для картоприемника 2) в тахограф.	<ul style="list-style-type: none"> <li>▶ Извлеките карту и осмотрите ее.</li> <li>▶ Очистите карту мягкой влажной тканью и повторите попытку.</li> <li>▶ Если неисправность не устраняется, выполните самотестирование (▷ Внутренний тест, стр. 106).</li> <li>▶ Если неисправность не устраняется, обратитесь в мастерскую по обслуживанию цифровых тахографов, чтобы проверить оборудование.</li> </ul>
!  д / д Ошибка данных карты	Неисправность	Тахограф	В данных пользователя, хранящихся в тахографе, имеются ошибки.	<ul style="list-style-type: none"> <li>▶ Обратитесь в мастерскую по обслуживанию цифровых тахографов, чтобы проверить оборудование.</li> </ul>
!  →  х Ошибка перед. дан. датч.	Неисправность	Датчик	Нарушена связь между датчиком скорости и тахографом.	<ul style="list-style-type: none"> <li>▶ Обратитесь в мастерскую по обслуживанию цифровых тахографов, чтобы проверить оборудование.</li> </ul>

Индикация	Тип	Устройство	Описание	Действие
х Л д Ошибка связи датчика	Неисправность	Датчик	Ошибка связи датчика движения.	▶ Обратитесь в мастерскую по обслуживанию цифровых тахографов, чтобы проверить оборудование.
М.....! Память полна!	Сообщение	Тахограф	Заполнена память для ручного ввода записей.	▶ Измените введенные вручную записи так, чтобы уменьшить общее количество записей.
1 ! ☞ ☞ 1 Перекрыв. с врем. карты 1	Предупреждение	Тахограф	Время последнего извлечения вставленной карты водителя позже, чем дата/время тахографа (АУ).	<ul style="list-style-type: none"> <li>▶ Извлеките карту водителя.</li> <li>▶ Проверьте и при необходимости откорректируйте дату/время тахографа (АУ).</li> <li>▶ Подождите, пока не истечет перекрытие времени.</li> </ul>
▼ ✓ ▼ Печать завершена	Сообщение	Принтер	Процесс печати завершен.	▶ Дополнительные действия не требуются.
▼ ○ ▼ Печать отменена	Сообщение	Принтер	Процесс печати отменен.	▶ Дополнительные действия не требуются.





## Сообщения, предупреждения и неисправности

Индикация	Тип	Устройство	Описание	Действие
! ■ д 1 Посл.сессия при езде	Предупреждение	Карта	Карта водителя в картоприемнике 1 ("2" для картоприемника 2) была извлечена неправильно во время предыдущей сессии. Предыдущее извлечение карты из картоприемника 1 ("2" для картоприемника 2) было выполнено тахографом неправильно.	<ul style="list-style-type: none"> <li>▶ Извлеките карту и осмотрите ее.</li> <li>▶ Очистите карту мягкой влажной тканью и повторите попытку.</li> <li>▶ Если сообщение о неисправности не исчезает, выполните самотестирование (▷ Внутренний тест, стр. 106).</li> </ul>
>> Превыш. скорости	Предупреждение	Тахограф	Превышение установленного предельного значения скорости автомобиля в течение 1 минуты, которое будет сохранено.	<ul style="list-style-type: none"> <li>▶ Соблюдайте установленное ограничение скорости.</li> </ul>
д → т ? Предв. пред. обслуживания	Сообщение	Тахограф	Следующая калибровка, предварительное предупреждение.	<ul style="list-style-type: none"> <li>▶ Обратитесь в мастерскую по обслуживанию цифровых тахографов, чтобы проверить оборудование.</li> </ul>

Индикация	Тип	Устройство	Описание	Действие
>>? Предупр. превыш. скорости	Сообщение	Тахограф	Автомобиль превышает установленное ограничение скорости. Через 1 (одну) минуту непрерывного превышения скорости предупреждение будет сохранено.	► Соблюдайте установленное ограничение скорости.
!⚡ Прекращ. подачи питания	Предупреждение	Тахограф	Напряжение питания тахографа ниже или выше пределов диапазона для нормальной работы или отключено.	► Обратитесь в мастерскую по обслуживанию цифровых тахографов, если причина появления этого сообщения неизвестна.
!■ ◦ При езде карты вставлена	Предупреждение	Карта	Карта водителя вставлена во время движения автомобиля.	► Продолжайте поездку, если карта водителя действительна.
← ⌘ ✓ Разблокиров. завершена	Сообщение	Тахограф	Выполнено разблокирование.	► Дополнительные действия не требуются.

## Сообщения, предупреждения и неисправности

Индикация	Тип	Устройство	Описание	Действие
x Л Сбой датчика	Неисправность	Датчик	Ошибка в линии данных между датчиком скорости и тахографом.	<ul style="list-style-type: none"> <li>▶ Обратитесь в мастерскую по обслуживанию цифровых тахографов, чтобы проверить оборудование.</li> </ul>
x ■ 1 Сбой Карты 1	Неисправность	Карта	Карта в картоприемнике 1 ("2" для картоприемника 2) неисправна.	<ul style="list-style-type: none"> <li>▶ Извлеките карту и осмотрите ее.</li> <li>▶ Очистите карту мягкой влажной тканью и повторите попытку.</li> <li>▶ Если сообщение о неисправности не исчезает, выполните самотестирование (▷ Внутренний тест, стр. 106).</li> <li>▶ Если неисправность не устраняется, обратитесь в мастерскую по обслуживанию цифровых тахографов, чтобы проверить оборудование.</li> </ul>
! ■ Л Сбой пров. датчика	Неисправность	Датчик	Тахограф не обнаруживает датчик движения.	<ul style="list-style-type: none"> <li>▶ Обратитесь в мастерскую по обслуживанию цифровых тахографов, чтобы проверить оборудование.</li> </ul>

Индикация	Тип	Устройство	Описание	Действие
!  Л  Сбой пров. датчика	Неисправность	Датчик	Тахограф не распознает подключенный датчик движения как установленный.	<ul style="list-style-type: none"> <li>▶ Обратитесь в мастерскую по обслуживанию цифровых тахографов, чтобы проверить оборудование.</li> </ul>
!   1 Сбой пров. подлин. карты	Неисправность	Карта	Проверка безопасности карты в картоприемнике 1 ("2" для картоприемника 2) завершилась неудачно.	<ul style="list-style-type: none"> <li>▶ Извлеките карту и осмотрите ее.</li> <li>▶ Очистите карту мягкой влажной тканью и повторите попытку.</li> <li>▶ Если сообщение о неисправности не исчезает, выполните самотестирование (▷ Внутренний тест, стр. 106).</li> </ul>
  1 Срок карты завершен	Сообщение	Карта	Закончился срок действия карты в картоприемнике 1 ("2" для картоприемника 2).	<ul style="list-style-type: none"> <li>▶ Извлеките карту и замените ее на действительную.</li> </ul>
!   Уже в режиме компании	Неисправность	Карта	Вставлены две карты компании. Вторая карта будет извлечена без аутентификации.	<ul style="list-style-type: none"> <li>▶ Вставьте только одну карту компании.</li> </ul>

## Сообщения, предупреждения и неисправности

Индикация	Тип	Устройство	Описание	Действие
! ■ Уже в режиме калибр.	Неисправность	Карта	Вставлены две карты мастерской. Вторая карта будет извлечена без аутентификации.	
! ■ Уже в режиме управл.	Неисправность	Карта	Вставлены две контрольные карты. Вторая карта будет извлечена без аутентификации.	▶ Вставьте только одну контрольную карту.
fn ✖ Функция не работает	Сообщение	Тахограф	Невозможно выполнить требуемую функцию.	<ul style="list-style-type: none"> <li>▶ Проверьте, установлен ли тахограф в правильный режим работы.</li> <li>▶ Если сообщение не исчезает, обратитесь в мастерскую по обслуживанию цифровых тахографов, чтобы проверить оборудование.</li> </ul>

Страницы дисплея и данные

Сообщения, предупреждения и

---



**Замена рулона бумаги для принтера**

**Обслуживание и уход**

**Внутренний тест**

**Часто задаваемые вопросы**

### Замена рулона бумаги для принтера

#### Извлечение кассеты для бумаги

- ▶ Прижмите верхний край передней панели. Панель откинется.

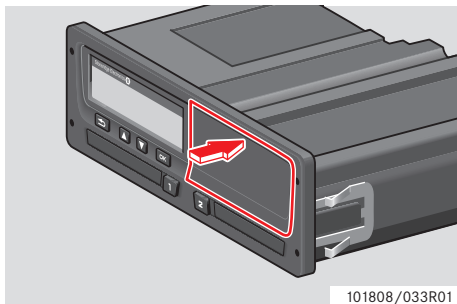

- ▶ Удерживайте панель за нижний край.

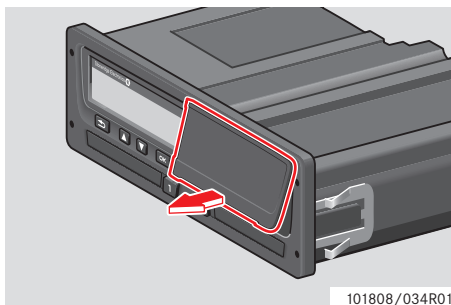

- ▶ Осторожно вытяните кассету для бумаги наружу.

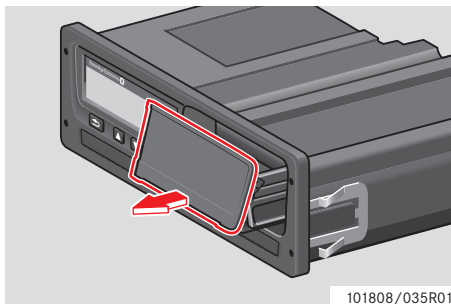

### Вставка рулона бумаги

!

Применяйте только бумагу для принтера, допущенную компанией Stoneridge, в противном случае возможно нарушение работоспособности принтера.

- ▶ Вставьте рулон бумаги. Направьте бумагу вокруг задней части кассеты, затем вперед, пропустив ее под нижним краем панели.

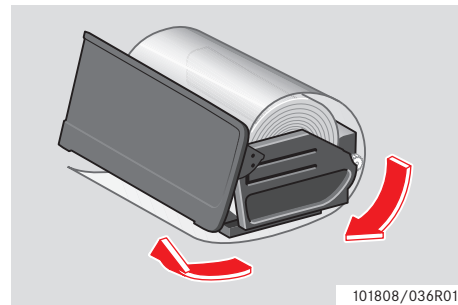

## Замена рулона бумаги для принтера

- ▶ Вставьте кассету в крепления принтера.
- ▶ Прижмите панель посередине и задвиньте кассету для бумаги в блок тахографа так, чтобы она зафиксировалась.

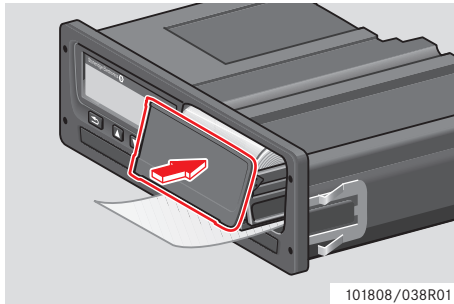

- ▶ Вытяните бумагу вверх и оторвите ее.

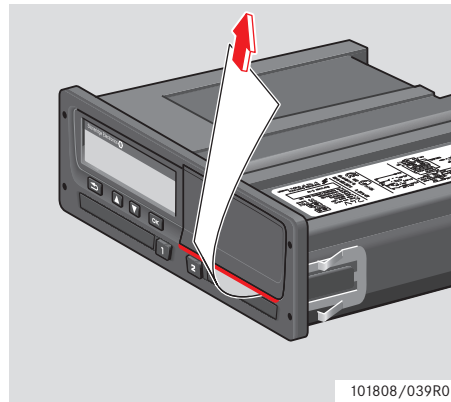

### Обслуживание и уход

#### Расходные материалы для принтера

При возникновении потребности в расходных материалах обращайтесь к местному представителю компании.

Расходный материал	Деталь №
Рулон бумаги - упаковка 3 шт.	6800-032
Рулон бумаги - упаковка 8 шт.	6800-002
Кассета для бумаги	6800-001

**!**

Храните бумагу для принтера в прохладном, сухом и темном месте.

#### Уход за картой

Уход за картой:

- Не сгибайте и не перекручивайте карту.
- Следите за тем, чтобы на контакты карты не попадала пыль и грязь.
- При необходимости очищайте карту мягкой влажной тканью.
- Принимайте меры предосторожности против кражи, утери и повреждения карты.

#### Повреждение, утеря или кража карты водителя

Если карта водителя повреждена, утеряна или украдена, для получения карты на замену, ее владелец должен обратиться в уполномоченный орган в той стране, где была выпущена карта. Если карта водителя украдена, или ее владелец подозревает, что к ней получил доступ не уполномоченный на это человек, об этом нужно заявить в

местные правоохранительные органы и получить номер протокола.

**!**

Водитель без действительной карты водителя не имеет права вести автомобиль, оборудованный цифровым тахографом.

По вопросам национального законодательства обращайтесь в местные органы власти.

### Уход за тахографом

Уход за тахографом:

- Не помещайте никакие предметы в открытые картоприемники, иначе они могут быть повреждены.
- Проникновение грязи внутрь может привести к преждевременному отказу тахографа.
- Картоприемники должны быть постоянно закрыты, их следует открывать только для того, чтобы вставить или извлечь карту.
- Очищайте грязный тахограф влажной мягкой тканью.

### **Не допускайте воздействия высокого напряжения!**

Отключите питание тахографа, если предполагаете, что понадобится несколько попыток пуска двигателя автомобиля от вспомогательного источника напряжения.

Дополнительные сведения о том, как отключить питание тахографа, см. в руководстве по эксплуатации автомобиля.

Если отключается питание тахографа, может потребоваться заново откалибровать тахограф.

**!**

Высокое напряжение может привести к необратимому повреждению тахографа и отказу его электронных узлов. Повреждение тахографа по этой причине влечет за собой аннулирование гарантии.

### Внутренний тест

#### Внутренний тест

Выполнение внутреннего теста возможно только на неподвижном автомобиле. Этот тест позволяет водителю проверить правильность функционирования следующих частей тахографа:

⌘	Инверсное отображение
□	Индикация
■	Карта водителя
⌘	Кнопки
▼	Принтер

- 1 Нажмите кнопку **OK**.
- 2 С помощью кнопок **▼** или **▲** выберите пункт "НАСТРОЙКИ" и нажмите **OK**.

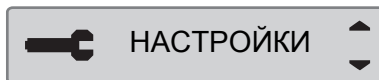

- 3 С помощью кнопок **▼** или **▲** выберите пункт "Внутр. тест" и нажмите **OK**.



- 4 С помощью кнопок **▼** или **▲** выберите, какой тест нужно выполнить, и нажмите **OK**.

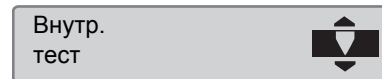
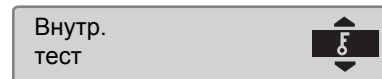
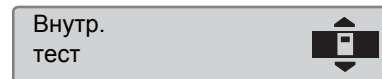

## Внутренний тест

Значок	Тест	Описание	Действия в случае неудачного прохождения теста
⌘	<b>Инверсное отображение</b>	<b>Проверка функционирования инверсного отображения</b> Отображение дисплея изменится на инверсное на 2 секунды.	<ul style="list-style-type: none"> <li>▶ Обратитесь в мастерскую по обслуживанию цифровых тахографов для проверки оборудования, если невозможно прочитать информацию на дисплее.</li> </ul>
□	<b>Индикация</b>	<b>Проверка дисплея</b> Подсветка дисплея включится на 1 секунду и выключится на 1 секунду. Затем на 1 секунду будет отображен узор из прямоугольников.	<ul style="list-style-type: none"> <li>▶ Обратитесь в мастерскую по обслуживанию цифровых тахографов для проверки оборудования, если невозможно прочитать информацию на дисплее.</li> </ul>
■	<b>Карта водителя</b>	<b>Проверка вставленных карт водителей</b> В соответствующем картоприемнике должна быть карта водителя. Имя владельца карты считывается и отображается на 2 секунды.	<ul style="list-style-type: none"> <li>▶ Если выдается сообщение о неисправности карты водителя, проверьте другую карту водителя, чтобы убедиться в исправности тахографа.</li> <li>▶ Если предполагается, что тахограф неисправен, обратитесь в мастерскую по обслуживанию цифровых тахографов, чтобы проверить оборудование.</li> <li>▶ Если действительно неисправна именно карта водителя, обратитесь в уполномоченный орган в той стране, где была выпущена карта водителя.</li> </ul>

















Значок	Тест	Описание	Действия в случае неудачного прохождения теста
⌘	<b>Кнопки</b>	<p><b>Проверка кнопок</b></p> <p>Вам будет выдаваться команда поочередно, по одной нажимать кнопки слева направо с промежутком между нажатиями в 2 секунды, иначе тест пройден не будет.</p>	<ul style="list-style-type: none"> <li>▶ Тщательно очистите грязные кнопки влажной тканью с мягким моющим средством.</li> <li>▶ Обратитесь в мастерскую по обслуживанию цифровых тахографов, чтобы проверить оборудование, если какая-либо кнопка постоянно не работает.</li> </ul>
▼	<b>Принтер</b>	<p><b>Распечатка тестовой страницы</b></p>	<ul style="list-style-type: none"> <li>▶ Проверьте кассету для бумаги, при необходимости вставьте новый рулон бумаги или замените кассету.</li> <li>▶ Обратитесь в мастерскую по обслуживанию цифровых тахографов, чтобы проверить оборудование, если принтер все равно не работает.</li> </ul>



## Часто задаваемые вопросы

## Часто задаваемые вопросы

Часто задаваемые вопросы	Ответы
<p>Как вставить и извлечь карту водителя?</p>	<p>Нажмите и удерживайте кнопку ▲ или ▼ не менее трех секунд, и картоприемник выдвинется.</p> <p>Чтобы извлечь карту из картоприемника, слегка прижмите карту водителя снизу вверх через отверстие в лотке картоприемника или опустите край лотка вниз так, чтобы карта водителя выступила. (Извлечение карты возможно только на неподвижном автомобиле.)</p>
<p>Как получить распечатку "24 ч" с карты водителя?</p>	<p>Один раз нажмите кнопку <b>OK</b>, чтобы перейти на страницу печати. Еще раз нажмите кнопку <b>OK</b> и с помощью кнопок ▲ и ▼ выберите требуемую распечатку. Чтобы подтвердить выбор и начать печать, нажмите <b>OK</b>.</p>
<p>Как вывести распечатку "24 ч" по местному времени?</p>	<p>Один раз нажмите кнопку <b>OK</b>, чтобы перейти к меню печати. Еще раз нажмите кнопку <b>OK</b>. С помощью кнопок ▲ и ▼ выберите требуемую распечатку. Запустите вывод выбранной распечатки, нажав кнопку <b>OK</b>.</p>
<p>Как выбрать язык на тахографе?</p>	<p>Нажмите кнопку <b>OK</b>. С помощью кнопок ▲ и ▼ выберите меню "Настройки" и нажмите <b>OK</b>. С помощью кнопок ▲ и ▼ выберите меню "Язык" и нажмите <b>OK</b>. С помощью кнопок ▲ и ▼ выберите нужный язык и нажмите <b>OK</b>.</p>

Часто задаваемые вопросы	Ответы
Как выбрать вид деятельности на тахографе?	Нажмите кнопку  или  . Можно выбрать один из следующих режимов: "Рабочая готовность", "Прочие работы" и "Отдых/перерыв". Режим "Вождение" устанавливается автоматически, когда автомобиль начинает двигаться.
Как установить местное время?	Перейдите в раздел настроек, нажав кнопку  на главной странице. Затем, с помощью кнопок  и  , перейдите к меню настроек. Нажмите  , чтобы войти в меню настроек, и с помощью кнопок  и  выберите пункт "Местное время", подтвердите нажатием кнопки  . Корректировать время можно шагами по 30 минут. Нажмите кнопку  для подтверждения.
Как заменить бумагу в принтере?	Снимите переднюю крышку с правой стороны тахографа, прижав верхний край пластмассовой крышки. Крышка освободится, позволяя вам вынуть рулон.
Как быстро убедиться в том, что АУ функционирует правильно?	Нажмите кнопку  один раз, а затем с помощью кнопок  и  перейдите к меню "Настройки". В меню "Настройки" можно выбрать пункт "Внутренний тест", чтобы выполнить проверку функционирования тахографа SE5000.
Как перейти в режим "Паром/Вне учета"?	Нажмите кнопку  один раз, а затем с помощью кнопок  и  перейдите к меню "Места". В меню "Места" можно выбрать пункты "Паром" или "Вне учета".

## Часто задаваемые вопросы

Часто задаваемые вопросы	Ответы
Как считать данные из тахографа SE5000? (Режим компании владельца)	Убедитесь в том, что в тахограф вставлена и заблокирована действительная карта компании. См. "Блокирование компании". Подключите допущенное устройство считывания, чтобы получить данные.
Как заблокировать данные компании? (Режим компании владельца)	Вставьте карту компании и нажмите <b>OK</b> , чтобы перейти в меню. С помощью кнопок <b>▲</b> и <b>▼</b> выберите пункт "Блокирование компании" и подтвердите нажатием <b>OK</b> .
Когда требуется блокировать данные компании? (Режим компании владельца)	В первый раз при приемке поставленного автомобиля необходимо вставить карту компании, чтобы заблокировать данные.
Где расположен разъем для считывания? (Режим компании владельца)	Этот разъем расположен слева от рулона бумаги, за пластмассовой крышкой.



Доступные страны

Доступные языки

Тахограф ADR

Данные, сохраняющиеся на карте водителя и в тахографе

Национальные импортеры

Часовые пояса

### Доступные страны

Тахограф позволяет выбрать в качестве местоположения следующие страны.

Страна
Австрия
Азербайджан
Албания
Андорра
Армения
Беларусь
Бельгия
Болгария
Босния и Герцеговина
Ватикан
Великобритания, включая:
• Гибралтар,
• Гернси,
• Джерси,
• Олдерни,
• Остров Мэн,

Страна
Венгрия
Германия
Греция
Грузия
Дания
Европейский Союз
Ирландия
Исландия
Испания, см. регионы Испании рядом.
Италия
Казахстан
Кипр
Латвия
Литва
Лихтенштейн
Люксембург

Страна
Македония
Мальта
Монако
Нидерланды
Норвегия
Польша
Португалия
Прочие страны Европы
Прочие страны мира
Республика Молдова
Российская Федерация
Румыния
Сан-Марино
Словакия
Словения
Туркменистан
Турция

## Доступные страны

Страна	Регионы Испании
Украина	Андалусия
Фарерские острова	Арагон
Финляндия	Астурия
Франция	Балеарские острова
Хорватия	Валенсия
Чешская республика	Галисия
Швейцария	Канарские острова
Швеция	Кантабрия
Эстония	Кастилия – Ла-Манча
Югославия (Сербия/Черногория)	Кастилия – Леон
	Каталония
	Мадрид
	Мурсия
	Наварра
	Риоха
	Страна Басков
	Эстремадура

### Доступные языки

В качестве языка по умолчанию в тахографе используется язык карты водителя.

Язык тахографа и распечаток можно изменить на один из следующих языков.

Язык	
Български	Болгарский
Cesky	Чешский
Dansk	Датский
Deutsch	Немецкий
Eesti	Эстонский
Ελληνικά	Греческий
English	Английский
Español	Испанский
Français	Французский
Íslenska	Исландский
Italiano	Итальянский
Latviesu	Латышский

Язык	
Lietuviu	Литовский
Magyar	Венгерский
Nederlands	Голландский
Norsk	Норвежский
Polski	Польский
Română	Румынский
Русский	Русский
Português	Португальский
Slovenčina	Словацкий
Slovenscina	Словенский
Suomi	Финский
Svenska	Шведский



## Тахограф ADR

### Тахограф ADR

#### Допущен для применения на автомобилях, перевозящих опасные грузы

Вариант тахографа ADR допущен для применения на автомобилях, перевозящих опасные грузы.

Он отличается от стандартного тахографа наличием защиты от взрыва и сертифицирован в соответствии с директивой ЕС 94/9/ЕС.

Номер сертификата испытания TÜV:

ATEX 2507 X, с соответствующими приложениями.

(TÜV= Technischer Überwachungs Verein, общество технического надзора в ФРГ)



Защита от взрыва тахографа ADR гарантируется только при условии, что автомобиль неподвижен, а изолирующий выключатель аккумулятора разомкнут.

#### Особенности тахографа ADR

В тахографе ADR некоторые функции отключаются немедленно после выключения зажигания.

- Выдвижение картоприемников невозможно.
- Получение распечаток невозможно.
- Фоновая подсветка кнопок и дисплея отключается.



Тахограф ADR переходит в энергосберегающий режим немедленно после выключения зажигания.

Для того чтобы работали все функции тахографа ADR, ключ зажигания должен быть в положении "включено" или "зажигание включено", в зависимости от модели автомобиля.

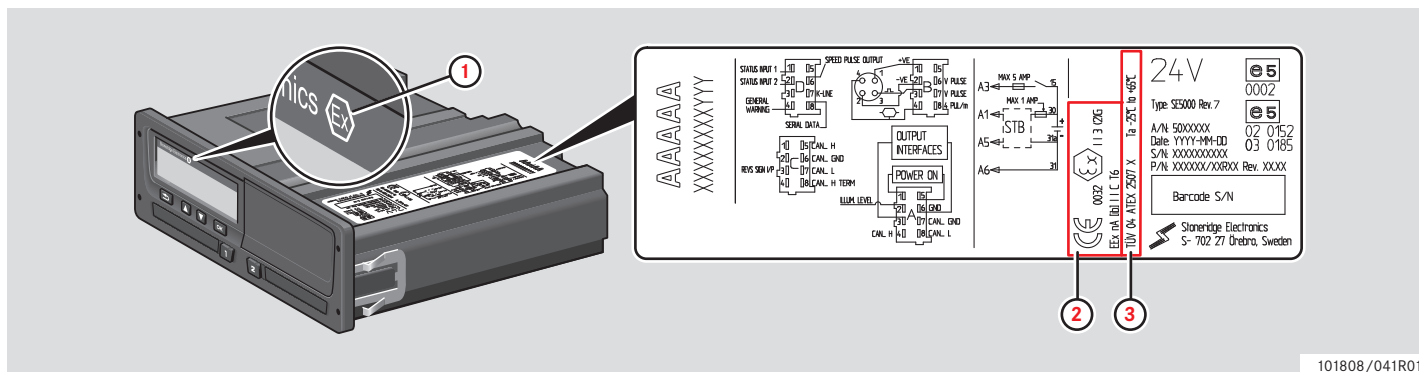

101808/041R01

### Видимые различия между стандартным тахографом и тахографом ADR

- 1 Значок "Ex" спереди на тахографе
- 2 Классификация ADR
- 3 Номер сертификата испытания TÜV

## Данные, сохраняющиеся на карте водителя и в тахографе

### Данные, сохраняющиеся на карте водителя и в тахографе

На карте водителя и в тахографе сохраняются различные данные по каждому из следующих пунктов:

- День
- Водитель
- Автомобиль
- Изменение деятельности

### Данные, сохраняющиеся на карте водителя

Данные сохраняются на карте водителя в следующих случаях:

- Карта водителя вставляется в тахограф или извлекается из него.
- Деятельность водителя изменяется или вводится вручную.
- Выдаются предупреждения или уведомления о неисправности.
- Выполняются проверки представителями власти.

При работе двух водителей данные каждого из них сохраняются только на соответствующей карте.

### Данные о вставке и извлечении

Данные, сохраняющиеся за каждый день и для каждого автомобиля:

- Дата и время первой вставки и последнего извлечения карты водителя.
- Значение одометра автомобиля при первой вставке и последнем извлечении карты водителя.
- Регистрационный номер автомобиля и страна его регистрации (страна – член ЕС или ЕЭЗ).

### Данные о деятельности водителя

Данные, сохраняющиеся за каждый день и при смене деятельности водителя:

- Дата и счетчик дневного присутствия.
- Общее расстояние, пройденное владельцем карты водителя.
- Состояние вождения в 00:00 часов или при вставке карты, одиночным водителем или членом экипажа.
- Записи о каждом изменении деятельности водителя:
- Состояние водителя: водитель или сменный водитель.
- Картоприемник, который используется в тахографе.
- Вставлена карта или нет в момент смены деятельности.
- Деятельность водителя.
- Дата и время изменения деятельности.

#### **Данные, сохраняющиеся в тахографе**

---

Данные сохраняются в тахографе в следующих случаях:

- Карта водителя вставляется или извлекается.
- Водитель меняет деятельность.
- Происходят события или возникают неисправности.
- Вмешательство в тахограф.

Скорость автомобиля сохраняется непрерывно.

#### **Данные о вставке и извлечении**

Данные, сохраняющиеся для каждой карты водителя:

- Фамилия и имя владельца карты.
- Номер карты водителя, страна, где выпущена карта, и дата окончания срока действия карты
- Дата и время вставки и извлечения карты водителя.
- Значение одометра автомобиля на карте водителя.
- Время вставки и извлечения.
- Регистрационный номер автомобиля и страна регистрации автомобиля.
- Время извлечения карты на последнем автомобиле, на котором была вставлена карта водителя.
- В какой картоприемник была вставлена карта водителя.
- Индикация, вводились ли ручную записи о деятельности.
- Язык, выбранный водителем на тахографе.

#### **Данные о деятельности водителя**

Данные, сохраняющиеся за каждый день и при смене деятельности водителя:

- Состояние вождения: одиночный или член экипажа.
- Картоприемник, который используется в тахографе.
- Вставлена карта или нет в момент смены деятельности.
- Деятельность водителя.
- Дата и время изменения деятельности.

#### **Прочие данные**

Прочие данные, сохраняющиеся в тахографе:

- Подробные сведения о скорости автомобиля.
- Превышения скорости автомобиля продолжительностью не менее 1 минуты.
- События в компании и мастерской.

## Национальные импортеры

## Национальные импортеры

Национальные импортеры

В следующем списке перечислены национальные импортеры.

Обращайтесь к местным представителям компании, чтобы получить информацию, техническую поддержку или расходные материалы.

Страна	Импортер	Номер телефона	Адрес
Австралия	Mobile Instrument Service Pty Ltd.	Телефон: +61 02 9621 8190 Факс: +61 02 9676 7297	13/11 Bowmans Rd, 2148 Kings Park, New South Wales, Australia E-mail: <a href="mailto:mispl@iprimus.com.au">mispl@iprimus.com.au</a>
Австрия	См. "Германия".		
Беларусь	См. "Россия".		
Бельгия	Phelect SRPL	Телефон: +32 (8) 7560 274 Факс: +32 (8) 7560 273	Zoning Industriel des Plénesses, Route des 3 Entités, 15, 4890, Thimister-Clermont, Belgium E-mail: <a href="mailto:info@phelect.be">info@phelect.be</a>
Болгария	Globus Commerce Ltd.	Телефон: +359 028 403 226 Факс: +359 028 403 194	Angel Voivoda Str 47. 126, 1510, Sofia, Bulgaria E-mail: <a href="mailto:globus@globuscommerce.com">globus@globuscommerce.com</a> Website: <a href="http://www.globuscommerce.com">http://www.globuscommerce.com</a>
Босния и Герцеговина	См. "Хорватия".		

Страна	Импортер	Номер телефона	Адрес
Великобритания	Stoneridge Electronics	Телефон: +44 (0)871 700 7070 Факс: +44 (0)870 704 0002	Charles Bowman Avenue, Claverhouse Industrial Park, Dundee DDB 9UB, Scotland, UK E-mail: sales@elc.stoneridge.com Website: <a href="http://www.stoneridgeelectronics.info">http://www.stoneridgeelectronics.info</a>
Венгрия	Szelpo AutoControl Systems Kft.	Телефон: +36 (0)22 500 863 Факс: +36 (0)22 500 862	8000 Székesfehérvár, Budai út 390, Hungary E-mail: szelpo@szelpo.hu Website: <a href="http://www.szelpo.hu">http://www.szelpo.hu</a>
Дания	BG Service Center A/S	Телефон: +45 (0)87 418010 Факс: +45 (0)87 418011	Grenåvej 148, DK-8240 Aarhus, Denmark E-mail: jk@bgtechnik.com. Website: <a href="http://www.bgdk.dk">http://www.bgdk.dk</a>
Германия	IVEKA Automotive Technologies Schauz GmbH	Телефон: +49 (0)7041 96950 Факс: +49 (0)7041 969555	Talweg 8, DE-75417 Mühlacker, Baden Württemberg, Germany E-mail: info@iveka.de Website: <a href="http://www.iveka.de">http://www.iveka.de</a>
Голландия	См. "Нидерланды".		
Греция	P. Theodosiou Ltd	Телефон: +30 (0)210 3474500 Факс: +30 (0)210 3477315	115 Athinon Av, GR-104 47 Athens, Greece E-mail: theodos@acsmi.gr
Израиль	Tachograph Ltd.	Телефон: +972 (0)3 550 7254 Факс: +972 (0)3 559 6891	25 Hapeled St, Holon, 58815 Israel E-mail: pniel_m@netvision.net.il Website: <a href="http://www.speedometer.co.il">http://www.speedometer.co.il</a>

## Национальные импортеры

Страна	Импортер	Номер телефона	Адрес
Иордания	Saba Trading Est	Телефон: +962 (0)6 416 6264 Факс: +962 (0)6 416 5835	25 AK Hadeed Street, POBox 925964, Umheeran, Amman, 11190 Jordan E-mail: sabatrd@wanadoo.jo
Ирландия	MMC Commercials Ltd.	Телефон: +353 (0)1 419 2300 Факс: +353 (0)1 450 1035	John F Kennedy Drive, Naas Road, Dublin 12, Republic of Ireland
Исландия	Heckla hf	Телефон: +354 (0)590 5100 Факс: +354 (0)590 5101	Klettagardar 10, IS-104 Reykavik, Iceland E-mail: obj@hekla.is Website: <a href="http://www.hekla.is">http://www.hekla.is</a>
Испания	Stoneridge Electronics	Телефон: +34 1 662 3222 Факс: +34 1 662 3226	Avda. Servero Ochoa 38 - Pol. Ind. Casa Blanca ES-28108 Alcobendas, Madrid, Spain E-mail: <a href="mailto:spain.amsales@stoneridge.com">spain.amsales@stoneridge.com</a> Website: <a href="http://www.stoneridgeelectronics.info">http://www.stoneridgeelectronics.info</a>
Италия	Stoneridge Electronics s.r.l.	Телефон: +39 (0)650861001 Факс: +39 (0)650861006	Viale Caduti nella Guerra di Liberazione, 568 00128 Rome, Italy E-mail: <a href="mailto:italy.amsales@stoneridge.com">italy.amsales@stoneridge.com</a>
Казахстан	ТОО "Транс-Тахограф"	Телефон: +7 87 182 450 391 Факс: +7 87 182 327 556	Room 120, 99 AkademikaMargulana str, 140000, Pavlodar, 140011, Kazakhstan E-mail: <a href="mailto:trantsahograf@rambler.ru">trantsahograf@rambler.ru</a>

Страна	Импортер	Номер телефона	Адрес
Канада	Canadian Automotive Instruments Ltd.	Телефон: +1 780 963 8930 Факс: +1 780 963 8230	33 Boulder Blvd, T7Z 1V6 Stoney Plain, Alberta, Canada E-mail: sales@c-a-i.net Website: http://www.c-a-i.net
Китай	Stoneridge Asia Pacific Electronics (Suzhou) Co. Ltd.	Телефон: +86 512 6286 2188 Факс: +86 512 6715 2128	268 ThangZuang Road, Loueng North District SIP, 215001, Suzhou, JiangSu, P.R China E-mail: info@stoneridge.com Website: www.stoneridge.com
Кипр	K A Hiras Parts Ltd.	Телефон: +357 (0)25 571 230 Факс: +357 (0)22 575 667	Soudas 16B, CY-3048 Limassol, Cyprus E-mail: k.a.hiras@cytanet.com.cy Website: http://www.hirasparts.com
Косово	См. "Хорватия".		
Латвия	Nordtranselektro SIA	Телефон: +371 6756 3753 Факс: +371 6756 3753	Braslas 22, LV1035, Riga, Latvia E-mail: ntrans@ilad.lv Website: http://www.tahograf.lv
Литва	Vectis UAB	Телефон: +370 473 111 Факс: +370 473 141	Armoniškiu 37, 46401, Kaunas, Lithuania E-mail: vectis@vectis.lt Website: http://www.vectis.lt
Люксембург	См. "Германия".		
Македония	См. "Хорватия".		



## Национальные импортеры

Страна	Импортер	Номер телефона	Адрес
Мальта	Ucimco Overseas Ltd.	Телефон: +356 (0)23 821 551 Факс: +356 (0)21 492 699	Ucimco Buildings, Valley Road, B'Kara, BKR14 Malta E-mail: pcase@pater.com.mt
Молдова	Caterpillar	Телефон: +373 (0)22 506 910 Факс: +373 (0)22 506 910	Str Paduri 22, Chisinau2002, Moldova E-mail: office@caterpillar.md Website: caterpillar.md
Марокко	Egloffte Controle Maroc	Телефон: +212 02 224 8380	Rond Point Aïcha, Rond Point Aïcha, 20330 Belvédère, Casablanca, Morocco
Марокко	Sara Electronique	Телефон: +212 02 262 3637	67 Rue Abou Youssef El Mesdaghi, 20300 La Villette, Casablanca, Morocco
Нидерланды	C.A.S.U. Utrecht b. v.	Телефон: +31 (0)30 288 4470 Факс: +31 (0)30 289 8792	Ravenswade 118 (Industrieterrein de Liesbosch) NL-3439 LD Nieuwegein, Netherlands E-mail: info@casuutrecht.nl Website: http://www.casuutrecht.nl
Новая Зеландия	Mobile Instrument Service Pty Ltd.	Телефон: +61 (0)2 9621 8190 Факс: +61 (0)2 9676 7297	13/11 Bowmans Rd, 2148 Kings Park, New South Wales, Australia E-mail: mispl@iprimus.com.au1
Новая Зеландия	Robinson Instruments Ltd.	Телефон: +64 (0)9 377 1565 Факс: +64 (0)9 358 0573	3/31 Princes Street, Onehunga, Auckland, 1061, New Zealand E-mail: sales@robinsoninstruments.co.nz Website: robinsoninstruments.co.nz

Страна	Импортер	Номер телефона	Адрес
Норвегия	Instek A/S	Телефон: +47 (0)628 16833 Факс: +47 (0)628 12250	Mårveien 6, Boks 1227, NO-2206 Kongsvinger, Norway E-mail: instek@instek.no Website: http://www.instek.no
Польша	Neris	Телефон: +48 (0)22 662 2299 Факс: +48 (0)22 824 9777	Spisaka 90A, PL-02-495 Warszawa, Poland E-mail: neris@neris.pl Website: http://www.neris.pl/
Португалия	Lusilectra - Veiculos E Equipamentos Sa	Телефон: +351 226 198 750	Rua Eng Ferreira Días 747 / 793,4100-247 Porto, Portugal
Россия	Авесто Центр	Телефон: +7 495 232 2111 Факс: +7 495 232 2111	Ostapovsky proezd, 22 room 3, Moscow, 109316 Russia E-mail: se5000@digitaltachograph.ru или se5000@tahograph.ru Website: http://www.awesto.ru
Румыния	S C Fomco Prodimpex SRL	Телефон: +40 265 318008 Факс: +40 265 318008	Str Ratul Mori 1295, Sangeorgiu de Mures, 547530, Romania E-mail: office@fomco.ro Website: http://www.fomco.ro
Сербия	Univerzal Auto Tehnic Doo	Телефон: +381 31 722 755 Факс: +381 32 722 756	Univerzal Auto Tehnic Doo1, Rudnichka Str, Gornji Milanovac, Serbia E-mail: univerzalat@alfagm.net
Словения	См. "Хорватия".		

## Национальные импортеры

Страна	Импортер	Номер телефона	Адрес
США	Zepco sales	Телефон: +1 800 527 4305 Факс: +1 972 690 1061	508 North Central Expressway, Richardson, Texas, 75080, USA E-mail: mike@zepco.com
Тайвань	TVI Company Ltd	Телефон: +886 (0)2 2698 9638 Факс: +886 (0)2 2698 9056	9F-5, No.79 (FEWC / C-Building), Shin-Tai-Wu Road, Si-Jhih, Taipei County 22100, Taiwan E-mail: jonathen@cef.com.tw Website: http://www.cef.com.tw
Тунис	Electro Diesel Tunisie	Телефон: +216 071 333 066	9 Rue Hamouda Pacha, 1001, Tunis, Tunisia
Тунис	MAP Services	Телефон: +216 070 836 665	29 Rue de l'Artisanat, 2035 Ariana, Tunisia
Турция	Olcusan Olcu Aletleri Sanayi Ve Ticaret A.S.	Телефон: +90 0288 4361 165 Факс: +0288 4361 169	Buyukkaristiran Kasabasi, Kirklareli, 39780 Luleburgaz, Turkey E-mail: adnansarioglu@olcusan.com.tr Website: http://www.olcusan.com.tr
Украина	Арвест	Телефон: +380 8 32 294 9392 +380 8 32 298 4500 Факс: +380 8 32 294 9390 +380 8 32 224 2161	Chornovola st.63 A/209, Lviv - 58, 79058, Ukraine E-mail: arvest@mail.lviv.ua Website: http://www.tacho.com.ua
Финляндия	Piirla Oy	Телефон: +358 (0)17 283 1595 Факс: +358 (0)17 283 1644	Hopekatu 4, FI-70150 Kuopio, Finland E-mail: piirla@piirla.fi Website: http://www.piirla.fi

Страна	Импортер	Номер телефона	Адрес
Франция	Stoneridge Electronics	Телефон: +33 (0)5 5950 8040 Факс: +33 (0)5 5950 8041	Adress1: Zone Industrielle de St Etienne, Chermin de CasenaveFR-64100, Bayonne, Aquitaine, France E-mail: france.amsales@stoneridge.com Website: http://www.stoneridgeelectronics.info
Хорватия	Auto Konzalting D.O.O.	Телефон: +385 (0)1 307 7124 Факс: +385 (0)1 307 7124	Hanamanova 26, HR-1000 Zagreb, Croatia E-mail: auto-konzalting@zg.htnet.hr Website: http://www.usteda-goriva.hr
Черногория	См. "Хорватия".		
Чешская республика	HALE spol. s r o.	Телефон: +420 (0)283 870 676 Факс: +420 (0)283 870 091	Dělnická 15, CZ-170 00 Praha 7, Czech Republic E-mail: halesro@hale.cz Website: http://www.hale.cz
Чили	TAFCK Servicio Intrumental Automotriz	Телефон: +56 5225 174, 5248 680, 4165 887 Факс: +56 4161 679	Jose Joaquin Prieto, 4960 San Miguel, Santiago, Chile Email: tacographos@tafck.cl Webbsite: http://www.intrumentalautomotriz.cl
Швейцария	Auto Meter AG	Телефон: +41 (0)41 349 4050 Факс: +41 (0)41 349 4060	Grabenhofstrasse 3, CH-6010 Kriens, Switzerland E-mail: info@autometer.ch Website: http://www.autometer.ch
Швеция	Stoneridge Nordic AB	Телефон: +46 (0)8 154400 Факс: +46 (0)8 154403	Gårdsfogdevägen 18 A, SE-168 66 Stockholm E-mail: kontakt@stoneridge.com Website: http://www.stoneridgeelectronics.info

## Национальные импортеры

Страна	Импортер	Номер телефона	Адрес
Эстония	Lajos Ltd.	Телефон: +372 3270 940 Факс: +372 3270 941	Jaama 16, 44106 Kunda, Lääne Virumaa Estonia E-mail: lajos@lajos.ee, priit@lajos.ee Website: <a href="http://www.lajos.ee">http://www.lajos.ee</a>
ЮАР	Automotive Control Systems	Телефон: +27 (0)31 581 7300 Факс: +27 (0)31 563 1141	Unit 6 Reach Park, 28 Cordova Close, mBriardene Industrial Park, Durban, Kwa Zulu Natal, 4067 South Africa E-mail: <a href="mailto:mandy@acsystems.co.za">mandy@acsystems.co.za</a> Website: <a href="http://acsystems.co.zu">http://acsystems.co.zu</a>

Часовые пояса

Часовые пояса

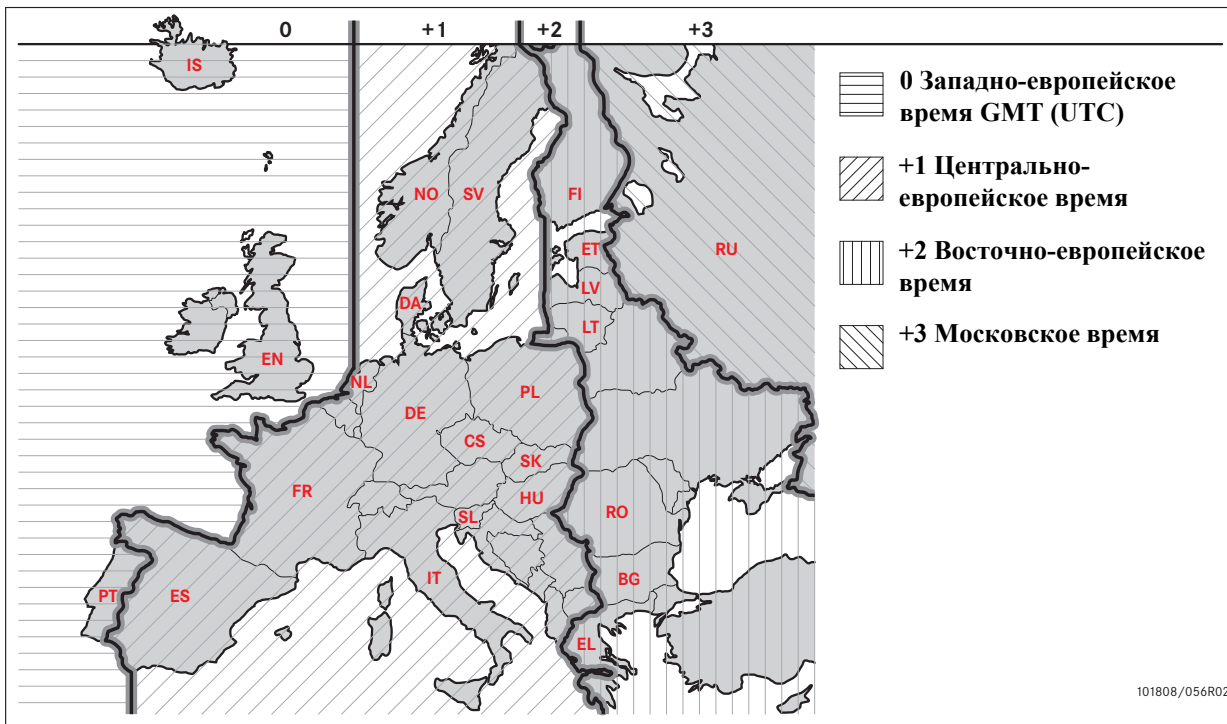

**Требования и рекомендации**

**Блокирование данных**

**Разблокирование данных**

**Считывание данных**

**Настройки**

**Техосмотр тахографа**

### Требования и рекомендации

#### Обязанности владельцев

Рекомендуется, чтобы автотранспортные предприятия и владельцы автомобилей обеспечивали оборудование своих автомобилей системами тахографов в соответствии с законодательством ЕС и соответствующих стран.

#### Требования

Автотранспортным предприятиям и владельцам автомобилей рекомендуется выполнять следующие действия:

- Считывание данных.
- Проверки.
- Хранение данных.

#### Считывание данных

Автотранспортные предприятия и владельцы автомобилей обязаны считывать определенные данные из тахографов и карт водителей с такой периодичностью, чтобы не допустить перезаписывания старых данных новыми.

#### Проверки

Автотранспортные предприятия и владельцы автомобилей несут ответственность за выполнение следующих действий:

- Проверки компании - должны регулярно выполняться на системах тахографов автомобилей.
- Периодические проверки в мастерской - системы тахографов автомобилей должны подвергаться техосмотру в мастерской по обслуживанию цифровых тахографов не реже, чем раз в два года.

#### Хранение данных

Автотранспортным предприятиям и владельцам автомобилей рекомендуется выполнять следующие действия:

- Хранить все считанные данные с цифровыми подписями с помощью соответствующих надежных средств архивации, чтобы обеспечить защиту от отказов оборудования и повреждения данных в основном первоначальном устройстве хранения данных.
- Хранить все считанные данные с использованием надежных средств, не допускающих несанкционированного доступа.
- Надежно хранить все сертификаты невозможности считывания.
- Хранить в надежном месте сертификаты проверки после периодического техосмотра в мастерской.



## Требования и рекомендации

**!**

Обратитесь в соответствующий орган власти, чтобы узнать минимальный срок хранения данных.

**Записи**

Автотранспортные предприятия и владельцы автомобилей обязаны выполнять следующие действия:

- Вести протокол всех считываний данных из тахографа.

Предоставлять уполномоченным органам во время проверок или расследований следующие документы:

- Считанные записи
- Сертификаты невозможности считывания
- Сертификаты периодического техосмотра в мастерской
- Сертификаты

**Рекомендации**

Автотранспортным предприятиям и владельцам автомобилей рекомендуется выполнять следующие действия:

- Блокировать данные
- Сертификаты

**Блокирование данных**

- Заблокируйте данные в тахографе перед тем, как передать автомобиль водителю для эксплуатации.
- Разблокируйте данные в тахографе перед передачей автомобиля другой компании.

**Сертификаты**

- Ведите реестр сертификатов невозможности считывания, выданные мастерской по обслуживанию цифровых тахографов.
- Следите за точностью информации в сертификате проверки тахографа, полученном после периодического техосмотра в мастерской.

#### **Функции компании**

---

При вставке действительной карты компании могут выполняться следующие функции:

- Блокирование данных
- Разблокирование данных
- Считывание данных

#### **Блокирование данных**

С целью предотвращения несанкционированного доступа к данным тахографа необходимо выполнить блокирование перед тем, как начать использование тахографа.

#### **Разблокирование данных**

Разблокирование данных должно быть выполнено перед передачей тахографа другому пользователю/компании, в противном случае существует опасность записи данных следующего пользователя. Если пропущена процедура считывания данных, данные не будут разблокированы до тех пор, пока следующий пользователь не выполнит блокирование.

#### **Считывание данных**

Данные тахографа необходимо регулярно считывать, чтобы не допустить перезаписи данных.

#### **Настройки**

Можно связать начало/окончание деятельности с изменением положения ключа зажигания "включено/выключено".

#### **Необходимое оборудование**

Для режима компании владельца требуется следующее оборудование:

- Тахограф
- Карта компании

## Требования и рекомендации

### Тахограф

Тахограф записывает и хранит данные, которые могут быть отображены на дисплее и выведены на печать.

Может быть отображена следующая информация об автомобиле:

- Обороты двигателя
- Скорость автомобиля.
- D1/D2

### Карта компании

Карты компании выпускаются уполномоченными органами власти в соответствующих странах ЕС, ЕЭЗ и ЕСТР.

Компания может иметь несколько карт компании.

Карта компании должна быть вставлена в тахограф для идентификации компании.

Если карта компании не проходит аутентификацию, см. стр. 98.

Карту компании можно аутентифицировать дистанционно. Если дистанционная аутентификация выполняется неудачно, оператору будет выдано соответствующее сообщение посредством интерфейса пользователя.

Картоприемник блокируется, когда автомобиль находится в движении, когда тахограф занят обработкой карты компании, а также в случае нарушения питания тахографа.

На карте компании может храниться не менее 230 записей. Максимальное число записей зависит от типа карты. При достижении предельного количества записей самые старые данные перезаписываются.



ЕС - Европейский Союз  
ЕЭЗ - Европейская экономическая зона  
ЕСТР - Европейское соглашение, касающееся работы экипажей транспортных средств, производящих международные автомобильные перевозки



Очень важно следить за сохранностью карт компании. Если карта компании попадет к неуполномоченным лицам, будут возможны просмотр и считывание заблокированных данных компании в любом тахографе, принадлежащем этой компании.

#### **Оборудование для считывания**

Считывание сохраненных данных из памяти тахографа или со вставленной карты водителя осуществляется при подключении оборудования для считывания. Для достижения наилучших результатов компания Stoneridge Electronics рекомендует применять устройство OPTAC. Может применяться также другое оборудование для считывания, отвечающее протоколу, определенному в нормативном документе ЕС 1360/2002, приложение 7.

## Блокирование данных

### Блокирование данных

Блокирование необходимо выполнить перед тем, как начать использование тахографа, с целью предотвращения несанкционированного доступа к данным тахографа.

Только те данные, которые записываются после блокирования, будут заблокированы, и их сможет считывать и просматривать только владелец этих данных.

Данные, записанные до блокирования, доступны всем последующим пользователям.

### Блокирование и разблокирование компании

- 1 Вставьте карту компании в картоприемник 1 или 2. Тахограф автоматически перейдет в режим работы компании-владельца.
- 2 Нажмите кнопку **OK**, чтобы перейти к меню тахографа.
- 3 С помощью кнопок **▲** или **▼** выберите пункт "БЛОК КОМП" и нажмите **OK**.

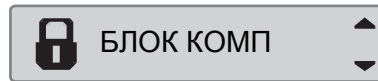

Если отображается следующее сообщение, данные разблокированы.

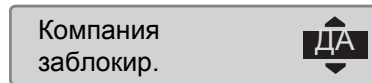

Если отображается следующее сообщение, данные заблокированы.

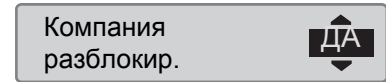

### Осталось блокирование другой компании

Если выполняется блокирование, и при этом остается блокирование другой компании, тахограф автоматически выполнит разблокирование предыдущей компании. Данные не будут потеряны ни для одной компании.

### Выполнение блокирования

Чтобы выполнить блокирование данных тахографа, необходимо использовать действительную карту компании.







Если в оба картоприемника вставлены карты компании, то карта, вставленная последней, будет извлечена.





Нажмите кнопку , чтобы отменить операцию и вернуться на главную страницу дисплея.

1 Вставьте карту компании в картоприемник 1 или 2. Тахограф автоматически перейдет в режим работы компании-владельца.

2 Нажмите кнопку , чтобы перейти к меню тахографа.

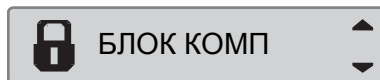
3 С помощью кнопок  или  выберите пункт "БЛОК КОМП" и нажмите .



4 С помощью  или  выберите "ДА".

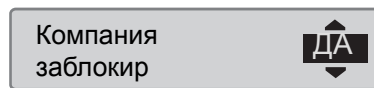

5 Нажмите , чтобы выполнить блокирование. Кратковременно отобразится следующее сообщение:

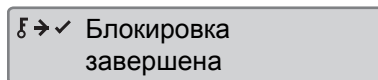

Блокирование возможно только в том случае, если данной компанией ранее не выполнено блокирование.



Если предыдущее разблокирование было выполнено данной компанией, это разблокирование будет отменено, а блокирование данной компании будет продолжено до даты и времени предыдущего блокирования.



Тахограф может обрабатывать до 20 блокирований компании. После этого самое старое блокирование компании будет снято.

## Блокирование данных

### Разблокирование данных

Разблокирование данных необходимо выполнить перед передачей тахографа другой компании или в том случае, если существует опасность записи данных следующей компании. Если пропущена процедура разблокирования, данные не будут разблокированы до тех пор, пока следующая компания не выполнит блокирование.

Сведения о данных, сохраненных во время блокирования компании, см. на стр. 147.

### Выполнение разблокирования

- 1 Вставьте карту компании в картоприемник 1 или 2. Тахограф автоматически перейдет в режим работы компании-владельца.
- 2 Нажмите кнопку **OK**, чтобы перейти к меню тахографа.
- 3 С помощью кнопок **▲** или **▼** выберите пункт "БЛОК КОМП" и нажмите **OK**.

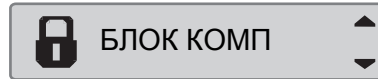

- 4 С помощью **▲** или **▼** выберите "ДА".

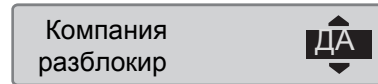

- 5 Нажмите **OK**, чтобы выполнить блокирование. Кратковременно отобразится следующее сообщение:

← Ⓡ ✓ Разблокиров.  
завершена

#### Считывание данных

##### Считывание данных

---

Считывание представляет собой копирование части или полного набора данных, хранящихся в тахографе или на карте водителя, вместе с периодической цифровой подписью.

Регулярное считывание данных гарантирует, что компания будет иметь непрерывный протокол деятельности водителя и автомобиля.

Имеется возможность дистанционного считывания данных.

Данные можно считывать столько раз, сколько требуется. Данные, заблокированные компанией, могут считываться только владельцем этих данных.

##### Периодичность считывания

Нормативные требования необходимо уточнять в национальных органах власти.

##### Данные карты водителя

Данные с карты водителя необязательно считывать через тахограф, их можно считать непосредственно с помощью оборудования для считывания.

##### Хранение считанных данных

Все считанные данные необходимо сохранять:

- С цифровыми подписями, чтобы иметь возможность последующей проверки их достоверности.
- С помощью соответствующих надежных средств архивации, чтобы обеспечить защиту от отказов оборудования и повреждения данных в основном первоначальном устройстве хранения данных.

Нормативные требования необходимо уточнять в национальных органах власти.



## Считывание данных

## Считывание данных



Если карта водителя вставлена в картоприемник 1, вставьте карту компании в картоприемник 2, чтобы выполнить считывание.

- 1 Извлеките кассету принтера.
- 2 Присоедините считывающее оборудование к 6-контактному разъему для считывания спереди тахографа.

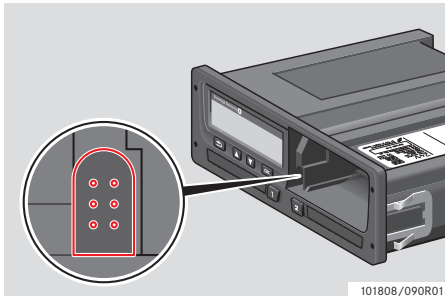

101808/090R01

- 3 Запустите считывание данных в соответствии с руководством по эксплуатации считывающего оборудования. На дисплее отобразится следующее сообщение о том, что происходит процесс считывания данных тахографа.

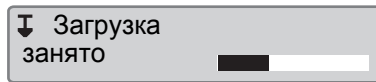

По завершении считывания отобразится следующее сообщение:

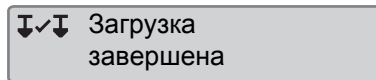

## Неудачное считывание данных

Если процесс считывания завершился неудачно, на дисплее тахографа отобразится следующее предупреждение:

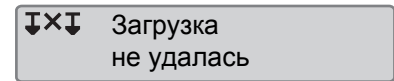

- ▶ Проверьте соединения и считывающее оборудование.

*Неисправность тахографа*

Если установлено, что неисправен тахограф, автомобиль следует направить на исследование в мастерскую по обслуживанию цифровых тахографов.

*Неисправность карты компании*

Если неисправна карта компании, необходимо воспользоваться запасной картой.

#### Возврат считанных в мастерской данных

Если мастерская по обслуживанию цифровых тахографов списывает неисправный тахограф, она обязана считать данные, сохраненные в тахографе его последним владельцем, и вернуть эти данные их владельцу.



Мастерская не имеет права передавать считанные данные компании третьим сторонам без письменного разрешения компании.

#### Сертификат невозможности считывания

В случае невозможности считывания данных из неисправного тахографа мастерская выдает сертификат невозможности считывания.

Такой сертификат, полученный от мастерской, должен храниться в надежном месте. Эти сертификаты должны быть доступны органам исполнительной власти при расследовании или аудите.

Настоятельно рекомендуется вести реестр сертификатов невозможности считывания, выданных мастерской по обслуживанию цифровых тахографов.



Если в мастерскую поступает письменный запрос от исполнительных органов власти, копия хранящихся считанных данных может быть передана органам власти для расследования без разрешения владельца данных.

#### Считывание с контрольной картой

Используя контрольную карту исполнительные органы власти могут считывать данные при проведении расследования.

## Настройки





## Настройки

## Настройки



**Деятельность по умолчанию при включении зажигания**

Эта настройка предоставляет возможность установки автоматического изменения деятельности при включении зажигания как для водителя, так и для сменного водителя.



Чтобы установить вид деятельности при включении зажигания, выполните следующие действия:

- 1 Нажмите кнопку .
- 2 С помощью кнопок  или  выберите пункт "НАСТРОЙКИ" и нажмите .



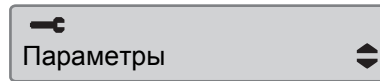

- 3 С помощью кнопок  или  выберите пункт "Параметры" и нажмите .



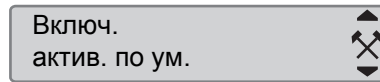

- 4 С помощью кнопок  или  выберите пункт "Включ. актив. по ум." и нажмите .

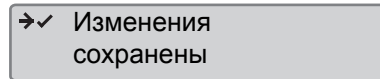

- 5 С помощью кнопок  или  выберите требуемый вид деятельности.

- 5 Нажмите  для подтверждения. Отобразится следующее сообщение:







Нажмите  три раза, чтобы вернуться на главную страницу.

**Деятельность по умолчанию при выключении зажигания**

Эта настройка предоставляет возможность установки автоматического изменения деятельности при выключении зажигания как для водителя, так и для сменного водителя.

Чтобы установить вид деятельности при выключении зажигания, выполните следующие действия:

- 1 Нажмите кнопку .
- 2 С помощью кнопок  или  выберите пункт "НАСТРОЙКИ" и нажмите .



- 3 С помощью кнопок ▲ или ▼ выберите пункт "Параметры" и нажмите **OK**.

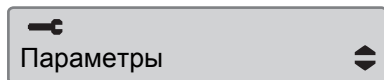

- 4 С помощью кнопок ▲ или ▼ выберите пункт "Выкл. актив. по ум." и нажмите **OK**.

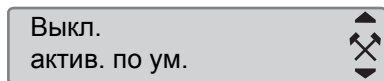

С помощью кнопок ▲ или ▼ выберите требуемый вид деятельности.

- 5 Нажмите **OK** для подтверждения. Отобразится следующее сообщение:

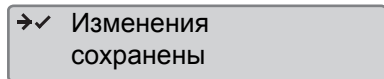

- 6 Нажмите **ESC** три раза, чтобы вернуться на главную страницу.

### Время ожидания ручного ввода

Эта настройка позволяет установить время ожидания ручного ввода записей равным 1 минуте (стандартная настройка) или 20 минутам.

Чтобы установить вид деятельности при включении зажигания, выполните следующие действия:

- 1 Нажмите кнопку **OK**.

- 2 С помощью кнопок ▲ или ▼ выберите пункт "НАСТРОЙКИ" и нажмите **OK**.



- 3 С помощью кнопок ▲ или ▼ выберите пункт "Параметры" и нажмите **OK**.

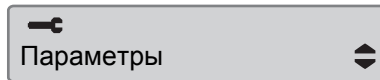

- 4 С помощью кнопок ▲ или ▼ выберите пункт "Таймаут ручн.запис." и нажмите **OK**.

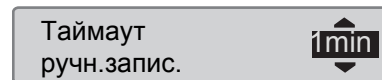

- 5 С помощью кнопок ▲ или ▼ выберите значение времени ожидания 1 минута или 20 минут.

- 6 Нажмите **OK** для подтверждения. Отобразится следующее сообщение:

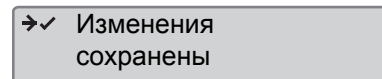

- 7 Нажмите **ESC** три раза, чтобы вернуться на главную страницу.



## Настройки

### Предупреждение о времени вождения



Этот параметр настройки позволяет включить в тахографе учет времени непрерывного вождения и суммарного времени отдыха согласно директивам ЕС 561/2006 или 3820/85.

Чтобы выбрать требуемую директиву, выполните следующие действия:

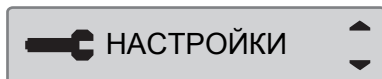

1 Нажмите кнопку .

2 С помощью кнопок  или  выберите пункт "НАСТРОЙКИ" и нажмите .



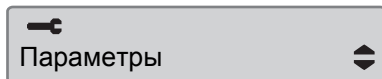

3 С помощью кнопок  или  выберите пункт "Параметры" и нажмите .



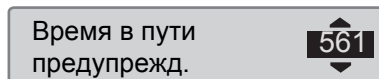

4 С помощью кнопок  или  выберите пункт "Время в пути предупрежд." и нажмите .

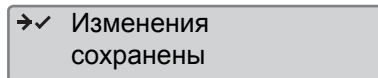

5 С помощью кнопок  или  выберите директиву 561 или 3820.

6 Нажмите  для подтверждения. Отобразится следующее сообщение:



7 Нажмите  три раза, чтобы вернуться на главную страницу.

### Техосмотр тахографа

#### Техосмотр тахографа

Автотранспортные предприятия и владельцы автомобилей несут ответственность за регулярное выполнение компанией техосмотров систем тахографов автомобилей, чтобы подтвердить их соответствие нормативным требованиям ЕС, ЕЭЗ и ЕСТР.

Техосмотр компании должен подтвердить следующие условия:

- Правильность номера допуска типа.
- Точность времени UTC с погрешностью не более 20 минут.
- Соблюдение установленной периодичности калибровки тахографа.
- Калибровочная наклейка не просрочена и не повреждена.
- Защитная наклейка не разорвана.

В дополнение к этому, техосмотр компании должен подтвердить следующее:

- Сохраненные калибровочные коэффициенты соответствуют записям на калибровочной наклейке.
- Сохраненные во внутренней памяти тахографа параметры автомобиля (идентификационный номер автомобиля [VIN] и регистрационный номер автомобиля [VRN]) соответствуют фактическим данным автомобиля.
- На тахографе отсутствуют видимые повреждения.

#### Непрохождение техосмотра тахографа

При выявлении нарушений по любому из пунктов техосмотра тахографа, а также при возникновении каких-либо сомнений относительно техосмотра тахографа автомобиль необходимо отправить на техосмотр в мастерскую по обслуживанию цифровых тахографов. Несоблюдение этого требования рассматривается как нарушение законодательства ЕС, ЕЭЗ и ЕСТР по тахографам, и автомобиль, на котором установлен такой тахограф, не допускается к эксплуатации.

**!**

По вопросам национального законодательства обращайтесь в соответствующие органы власти.

## Техосмотр тахографа

### Данные о действиях компании

#### Запись действий

Когда карта компании вставляется в тахограф для выполнения блокирования/разблокирования или считывания данных, запись о действиях с картой сохраняется на карте компании и в тахографе.

Каждый раз, когда карта компании используется для выполнения действий, которые выполняются на уровне компании, как например, блокирование и считывание данных, на карте компании сохраняются следующие данные:

- Дата и время действий компании.
- Вид выполненных действий.
- Период считывания (для соответствующих действий).
- Регистрационный номер (VRN) автомобиля, на котором выполнялись действия, и

национальный регистрационный орган.

- Номер карты водителя и страна выпуска карты (в случае считывания карты).

#### Данные, сохраняющиеся на карте компании

На карте компании будет сохранена запись о выполненном с ней действии, содержащая следующую информацию о карте и ее владельце:

- Номер карты.
- Страна выпуска, название органа власти, выпустившего карту, и дата ее выпуска.
- Действительность карты – даты начала и окончания срока ее действия.
- Название и адрес компании.

#### Данные о действиях компании, сохраняющиеся в тахографе

Каждый раз, когда карта компании используется для выполнения действий с тахографом, в нем сохраняется соответствующая запись.

При выполнении блокирования/разблокирования сохраняются следующие данные:

- Дата и время блокирования.
- Дата и время разблокирования.
- Номер карты компании и страна выпуска карты.
- Название и адрес компании.

При выполнении считывания сохраняются следующие данные:

- Дата и время считывания.
- Номер карты компании.
- Страна выпуска карты, которая использовалась для считывания.





**Указатель**

<b>А</b>	
<b>АУ (автомобильное устройство)</b>	
См. "Тахограф" . . . . .	13
<b>В</b>	
<b>Вид отображения</b>	
Негативное или позитивное отображение. . . . .	74
<b>Внутренний тест</b> . . . . .	106
<b>Вождение вне учета</b> . . . . .	41
<b>Возврат</b>	
Кнопка. . . . .	16
<b>Время UTC</b> . . . . .	72
<b>Вставка</b>	
Вставка карты водителя . . . . .	22
Карта водителя . . . . .	22
Рулона бумаги . . . . .	102
<b>Д</b>	
<b>Деятельность</b>	
Выбираемые автоматически виды .25	
Выбираемые вручную виды . . . . .	25
Изменение на протяжении рабочего дня . . . . .	25
Определение . . . . .	22
<b>Деятельность "Паром/поезд"</b> . . . . .	40

<b>Дисплей на комбинации приборов</b>	13
<b>Е</b>	
<b>ЕС, ЕЭС, ЕСТР</b>	
Определения. . . . .	135
<b>З</b>	
<b>Замена</b>	
Рулона бумаги для принтера. . . . .	102
<b>Значки</b>	
Описание . . . . .	79, 80
<b>И</b>	
<b>Изменение</b>	
Деятельности на протяжении рабочего дня. . . . .	25
<b>Изменение в</b>	
Меню тахографа . . . . .	11
<b>Интерфейс пользователя</b> . . . . .	15
<b>К</b>	
<b>Калибровочная наклейка</b> . . . . .	10
<b>Карта водителя</b>	
Вставка . . . . .	22
Извлечение . . . . .	27
Повреждение, утеря, кража. . . . .	104
<b>Карта компании</b> . . . . .	135
Неисправность . . . . .	141

Функции режима . . . . .	134
<b>Картоприемники</b> . . . . .	16
Блокировка . . . . .	29
<b>Кнопки</b>	
Вверх. . . . .	16
Вниз . . . . .	16
Водитель . . . . .	16
Возврат. . . . .	16
Назад, см. "Возврат" . . . . .	16
ОК . . . . .	16
Подтверждение, см. "ОК". . . . .	16
Сменный водитель. . . . .	16

<b>М</b>	
<b>Мастерская</b>	
Возврат считанных данных . . . . .	142

<b>Н</b>	
<b>Нормальный рабочий день</b> . . . . .	23

<b>О</b>	
<b>Обзор</b>	
Система тахографа. . . . .	12
<b>Обзор системы</b>	
Тахограф . . . . .	13
<b>Определения</b>	
Деятельность. . . . .	22
Рабочий день. . . . .	22

<b>П</b>	
<b>Принтер</b>	
Кассета для бумаги . . . . .	106
Распечатки . . . . .	44
Расходные материалы для принтера . . . . .	104
<b>Р</b>	
<b>Рабочая температура</b> . . . . .	10
<b>Рабочий день</b>	
Изменение вида деятельности . . . . .	25
Нормальный . . . . .	23
<b>Распечатки</b> . . . . .	43
Вывод на бумагу . . . . .	44
Отображение на дисплее . . . . .	44
Создание . . . . .	43
Типы распечаток . . . . .	45
<b>Режим компании-владельца</b> . . . . .	141
Блокирование данных . . . . .	137
Неудачное считывание . . . . .	141
Разблокирование данных . . . . .	139
Считывание данных . . . . .	141
<b>Ручной ввод</b>	
Ввод записей вручную . . . . .	30
Изменение введенных вручную записей . . . . .	37
Ручной ввод записей с неучтенным временем . . . . .	34
<b>С</b>	
<b>Самотестирование</b>	
Внутренний тест . . . . .	106
<b>Сертификат невозможности считывания</b> . . . . .	142
<b>Сертификация</b> . . . . .	10
<b>Сменный водитель</b>	
Картоприемник . . . . .	16
Кнопка . . . . .	16
<b>Сообщения</b>	
Список . . . . .	83
<b>Список</b>	
Значки . . . . .	22, 79, 80
Комбинации значков . . . . .	81
Сообщения, предупреждения и неисправности . . . . .	82
Страницы дисплея . . . . .	77
<b>Страницы дисплея водителя</b> . . . . .	76
<b>Страны</b>	
Доступные в тахографе . . . . .	114
<b>Считывание исполнителными органами власти</b> . . . . .	142

<b>Т</b>	
<b>Тахограф для опасных грузов</b>	
Тахограф ADR . . . . .	117
<b>Тахограф ADR</b>	
Особенности . . . . .	117
Сертификат TьV . . . . .	117
<b>Техосмотр</b>	
Компания . . . . .	146
<b>Техосмотр компании</b> . . . . .	146
<b>Техосмотр тахографа</b>	
Не пройден . . . . .	146
<b>Техсмотр</b>	
Мастерская . . . . .	10
<b>Э</b>	
<b>Электромагнитная совместимость</b> . . . . .	10
<b>Я</b>	
<b>Язык</b> . . . . .	116



STONERIDGE - УСТАНОВЛИВАЕТ СТАНДАРТ

Stoneridge Electronics Ltd

Charles Bowman Avenue  
Claverhouse Industrial Park  
Dundee Scotland DD4 9UB

Tel: +44 (0)871 700 7070

Fax: +44 (0) 870 704 0002

E-mail: [sales@elc.stoneridge.com](mailto:sales@elc.stoneridge.com)

[www.stoneridgeelectronics.info](http://www.stoneridgeelectronics.info)



102019P/22R01 RU