

# Förar- och företagshandbok

## Digital färdskrivare SE5000



Stoneridge - Sätter standarden  
[www.SE5000.com](http://www.SE5000.com)



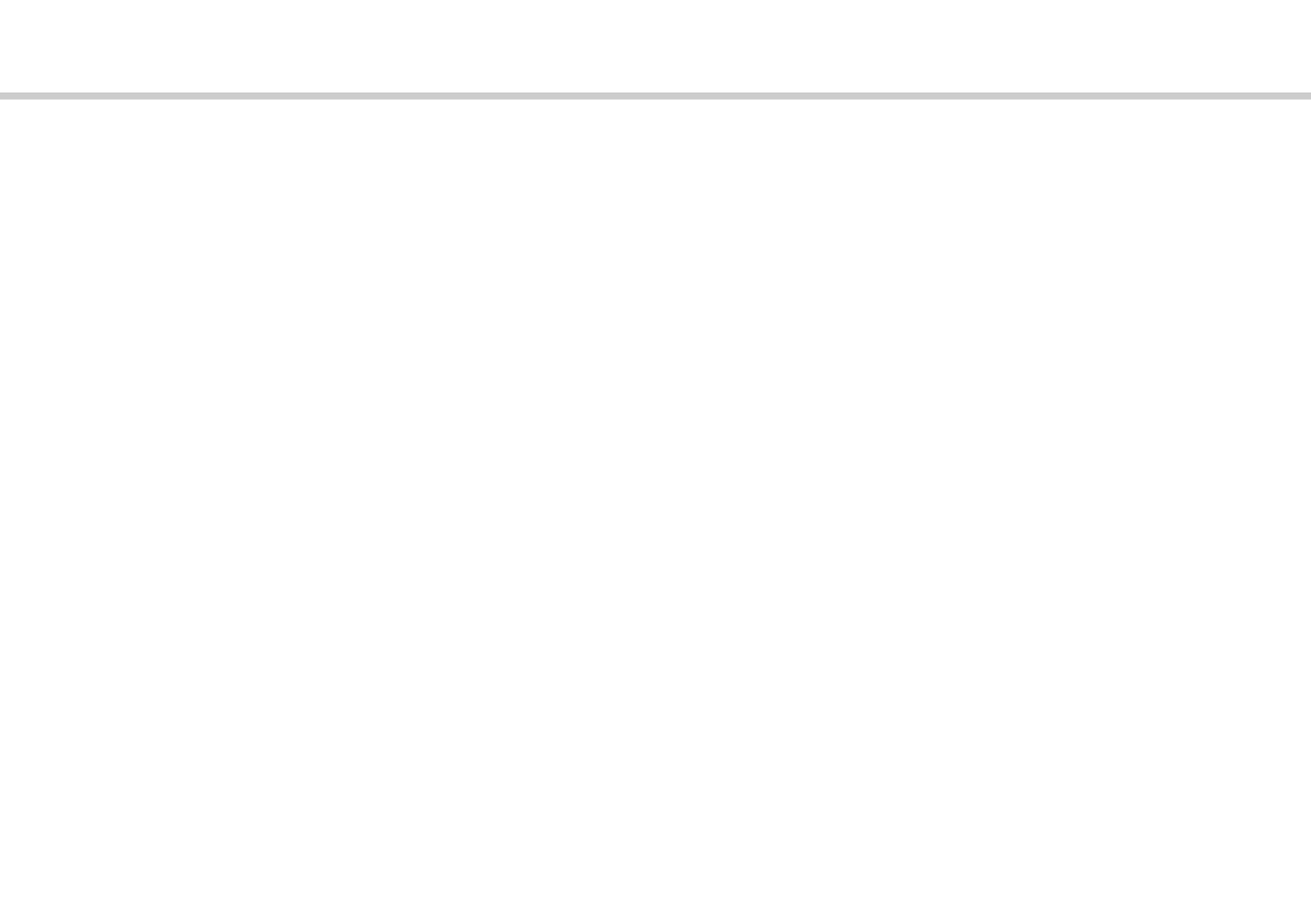

### Certifierad bruksanvisning



Denna bruksanvisning är en utökad version av den certifierade bruksanvisningen 9000-102019/01 04 och har sammanställts i enlighet med våra kunders krav.

Den certifierade versionen finns på Internet på: [www.SE5000.com](http://www.SE5000.com)

## Tack för att du valde Stoneridges digitala färdskrivare SE5000.

Vi på Stoneridge arbetar tillsammans med åkerier, bussbolag och enskilda förare för att producera produkter som gör livet enklare för dig. Din SE5000 har utformats för att vara lättanvänd med enkla menyalternativ, snabba nedladdningar och möjlighet till fjärrkontroll som ett par exempel. För att du ska kunna få ut så mycket som möjligt av din färdskrivare, rekommenderar vi att du bekantar dig med den digitala färdskrivarens funktioner innan du ger dig ut på din första körning.

### Använda den här handboken.

Läs den här förar- och företagshandboken innan du ger dig ut på en körning. Det hjälper dig att få ut så mycket som möjligt från din färdskrivare och du undviker att sätta dig själv och andra i fara.

Stoneridge Electronics förbehåller sig rätten att när som helst göra ändringar vad det gäller utformning, utrustning och tekniska egenskaper. Du kan därför inte ställa några

krav utifrån data, bilder eller beskrivningar i den här förar- och företagshandboken.

Närmaste Stoneridge-representant hjälper dig gärna om du har några frågor.

Förvara den här förar- och företagshandboken i fordonet. Om fordonet säljs ska du lämna handboken till den nya ägaren då färdskrivaren anses vara en del av fordonet.

## Symboler



Varning



Viktig information



Tips



Nödvärdigt arbetsmoment



Sidhänvisning

**Display**

Displaymeddelande

Färdskrivare Digitala färdskrivaren

## Definitioner i dessa instruktioner

### Förare 1

Den person som kör eller kommer att köra fordonet.

### Förare 2

Personen som inte kör fordonet.

### Arbetsdag

Ett antal aktiviteter som utförs av förare 1 och förare 2 under en normal arbetsdag.

### Aktivitet

Det som föraren utför.

## **Kontakta Stoneridge**

Välkommen att ställa frågor eller framföra förslag både om färdskrivaren och användaranvisningarna till något av våra försäljningskontor, angivna nedan.

### **Storbritannien**

Stoneridge Electronics Ltd  
Charles Bowman Avenue  
Claverhouse Industrial Park  
Dundee, Skottland  
Storbritannien

Tel. +44 (0)871 700 7070  
Fax. +44 (0)870 704 0002

e-post: [sales@stoneridge.com](mailto:sales@stoneridge.com)

### **Frankrike**

Stoneridge Electronics France  
Z.I St. Etienne  
F-64100 Bayonne  
Frankrike

Tel. +33 (0)5 59 50 80 40  
Fax. +33 (0)5 59 50 80 41

e-post: [france.amsales@stoneridge.com](mailto:france.amsales@stoneridge.com)

### **Tyskland**

IVEKA Automotive Technologies  
Schauz GmbH  
Talweg 8  
D-75417 Mühlacker-Lomersheim  
Tyskland

Tel. +49 (0)7041 9695-0  
Fax. +49 (0)7041 9695-55

e-post: [info@iveka.de](mailto:info@iveka.de)

### **Italien**

Stoneridge Electronics s.r.l.  
Viale Caduti nella Guerra di Liberazione, 568  
00128 - Roma  
Italien

Tel. +39 (0)650861001  
Fax. +39 (0)650861006

e-post: [italy.amsales@stoneridge.com](mailto:italy.amsales@stoneridge.com)

### **Nederländerna**

C.A.S.U. - Utrecht b.v.  
Ravenswade 118  
NL-3439 LD Nieuwegein  
Nederländerna

Tel: +31 (0)30 288 44 70  
Fax: +31 (0)30 289 87 92

e-post: [info@casuutrecht.nl](mailto:info@casuutrecht.nl)

### **Spanien**

Stoneridge Electronics España  
Avda. Severo Ochoa 38  
Pol. Ind. Casa Blanca  
28108 Alcobendas  
Madrid  
Spanien

Tel. +34 91 662 32 22  
Fax. +34 91 662 32 26

e-post: [spain.amsales@stoneridge.com](mailto:spain.amsales@stoneridge.com)

## **Sverige**

Stoneridge Nordic AB  
Gårdsfogdevägen 18 A  
SE-168 66 Stockholm  
Sverige

Tel. +46 (0)8 154400

Fax. +46 (0)8 154403

e-post: [kontakt@stoneridge.com](mailto:kontakt@stoneridge.com)

## **Information på Internet**

Ytterligare information om  
Stoneridges digitala färdskrivare SE5000  
och om Stoneridge Electronics Ltd finns på:

[www.SE5000.com](http://www.SE5000.com)

[www.stoneridgeelectronics.info](http://www.stoneridgeelectronics.info)

## **Copyright**

Får ej kopieras, översättas eller reproduceras  
på annat sätt, varken i sin helhet eller delvis,  
utan skriftligt tillstånd från  
Stoneridge Electronics AB.

Se även registret

(▷ sidan 139).

<b>Inledning</b>		<b>Ändra manuella inmatningar</b> . . . . .	34
<b>Driftsäkerhet</b> . . . . .	9	Bekräfta inmatningar . . . . .	34
Reparationer och ändringar . . . . .	9	Ändra en inmatning . . . . .	35
Periodisk verkstadskontroll . . . . .	9	Ta bort alla inmatningar . . . . .	37
Tekniska data . . . . .	10	<b>Färd med färja eller tåg</b> . . . . .	38
<b>Översikt</b>		Färje-/tågaktivitet . . . . .	38
<b>Systemöversikt</b> . . . . .	12	<b>Köra där det saknas krav på registrering</b> . . . . .	39
Krypterad rörelsegivare (1) . . . . .	13	Körning utanför omfång . . . . .	39
Digital färdskrivare (2) . . . . .	13	<b>Utskrifter</b> . . . . .	40
Display i instrumentpanel (3) . . . . .	13	Skapa en utskrift . . . . .	40
Förarkort (4) . . . . .	13	Typer av utskrifter . . . . .	42
<b>Översikt av användargränssnitt</b> . . . . .	14	Utskriftsexempel . . . . .	45
Standarddisplay . . . . .	16	<b>Inställningar</b> . . . . .	68
Färdskrivarmeny . . . . .	17	Inställningar . . . . .	68
<b>Kontrollera</b>		Språk . . . . .	68
<b>Arbetsdagens aktiviteter</b> . . . . .	20	Ändra UTC-tid . . . . .	69
Sätt i ett förarkort . . . . .	20	Ändra lokal tid . . . . .	70
Översikt av användarexempel . . . . .	21	Invertera display . . . . .	71
Normal arbetsdag . . . . .	21	<b>Displayer och data</b>	
Byte av aktivitet . . . . .	23	<b>Displayer</b> . . . . .	74
Ändra platser . . . . .	24	Förardisplayer . . . . .	74
Ta bort ett förarkort . . . . .	25	<b>Symboler</b> . . . . .	76
<b>Utföra manuella inmatningar</b> . . . . .	27	Symboler . . . . .	76
Manuella inmatningsexempel . . . . .	27	Symbolkombinationer . . . . .	78
Manuell inmatningsprocedur . . . . .	28	<b>Meddelanden, varningar och fel</b> . . . . .	79
		Tre typer av noteringar . . . . .	79

Meddelanden .....	79	<b>Nationella importörer</b> .....	113
Varningar .....	79	Nationella importörer .....	113
Funktionsfel .....	79	<b>Tidszoner</b> .....	122
		Tidszoner .....	122
<b>Gör det själv</b>		<b>Företagsläget</b>	
<b>Byta skrivarpappersrulle</b> .....	94	<b>Krav och rekommendationer</b> ...	124
Ta bort papperskassetten .....	94	Ägarens ansvar .....	124
Sätta i en pappersrulle .....	94	Företagsfunktioner .....	126
<b>Underhåll och skötsel</b> .....	96	<b>Aktivera företagslås</b> .....	128
Reservdelar för skrivare .....	96	Aktivera företagslås .....	128
Skötsel av kort .....	96	Avaktivera företagslås .....	130
Skötsel av färdskrivare .....	97	<b>Nedladdning av data</b> .....	131
<b>Inbyggt test</b> .....	98	Nedladdning av data .....	131
Inbyggt test .....	98	<b>Inställningar</b> .....	134
<b>Vanliga frågor</b> .....	101	Inställningar .....	134
<b>Bilaga</b>		<b>Färdskrivarkontroll</b> .....	137
<b>Tillgängliga länder</b> .....	106	Färdskrivarkontroll .....	137
<b>Tillgängliga språk</b> .....	108	Företagsfunktioner, data .....	138
<b>ADR-färdskrivare</b> .....	109	<b>Register</b>	
Godkänd för användning i fordon för		Register .....	139
farligt gods .....	109		
ADR-färdskrivarens specialfunktioner			
109			
<b>Data lagrade på förarkortet och i</b>			
<b>färdskrivaren</b> .....	111		
Data lagrade på förarkortet .....	111		
Data lagrade i färdskrivaren .....	112		



## Driftsäkerhet

## Driftsäkerhet

## Olycksrisk



Hantera bara färdskrivaren då fordonet är stillastående. Annars avleds din uppmärksamhet från väg- och trafikförhållandena och du riskerar att orsaka en olycka.

## Reparationer och ändringar

Färdskrivaren är installerad av auktoriserad personal.

Färdskrivarens hölje får aldrig öppnas. Ingen manipulering eller ändring av färdskrivarsystemet är tillåten.

En manipuleringsetikett finns placerad inuti skrivarhuset. Manipuleringsetiketten får inte vara trasig.



Personer som gör ändringar i utrustningen begår ett straffbart brott, beroende på lagstiftningen i det aktuella landet.

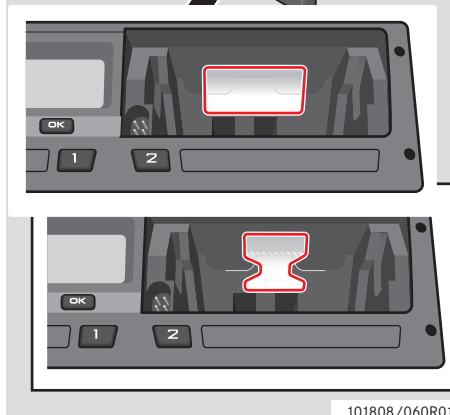
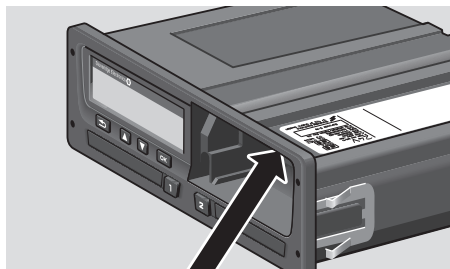

Manipuleringsetikett

101808/060R01

## Periodisk verkstadskontroll

Färdskrivaren måste kontrolleras av en verkstad för digitala färdskrivare minst vartannat år.

Installationsskylten, monterad i närheten av färdskrivaren, anger datumet för godkänd kontroll.

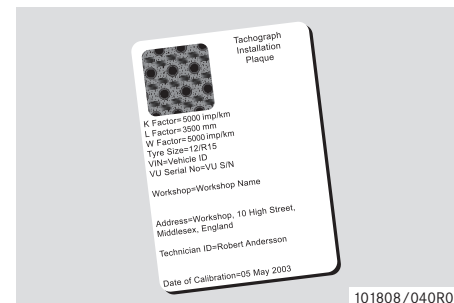

101808/040R01

! Vid kontroll måste installationsskylten vara giltig och inte bruten.

### **Tekniska data**

---

#### **Färdskrivarens version**

Digital färdskrivare SE5000

#### **Driftstemperatur**

-25°C till +70°C

Version för farligt gods i enlighet med ADR:

-25°C till +65°C

### **Certifiering och godkännande**

Färdskrivaren är godkänd för användning inom EU och ITSEC-certifierad "nivå E3 hög" i enlighet med EU:s lagstiftning.

Typgodkännande: e5-0002

### **Elektromagnetisk kompatibilitet**

Färdskrivare uppfyller kraven i EU-kommissionens direktiv 72/245/EEC, senast kompletterat av direktiv 2006/96/EC, certifikat nr. 03 0289, med hänseende till elektromagnetisk kompatibilitet.

## Systemöversikt

### Översikt av användargränssnitt

### Systemöversikt

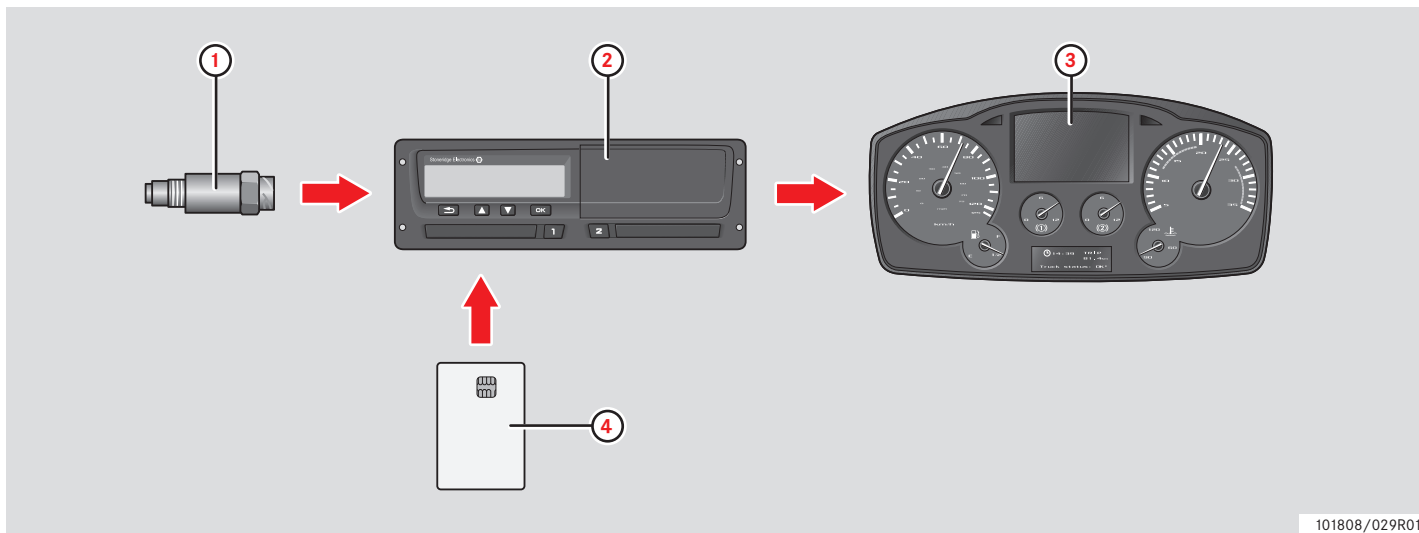

101808/029R01

<b>1</b>	Krypterad rörelsegivare
<b>2</b>	Färdskrivare, med integrerad display och skrivare

<b>3</b>	Display i fordonets instrumentpanel
<b>4</b>	Förarkort

## Systemöversikt

**Krypterad rörelsegivare (1)**

Den krypterade rörelsegivaren överför hastighetspulserna till färdskrivaren. Manipulering av givaren eller signalen upptäcks och registreras av färdskrivaren.

**Digital färdskrivare (2)**

Färdskrivaren registrerar och lagrar olika data:

- Förarkortets data, förutom körkortsdata.
- Varningar och funktionsstörningar relaterade till färdskrivaren, föraren, företaget och verkstaden.
- Fordonsinformation, vägmätardata och detaljerad hastighet under 24 timmar.
- Manipulering av färdskrivaren.

Specialfunktioner för ADR-färdskrivaren, se ▷ ADR-färdskrivare, sidan 109



Hastighetsöverträdelse under längre tid än en minut kommer att lagras i färdskrivaren.

**Visa färdskrivardata**

Färdskrivardata kan visas på färdskrivarens display och på utskrifter.

▷ Skapa en utskrift, sidan 40

**Display i instrumentpanel (3)**

Fordonets instrumentpanel visar, på olika sätt beroende på fordonets egenskaper, följande information från färdskrivaren:

- Hastighet
- Körsträcka
- Meddelanden, varningar och funktionsfel

**Förarkort (4)**

Förarkortet ger en unik identifiering av föraren och sparar olika data under förarens namn:

- Körtid, aktiviteter och sträcka.
- Körkortsinformation.
- Vissa varningar och funktionsfel.
- Fordonets registreringsnummer för fordon som används av kortinnehavaren.
- Kontroller som utförts av myndigheter.



Förarkortet kan normalt spara data i upp till 28 dagar. Därefter skrivs de äldsta data över när nya data sparas.

Detaljerad information om färdskrivaren och förarkortets data finns i bilagan.

▷ Data lagrade på förarkortet, sidan 111

### Översikt av användargränssnitt

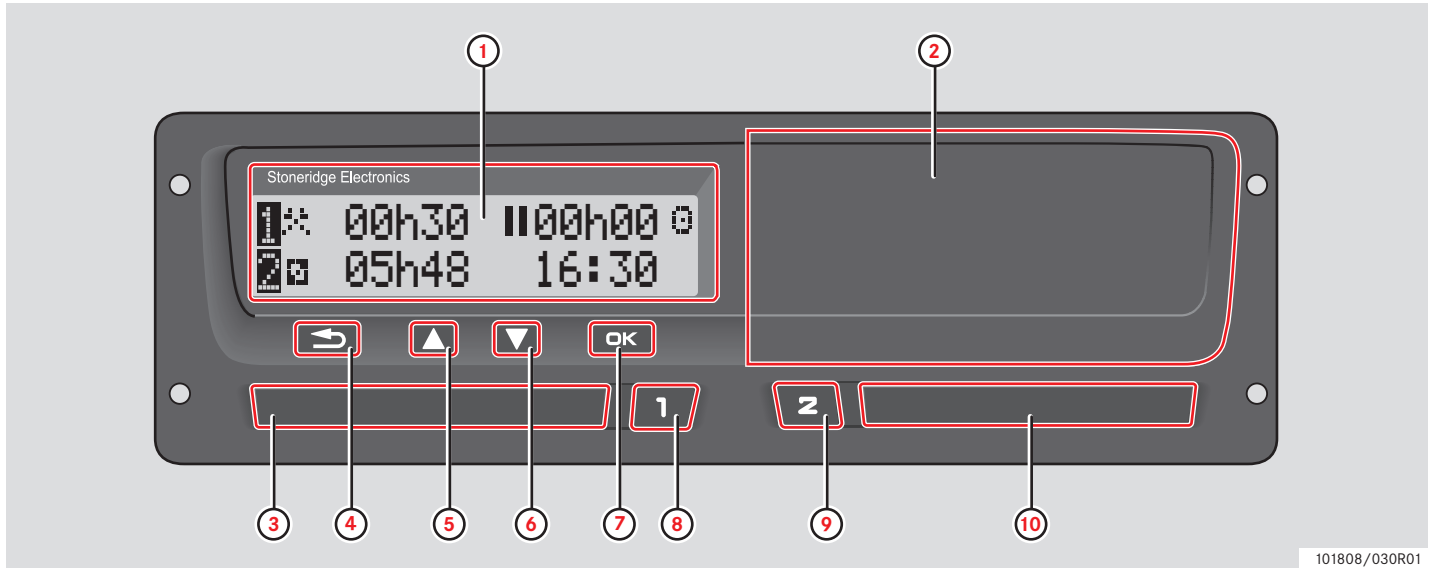

101808/030R01

## Översikt av användargränssnitt

		Sidan
<b>1</b>	<b>Display</b>	
	Förarens standarddisplay	16
	Färdskrivarmeny	17
	Meddelanden, varningar och funktionsfel	79
<b>2</b>	<b>Skrivare</b>	
	För att göra en utskrift	40
	För att sätta i/byta en pappersrulle	94
<b>3</b>	<b>Förarkortfack</b>	
	För att sätta i/ta ut ett förarkort	20/ 25
<b>4</b>	<b>Återgå </b>	
	För att avbryta en process	-
	För att avsluta en process	-
	För att gå bakåt i en display	-
	För att återgå till föregående display	-

		Sidan
	För att återgå till standarddisplayen (tryck upprepade gånger)	-
<b>5</b>	<b>Upp </b>	
	För att öka värden	-
	För att markera och välja alternativ	-
<b>6</b>	<b>Ner </b>	
	För att minska värden	-
	För att markera och välja alternativ	-
<b>7</b>	<b>OK </b>	
	För att bekräfta inmatningar	-
	För att ta bort meddelanden eller varningar	79
	För att bekräfta funktionsfel	79
<b>8</b>	<b>Förare 1 </b>	
	För att öppna facket för förare 1	20

		Sidan
	För att ändra aktiviteter för förare 1	23
<b>9</b>	<b>Förare 2 </b>	
	För att öppna facket för förare 2	20
	För att ändra aktiviteter för förare 2	23
<b>10</b>	<b>Kortfack för förare 2</b>	
	För att sätta i/ta ut ett förarkort	20/ 25

### Standarddisplay

Tryck på valfri knapp för att aktivera displayen.

Förarens standarddisplay visas:

- När "NEJ" har valts för frågan "Lägga till manu. angiv?".
- När manuella inmatningar har slutförts.
- När man har tryckt upprepade gånger på  för att gå bakåt från en inmatning eller en post i färdskrivarmenyn.
- Så fort som fordonet sätts i rörelse.

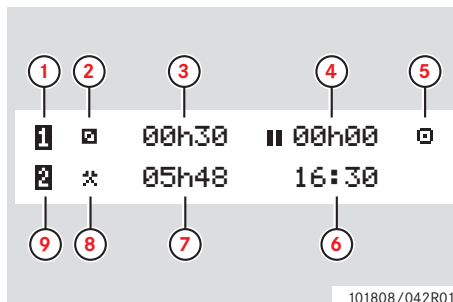

- 1 Förare 1
- 2 Aktivitet för förare 1
- 3 Aktivitetens varaktighet för förare 1
- 4 Sammanlagd vilotid för förare 1 under en arbetsdag
- 5 Färdskrivarens driftsläge (i drift)
- 6 Lokal tid
- 7 Aktivitetens varaktighet för förare 2
- 8 Aktivitet för förare 2
- 9 Förare 2

### Övriga displayer

Det finns ytterligare fyra displayer som visar följande information:

	Sidan
Sammanlagda kör- och vilotider för förare 1	74
Sammanlagda kör- och vilotider för förare 2	74
UTC-tid samt lokal tid och datum	74
Visning av hastighet, vägmätare och isatt kort	74

### Menyer, symboler och noteringar

Färdskrivaren har tre menyer. Displayen kan även visa en mängd olika symboler och meddelanden.

	Sidan
Färdskrivarmenyn	17
Symboler och symbolkombinationer	78
Meddelanden samt noteringar om varningar och funktionsfel	79



## Översikt av användargränssnitt

**Färdskrivarmeny**

Följande tre menyer kan väljas. Tryck på **OK** för att öppna menyerna.

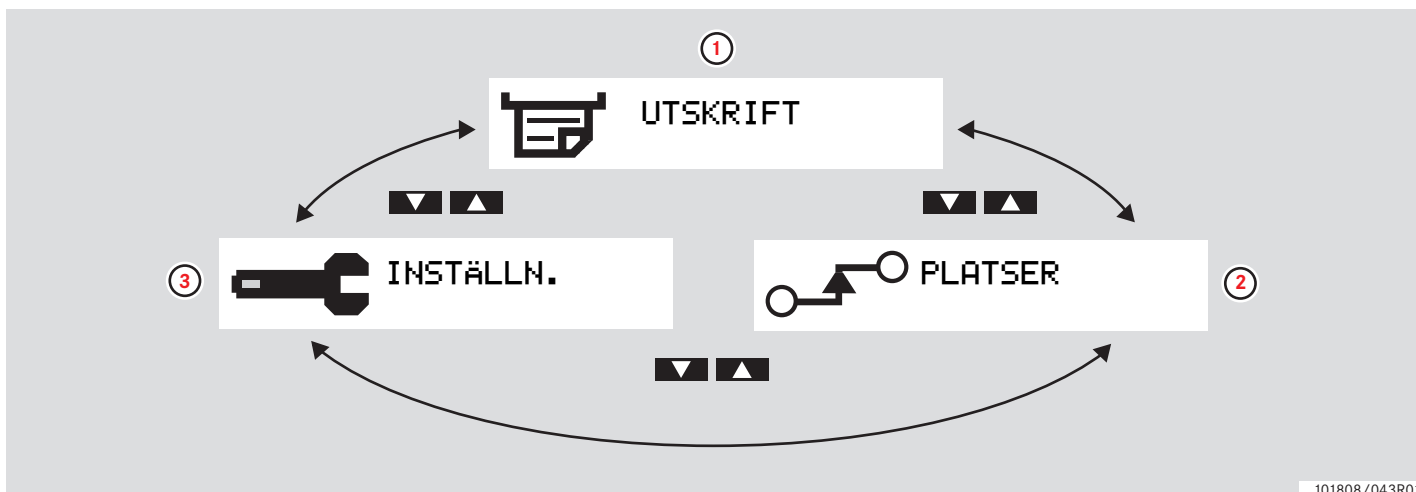

101808/043R01

		Sidan
1	Skapa en utskrift	40
2	Ändra platser	24
3	Inställningar	68



**Arbetsdagens aktiviteter**

**Utföra manuella inmatningar**

**Ändra manuella inmatningar**

**Färd med färja eller tåg**

**Köra där det saknas krav på registrering**

**Utskrifter**

**Inställningar**

### Arbetsdagens aktiviteter

#### Sätt i ett förarkort

1 Håll **1** nedtryckt tills det att facket öppnas för förare 1 eller **2** för förare 2.

2 Sätt i kortet med kretsen riktad framåt och uppåt.

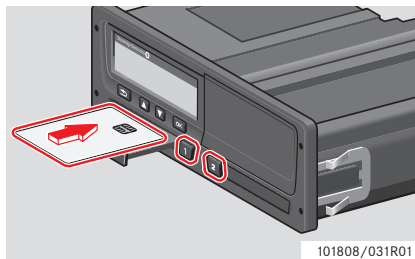

3 Stäng facket genom att trycka försiktigt på det.

Färdskrivaren behandlar förarkortets data.

Om godkännandet av förarkortet misslyckas, se ▷ sidan 80



Förarkortet måste alltid finnas isatt i facket **1** !

En arbetsdag definieras av de aktiviteter som förare 1 och förare 2 har utfört. Vissa aktiviteter väljs automatiskt medans andra måste anges manuellt.

Vid två förare sätter förare 1 i sitt kort i facket till vänster **1** och förare 2 sätter i sitt kort i facket till höger **2**.



Förarkorten måste bytas om fordonet byter förare.

Varje aktivitet definieras av en aktivitetstyp, en starttid och en sluttid.

Symbol	Typ av aktivitet
	<b>Annat arbete</b> Aktivitet då fordonet står stilla, t.ex. lastning av fordonet.
	<b>Körning</b> Körning.
	<b>Vila/rast</b> Rast.
	<b>Tillgänglig</b> Passiv aktivitet före eller efter att färden påbörjas, t.ex. väntan på att dokument ska bli färdigställda.

## Arbetsdagens aktiviteter

**Översikt av användarexempel**

Använd ett av följande exempel som en vägledning:

- Exempel på normal arbetsdag
- (▷ Manuella inmatningsexempel, sidan 27)

!

Under en normal arbetsdag måste ett förarkort finnas isatt i färdskrivaren.

Förarkortet är personligt och det får inte användas av någon annan än den rättmätige innehavaren.

!

Förarna ansvarar för att kontrollera att de följer lagarna i respektive land.

**Normal arbetsdag**

Användarexemplet som visas nedan är ett exempel på en ny arbetsdag.

▷ Inledande procedur, sidan 22

Förarkortet togs ut i slutet av föregående arbetsdag och sattes i när den nya arbetsdagen började.

Alla tidigare aktiviteter har sparats och det finns inget behov för manuella inmatningar.

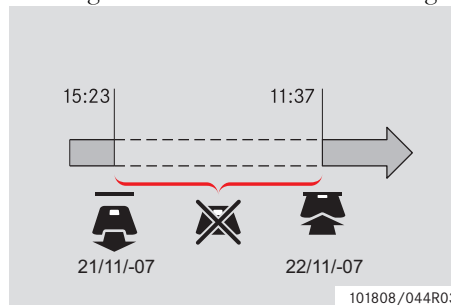

Under en normal arbetsdag:

- Förarkortet måste finnas isatt i färdskrivaren för att identifiera föraren.
- Alla aktivitetsändringar måste matas in när de inträffar.

**Förarkortet isatt**

För de perioder då förarkortet har varit isatt, kan de redan sparade aktiviteterna inte ändras.

**Förarkortet ej isatt**

Om aktiviteter har utförts utan att förarkortet har varit isatt, måste dessa aktiviteter matas in manuellt nästa gång förarkortet sätts i.

Nästa sida beskriver åtgärder och aktiviteter under en arbetsdag:

- ▷ Sätt i ett förarkort, sida 20
- ▷ Byte av aktivitet, sida 23
- ▷ Ändra platser, sida 24
- ▷ Ta bort ett förarkort, sida 25

### Inledande procedur

När ett förarkort har satts i, visas kortinnehavarens namn under ett par sekunder.

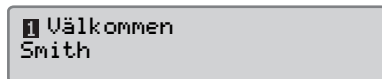

Information om tiden då ett kort togs ut för-  
ra gången visas under ett par sekunder.

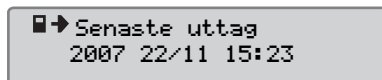

1 Tryck på **OK** för att bekräfta "JA".

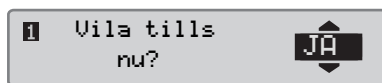

Om "NEJ" har valts, se:

▷ Manuella inmatningsexempel, sidan 27

2 Använd **▲** eller **▼** för att välja "Slutland" och tryck sedan på **OK** för att bekräfta.

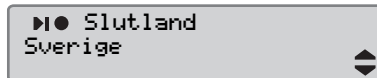

Om "Slutland" valdes förra gången ett kort togs ut, kommer den här displayen inte att visas.

3 Använd **▲** eller **▼** för att välja "Startland" och tryck sedan på **OK** för att bekräfta.

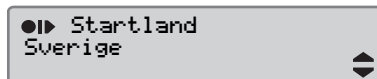

**!**  
Displayerna "Slutland" och "Startland" visas inte om tiden mellan kortets uttag och isättning är kortare än nio timmar.

4 Använd **▲** eller **▼** för att välja om du vill ha en utskrift av inmatade data eller inte och tryck sedan på **OK** för att bekräfta.

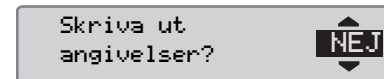

5 Använd **▲** eller **▼** för att välja "JA" och tryck sedan på **OK** för att bekräfta och spara inmatningarna.

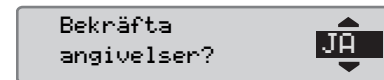

Om "JA" har valts, sparas inmatningarna och följande meddelande visas under ett par sekunder.







Inmatningarna sparas och standarddisplayen visas.

Om "NEJ" har valts, se ▷ Manuella inmatningsexempel, sida 27

## Arbetsdagens aktiviteter

**Byte av aktivitet****Automatiskt valda aktiviteter**

Färdskrivaren väljer automatiskt aktiviteten för respektive förare enligt den aktuella kör-situationen.

Körning situation	Förare 1	Förare 2
Start av rörelse/ körning	Körning 	Tillgänglig 
Vid stopp/ stillastående	Annat arbete 	Tillgänglig 



Den automatiska ändringen av aktivitet sker:

- Från Körning till Arbete om fordonet har varit stillastående i mer än två minuter.
- Från Arbete till Körning om bilen har satts i rörelse under den senaste minuten.

**Manuellt valda aktiviteter**

När fordonet är stillastående, måste en annan aktivitet än Arbete för förare 1 eller Tillgänglig för förare 2 väljas manuellt.

Följande aktiviteter kan väljas manuellt:

	Annat arbete
	Vila/rast
	Tillgänglig

Utför följande för att ändra aktivitet under en arbetsdag:

- ▶ Sätt i förarkortet.
- ▶ Stoppa fordonet.
- ▶ Tryck upprepade gånger på **1** (förare 1) eller **2** (förare 2) tills det att önskad aktivitet visas på displayen.



"Körning" kan inte väljas manuellt.



En aktivitetsändring kan endast utföras när fordonet är stillastående.



Aktiviteten start/stopp med tändningsnyckelns på/av kan förinställas av företaget och verkstaden.

Kontrollera med ditt företag om aktiviteten start/stopp är aktiverad!

### Ändra platser

Det måste anges i vilket land fordonet befinner sig i början och i slutet av arbetsdagen.

Detta kan utföras:

- När som helst under en arbetsdag från "PLATSER"-undermenyerna "Startplats" eller "Slutplats".
- När man automatiskt blir ombedd vid varje uttag av förarkortet.
- Under manuell inmatning av aktiviteter.



En platsändring kan endast utföras när fordonet är stillastående.

▷ Manuella inmatningsexempel, sida 27

### När som helst under en arbetsdag

- 1 Tryck på **OK** för att öppna menyn.
- 2 Använd **▲** eller **▼** för att välja "PLATSER" och tryck sedan på **OK**.



- 3 Använd **▲** eller **▼** för att välja "Startplats" or "Slutplats" och tryck sedan på **OK**.

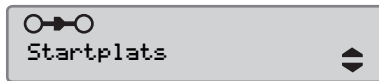

- 4 Använd **▲** eller **▼** för att välja det aktuella landet och tryck sedan på **OK** för att bekräfta valet och för att gå tillbaka till standarddisplayen.

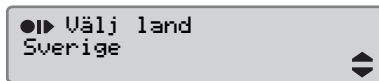

För information om tillgängliga länder, se

▷ Tillgängliga länder, sida 106



Färdskrivarmenyn finns bara tillgänglig då fordonet står stilla.



För Spanien är det även nödvändigt att välja en region.

▷ Spanska regioner, sida 107



## Arbetsdagens aktiviteter

**Ta bort ett förarkort**

Ta bort förarkortet vid byte av förare. Borttagningen av förarkortet kan utföras i huvudmenyn.

1 Håll **1** nedtryckt för att öppna facket för förare 1 eller **2** för att öppna facket för förare 2.

2 Använd **▲** eller **▼** för att välja "Slutland" och tryck sedan på **OK**.



Färdskrivaren sparar aktuella data på förarkortet och sedan öppnas facket.

3 Tryck försiktigt upp förarkortet genom öppningen i fackets undersida eller tryck ned fackets kant tills det att förarkortet lossnar.

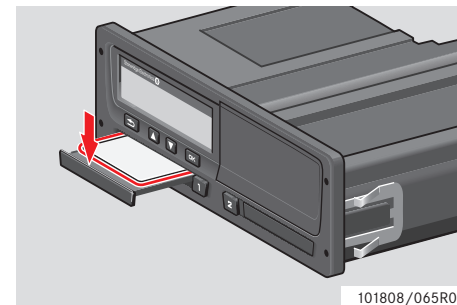
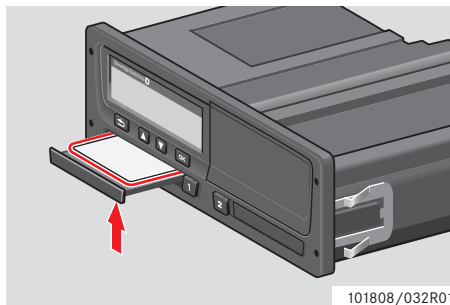

Ta bort ett kort:

- ▶ Ta ut förarkortet.
- ▶ Stäng facket genom att trycka försiktigt på det.

### Låsta kortfack

Kortfacken är låsta:

- När fordonet är i rörelse.
- När färdskrivaren behandlar ett förarkort.
- Vid strömavbrott till färdskrivaren.

▷ ADR-färdskrivarens specialfunktioner, sida 109

Om ett kort sätts i och strömförsörjningen inte kan återställas, måste facket låsas upp av en verkstad för digitala färdskrivare.

### Strömsparläge

När tändningen stängs av, kommer färdskrivaren att övergå till strömsparläget tio minuter efter att den senaste åtgärden utfördes. Displayen släcks tio sekunder efter att den senaste åtgärden utfördes. Displayen är avstängd i strömsparläget.

Färdskrivaren aktiveras om något av följande utförs:

- Ett tryck på valfri knapp.
- Tändningen slås på.
- Fordonet bogseras.

▷ ADR-färdskrivarens specialfunktioner, sida 109

## Utföra manuella inmatningar

### Utföra manuella inmatningar

#### Manuella inmatningsexempel

Manuell inmatning av aktiviteter måste utföras om aktiviteter har utförts utan att förarkortet fanns isatt.

Dessa aktiviteter kan endast matas in nästa gång ett förarkort sätts i.

▷ Manuell inmatningsprocedur, sida 28



Aktiviteter som matats in med ett förarkort isatt kan inte ändras vid ett senare tillfälle.

Manuella inmatningar kan endast utföras när fordonet är stillastående.



Det manuella inmatningsläget avslutas utan att proceduren slutförs när:

- Ingen åtgärd har utförts med färdskrivaren under 1 eller 20 minuter.
- Ett andra kort tas ut eller sätts i.
- Körning påbörjas.

#### Begränsningar

Det finns flera begränsningar för manuell inmatning av aktiviteter.

#### *Tidigaste starttid*

Aktivitetens starttid kan inte anges tidigare än:

- Senaste gången förarkortet togs ut.
- Sluttiden för föregående manuellt inmatade aktivitet.

#### *Senaste sluttid*

Aktivitetens sluttid kan inte anges senare än den senaste isättningen av förarkortet.

#### **Avsluta manuell inmatning**

Det manuella inmatningsläget avslutas normalt när proceduren är slutförd.

▷ Tidsgräns för manuella inmatningar, sida 135



Om det manuella inmatningsläget avslutas utan att proceduren är slutförd, kommer endast de slutförda inmatningarna att sparas.

### Manuell inmatningsprocedur

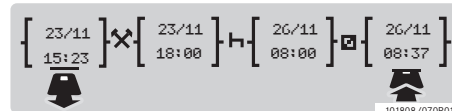
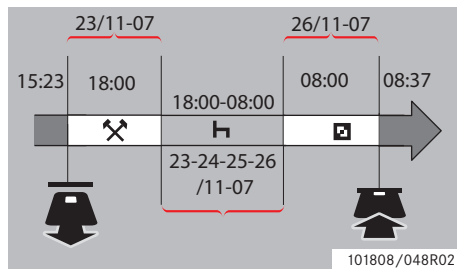

Följande exempel beskriver en situation där du har utfört manuella inmatningar.

- Du kom fram fredagen 23/11-07 klockan 15:23 och tog ut förarkortet.
- Du utförde annat arbete fram till 18:00.
- Du vilade från klockan 18:00 och över helgen till 08:00 måndagen den 26/11-07.
- Du fanns tillgänglig klockan 08:00 den 26/11-07.

- Du satte i förarkortet 08:37 den 26/11-07.

### Manuella inmatningar

Under den manuella inmatningen ska du använda:

- **OK** för att gå framåt på displayen till ett datum, en tid eller en aktivitet samt för att bekräfta en inmatning.
- Använd **▲** eller **▼** för att välja/markera önskade data, värden och aktiviteter.
- **↩** för att gå tillbaka till föregående display eller bakåt på en display.



Färdskrivarmenyn finns bara tillgänglig då fordonet står stilla.

Alla manuella inmatningar i det här exemplet är angivna med lokal tid.

1 Sätt i förarkortet.

2 Använd **▲** eller **▼** för att välja "NEJ" och tryck sedan på **OK**.

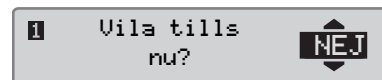

3 Använd **▲** eller **▼** för att välja "JA" och tryck sedan på **OK**.

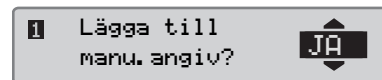

4 Använd **▲** eller **▼** för att välja "lokal" och tryck sedan på **OK**.



Följande display visas:



## Utföra manuella inmatningar

Datomet och tiden på displayen visar den senaste gången förarkortet togs ut.

Du kommer nu att ange det "andra arbetet" du utförde på fredagen.

- 5 Använd **▲** eller **▼** för att markera symbolen **\***.



- 6 Tryck på **OK**. Följande display visas:



- 7 Datomet i höger kolumn ska ändras till 23/11.

För att ändra datomet använder du **▲** eller **▼** för att bläddra tillbaka till 23/11. Tryck på **OK** för att bekräfta.



- 8 Sedan ska timmen ändras. Använd **▲** eller **▼** för att bläddra framåt till 18:00. Tryck på **OK** för att bekräfta.



- 9 För att ändra minuten använder du **▲** eller **▼** för att bläddra till 18:00. Tryck på **OK** för att bekräfta.



Följande display visas efter att du har tryckt på **OK**.



- 10 Nu ska du mata in den tid du vilade, mellan 18:00 den 23/11 till 08:00 den 26/11. använd **▲** eller **▼** för att markera symbolen **H**. Tryck på **OK** för att bekräfta.

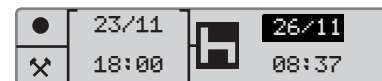





I det här exemplet är det inte nödvändigt att ställa in datomet eller timmen. Bekräfta datum och timme genom att trycka på **OK**.

Ställ in minuten på 08:00 enligt instruktionen i steg 9. Tryck på **OK** för att bekräfta.

Följande display visas efter att du har tryckt på **OK**.



Det sista steget är att ange den tid då du fanns tillgänglig mellan 08:00 och 08:37 den 26/11.



- 11 Använd  eller  för att markera symbolen . Tryck på  för att bekräfta. Följande display visas:

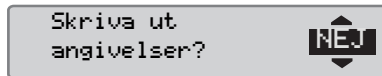

Inga ändringar behöver utföras då detta är tiden mellan den senaste aktiviteten (vilan) och den tid då kortet sattes i. Tryck på  för att bekräfta datumet och tiden.

- 12 Följande display visas:



Använd  eller  för att välja om du vill ha en utskrift av inmatade data eller inte och tryck sedan på  för att bekräfta.

▷ Utskrift, bekräftelse av manuella inmatningar, sida 66

Följande display visas:

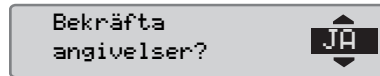

Tryck på  för att välja "JA".

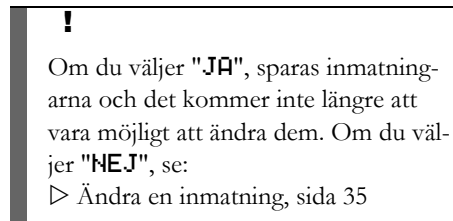

Följande display visas:

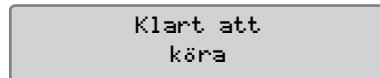

Du är nu redo att köra och standarddisplayen visas.

## Utföra manuella inmatningar

## Manuella inmatningar med oredovisad tid

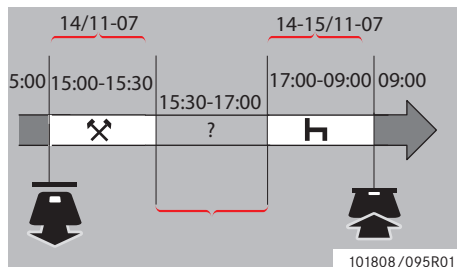

Följande exempel beskriver en situation där du har utfört manuella inmatningar med oredovisad tid. Oredovisad tid är en period som inte kommer att registreras på förarkortet, t.ex. att du har kört en bil med analog färdskrivare.

- Du tog ut förarkortet 15:00 den 14/11-07.
- Du utförde annat arbete fram till 15:30.
- Du utförde andra aktiviteter (oredovisad tid) mellan 15:30 och 17:00 som inte registrerades på förarkortet.
- Du vilade mellan 17:00 och 09:00 den 15/11-07.

- Du satte i förarkortet 09:00 den 15/11.

## Manuella inmatningar

Under den manuella inmatningen ska du använda:

- för att gå framåt på displayen till ett datum, en tid eller en aktivitet samt för att bekräfta en inmatning.
- Använd eller för att välja/markera önskade data, värden och aktiviteter.
- för att gå tillbaka till föregående display eller bakåt på en display.



Färdskrivarmenyn finns bara tillgänglig då fordonet står stilla.

Alla manuella inmatningar i det här exemplet är angivna med lokal tid.

1 Sätt i förarkortet.

2 Använd eller för att välja "NEJ" och tryck sedan på .

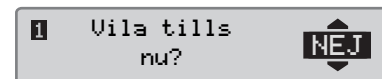

3 Använd eller för att välja "JA" och tryck sedan på .

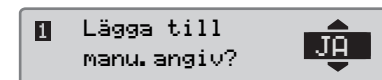

4 Använd eller för att välja "lokal" och tryck sedan på .



Följande display visas:



# Kontrollera

## Utföra manuella inmatningar

Datamet och tiden på displayen visar den senaste gången förarkortet togs ut.

Du kommer nu att ange det andra arbetet du utförde på fredagen.

5 Använd  eller  för att markera symbolen .



6 Tryck på . Följande display visas:



7 Ställ in datum och tid enligt beskrivningen i det föregående exemplet för att registrera annat arbete som du har utfört.

Följande display visas:





Du kommer nu att registrera den oredovisade tiden.

8 Tryck på . Följande display visas:



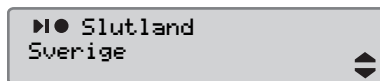

9 Tryck på . Följande display visas.

Använd  eller  för att välja det land du befinner dig i.



10 Tryck på . Följande display visas.

Använd  eller  för att välja det land du befinner dig i.



11 Tryck på . Följande display visas:



Ställ in datum och tid på 14/11 och 17:00.



12 Du ska nu ange din vila. Tryck på . Följande display visas:



Tryck på  för att registrera din vila. Följande display visas:





## Utföra manuella inmatningar

13 Tryck på **OK**. Följande display visas:

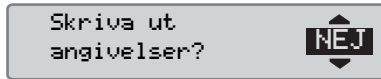

Använd **▲** eller **▼** för att välja om du vill ha en utskrift av inmatade data eller inte och tryck sedan på **OK** för att bekräfta.

Följande display visas:

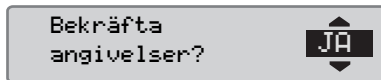

Tryck på **OK** för att välja "JA".

**!**

Om du väljer "JA", sparas inmatningarna och det kommer inte längre att vara möjligt att ändra dem. Om du väljer "NEJ", se:

▷ Ändra en inmatning, sida 35

Följande display visas:



Du är nu redo att köra och standarddisplayen visas.

### Ändra manuella inmatningar

#### Bekräfta inmatningar

"Bekräfta inmatningar?" ger föraren en möjlighet att ändra ett visst inmatat datum, tid eller aktivitet, alternativt göra om den manuella inmatningen.

En redan sparad inmatning kan inte ändras vid ett senare tillfälle.

För att ändra en inmatning eller för att göra om den manuella inmatningen, väljer du "NEJ" när displayen "Bekräfta angivelser?" visas.

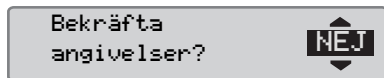

!

Om du väljer "JA", kommer inmatningarna att sparas och de kan inte ändras vid ett senare tillfälle.

► Rulla uppåt eller nedåt för att välja "Ändra angivelse" eller "Radera alla angivelser" och bekräfta sedan.

- ▷ Ändra en inmatning, sida 35
- ▷ Ta bort alla inmatningar, sida 37

!

Manuella inmatningar kan endast ändras under den pågående manuella inmatningen.

Förändringar av manuella inmatningar kan inte utföras när:

- Inmatningarna har sparats.
- Det manuella inmatningsläget har avslutats.
- Fordonet har satts i rörelse.

## Ändra manuella inmatningar

### Ändra en inmatning

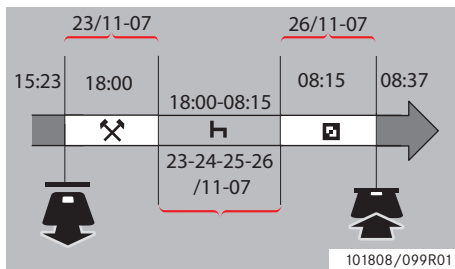

Det är möjligt att ändra inmatningar och lägga till aktiviteter vid behov. I följande exempel vill du ändra vilans sluttid till 08:15.

Detta innebär att den tillgängliga tiden kommer att förändras.

▷ Manuell inmatningsprocedur, sida 28

- 1 Använd **▲** eller **▼** för att välja "NEJ" och tryck sedan på **OK**.

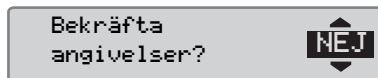

- 2 Välj och bekräfta "ändra angivelse".

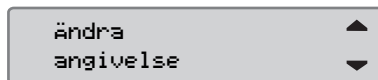

Displayen för den första inmatningen visas:



- 3 Du kommer nu att ändra vilans sluttid till 08:15.

Gå till viloaktiviteten med hjälp av **▲** eller **▼**.



- 4 Tryck på **OK**. Följande display visas:



- 5 Tryck på **OK**. Följande display visas. Tryck en gång till på **OK** för att komma till 08:00 och ändra värdet till 08:15.



- 6 Tryck på **OK**. Följande display visas:



## Kontrollera

### Ändra manuella inmatningar

7 Tryck på **OK**. Följande display visas:



Inga ändringar är nödvändiga då detta är tiden mellan den senaste aktiviteten och det tillfälle då kortet satts i.

8 Tryck upprepade gånger på **OK** för att komma till utskriftsmeny.

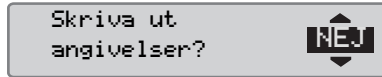

Använd **▲** eller **▼** för att välja om du vill ha en utskrift av inmatade data eller inte och tryck sedan på **OK** för att bekräfta.

9 Använd **▲** eller **▼** för att välja "JA" eller "NEJ" och tryck på **OK** för att bekräfta.

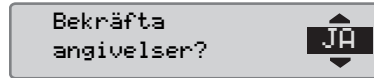

Om "JA" har valts och inmatningarna sparas, kommer följande display att visas under ett par sekunder:



Du är nu redo att köra och standarddisplayen visas.

## Ändra manuella inmatningar

### Ta bort alla inmatningar

Det är möjligt att ta bort alla inmatningar som inte sparats och starta om alternativet "Lägga till manu. angiv?".

För att ta bort alla inmatningar ska du välja och bekräfta "NEJ" när displayen "Bekräfta angivelser?" visas.

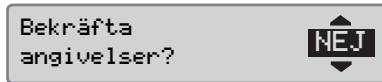

1 Använd eller för att välja "Radera alla angivelser".

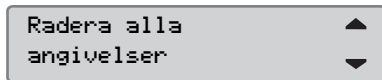

2 Tryck en gång till på för att bekräfta ditt val att ta bort alla inmatningar.

3 Tryck en gång till på för att ta bort alla inmatningar.

4 Använd eller för att välja "JA" eller "NEJ" och tryck på .

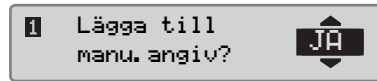

För att starta om den manuella inmatningen, se

▷ Manuell inmatningsprocedur, sida 28

### Färd med färja eller tåg

#### Färje-/tågaktivitet

För att registrera en färd på färja eller tåg, måste aktiviteten "färja/tåg" aktiveras manuellt innan färden påbörjas.



Aktiviteten "färja/tåg" ska inte förväxlas med ett läge. Det är en aktivitet utan sluttid.

### Aktivera färje-/tågaktivitet

1 Tryck på **OK** för att öppna färdskrivarmeny.

▷ Färdskrivarmeny, sida 17

2 Använd **▼** eller **▲** för att välja menyn "PLATSER" och tryck sedan på **OK**.



3 Använd **▼** eller **▲** för att markera aktiviteten "färja/tåg".



4 Tryck på **OK** för att aktivera aktiviteten "färja/tåg".

### Avaktivera färje-/tågaktivitet

Aktiviteten "färja/tåg" kommer att avaktiveras automatiskt när fordonet sätts i rörelse.

## Köra där det saknas krav på registrering

### Köra där det saknas krav på registrering

#### Körning utanför omfång

Det finns körförhållanden där registrering inte krävs. Detta är läget "Ange OUT".

För mer information, se EU:s regelverk 561/2006 för färdskrivare samt nationella regler.

!

Det är förarens ansvar att följa de trafikregler som gäller i det aktuella landet.

### Aktivera läget för körning utanför omfång

1 Tryck på **OK** för att öppna färdskrivarmenyn.

▷ Färdskrivarmeny, sida 17

2 Använd **▼** eller **▲** för att välja menyn "PLATSER" och tryck sedan på **OK**.



3 Använd **▼** eller **▲** för att markera aktiviteten "Ange OUT".



4 Tryck på **OK** för att aktivera aktiviteten "Ange OUT". Den kan endast ses på standarddisplayen.

▷ Standarddisplay, sida 16

### Avsluta utanför omfång

Läget "Utanför omfång" kommer att avaktiveras:

- Automatiskt när ett förarkort tas ut eller sätts i.
- Vid manuell aktivering av läget "Avsluta OUT-läge?".

### Manuellt

1 Tryck på **OK** för att öppna färdskrivarmenyn.

2 Använd **▼** eller **▲** för att välja menyn "PLATSER" och tryck sedan på **OK**.



3 Använd **▼** eller **▲** för att markera aktiviteten "Ange OUT".

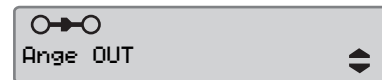

4 Tryck på **OK** för att aktivera aktiviteten "Avsluta OUT-läge?".

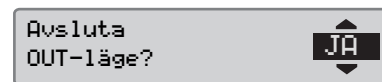

5 Tryck på **OK** för att bekräfta.

Den aktuella statusen visas på standarddisplayen.

### Utskrifter

#### Skapa en utskrift

Data som finns lagrade på förarkortet och i färdskrivaren kan skrivas ut via olika utskrifter, se ▷ Typer av utskrifter, sida 42.



Det är endast möjligt att skapa en utskrift när fordonet är stillastående.



Se till att det inte är något i vägen för öppningen i papperskassetten. Annars kan det finnas risk för att pappret fastnar inuti skrivaren.

Data kan skrivas ut på papper eller visas på displayen.

1 För att skapa en utskrift från utskriftsmeny, trycker du på **OK**.

2 Använd **▼** eller **▲** för att välja "UTSKRIFT". Bekräfta med **OK**.

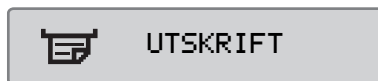

3 Använd **▼** eller **▲** för att välja önskad typ av utskrift och tryck sedan på **OK**.

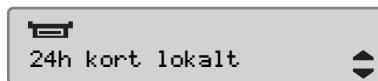

#### Välj kort och datum

Beroende på vilken utskrift som valts, kan det vara nödvändigt att välja förarkort och datum.

4 Använd **▼** eller **▲** för att välja kort 1 eller kort 2. Tryck sedan på **OK**.

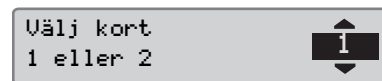

5 Använd **▼** eller **▲** för att välja önskat datum och tryck sedan på **OK**.

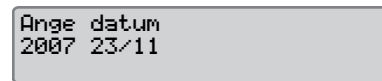





## Utskrifter



## Visa utskrift

- 1 Använd  eller  för att välja "skärm". Bekräfta med .



- 2 Använd  för att bläddra genom visade data.
- 3 Tryck på  för att återgå till displayen för val av utskrift.

## Pappersutskrift

- 1 Använd  eller  för att välja "skrivare". Bekräfta med .

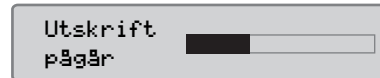

- 2 Så fort som meddelandet "Utskrift pågår" försvinner, drar du utskriften uppåt och river av den.





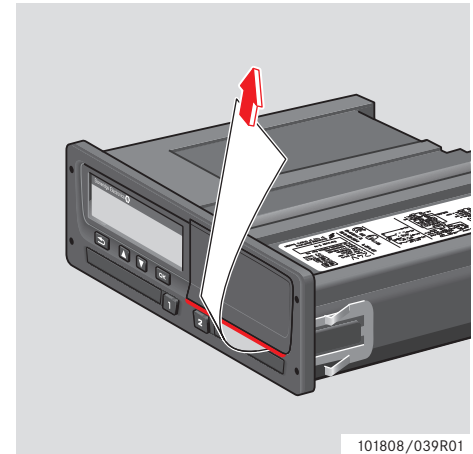







Håll  (avbryt) nedtryckt för att avbryta den pågående utskriften.









101808/039R01

- ▶ Tryck på  för att återgå till standarddisplayen.

### Typer av utskrifter

Menypost	Typ av utskrift	Beskrivning
 24h  ▼ 24h från kort 	Föraraktiviteter från kort, daglig utskrift. (Lagstadgat krav.)	Lista med alla aktiviteter för valfritt datum med aktiviteter lagrade på kortet för förare 1 eller förare 2, angivet i UTC-tid.
 24h  ▼ 24h fordon 	Föraraktiviteter från färdskrivare, daglig utskrift. (Lagstadgat krav.)	<p>Lista med alla aktiviteter som finns lagrade i färdskrivaren för det valda datumet, angivet i UTC-tid:</p> <ul style="list-style-type: none"> <li>• Om det inte finns något kort isatt, ska du välja antingen den aktuella dagen eller någon av de åtta föregående dagarna.</li> <li>• När det finns ett kort isatt, ska du välja valfri dag som finns lagrad i färdskrivaren, vanligen maximalt de senaste 28 dagarna.</li> </ul> <p>Om det inte finns några tillgängliga data för det valda datumet, kommer utskriften inte att aktiveras.</p>
 ! x  ▼ korthändelser 	Utskrift av händelser och fel från kortet. (Lagstadgat krav.)	Lista med alla varningar och funktionsfel som finns lagrade på ett förarkort.
 ! x  ▼ händelser ford. 	Utskrift av händelser och fel från färdskrivaren. (Lagstadgat krav.)	Lista med alla varningar och funktionsfel som finns lagrade i färdskrivaren.

## Utskrifter

Menypost	Typ av utskrift	Beskrivning
 T 0 ▼ teknisk data	Tekniska data. (Lagstadgat krav.)	Lista med tekniska data i färdskrivaren.
 » ▼ överskr. hast.	Utskrift av hastighetsöverträdelser. (Lagstadgat krav.)	Lista med alla varningar för hastighetsöverträdelser.
 M. inm. blankett	Utskrift av manuella inmatningar.	Utskrift för att fylla i manuella inmatningar med en penna.
 fordonshastigh.	Fordonshastighet (km/h).	Lista med fordonets hastighetsområden i km/h.
 motorvarvtal	Motorvarvtal (varv/minut).	Lista med motorns varvtalsområden i rpm.
 händelse(D1/D2)	Status för de bakre anslutningarna D1/D2.	Lista med statusförändringar för de bakre anslutningarna D1 och D2. Utgångsalternativen för anslutningarna D1 och D2 är företagsspecifika.
 24h kort lokalt	Dagliga aktiviteter från förarkort, angivet i lokal tid.	Lista med alla aktiviteter för valfritt datum med aktiviteter lagrade på förarkortet, angivet i lokal tid.

Menypost	Typ av utskrift	Beskrivning
 24h ford. lokalt	Dagliga aktiviteter från färdskrivaren (färdskrivaren), angivet i lokal tid.	<p>Lista med alla aktiviteter som finns lagrade i färdskrivaren för det valda datumet, angivet i lokal tid:</p> <ul style="list-style-type: none"><li>• Om det inte finns något kort isatt, ska du välja antingen den aktuella dagen eller någon av de åtta föregående dagarna.</li><li>• När det finns ett kort isatt, ska du välja valfri dag som finns lagrad i färdskrivaren, vanligen maximalt de senaste 28 dagarna.</li></ul> <p>Om det inte finns några tillgängliga data för det valda datumet, kommer utskriften inte att aktiveras.</p>

## Utskrifter

## Utskriftsexempel

## Daglig utskrift (kort)

Det här exemplet visar utskriften för "Dagliga aktiviteter från förarkortet", angivet i UTC-tid (**UTSKRIFT 24h från kort**).

Utskriften visar alla aktiviteter som finns lagrade på förarkortet för det valda datumet i UTC-tid.

101808/061R02

- 1 Utskriftens datum och tid (UTC-tid).
- 2 Typ av utskrift (24-timmars, kort).
- 3 Kortinnehavarens efternamn.
- 4 Kortinnehavarens förnamn.
- 5 Kortets och landets identifieringsnummer.
- 6 Förarkortets sista giltighetsdag.
- 7 Fordonets chassinummer.
- 8 Registrerande medlemsstat och fordonets registreringsnummer.
- 9 Färdskrivarens tillverkare.
- 10 Färdskrivarens artikelnummer.
- 11 Verkstad ansvarig för den senaste kalibreringen.
- 12 Verkstadens kortnummer.
- 13 Datum för senaste kalibrering.
- 14 Senaste kontrollen som föraren har genomgått.

(Fortsättning på nästa sida) ▷▷

15	-----□-----
	06/03/2009 52
16	-----1-----
17	▣ S /ABC 123
18	0 km
19	✕ 00:00 08:53 08h53 □□
	┌ 08:53 08:55 00h02
	-----1-----
20	▣ S /ABC 123
	✕ 08:55 08:56 00h01 □□
	□ 08:56 08:57 00h01 □□
	□ 08:57 10:22 01h25 □□
	□ 10:22 10:23 00h01 □□
	┌ 10:23 10:32 00h09 □□
21	1 km; 1 km
22	-----Σ-----
	▶● 08:53 S 0 km
	□ 00h02 1 km
	✕ 08h54 □ 01h25
	┌ 00h11 ? 00h00
	□ 10h30

101808/053R03

- 15 Förfrågningsdatum och räkneverk för kortnärvaro.
- 16 Förarkort i fack 1.
- 17 Registreringsnummer för det fordon i vilket kortet är isatt.
- 18 Fordonets vägmätarställning när kortet sattes i.
- 19 Aktivitet då kortet var isatt.
- 20 Aktiviteter med förarkortet isatt.
- 21 Kortet tas ut: Fordonets vägmätarställning och färdsträcka sedan senaste isättningen för vilken vägmätarställningen är känd.
- 22 Daglig sammanfattning av aktiviteter, information om start och slut (tid, plats och vägmätare).

(Fortsättning på nästa sida) ▷▷

Utskrifter

**23**

```

-----!X
!1  27/02/2009 16:32
!11 S /ABC 123 93h41
-----
X1  05/03/2009 15:20
X35 S /ABC 123 17h32
-----
!1  05/03/2009 15:20
!11 S /ABC 123 17h32
-----
X1  06/03/2009 08:55
X35 S /ABC 123 01h37
-----
!1  06/03/2009 08:55
!11 S /ABC 123 01h37
-----
!X
X1  00 03/03/2009 09:15
X35 05h10
-----
!1  00 03/03/2009 09:15
!11 05h10
-----
!+  01 03/03/2009 14:26
!08 ( 1) 48h53
-----
X1  07 05/03/2009 15:20
X35 19h12
@S /00007001106910 0 0
@S /00007001106880 0 0
-----
!1  07 05/03/2009 15:20
!11 19h12
@S /00007001106910 0 0
@S /00007001106880 0 0

```

**24**

101808/102R02

**25**  .....

**26**  .....

**27**  .....

101808/062R02

- 23** Senaste fem händelserna och felen från förarkortet.
- 24** Senaste fem händelserna och felen från färdskrivaren.
- 25** Kontrollplats.
- 26** Kontrollantens signatur.
- 27** Förarens signatur.

### Daglig utskrift (färdskrivare)

Det här exemplet visar utskriften för

"Dagliga aktiviteter från fordonet", angivet i UTC-tid (UTSKRIFT 24h fordon).

Utskriften visar alla aktiviteter som finns lagrade i färdskrivaren för det valda datumet i UTC-tid.

Obs! För utslutna delar, se förarkortets utskrift.

**Stoneridge**

1 — 06/03/2009 10:39 (UTC)

2 — 24h

3 — Andersson

4 — Richard

5 — S /00007001106910 0 0

6 — 20/02/2012

7 — Schmidt

8 — Magnus

9 — S /00007001106880 0 0

10 — 20/02/2012

---

11 — 06/03/2009

12 — 0 - 1 km

13 — S /00007001106910 0 0

14 — Andersson  
Richard

101808/063R02

- 1 Utskriftens datum och tid (UTC-tid).
- 2 Typ av utskrift (24-timmars, färdskrivare).
- 3 Kortinnehavarens efternamn (förare 1).
- 4 Kortinnehavarens förnamn (förare 1).
- 5 Kortets och landets identifieringsnummer.
- 6 Förarkortets sista giltighetsdag.
- 7 Kortinnehavarens efternamn (förare 2).
- 8 Kortinnehavarens förnamn (förare 2).
- 9 Kortets och landets identifieringsnummer.
- 10 Förarkortets sista giltighetsdag för förare 2
- 11 Förarnas aktiviteter lagras i färdskrivaren per fack och i kronologisk ordningsföljd.
- 12 Förfrågningsdatum.
- 13 Bilens vägmätarställning klockan 00:00 och 24:00.
- 14 Förare 1.

(Fortsättning på nästa sida) ▷▷



## Utskrifter

15	➔ S /ABC 123
16	03/03/2009 11:45
17	0 km
18	✕ 00:00 08:53 08h53 ☐☐ 0 km; 0 km
	☐☐ --- 0 km
	✕ 08:53 08:55 00h02 ☐☐ 0 km; 0 km
	☐☐ --- 0 km
	☐ Andersson Richard
	☐☐ S /00007001106910 0 0 20/02/2012
	➔ S /ABC 123
	06/03/2009 10:26
	0 km
	✕ 08:55 08:56 00h01 ☐☐
	☐ 08:56 08:57 00h01 ☐☐
	☐ 08:57 10:22 01h25 ☐☐
	☐ 10:22 10:23 00h01 ☐☐
	☐ 10:23 10:39 00h16 ☐☐
	1 km; 1 km
19	-----2-----
	☐ Schmidt Magnus
	☐☐ S /00007001106880 0 0 20/02/2012
20	➔ S /ABC 123
21	05/03/2009 14:40
22	0 km
	☐ 00:00 08:53 08h53 ☐☐
	0 km; 0 km
	☐☐ --- 0 km
23	☐ 08:53 08:55 00h02 ☐☐
	0 km; 0 km

101808/113R02

- 15** Registrerande medlemsstat och fordonets registreringsnummer för föregående fordon som använts.
- 16** Datum och tid då kortet togs ut ur föregående fordon.
- 17** Fordonets vägmätarställning när kortet sattes i.
- 18** Aktiviteter med start- och sluttid.
- 19** Förare 2.
- 20** Registrerande medlemsstat och fordonets registreringsnummer för föregående fordon som använts.
- 21** Datum och tid då kortet togs ut ur föregående fordon.
- 22** Fordonets vägmätarställning när kortet sattes i.
- 23** Aktiviteter med start- och sluttid.

(Fortsättning på nästa sida) ▷▷

□ Schmidt  
 Magnus  
 □ S /00007001106880 0 0  
 20/02/2012  
 A → S /ABC 123  
 06/03/2009 10:25 M  
 0 km  
 □ 08:55 08:56 00h01 □ □  
 ▮ 08:56 10:39 01h43 □ □ \*  
 1 km; 1 km  
 -----Σ-----  
 1 □ ---  
 □ 00h00 0 km  
 ✕ 00h02 □ 00h00  
 ▮ 00h00  
 2 □ ---  
 ✕ 00h00 □ 00h02  
 ▮ 00h00  
 -----  
 □ Andersson  
 Richard  
 □ S /00007001106910 0 0  
 ▶● 08:53 S  
 0 km 1km  
 □ 00h02 □ 01h25  
 ✕ 08h54  
 ▮ 00h16  
 □ 10h37  
 -----  
 □ Schmidt  
 Magnus  
 □ S /00007001106880 0 0  
 ▶● 08:53 S  
 0 km 1km  
 □ 00h00 □ 08h54  
 ✕ 00h00  
 ▮ 01h43  
 □ 10h37

101808/114R02

M = Manuella inmatningar av föraraktiviteter.

\* = Viloperiod på minst en timme.

- 24 Sammanfattning av perioder utan kort i facket för förare 1.
- 25 Sammanfattning av perioder utan kort i facket för förare 2.
- 26 Daglig sammanfattning av aktiviteter, information om start och slut (tid, plats och vägmätare) (förare 1).
- 27 Daglig sammanfattning av aktiviteter, information om start och slut (tid, plats och vägmätare) (förare 2).

## Utskrifter

## Händelser och fel (kort)

Det här exemplet visar utskriften för "Händelser och fel, kort", angivet i UTC-tid (**korthändelser**).

Den här utskriften visar alla händelser och fel som finns lagrade på ett förarkort.

Stoneridge

1 20/07/2007 09:48 (UTC)

2 !X

3 Andersson

4 Richard

5 S /ABCD6789012345 1 1

6 31/12/2012

7 A 1234567890ABCDEFGH  
S /123 A 23F

8 A 24/1/2007 07:30  
00h05  
A 1234567890ABCDEFGH  
S /123 A 23F

! 3/2/2007 15:30  
!35 00h00  
A 1234567890ABCDEFGH  
VIN  
S /123 A 23F

101808/106R01

- 1 Datum och tid (UTC-tid).
- 2 Typ av utskrift (händelser och fel, kort).
- 3 Kortinnehavarens efternamn.
- 4 Kortinnehavarens förnamn.
- 5 Kortets och landets identifieringsnummer.
- 6 Förarkortets sista giltighetsdag.
- 7 Fordonets chassinummer, registrerad medlemsstat och registreringsnummer.
- 8 Lista med alla händelser som finns lagrade på kortet.

(Fortsättning på nästa sida) ▷▷

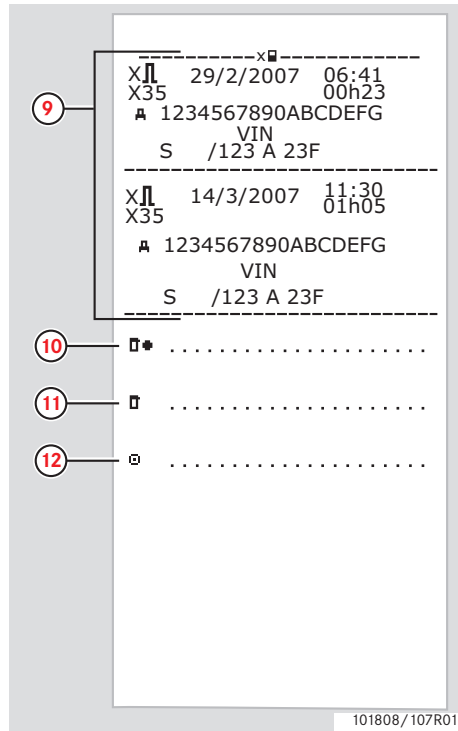

- 9 Lista med alla fel som finns lagrade på kortet.
- 10 Kontrollplats.
- 11 Kontrollantens signatur.
- 12 Förarens signatur.

## Utskrifter

## Händelser och fel (färdskrivare)

Det här exemplet visar utskriften för "Händelser och fel, färdskrivare", angivet i UTC-tid (UTSKRIFT händelser ford.).

Den här utskriften visar alla händelser och fel som finns lagrade i en färdskrivare.

Stoneridge

1 20/07/2007 09:48 (UTC)

2 !XA

3 Andersson

4 Richard

5 S /ABCD6789012345 1 1

6 31/12/2012

7 A 1234567890ABCDEFGH  
S /123 A 23F

8 !S 02 07/02/2007 06:24  
!04 (10) 00h00  
A 1234567890ABCDEFGH  
S /123 A 23F

!S 05 07/02/2107 06:24  
!08 (10) 00h00  
A 1234567890ABCDEFGH  
S /123 A 23F

101808/108R01

- 1 Datum och tid (UTC-tid).
- 2 Typ av utskrift (händelser och fel, färdskrivare).
- 3 Kortinnehavarens efternamn.
- 4 Kortinnehavarens förnamn.
- 5 Kortets och landets identifieringsnummer.
- 6 Förarkortets sista giltighetsdag.
- 7 Fordonets chassinummer, registrerad medlemsstat och registreringsnummer.
- 8 Lista med alla händelser som finns lagrade i färdskrivaren.

(Fortsättning på nästa sida) ▷▷

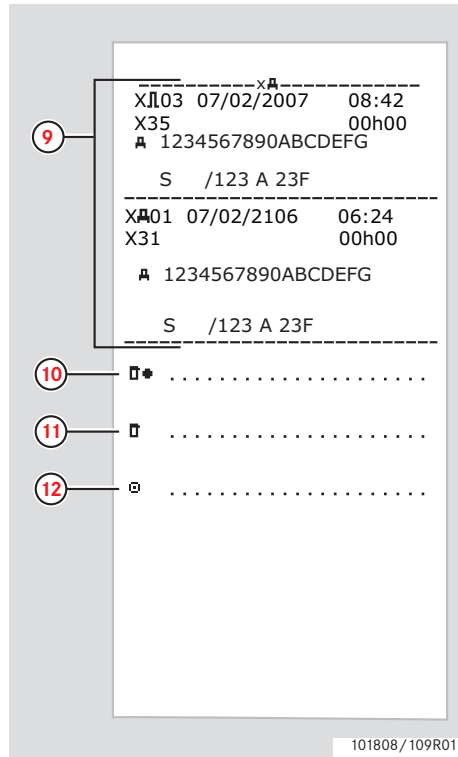

- 9 Lista med alla fel som finns lagrade i färdskrivaren.
- 10 Kontrollplats.
- 11 Kontrollantens signatur.
- 12 Förarens signatur.

101808/109R01

## Utskrifter

## Tekniska data

Det här exemplet visar en utskrift för "Tekniska data", angivet i UTC-tid (**teknisk data**).

Den här utskriften innehåller data såsom hastighetsinställning, däckstorlek, kalibreringsdata och tidsjusteringar.

**Stoneridge**

1 11/05/2007 08:41 (UTC)

2 T&V

3 ABCD1E2345678910

4 NL /AA-BB-12

5 Stoneridge Electronics  
Gårdsfogdevägen 18A  
S-168 66 Bromma  
900208R7.0/30R01

6 900208R7.0/30R01

7 e50002

8 1234567890/1106/06/A2

9 2006

10 v I6R6 05/12/2006

11 1234567890/1006/07/A1

12 e1-888

13 08/01/2007

101808/103R01

- 1 Datum och tid (UTC-tid).
- 2 Typ av utskrift (tekniska data).
- 3 Fordonets chassinummer (VIN).
- 4 Fordonets registreringsnummer (VRN) och vilket land det är registrerat i.
- 5 Färdskrivarens tillverkare.
- 6 Färdskrivarens artikelnummer.
- 7 Färdskrivarens godkännandenummer.
- 8 Färdskrivarens serienummer, tillverkningsdatum, typ av utrustning och tillverkarkod.
- 9 Tillverkningsår.
- 10 Programvaruversion och installationsdatum.
- 11 Rörelsegivarens serienummer.
- 12 Rörelsegivarens godkännandenummer.
- 13 Datum för första installationen av rörelsegivaren.

(Fortsättning på nästa sida) ▷▷

-----T-----

14 T STONERIDGE ELECTRONICS  
168 66 BROMMA

15

16 T S /12345678901012 1 0  
21/10/2007

17

18 T 08/01/2007 (1)  
19 A NL /AA-BB-12  
20 /??????????????

21 w 9 150 Imp/km  
22 k 9 150 Imp/km  
23 l 3 331 mm  
24 \* 315/80 R22.5  
25 > 89 km/h  
26 15 km; 15 km

-----

T Johansson and Sons  
123 45 BROMMA

T S /12345678901012 1 0  
21/10/2007

27 T 09/01/2007 (2)  
28 A ABCD1E2345678910  
29 NL /AA-BB-12  
w 9 150 Imp/km  
k 9 150 Imp/km  
l 3 331 mm  
\* 315/80R22.5  
> 89 km/h  
0 km; 26 km

-----g-----

101808/104R01

- 14 Verkstad som har utfört kalibreringen.
- 15 Verkstadens adress.
- 16 Verkstadskortet identifiering.
- 17 Verkstadskortets sista giltighetsdatum.
- 18 Kalibreringsdatum.
- 19 Chassinummer.
- 20 Registreringsnummer och land.
- 21 Fordonets egenskapskoefficient.
- 22 Registreringsutrustningens konstant.
- 23 Hjulens omkrets.
- 24 Däckstorlek.
- 25 Inställning för godkänd hastighet.
- 26 Gammal och ny vägmätarställning.

- 27 Kalibreringens datum och syfte.
- 28 Chassinummer.
- 29 Registreringsnummer och land.

(Fortsättning på nästa sida) ▷▷



## Utskrifter

The image shows a printer status page with the following text:

```
-----  
! 09/01/2007 10:40  
09/01/2007 10:41  
† Johansson and Sons  
123 45 BROMMA  
  
TMS /12345678901012 1 0  
-----  
! 11/05/2007 08:40  
x 11/05/2007 08:40
```

Annotations:

- 30 points to the first date and time: 09/01/2007 10:40
- 31 points to the second date and time: 09/01/2007 10:41
- 32 points to the date and time: 11/05/2007 08:40
- 33 points to the date and time: 11/05/2007 08:40

101808/115R01

- 30 Gammalt datum och tid (före justeringen).
- 31 Nytt datum och tid (efter justeringen).
- 32 Tidpunkt för senaste händelse.
- 33 Datum och tid för senaste fel.

### Hastighetsöverträdelse

Det här exemplet visar utskriften för "Hastighetsöverträdelse" (överskr. **hast.**).

Den här utskriften visar hastighetsöverträdelser, deras varaktighet och aktuell förare.

Utskriften anger även de fem största hastighetsöverträdelserna under de senaste 365 dagarna samt den största hastighetsöverträdelserna för var och en av de senaste tio dagarna.

Stoneridge

1 20/07/2007 09:48 (UTC)

2 >> ▼

3 Andersson

4 Richard

5 S /ABCD6789012345 1 1

6 31/12/2012

7 A 1234567890ABCDEFG

S /123 A 23F

8 > 9/2/2007 11:31  
» 17/1/2007 (008)

9 >>T  
» 12/2/2007 19:24 00h05  
98 km/h 94 km/h (1)  
Andersson  
Richard  
S /ABCD6789012345 1 1  
31/12/2012

101808/105R01

- 1 Datum och tid (UTC-tid).
- 2 Typ av utskrift (hastighetsöverträdelse). Inställning för hastighetsbegränsande utrustning.
- 3 Kortinnehavarens efternamn.
- 4 Kortinnehavarens förnamn.
- 5 Kortets och landets identifieringsnummer.
- 6 Förarkortets sista giltighetsdag.
- 7 Fordonets chassinummer, registrerad medlemsstat och registreringsnummer.
- 8 Datum och tid för den senaste kontrollen av hastighetsöverträdelse. Datum och tid för den första hastighetsöverträdelserna och antalet hastighetsöverträdelser.
- 9 Första hastighetsöverträdelserna efter den senaste kalibreringen. Datum, tid och varaktighet. Högsta hastighet och medelhastighet. Förarens och förarkortets identifiering.

(Fortsättning på nästa sida) ▷▷

Utskrifter

The image shows a speed camera printout with several lines of text. On the left side, there are four red circles containing numbers 10, 11, 12, and 14, with lines pointing to specific parts of the printout. The printout itself is as follows:

```

----->>(365)-----
>>9/2/2007 11:31 00h10
99 km/h 97 km/h
☐ Svensson
  Bertil
☐☐S /EFGH123456786 2 2

----->>10-----
>>12/2/2007 19:24 00h05
98 km/h 94 km/h (1)
☐ Andersson
  Richard
☐☐S /ABCD6789012345 1 1

-----
>>12/2/2007 19:24 00h10
99 km/h 97 km/h (1)
☐ Svensson
  Bertil
☐☐S /EFGH123456786 2 2

-----
☐* .....
☐ .....
☐ .....
```

At the bottom right of the printout area, the text "101808/110R01" is visible.

- 10** De fem största hastighetsöverträdelserna under de senaste 365 dagarna. Datum, tid och varaktighet. Högsta hastighet och medelhastighet. Förarens och förarkortets identifiering.
- 11** Största hastighetsöverträdelserna för var och en av de tio senaste dagarna. Datum, tid och varaktighet. Högsta hastighet och medelhastighet. Förarens och förarkortets identifiering.
- 12** Kontrollplats.
- 13** Kontrollantens signatur.
- 14** Förarens signatur.

### Fordonets hastighet

Det här exemplet visar utskriften för "Fordonets hastighet" (**fordonshastigh.**).

Den här utskriften visar hastigheten som fordonets hastighetsområden i förarnas kronologiska ordningsföljd.

**Stoneridge**

1 20/07/2007 09:48 (UTC)

2 KM/H

3 Andersson

4 Richard

5 S / ABCD6789012345 1 1

6 31/12/2012

7 A 1234567890ABCDEFG  
S / 123 A 23F

8 S / B D 7 9 1 3 5 1  
31/12/2012

9 11/07/2007 06:36

10 11/07/2007 19:24

11

----- KM/H -----	
0 <= v <	10 00h06
10 <= v <	20 00h08
20 <= v <	30 00h07
30 <= v <	40 01h06
40 <= v <	50 01h06
50 <= v <	60 01h06
60 <= v <	70 01h06
70 <= v <	... 01h06

101808/116R01

- 1 Datum och tid (UTC-tid).
- 2 Typ av utskrift (fordonets hastighet).
- 3 Kortinnehavarens efternamn.
- 4 Kortinnehavarens förnamn.
- 5 Kortets och landets identifieringsnummer.
- 6 Förarkortets sista giltighetsdag.
- 7 Fordonets chassinummer, registrerad medlemsstat och registreringsnummer.
- 8 Information om föregående förare (i kronologisk ordningsföljd).
- 9 Föregående förarens startdatum och starttid.
- 10 Föregående förarens slutdatum och sluttid.
- 11 Hastighetsområde och varaktighet.

(Fortsättning på nästa sida) ▷▷

## Utskrifter

□  
 □ S / D F 1 6 8 3 5 3  
 11/11/2011  
 □→ 11/07/2007 08:25  
 →□ 11/07/2007 18:12  
 ----- KM/H -----  
 0 <= v < 10 00h09  
 10 <= v < 20 00h17  
 20 <= v < 30 00h29  
 30 <= v < 40 01h06  
 40 <= v < 50 01h06  
 50 <= v < 60 01h06  
 60 <= v < 70 01h06  
 70 <= v < ... 01h06  
 ----- □  
 □ Andersson  
 Richard  
 □ S / ABCD6789012345 1 1  
 31/12/2012  
 ----- KM/H -----  
 □  
 ----- □

101808/117R01

- 12** Information om föregående förare (i kronologisk ordningsföljd).
- 13** Hastighetsområde och varaktighet.
- 14** Information om senaste förarkort.
- 15** Förarens signatur.

### Motorvarvtal (varv/minut)

Det här exemplet visar utskriften för "Motorns varvtal" (motorvarvtal). Den här utskriften visar fordonets motorvarvtal i varvtalsområden i förarnas kronologiska ordningsföljd.

Stoneridge

1 20/07/2007 09:48 (UTC)

2 RPM ▼

3 Andersson

4 Richard

5 S / ABCD6789012345 1 1

6 31/12/2012

7 1234567890ABCDEFGH  
S /123 A 23F

8 S / B D 7 9 1 3 5 1  
31/12/2012

9 11/07/2007 06:36

10 11/07/2007 19:24

11 RPM

0 <= n <	100	01h06
100 <= n <	200	01h06
200 <= n <	300	01h06
300 <= n <	400	01h06
400 <= n <	500	01h06
500 <= n <	600	01h06
600 <= n <	700	01h06
700 <= n <	800	01h06
800 <= n <	...	01h06

101808/118R01

- 1 Datum och tid (UTC-tid).
- 2 Typ av utskrift (motorns varvtal).
- 3 Kortinnehavarens efternamn.
- 4 Kortinnehavarens förnamn.
- 5 Kortets och landets identifieringsnummer.
- 6 Förarkortets sista giltighetsdag.
- 7 Fordonets chassinummer, registrerande medlemsstat och registreringsnummer.
- 8 Information om föregående förare (i kronologisk ordningsföljd).
- 9 Föregående förarens startdatum och starttid.
- 10 Föregående förarens slutdatum och sluttid.
- 11 Varvtalsområde och varaktighet.

(Fortsättning på nästa sida) ▷▷

## Utskrifter

12 S / D F 1 6 8 3 5 3  
11/11/2011  
11/07/2007 08:25  
11/07/2007 18:12

13 RPM  
0 <= n < 100 01h06  
100 <= n < 200 01h06  
200 <= n < 300 01h06  
300 <= n < 400 01h06  
400 <= n < 500 01h06  
500 <= n < 600 01h06  
600 <= n < 700 01h06  
700 <= n < 800 01h06  
800 <= n < .... 01h06

14 Andersson  
Richard  
S / ABCD6789012345 1 1  
31/12/2012

15 RPM

101808/119R01

- 12 Information om föregående förare (i kronologisk ordningsföljd).
- 13 Varvtalsområde och varaktighet.
- 14 Information om senaste förarkort.
- 15 Förarens signatur.

### Status D1/D2

Det här exemplet visar utskriften för "Status D1/D2" (`händelse(D1/D2)`).

Utskriften visar statusförändringarna för de bakre anslutningarna.

Utgången från de bakre anslutningarna är företagsspecifika.

Stoneridge

1 20/07/2007 09:48 (UTC)

2 STATUS 1/2

3 Andersson

4 Richard

5 S /ABCD6789012345 1 1

6 31/12/2012

7 1234567890ABCDEFG  
S /123 A 23F

8 15/07/2007  
STATUS 1/2

STATUS	D1	D2	TIME
1	0		
0	0		00:00:48
0	1		00:01:36
1	0		00:04:48
0	1		00:08:48
1	1		00:13:52
0	1		00:17:36
1	0		00:21:36
1	1		00:25:52

9

10

101808/120R01

- 1 Datum och tid (UTC-tid).
- 2 Typ av utskrift (status D1/D2).
- 3 Kortinnehavarens efternamn.
- 4 Kortinnehavarens förnamn.
- 5 Kortets och landets identifieringsnummer.
- 6 Förarkortets sista giltighetsdag.
- 7 Fordonets chassinummer, registrerad medlemsstat och registreringsnummer.
- 8 Valt datum för utskrift.
- 9 Statusförändringar och varaktighet för anslutningarna.
- 10 Förarens signatur.



## Utskrifter

### Utskrifter i lokal tid

Det är möjligt att utföra utskrifter av 24-timmars kort och 24-timmars färdskrivare i lokal tid.

Dessa utskrifter gör det enkelt att kontrollera t.ex. start- och stopptider i lokal tid.

Utskrifterna innehåller samma information som de med UTC-tid, dock med en tidsförskjutning.



\*\* OUT OF REGULATION \*\* anger att den här utskriften inte överensstämmer med några regler.

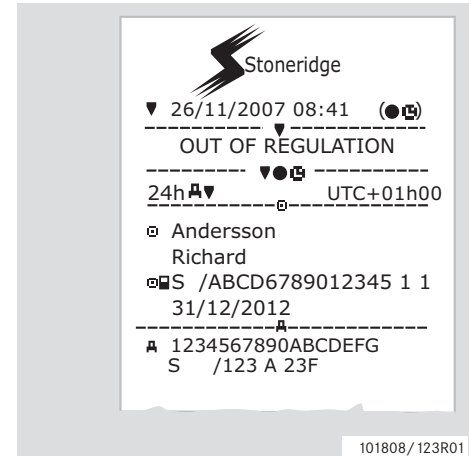
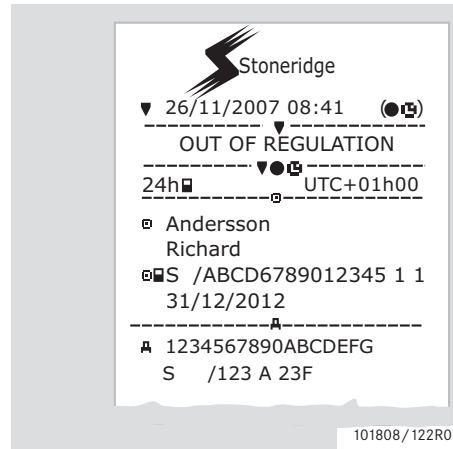

### Utskrift, bekräftelse av manuella inmatningar

Detta är en utskrift från exemplet med manuella inmatningar.

(▷ Manuella inmatningsexempel, sidan 27)

Stoneridge

1 26/11/2007 08:41 (●●)

2 MO? UTC+01h00

3 A 1234567890ABCDEFGG  
S /123 A 23F

4 A → 23/11/07 15:23

5

✕	15:23	18:00	02h37
h	18:00	08:00	62h00
☑	08:00	08:37	00h37

6 A → 26/11/07 08:37

7

✕	02h37	☑	00h37
h	62h00	?	00:00
Σ	65h14		

101808/121R02

- 1 Datum och tid (lokal tid).
- 2 Typ av utskrift (manuella inmatningar)
- 3 Fordonets chassinummer, registrerad medlemsstat och registreringsnummer.
- 4 Tid för kortets uttag.
- 5 Manuella inmatningar med varaktighet.
- 6 Tid för kortets isättning.
- 7 Sammanfattning av manuella inmatningar.

Utskrifter

**Utskrift, blad för manuell inmatning**

Utskrift för att fylla i manuella inmatningar med en penna.

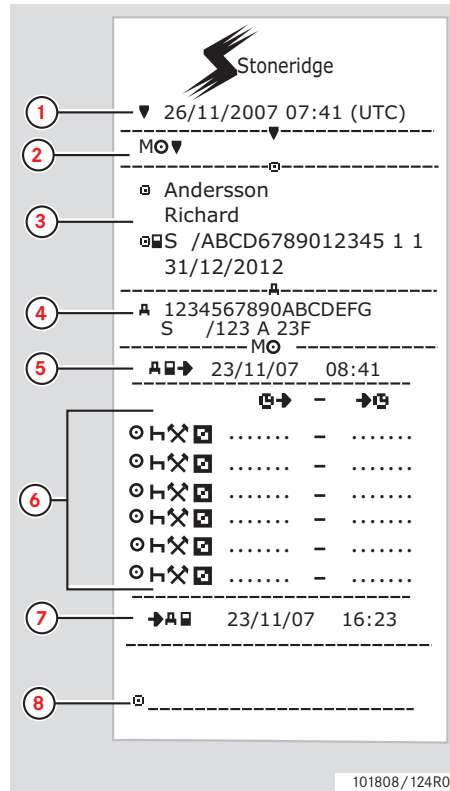

- 1 Datum och tid (UTC-tid).
- 2 Typ av utskrift (manuellt inmatningsblad).
- 3 Kortinnehavarens identifiering.
- 4 Fordonets identifiering.
- 5 Tid för kortets uttag.
- 6 Manuella inmatningar med varaktighet.
- 7 Tid för kortets isättning.
- 8 Förarens signatur.

## Inställningar

### Inställningar

Följande inställningar kan ändras:

- Färdskrivarens språk.
- Lokal tid.
- UTC-tid.
- Invertera display.
- Inbyggt test.

▷ Inbyggt test, sidan 98



Det är endast möjligt att ändra inställningarna när fordonet är stillastående.

### Språk

Förarkortets språk används som standard i färdskrivaren och på utskrifterna.



Färdskrivarens och utskrifternas språk kan ändras till ett av 24 språk.

(▷ Tillgängliga språk, sidan 108)





Det valda språket sparas endast i färdskrivaren och inte på förarkortet.



1 Tryck på .

2 Använd  eller  för att välja "INSTÄLLN." och tryck sedan på .

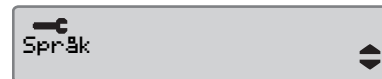

3 Använd  eller  för att välja "Språk" och tryck sedan på .



4 Använd  eller  för att välja önskat språk och tryck sedan på .



5 Följande display visas under ett par sekunder:

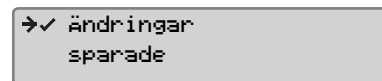

Inställningen sparas.

Tryck två gånger på  för att återgå till standarddisplayen.

## Inställningar

### Ändra UTC-tid

Alla aktiviteter som registreras av färdskrivaren anges alltid i UTC-tid, Universal Time Coordinated:

- UTC-tiden motsvarar i stort sett Greenwich Mean Time (GMT).
- UTC-tiden ställs inte om för sommar-/vintertid.



- UTC-tiden kan justeras med maximalt +/-1 minut per vecka i driftsläget.
- UTC-tiden kan inte ställas in närmare än en timme före förarkortets utgångstid.



Om UTC-tiden i färdskrivaren avviker med mer än 20 minuter, måste färdskrivaren kalibreras på en verkstad för digitala färdskrivare.

- 1 Tryck på **OK**.
- 2 Använd **▼** eller **▲** för att välja "INSTÄLLN." och tryck sedan på **OK**.



- 3 Använd **▼** eller **▲** för att välja "UTC-tid" och tryck sedan på **OK**.

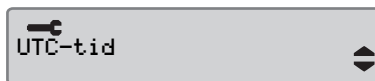

- 4 Använd **▼** eller **▲** för att ändra UTC-tiden med en minut och tryck sedan på **OK**.

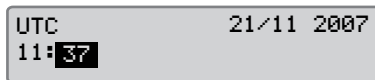

- 5 Följande display visas under ett par sekunder:

Inställningen sparas.

Tryck två gånger på **↶** för att återgå till standarddisplayen.

### Ändra lokal tid

Den lokala tiden är den aktuella tiden i ett visst land. Den lokala tiden ställs in manuellt.

Lokal tid visas bara som information:

- I förarens standarddisplay.
- Vid manuell inmatning av aktiviteter.
- På vissa utskrifter.



Lokal tid kan ställas in med steg om 30 minuter.

1 Tryck på **OK**.

2 Använd **▼** eller **▲** för att välja "INSTÄLLN." och tryck sedan på **OK**.

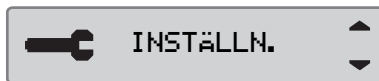

3 Använd **▼** eller **▲** för att välja "Lokal tid" och tryck sedan på **OK**.



4 Använd **▼** eller **▲** för att ändra UTC-tiden med en minut och tryck sedan på **OK**.

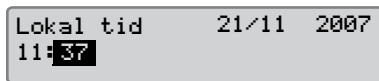

5 Följande display visas under ett par sekunder:

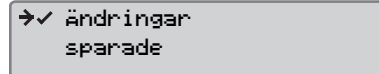

Inställningen sparas.

Tryck två gånger på **↶** för att återgå till standarddisplayen.

### Sommartid

Ett meddelande om automatisk tidsomställning för sommar- och vintertid visas alltid den sista söndagen i mars respektive den sista söndagen i oktober. Välj "JA" för att godkänna eller "NEJ" för att avvisa tidsomställningen.

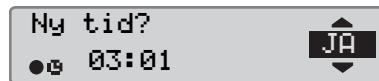

## Inställningar

### Invertera display

Displayen kan ställas in på ett av följande utseenden:

- Positiv vy.
- Inverterad vy.

För att ändra utseendet:

1 Tryck på **OK**.

2 Använd **▼** eller **▲** för att välja "INSTÄLLN." och tryck sedan på **OK**.



3 Använd **▼** eller **▲** för att välja "Lokal tid" och tryck sedan på **OK**.

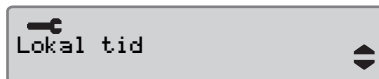

4 Använd **▼** eller **▲** för att ändra UTC-tiden med en minut och tryck sedan på **OK**.

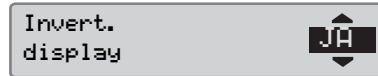

5 Följande display visas under ett par sekunder:

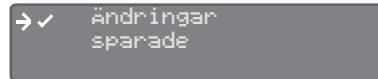

Inställningen sparas.

Tryck två gånger på **↩** för att återgå till standarddisplayen.





**Förardisplayer**

**Symboler**

**Meddelanden, varningar och fel**

### Displayer

#### Förardisplayer

- Använd ▼ eller ▲ för att välja att bläddra uppåt eller nedåt till en av följande displayer.

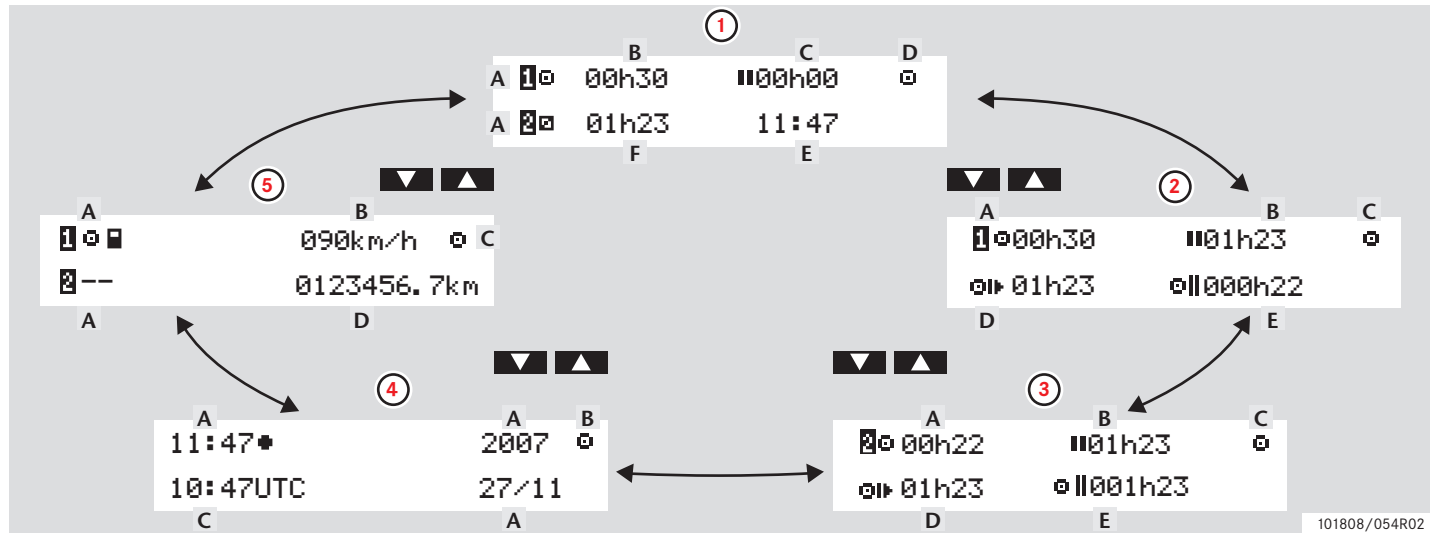

101808/054R02

## Displayer

	Displaytyp	Information	
1	Standarddisplay, förare 1 och 2	A. Aktuell aktivitet, förare 1 och 2 B. Kontinuerlig körtid, förare 1 C. Sammanlagd vilotid, förare 1	D. Driftsläge E. Lokal tid F. Akti vitetens varaktighet, förare 2
2	Förare 1	A. Kontinuerlig körtid B. Sammanlagd vilotid C. Driftsläge	D. Sammanlagd körtid aktuell dag E. Sammanlagd körtid senaste 14 dagarna
3	Förare 2	A. Kontinuerlig körtid B. Sammanlagd vilotid C. Driftsläge	D. Sammanlagd körtid aktuell dag E. Sammanlagd körtid senaste 14 dagarna
4	Datum och tid	A. Lokal tid och datum B. Driftsläge	C. UTC-tid
5	Aktuell hastighet	A. Typ av kort isatt i fack 1 och 2 B. Aktuell hastighet	C. Driftsläge D. Vägmätare

## !

Visade kör- och vilotider ska endast användas som vägledande data med hänseende till aktuell lagstiftning i respektive land. Vid tveksamhet ska du kontrollera och beräkna med hjälp av lämplig 24-timmarsutskrift från kortet.

### Symboler

#### Symboler

De symboler som visas i displayen och på utskrifter står för personer, aktiviteter eller processer. (▷ Symbolkombinationer, sidan 78)









Symbol	Beskrivning
⊖	Funktionen är inte tillgänglig
1, 1	Fack förare 1
2, 2	Fack förare 2
📄	Kort
👤	Mata ut
✂	Annat arbete
🚗	Körning/förare
🛏	Vila/rast
📄	Tillgänglig
🚆	Färd med färja / tåg
OUT	"Utanför omfång", dvs. ingen registrering krävs

Symbol	Beskrivning
●	Lokal tid/plats
▶	Start av daglig arbetsperiod
▶	Slut på daglig arbetsperiod
⏸	Rast
➔	Från eller till
▼	Skrivare, utskrift
📄	Papper
📄	Display
⌘	Bearbetar, vänta
🕒	Tid, klocka

Symbol	Beskrivning
UTC	UTC-tid
24h	Dagligen
I	Varje vecka
II	Varannan vecka
Σ	Summa / sammanfattning
>	Hastighet
>>	Hastighetsöverträdelse
×	Fel
!	Händelser
?	Fråga / okänd

Symboler

Symbol	Beskrivning
	Verkstad
	Företag
	Kontrollant
	Tillverkare
	Säkerhet
	Extern förvaring/nedladdning
	Knappar
	Slutförd
	Färdskrivare, fordon

Symbol	Beskrivning
	Däckstorlek
	Sensor
	Strömförsörjning
	Skriv ut
	Skriv ut, undermeny
	Företagslås
	Platser
	Platser, undermeny
	Inställningar

### Symbolkombinationer

De symbolkombinationer som visas i displayen och på utskrifter står för personer, aktiviteter eller processer.

Kombination	Beskrivning
● ▶	Startplats för daglig arbetsperiod
▶ ●	Slutplats för daglig arbetsperiod
🕒 ▶	Från klockslag (UTC)
▶ 🕒	Till klockslag (UTC)
● 🕒	Lokal tid
○ ○	Delad körning
○	Körtid för två veckor
OUT ▶	"Utanför omfång" börjar
▶ OUT	"Utanför omfång" slutar
○ ▶	Sammanlagd körtid för aktuell dag

Kombination	Beskrivning
↓ ○	Låg temperatur för skrivare
↑ ○	Hög temperatur för skrivare
☐ --	Kort saknas
○ ☐	Förarkort
⌚ ☐	Verkstadskort
🏢 ☐	Företagskort
🔧 ☐	Kontrollkort
🔧 ●	Kontrollplats
🚗 ▶	Från fordon

## Meddelanden, varningar och fel

### Meddelanden, varningar och fel

#### Tre typer av noteringar

Den information som visas på färdskrivarens display delas upp i tre typer av noteringar beroende på hur allvarlig en viss händelse är:

- Meddelanden
- Varningar
- Funktionsfel

En lista i bokstavsordning med alla relaterade meddelanden, varningar och funktionsfel visas på efterföljande sidor.

I denna lista har "förarkort" förkortats till "kort".

### Meddelanden

Meddelanden är information om slutförda processer, problem med förarkortet eller en påminnelse om att ta en rast.

Meddelanden lagras inte och de kan inte skrivas ut.

- ▶ Tryck på **OK** för att ta bort ett meddelande.

### Varningar

Varningar visas i händelse av lagöverträdelser, t.ex. hastighetsöverträdelse, eller om färdskrivardata inte kan registreras av någon orsak.

Varningar visas som ett separat fönster eller blinkande på displayen.

Varningar lagras och de kan skrivas ut.

- ▷ Skapa en utskrift, sidan 40

Tryck två gånger på **OK** för att ta bort en varning.

### Funktionsfel

Funktionsfel är allvarligare än varningar. De visas om färdskrivaren, en givare eller ett förarkort inte fungerar på rätt sätt eller om ett försök till manipulering av utrustningen har upptäckts.

Funktionsfel lagras och de kan skrivas ut.

- ▷ Skapa en utskrift, sidan 40

Tryck på **OK** för att bekräfta en varning.

Display	Typ	Enhet	Beskrivning	Åtgärd
	Meddelande	Färdskrivare	Inmatning inte möjlig under färd.	▶ Stoppa fordonet och försök på nytt.
! A → T Dags för per. kontroll	Meddelande	Färdskrivare	Färdskrivaren saknar kalibrering.	▶ Besök en verkstad för digitala färdskrivare för att få färdskrivaren kalibrerad.
× A FE internt fel	Funktionsfel	Färdskrivare	Färdskrivaren har upptäckt ett internt funktionsfel.	▶ Besök en verkstad för digitala färdskrivare för att få utrustningen kontrollerad.
! Ⓜ 1 Fel i kortautentisering	Funktionsfel	Kort	Färdskrivarens säkerhetskontroll av kortet i fack 1 ("2" vid fack 2) misslyckades.	<ul style="list-style-type: none"> <li>▶ Mata ut kortet och kontrollera det visuellt.</li> <li>▶ Rengör kortet med en mjuk trasa och försök på nytt.</li> <li>▶ Om displayen visas igen, ska du utföra ett självtest (▷ Inbyggt test, sidan 98).</li> </ul>
! Ⓜ 1 Fel i sensorautentisering	Funktionsfel	Sensor	Färdskrivaren kan inte känna av rörelsegivaren.	▶ Besök en verkstad för digitala färdskrivare för att få utrustningen kontrollerad.
! Ⓜ 1 A Fel i sensorautentisering	Funktionsfel	Sensor	Färdskrivaren känner inte igen den anslutna rörelsegivaren som den som installerats.	▶ Besök en verkstad för digitala färdskrivare för att få utrustningen kontrollerad.



## Meddelanden, varningar och fel

Display	Typ	Enhet	Beskrivning	Åtgärd
! ⚡ Fel i sensordata	Varning	Sensor	Visas på grund av en av följande orsaker: Ingen hastighetssignal från givaren. Ogiltig hastighetssignal eller datalänkfel. Hastighetsgivarens – färdskrivarens signatur stämmer inte överens.	► Besök en verkstad för digitala färdskrivare för att få utrustningen kontrollerad.
! ⚡ =0 Fel på sensorkabel	Varning	Sensor	Fel i rörelsegivarens data.	► Besök en verkstad för digitala färdskrivare för att få utrustningen kontrollerad.
! ⚡ >0 Fel på sensorkabel	Varning	Sensor	Fel i rörelsegivarens data.	► Besök en verkstad för digitala färdskrivare för att få utrustningen kontrollerad.
! ⚡ A 1 Föreg. kort-session ej avsl.	Varning	Kort	Förarkortet i fack 1 ("2" vid fack 2) matades ut på fel sätt under den senaste sessionen. Borttagningen av föregående kort i fack 1 ("2" vid fack 2) slutfördes inte på rätt sätt av färdskrivaren.	<ul style="list-style-type: none"> <li>► Mata ut kortet och kontrollera det visuellt.</li> <li>► Rengör kortet med en mjuk trasa och försök på nytt.</li> <li>► Om displayen visas igen, ska du utföra ett självtest (▷ Inbyggt test, sidan 98).</li> </ul>
⚡ → ✓ Företagsläs aktiverat	Meddelande	Färdskrivare	Aktivering av företagsläs slutförd.	► Ingen ytterligare åtgärd är nödvändig.

## Displayer och data

### Meddelanden, varningar och fel

Display	Typ	Enhet	Beskrivning	Åtgärd
← f ✓ Företagslås avaktiverat	Meddelande	Färdskrivare	Avaktivering av företagslås slutförd.	▶ Ingen ytterligare åtgärd är nödvändig.
A → T ? Förvarning nästa kontroll	Meddelande	Färdskrivare	Nästa kalibrering, förvarning.	▶ Besök en verkstad för digitala färdskrivare för att få utrustningen kontrollerad.
>> ? Förvarning överskr. hast.	Meddelande	Färdskrivare	Fordonets hastighet har överskridit den inställda hastighetsgränsen. Efter 1 (en) minut av kontinuerlig hastighetsöverträdelse kommer varningen att sparas.	▶ Kör inte fortare än hastighetsgränsen.
x 0 / 0 < * Går inte att öppna luckan	Meddelande	Färdskrivare	Det berörda kortfacket kan inte öppnas.	▶ Kontrollera att facket fungerar på rätt sätt. ▶ Om facket fortfarande inte fungerar, ska du besöka en verkstad för digitala färdskrivare för att få utrustningen kontrollerad.

## Meddelanden, varningar och fel

Display	Typ	Enhet	Beskrivning	Åtgärd
▼ ↑ ○ Hög temp. för skrivare	Meddelande	Skrivare	Utskriften kunde inte startas eller så har den pågående utskriften avbrutits på grund av att skrivarens temperatur är för hög.	<ul style="list-style-type: none"> <li>▶ Vänta tills det att skrivarens temperatur ligger inom det tillåtna området och försök sedan skriva ut igen.</li> <li>▶ Om skrivaren fortfarande inte fungerar, ska du besöka en verkstad för digitala färdskrivare för att få utrustningen kontrollerad.</li> </ul>
! Ⓜ ? Ingen mer info finns	Funktionsfel	Sensor	En okänd typ av givarfel har inträffat.	<ul style="list-style-type: none"> <li>▶ Besök en verkstad för digitala färdskrivare för att få utrustningen kontrollerad.</li> </ul>
! ○ / T ■ Inget förar- el verkstadskort	Meddelande	Kort	En funktion har valts som kräver ett isatt förar- eller verkstadskort.	<ul style="list-style-type: none"> <li>▶ Sätt i ett kort.</li> <li>▶ Besök en verkstad för digitala färdskrivare för att få utrustningen kontrollerad.</li> </ul>
! Ⓜ A/A Integr. fel i data	Funktionsfel	Färdskrivare	De användardata som finns lagrade i färdskrivaren innehåller fel.	<ul style="list-style-type: none"> <li>▶ Besök en verkstad för digitala färdskrivare för att få utrustningen kontrollerad.</li> </ul>



Display	Typ	Enhet	Beskrivning	Åtgärd
!  ←  1 Integr. fel i kortdata	Funktionsfel	Kort	Korrupta data upptäcktes vid läsning av data från kortet i fack 1 ("2" vid fack 2) till färdskrivaren.	<ul style="list-style-type: none"> <li>▶ Mata ut kortet och kontrollera det visuellt.</li> <li>▶ Rengör kortet med en mjuk trasa och försök på nytt.</li> <li>▶ Om funktionsfelet kvarstår ska du utföra ett självtest (▷ Inbyggt test, sidan 98).</li> <li>▶ Om felet kvarstår, ska du besöka en verkstad för digitala färdskrivare för att få utrustningen kontrollerad.</li> </ul>
!   /  Integr. fel i sensordata	Funktionsfel	Sensor	Internt givarfel. Integritetsfel hos lagrade data.	<ul style="list-style-type: none"> <li>▶ Besök en verkstad för digitala färdskrivare för att få utrustningen kontrollerad.</li> </ul>
!  ○ Isättning av kort vid körning	Varning	Kort	Ett förarkort sattes i när fordonet var i rörelse.	<ul style="list-style-type: none"> <li>▶ Fortsätt färden om förarkortet är giltigt.</li> </ul>
!  Isättning av ogiltigt kort	Varning	Kort	Ett ogiltigt kort har satts in i ett fack.	<ul style="list-style-type: none"> <li>▶ Ta ut det ogiltiga kortet.</li> </ul>
!  Justering av UTC ej tillåten	Meddelande	Färdskrivare	Justering av UTC-tiden med mer än +/- 1 (en) minut per vecka är inte tillåten.	<ul style="list-style-type: none"> <li>▶ Om UTC-tiden i färdskrivaren avviker med mer än 20 minuter, måste den kalibreras på en verkstad för digitala färdskrivare.</li> </ul>

## Meddelanden, varningar och fel

Display	Typ	Enhet	Beskrivning	Åtgärd
○ 1 / 2 * Kan ej öppnas vid körning	Meddelande	Färdskrivare	Ett öppningsförsök av ett fack utfördes när fordonet var i rörelse.	▶ Stoppa fordonet. Kortfacket kan endast öppnas när fordonet är stillastående.
! ○ 1 Körning utan korrekt kort	Varning	Kort	Körning utan ett lämpligt kort eller med en olämplig kortkombination.	▶ Stoppa fordonet och ta ut det felande kortet.
1 Kort går ut dagar kvar:	Varning	Kort	Kortet som är isatt i fack 1 ("2" vid fack 2) förlorar sin giltighet om xx dagar, där xx är en siffra mellan 0 och 30.	▶ Kontakta ansvarig myndighet för att få ett nytt kort. Meddelandet försvinner automatiskt efter fem sekunder eller när en knapp trycks.
○ 1 Kort utgången	Meddelande	Kort	Kortet i fack 1 ("2" vid fack 2) är inte längre giltigt.	▶ Ta ut kortet och byt ut det mot ett giltigt kort.
! 1 → x1 Kortdata kunde ej sparas	Meddelande	Kort	Data kunde inte lagras på kortet som togs ut ur fack 1 ("2" vid fack 2) på grund av ett fel.	<ul style="list-style-type: none"> <li>▶ Rengör kortet med en mjuk trasa och försök på nytt.</li> <li>▶ Om displayen visas igen, ska du utföra ett självtest (▷ Inbyggt test, sidan 98).</li> <li>▶ Om felet kvarstår, ska du besöka en verkstad för digitala färdskrivare för att få utrustningen kontrollerad.</li> </ul>

Display	Typ	Enhet	Beskrivning	Åtgärd
✖ 1 Kortfel kort 1	Funktionsfel	Kort	Kortet i fack 1 ("2" om det gäller fack 2) är defekt.	<ul style="list-style-type: none"><li>▶ Mata ut kortet och kontrollera det visuellt.</li><li>▶ Rengör kortet med en mjuk trasa och försök på nytt.</li><li>▶ Om displayen visas igen, ska du utföra ett självtest (▷ Inbyggt test, sidan 98).</li><li>▶ Om felet kvarstår, ska du besöka en verkstad för digitala färdskrivare för att få utrustningen kontrollerad.</li></ul>
! 1 Kortkonflikt	Varning	Kort	En ogiltig kortkombination har upptäckts.	<ul style="list-style-type: none"><li>▶ Ta ut det felande kortet.</li></ul>
♥ ↓ † Låg spänning för skrivare	Meddelande	Skrivare	Den pågående utskriften har avbrutits på grund av att färdskrivarens ingående spänning är för låg.	<ul style="list-style-type: none"><li>▶ Kontrollera fordonets batterispänning, anslutningar etc.</li><li>▶ Om skrivaren fortfarande inte fungerar, ska du besöka en verkstad för digitala färdskrivare för att få utrustningen kontrollerad.</li></ul>

## Meddelanden, varningar och fel

Display	Typ	Enhet	Beskrivning	Åtgärd
▼ ↓ ○ Låg temp. för skrivare	Meddelande	Skrivare	Utskriften kunde inte startas på grund av att skrivarens temperatur är för låg.	<ul style="list-style-type: none"> <li>▶ Vänta tills det att skrivarens temperatur ligger inom det tillåtna området och försök sedan skriva ut igen.</li> <li>▶ Om skrivaren fortfarande inte fungerar, ska du besöka en verkstad för digitala färdskrivare för att få utrustningen kontrollerad.</li> </ul>
M.....! Minnet är fullt!	Meddelande	Färdskrivare	Minnet för manuella inmatningar är fullt.	<ul style="list-style-type: none"> <li>▶ Ändra de manuella inmatningarna så att det totala antalet inmatningar blir lägre.</li> </ul>
! ⚠ A Maskinvarusabotage	Funktionsfel	Färdskrivare	Kortet har tagits ut med våld eller så har manipulering av hårdvaran upptäckts.	<ul style="list-style-type: none"> <li>▶ Besök en verkstad för digitala färdskrivare för att få utrustningen kontrollerad.</li> </ul>
>> Maxhastighet överskriden	Varning	Färdskrivare	Fordonets hastighet har överskridit den inställda hastighetsgränsen under 1 minut och händelsen kommer att sparas.	<ul style="list-style-type: none"> <li>▶ Kör inte fortare än hastighetsgränsen.</li> </ul>
Ny tid? ● ● 03:01 	Meddelande	Färdskrivare	Ändring av sommartid.	<ul style="list-style-type: none"> <li>▶ Svara "JA" för att påbörja eller avsluta sommartid.</li> <li>▶ Svara "NEJ" eller tryck på  för att avbryta.</li> </ul>

## Displayer och data

### Meddelanden, varningar och fel

Display	Typ	Enhet	Beskrivning	Åtgärd
! A ∠ x Obehörig öppning av FE	Funktionsfel	Färdskrivare	Färdskrivarens inneslutning har öppnats.	► Besök en verkstad för digitala färdskrivare för att få utrustningen kontrollerad.
>4 1/2h? Påminnelse en kvart kvar	Meddelande	Färdskrivare	Föraren har 15 minuter kvar tills det att den lagstadgade maximala körtiden på 4½ timmar kommer att överskridas.	► Sök upp en lämplig plats för att ta en rast inom de närmaste 15 minuterna.
>4 1/2h Påminnelse tid för rast	Meddelande	Färdskrivare	Den lagstadgade maximala körtiden på 4½ timmar har passerats.	► Stoppa fordonet snarast möjligt och ta en rast.
▼ ρ * Papper slut i skrivare	Meddelande	Skrivare	Den pågående utskriften har avbrutits på grund av att pappret är slut i skrivaren.	► Sätt i en ny pappersrulle.
! ■ Redan i företagsläge	Funktionsfel	Kort	Två företagskort isatta. Det andra kortet kommer att matas ut utan att godkännas.	► Sätt endast i ett företagskort.
! ■ Redan i kalibreringsläge	Funktionsfel	Kort	Två verkstadskort isatta. Det andra kortet kommer att matas ut utan att godkännas.	
! ■ Redan i kontrolläge	Funktionsfel	Kort	Två kontrollkort isatta. Det andra kortet kommer att matas ut utan att godkännas.	► Sätt endast i ett kontrollkort.





## Meddelanden, varningar och fel

Display	Typ	Enhet	Beskrivning	Åtgärd
× A Sensor kommunicerar ej	Funktionsfel	Sensor	Fel i rörelsegivarens kommunikation.	► Besök en verkstad för digitala färdskrivare för att få utrustningen kontrollerad.
! A < x Sensor obehörigt öppnad	Funktionsfel	Sensor	Otillåten öppning har upptäckts.	► Besök en verkstad för digitala färdskrivare för att få utrustningen kontrollerad.
! A A A Sensor obehörigt utbytt	Funktionsfel	Sensor	Givaren har bytts ut sedan den senaste hoppningen.	► Besök en verkstad för digitala färdskrivare för att få utrustningen kontrollerad.
× A A † ↑ Sensor- spänning för hög	Funktionsfel	Sensor	Givarspänning för hög.	► Besök en verkstad för digitala färdskrivare för att få utrustningen kontrollerad.
× A † ↓ Sensor- spänning för låg	Funktionsfel	Sensor	Givarspänning för låg.	► Besök en verkstad för digitala färdskrivare för att få utrustningen kontrollerad.
× A ✓ Sensor svarar ej	Funktionsfel	Sensor	Fel i rörelsegivarens kommunikation.	► Besök en verkstad för digitala färdskrivare för att få utrustningen kontrollerad.
× A ← A Sensor svarar ej	Funktionsfel	Sensor	Fel i rörelsegivarens kommunikation.	► Besök en verkstad för digitala färdskrivare för att få utrustningen kontrollerad.

# Displayer och data

## Meddelanden, varningar och fel

Display	Typ	Enhet	Beskrivning	Åtgärd
xll Sensorfel	Funktionsfel	Sensor	Ett datalänkfel mellan hastighetsgivaren och färdskrivaren.	▶ Besök en verkstad för digitala färdskrivare för att få utrustningen kontrollerad.
!ll † Spänningsavbr. för sensor	Funktionsfel	Sensor	Givaren saknar ström.	▶ Besök en verkstad för digitala färdskrivare för att få utrustningen kontrollerad.
!† Spänningsavbrott detekterat	Varning	Färdskrivare	Färdskrivarens matarspänning ligger under eller över gränsen för korrekt funktion eller så har den kopplats bort.	▶ Besök en verkstad för digitala färdskrivare om orsaken till meddelandet är okänd.
▼○▼ Utskrift avbruten	Meddelande	Skrivare	Den pågående utskriften har avbrutits.	▶ Ingen ytterligare åtgärd är nödvändig.
▼✓▼ Utskrift klar	Meddelande	Skrivare	Den pågående utskriften är slutförd.	▶ Ingen ytterligare åtgärd är nödvändig.
Utskrift pågår 	Meddelande	Skrivare	Utskrift pågår.	▶ Vänta tills det att utskriften har slutförts. ▶ Håll  nedtryckt för att avbryta utskriften.

## Meddelanden, varningar och fel

Display	Typ	Enhet	Beskrivning	Åtgärd
fn × Vald funktion kan ej utföras	Meddelande	Färdskrivare	Den önskade funktionen kan inte utföras.	<ul style="list-style-type: none"> <li>▶ Kontrollera att färdskrivaren är inställd på rätt driftsläge.</li> <li>▶ Om feldisplayen fortfarande visas, ska du besöka en verkstad för digitala färdskrivare för att få utrustningen kontrollerad.</li> </ul>
▣ → ☉ Väntar på knapptryckning	Meddelande	Färdskrivare	Färdskrivaren väntar på indata.	▶ Tryck på lämpliga knappar och slutför processen.
→ ✓ ändringar sparade	Meddelande	Färdskrivare	Ett meddelande som bekräftar att en ändring har sparats.	▶ Ingen ytterligare åtgärd är nödvändig.
! ⏏ → ⏏ × överf. fel i sensordata	Funktionsfel	Sensor	Hastighetsgivaren och färdskrivaren kommunicerar inte.	▶ Besök en verkstad för digitala färdskrivare för att få utrustningen kontrollerad.
↓ × ↓ överföringen misslyckades	Funktionsfel	Färdskrivare	Ett fel inträffade vid nedladdning av data från färdskrivaren.	<ul style="list-style-type: none"> <li>▶ Gör ett nytt försök.</li> <li>▶ Besök en verkstad för digitala färdskrivare för att få utrustningen kontrollerad.</li> </ul>
↓ ✓ ↓ överföringen slutförd	Meddelande	Färdskrivare	Färdskrivarens nedladdningsprocess har slutförts.	▶ Ingen ytterligare åtgärd är nödvändig.

Display	Typ	Enhet	Beskrivning	Åtgärd
!@#överlappning av tider kort 1	Varning	Färdskrivare	Den senaste borttagningstiden för det isatta kortet är senare än färdskrivarens datum/tid.	<ul style="list-style-type: none"><li>▶ Ta ut förarkortet.</li><li>▶ Kontrollera färdskrivarens datum/tid och ändra vid behov.</li><li>▶ Vänta tills den överlappande tiden har passerat.</li></ul>

**Byta skrivarpappersrulle**

**Underhåll och skötsel**

**Inbyggt test**

**Vanliga frågor**

### Byta skrivarpappersrulle

#### Ta bort papperskassetten

- ▶ Tryck på den övre kanten på frontpanelen. Panelen viks ut.

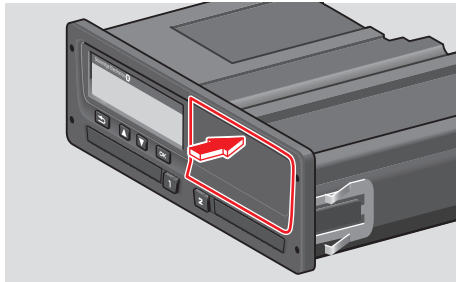

101808/033R01

- ▶ Håll panelen i den undre kanten.

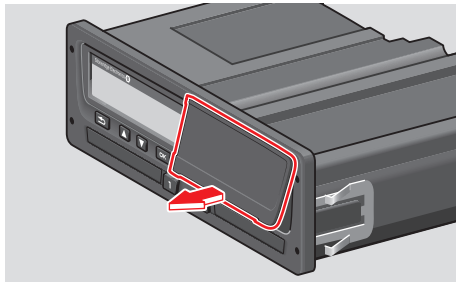

101808/034R01

- ▶ Dra försiktigt ut papperskassetten.

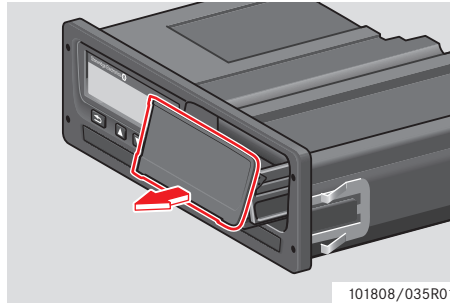

101808/035R01

### Sätta i en pappersrulle

!

Använd endast skrivarpapper som godkänts av Stoneridge. Annars finns det risk för funktionsfel hos skrivaren.

- ▶ Sätt i pappersrullen. Mata papret runt baksidan av papperskassetten och framåt förbi panelens undre kant.

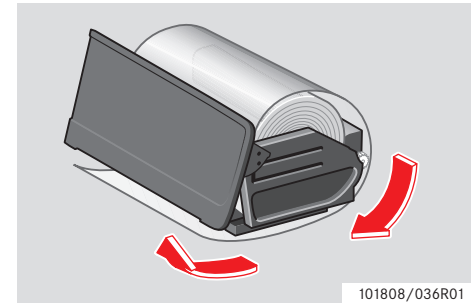

101808/036R01

## Byta skrivarpappersrulle

- ▶ Sätt i papperskassetten i skrivarfixturen.
- ▶ Tryck på mitten av panelen och för in papperskassetten i färdskrivaren tills den hakas fast.

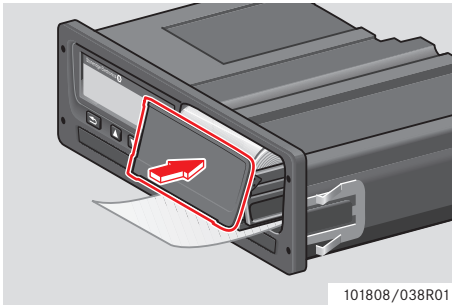

- ▶ Dra pappret uppåt och riv av.

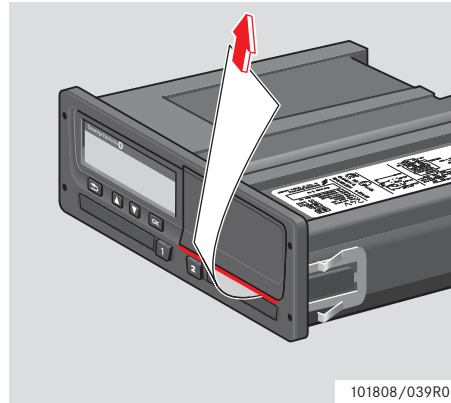

### Underhåll och skötsel

#### Reservdelar för skrivare

Kontakta din lokala återförsäljare vid behov av reservdelar.

Förbrukningsartikel	Artikelnr
Pappersrulle – 3-pack	6800-032
Pappersrulle – 8-pack	6800-002
Papperskassett	6800-001

!

Förvara skrivarpappret svalt, torrt och mörkt.

#### Skötsel av kort

Skötsel av kort:

- Böj inte kortet.
- Se till att kortets kontakter hålls rena från smuts och damm.
- Rengör det vid behov med en mjuk trasa.
- Skydda det mot stöld, förlust och skada.

#### Förarkort skadat, förlorat eller stulet

Om förarkortet blir skadat, förlorat eller stulet, måste innehavaren beställa ett ersättningskort hos ansvarig myndighet i det land där kortet utfärdades. Om ett förarkort blir stulet eller om innehavaren misstänker att en obehörig person har tillgång till det, måste innehavaren rapportera incidenten till polisen i det aktuella området och erhålla numret på polisanmälan.

!

En förare utan giltigt förarkort får inte köra ett fordon utrustat med en digital färdskrivare.

Information om nationella bestämmelser får du av landets ansvariga myndighet.



## Underhåll och skötsel

### Skötsel av färdskrivare

---

Skötsel av färdskrivaren:

- Placera inga föremål på facken när de är öppna. Annars riskerar de att skadas.
- Inträngande smuts kan orsaka permanent skada på färdskrivaren.
- Ha alltid facken stängda och mata bara ut dem för att sätta i eller ta ut ett kort.
- Rengör en smutsig färdskrivare med en fuktig, mjuk trasa.

### Undvik högsänning

Bryt strömmen till färdskrivaren om du förväntar dig att fordonet behöver startas flera gånger med startkablar.

För mer information om hur du bryter strömmen till färdskrivaren, se fordonets instruktionsbok.

Det kan bli nödvändigt att kalibrera om färdskrivaren om strömmen har varit bruten.

**!**

Högsänning kan orsaka permanent skada på färdskrivaren samt fel hos färdskrivarens elektroniska komponenter. Skada som därmed uppstår på färdskrivaren täcks inte av garantin.

### Inbyggt test

#### Inbyggt test

Det inbyggda testet kan endast utföras när fordonet är stillastående. Det här testet gör det möjligt för föraren att kontrollera att följande färdskrivarkomponenter fungerar på rätt sätt.

↺	Invertera display
□	Display
■	Förarkort
⌘	Knappar
▼	Skrivare

- 1 Tryck på **OK**.
- 2 Använd **▼** eller **▲** för att välja "INSTÄLLN." och tryck sedan på **OK**.



- 3 Använd **▼** eller **▲** för att välja "Självttest" och tryck sedan på **OK**.



- 4 Använd **▼** eller **▲** för att välja vilket test som ska utföras och tryck sedan på **OK**.

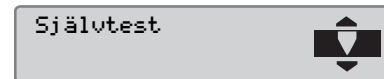
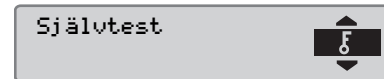
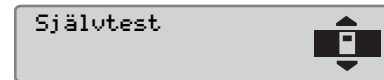
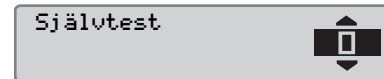
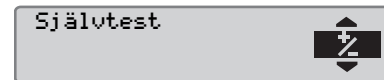

























## Inbyggd test

Symbol	Test	Beskrivning	Åtgärd om testet misslyckas
⌘	Invertera display	<b>Funktionstest för inverterad display</b> Displayens vy inverteras under 2 sekunder.	▶ Om displayen inte kunde läsas ska du besöka en verkstad för digitala färdskrivare.
□	Display	<b>Displaytest</b> Displayen tänds under 1 sekund och släcks under 1 sekund. Sedan visas ett mönster med rektanglar under 1 sekund.	▶ Om displayen inte kunde läsas ska du besöka en verkstad för digitala färdskrivare.
■	Förarkort	<b>Test av isatta förarkort</b> Det måste finnas ett förarkort i det berörda facket. Namnet på kortinnehavaren läses av och visas under 2 sekunder.	<ul style="list-style-type: none"> <li>▶ Om ett förarkort rapporteras som defekt, ska du kontrollera ett annat förarkort för att kontrollera att färdskrivaren fungerar på rätt sätt.</li> <li>▶ Om färdskrivaren verkar vara defekt, ska du besöka en verkstad för digitala färdskrivare för att få utrustningen kontrollerad.</li> <li>▶ Om man kan konstatera att det är förarkortet som är defekt, ska du kontakta ansvarig myndighet i det land där kortet utfärdades.</li> </ul>

Symbol	Test	Beskrivning	Åtgärd om testet misslyckas
⌘	Knappar	<b>Knapptest</b> Du ombeds att trycka på en knapp i taget från vänster till höger inom 2 sekunder efter varandra. Annars misslyckas testet.	<ul style="list-style-type: none"><li>▶ Rengör försiktigt smutsiga knappar med en fuktig trasa och ett mildt rengöringsmedel.</li><li>▶ Om en knapp inte fungerar vid flera tillfällen, ska du besöka en verkstad för digitala färdskrivare för att få färdskrivaren kalibrerad.</li></ul>
▼	Skrivare	<b>Utskrift av testsida</b>	<ul style="list-style-type: none"><li>▶ Kontrollera papperskassetten. Sätt vid behov i en ny pappersrulle eller byt ut kassetten.</li><li>▶ Om skrivaren fortfarande inte fungerar, ska du besöka en verkstad för digitala färdskrivare för att få utrustningen kontrollerad.</li></ul>

## Vanliga frågor

## Vanliga frågor

Vanliga frågor	Svar
Hur sätter jag i och tar ut ett förarkort?	Håll  eller  nedtryckt under minst tre sekunder för att öppna kortfacket.  För att ta ut kortet ur facket trycker du försiktigt upp förarkortet genom öppningen i fackets undersida eller tryck ned fackets kant tills det att förarkortet lossnar. (Du kan endast ta ut ett förarkort när fordonet är stillastående.)
Hur gör jag en 24-timmarsutskrift från förarkortet?	Tryck en gång på  för att gå till utskriftsskärmen. Tryck en gång till på  och använd  och  för att välja den utskrift du vill utföra. Tryck på  för att bekräfta och aktivera utskriften.
Hur gör jag en 24-timmarsutskrift med lokal tid?	Tryck en gång på  för att gå till utskriftsskärmen. Tryck en gång till på  och använd  och  för att välja den utskrift du vill utföra. Tryck på  för att utföra utskriften.
Hur väljer jag språk på färdskrivaren?	Tryck på  . Använd  och  för att välja Inställningar och tryck sedan på  . Använd  och  för att välja Språk och tryck sedan på  . Använd  och  för att välja ditt önskade språk och tryck sedan på  .
Hur väljer jag aktivitet på färdskrivaren?	Tryck på  eller  . De lägen som kan väljas är Tillgänglig, Annat arbete och Rast/vila. Körning väljs automatiskt när fordonet sätts i rörelse.

Vanliga frågor	Svar
Hur ställer jag in lokal tid?	Navigera till inställningarna genom att trycka på <b>OK</b> från huvudskärmen. Använd sedan <b>▲</b> och <b>▼</b> för att bläddra till inställningsmenyn. Tryck på <b>OK</b> för att öppna inställningsmenyn och använd <b>▲</b> och <b>▼</b> för att bläddra till lokal tid. Bekräfta med <b>OK</b> . Du kan justera tiden i steg om 30 minuter. Tryck på <b>OK</b> för att bekräfta.
Hur sätter jag i nytt skrivarpapper?	Ta bort locket på färdskrivarens högra sida genom att trycka på lockets ovansida. Detta öppnar locket och du kan ta ut rullen.
Hur kan jag snabbt kontrollera att färdskrivaren fungerar på rätt sätt?	Tryck en gång på <b>OK</b> och använd sedan <b>▲</b> och <b>▼</b> för att gå till "Inställningar". I inställningsmenyn kan du välja "Inbyggt test" för att utföra ett arbetstest på din SE5000.
Hur ändrar jag till läget för färja/utanför omfång?	Tryck en gång på <b>OK</b> och använd sedan <b>▲</b> och <b>▼</b> för att gå till "Platser". I platsmenyn kan du välja "Färja" eller "Utanför omfång".
Hur laddar jag ner data från SE5000? (Företagsläget)	Kontrollera att du har ett företagskort isatt och läst i färdskrivaren. Se Företagsläs. Anslut ett typgodkänt nedladdningsverktyg för att hämta data.
Hur aktiverar jag låset för företagsdata? (Företagsläget)	Sätt i företagskortet och tryck sedan på <b>OK</b> för att öppna menyn. Använd <b>▲</b> och <b>▼</b> för att välja "Företagsläs" och bekräfta med <b>OK</b> .
När måste jag aktivera låset för företagsdata? (Företagsläget)	När du får fordonet levererat måste du sätta i företagskortet för att aktivera datalåset.

## Vanliga frågor

Vanliga frågor	Svar
Var finns nedladdningsanslutningen? (Företagsläget)	Anslutningen finns placerad på vänster sida om pappersrullen bakom plastluckan.

Gör det själv

Vanliga frågor

---



**Tillgängliga länder**

**Tillgängliga språk**

**ADR-färdskrivare**

**Data lagrade på förarkortet och i färdskrivaren**

**Nationella importörer**

**Tidszoner**

### Tillgängliga länder

Följande länder kan väljas som plats i färdskrivaren.

Land	Land	Land
Albanien	Irland	Norge
Andorra	Island	Polen
Armenien	Italien	Portugal
Azerbajjan	Jugoslavien (Serbien/Montenegro)	Rumänien
Belgien	Kazakstan	Ryssland
Bosnien-Hercegovina	Kroatien	San Marino
Bulgarien	Lettland	Schweiz
Cypern	Liechtenstein	Slovakien
Danmark	Litauen	Slovenien
Estland	Luxemburg	Spanien, se de spanska regionerna till höger.
EU	Makedonien	Storbritannien, inklusive:
Finland	Malta	<ul style="list-style-type: none"><li>• Alderney,</li><li>• Guernsey,</li><li>• Jersey,</li><li>• Isle of Man,</li><li>• Gibraltar</li></ul>
Frankrike	Moldavien	
Färöarna	Monaco	
Georgien	Nederländerna	

## Tillgängliga länder

Land
Sverige
Tjeckien
Turkiet
Turkmenistan
Tyskland
Ukraina
Ungern
Vatikanstaten
Vitryssland

Spanska regioner
Andalucía
Aragón
Asturias
Baleares
Canarias
Cantabria
Castilla-La-Mancha
Castilla-León
Cataluña
Extremadura
Galicia
La Rioja
Madrid
Murcia
Navarra
País Vasco
Valencia

### Tillgängliga språk

Färdskrivaren använder som standard förarkortets språk som färdskrivarspråk.

Färdskrivar- och utskriftsspråket kan ändras till ett av följande språk.

Språk	
Български	Bulgariska
Cesky	Tjeckiska
Dansk	Danska
Deutsch	Tyska
Eesti	Estländska
Ελληνικά	Grekiska
English	Engelska
Español	Spanska
Français	Franska
íslenska	Isländska
Italiano	Italienska
Latviesu	Lettiska

Språk	
Lietuviu	Litauiska
Magyar	Ungerska
Nederlands	Holländska
Norsk	Norska
Polski	Polska
Română	Rumänska
Русский	Ryska
Português	Portugisiska
Slovenčina	Slovakiska
Slovenscina	Slovenska
Suomi	Finska
Svenska	Svenska

## ADR-färdskrivare

### ADR-färdskrivare

#### Godkänd för användning i fordon för farligt gods

ADR-versionen av färdskrivaren är godkänd att användas i fordon avsedda för farligt gods.

Den skiljer sig från standardfärdskrivaren då den har ett explosionsskydd och den är certifierad i enlighet med EU-direktiv 94/9/EC.

TÜV-testets certifikatnummer:

ATEX 2507 X, med motsvarande tillägg.

(TÜV= Technischer Überwachungs Verein)

**!**

ADR-färdskrivarens explosionsskydd kan endast garanteras när fordonet är stillastående och batteriets huvudströmbrytare är öppen.

### ADR-färdskrivarens specialfunktioner

Vissa av ADR-färdskrivarens funktioner avaktiveras omedelbart när tändningen stängs av.

- Kortfacken kan inte öppnas.
- Utskrifter kan inte utföras.
- Bakgrundsbelysningen för knapparna och displayen stängs av.



ADR-färdskrivaren övergår till strömsparläget omedelbart när tändningen stängs av.

För att ADR-färdskrivaren ska vara fullt fungerande, måste tändningsnyckeln vara i tändnings- eller radioläget, beroende på fordonsfabrikat.

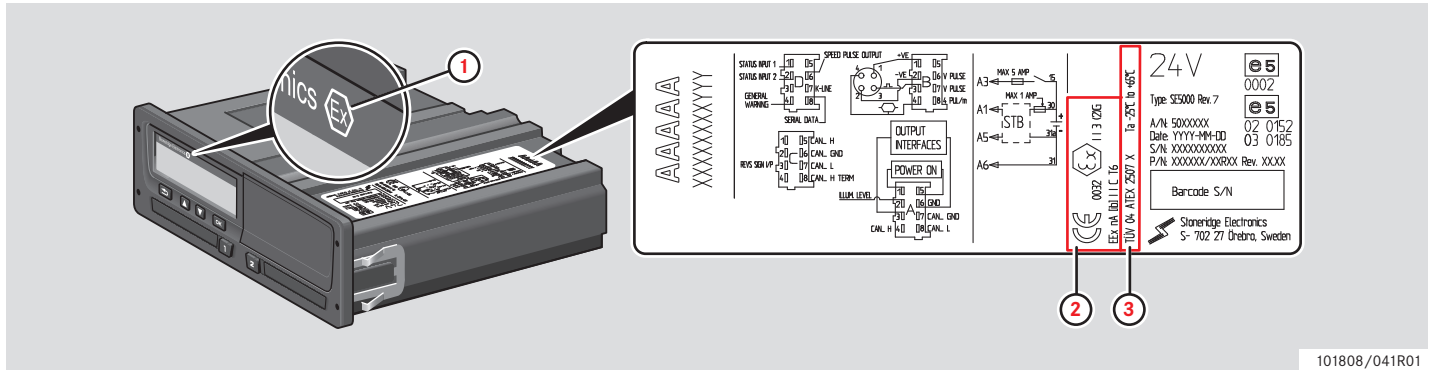

Synliga skillnader mellan en standardfärdskrivare och en ADR-färdskrivare

- 1 Ex-symbol på färdskrivarens framsida
- 2 ADR-klassificering
- 3 TÜV-testets certifikatnummer

## Data lagrade på förarkortet och i färdskrivaren

### Data lagrade på förarkortet och i färdskrivaren

Vissa data lagras både på förarkortet och i färdskrivaren:

- Dag
- Förare 1
- Fordon
- Byte av aktivitet

### Data lagrade på förarkortet

Data sparas på förarkortet om:

- Ett förarkort sätts i eller tas ut ur färdskrivaren.
- Föraraktiviteten byts eller anges manuellt.
- Varningar och funktionsfel inträffar.
- Kontroller utförts av myndigheterna.

Om fordonet har två förare sparas respektive förares data bara på det egna kortet.

### Data om isättning och uttagning

Data som lagras för varje dag och fordon:

- Datum och klockslag då förarkortet första gången sätts i och sista gången tas ur.
- Vägmätarställning vid första isättning och sista uttagning av förarkort.
- Fordonets registreringsnummer och registrerande medlemsstat för fordonet (medlemsstat i EU eller EES).

### Föraraktivitetsdata

Data lagras för varje dag och byte av köraktivitet:

- Datum och dagligt räkneverk för närvaro.
- Den sammanlagda körsträckan för förarkortets innehavare.
- Körningsstatus vid klockan 00.00 eller då kort sätts i, ensam förare eller en av flera.
- Registrering av alla byten av körningsaktivitet:
- Körstatus: förare 1 eller förare 2.
- Korthållare som används i färdskrivaren.
- Kort isatt eller inte när aktivitet byttes.
- Föraraktivitet.
- Datum och klockslag när aktivitet byttes.

### Data lagrade i färdskrivaren

Data sparas i färdskrivaren när:

- Ett förarkort sätts i eller tas ut.
- Föraren ändrar aktivitet.
- Händelser och funktionsfel inträffar.
- Manipulering av färdskrivaren.

Fordonets hastighet sparas kontinuerligt.

### Data om isättning och urtagning

Data som lagras för respektive förarkort:

- Kortinnehavarens för- och efternamn.
- Förarkorts nummer, medlemsstat där kortet är utfärdat och kortets utgångsdatum.
- Datum och klockslag då förarkort sattes i och togs ut.
- Fordonets vägmätarställning.
- Tidpunkt för isättning och urtagning.
- Fordonets registreringsnummer och det medlemsland där fordonet är registrerat.
- Klockslag då förarkortet togs ut ur det fordon där det senast var isatt.
- Vilket kortfack förarkortet sitter i.
- Indikering om manuell inmatning av aktiviteter har utförts.
- Förarens språkval för färdskrivaren.

### Föraraktivitetsdata

Data lagras för varje dag och byte av köraktivitet:

- Körstatus: ensam eller en av flera.
- Korthållare som används i färdskrivaren.
- Kort isatt eller inte när aktivitet byttes.
- Föraraktivitet.
- Datum och klockslag när aktivitet byttes.

### Övriga data

Övriga data lagrade i färdskrivaren:

- Detaljuppgifter om fordonets hastighet.
- Hastighetsöverträdelse under minst 1 minut.
- Företags- och verkstadshändelser.



## Nationella importörer

### Nationella importörer

Nationella importörer anges i listan nedan.

Kontakta din lokala representant om du behöver information, support eller nya förbrukningsartiklar.

Land	Importör	Telefonnummer	Adress
Australien	Mobile Instrument Service Pty Ltd	Tel: +61 02 9621 8190 Fax: +61 02 9676 7297	13/11 Bowmans Rd, 2148 Kings Park, New South Wales, Australien E-post: <a href="mailto:mispl@iprimus.com.au">mispl@iprimus.com.au</a>
Belgien	Phelect SRPL	Tel: +32 (8) 7560 274 Fax: +32 (8) 7560 273	Zoning Industriel des Plénesses, Route des 3 Entités, 15, 4890, Thimister-Clermont, Belgien E-post: <a href="mailto:info@phelect.be">info@phelect.be</a>
Bosnien-Hercegovina	Se Kroatien		
Bulgarien	Globus Commerce Ltd	Tel: +359 028 403 226 Fax: +359 028 403 194	Angel Voivoda Str 47. 126, 1510, Sofia, Bulgarien e-post: <a href="mailto:globus@globuscommerce.com">globus@globuscommerce.com</a> Webbplats: <a href="http://www.globuscommerce.com">http://www.globuscommerce.com</a>
Chile	TAFCK Servicio Instrumental Automotriz	Tel: +56 5225 174, 5248 680, 4165 887 Fax: +56 4161 679	Jose Joaquin Prieto, 4960 San Miguel, Santiago, Chile E-post: <a href="mailto:tacographos@tafck.cl">tacographos@tafck.cl</a> Webbplats: <a href="http://www.instrumentalautomotriz.cl">http://www.instrumentalautomotriz.cl</a>

Land	Importör	Telefonnummer	Adress
Cypern	K A Hiras Parts Ltd.	Tel: +357 (0)25 571 230 Fax: +357 (0)22 575 667	Soudas 16B, CY-3048 Limassol, Cypern E-post: k.a.hiras@cytanet.com.cy Webbplats: <a href="http://www.hirasparts.com">http://www.hirasparts.com</a>
Danmark	BG Service Center A/S	Tel: +45 (0)87 418010 Fax: +45 (0)87 418011	Grenåvej 148, DK-8240 Risskov, Danmark e-post: <a href="mailto:jk@bgteknik.com">jk@bgteknik.com</a> Webbplats: <a href="http://www.bgdk.dk">http://www.bgdk.dk</a>
Estland	Lajos Ltd	Tel: +372 3270 940 Fax: +372 3270 941	Jaama 16, 44106 Kunda, Lääne Virumaa, Estland E-post: <a href="mailto:lajos@lajos.ee">lajos@lajos.ee</a> , <a href="mailto:priit@lajos.ee">priit@lajos.ee</a> Webbplats: <a href="http://www.lajos.ee">http://www.lajos.ee</a>
Finland	Piirla Oy	Tel: +358 (0)17 283 1595 Fax: +358 (0)17 283 1644	Hopekatu 4, FI-70150 Kuopio, Finland E-post: <a href="mailto:piirla@piirla.fi">piirla@piirla.fi</a> Webbplats: <a href="http://www.piirla.fi">http://www.piirla.fi</a>
Frankrike	Stoneridge Electronics	Tel: +33 (0)5 5950 8040 Fax: +33 (0)5 5950 8041	Adress1: Zone Industrielle de St Etienne, Chermin de CasenaveFR-64100, Bayonne, Aquitaine, Frankrike E-post: <a href="mailto:france.amsales@stoneridge.com">france.amsales@stoneridge.com</a> Webbplats: <a href="http://www.stoneridgeelectronics.info">http://www.stoneridgeelectronics.info</a>
Grekland	P. Theodosiou Ltd	Tel: +30 (0)210 3474500 Fax: +30 (0)210 3477315	115 Athinon Av, GR-104 47 Athens, Grekland E-post: <a href="mailto:theodos@acsmi.gr">theodos@acsmi.gr</a>
Holland	Se Nederländerna		
Irland	MMC Commercials Ltd	Tel: +353 (0)1 419 2300 Fax: +353 (0)1 450 1035	John F Kennedy Drive, Naas Road, Dublin 12, Irland

## Nationella importörer

Land	Importör	Telefonnummer	Adress
Island	Heckla hf	Tel: +354 (0)590 5100 Fax: +354 (0)590 5101	Klettagardar 10, IS-104 Reykavik, Island E-post: obj@hekla.is Webbplats: <a href="http://www.hekla.is">http://www.hekla.is</a>
Israel	Tachograph Ltd	Tel: +972 (0)3 550 7254 Fax: +972 (0)3 559 6891	25 Hapeled St, Holon, 58815, Israel E-post: pniel_m@netvision.net.il Webbplats: <a href="http://www.speedometer.co.il">http://www.speedometer.co.il</a>
Italien	Stoneridge Electronics s.r.l.	Tel: +39 (0)650861001 Fax: +39 (0)650861006	Viale Caduti nella Guerra di Liberazione, 568 00128 Rome, Italien E-post: italy.amsales@stoneridge.com
Jordanien	Saba Trading Est	Tel: +962 (0)6 416 6264 Fax: +962 (0)6 416 5835	25 AK Hadeed Street, POBox 925964, Umheeran, Amman, 11190 Jordanien E-post: sabatrd@wanadoo.jo
Kanada	Canadian Automotive Instruments Ltd	Tel: +1 780 963 8930 Fax: +1 780 963 8230	33 Boulder Blvd, T7Z 1V6 Stoney Plain, Alberta, Kanada E-post: sales@c-a-i.net Webbplats: <a href="http://www.c-a-i.net">http://www.c-a-i.net</a>
Kazakstan	TOO "Trans-Takhograf"	Tel: +7 87 182 450 391 Fax: +7 87 182 327 556	Room 120, 99 AkademikaMargulana str, 140000, Pavlodar, 140011, Kazakstan E-post: trantsahograf@rambler.ru

Land	Importör	Telefonnummer	Adress
Kina	Stoneridge Asia Pacific Electronics (Suzhou) Co. Ltd	Tel:+86 512 6286 2188 Fax: +86 512 6715 2128	268 ThangZuang Road, Loueng North District SIP, 215001, Suzhou, JiangSu, Kina e-post: info@stoneridge.com Webbplats: www.stoneridge.com
Kosovo	Se Kroatien		
Kroatien	Auto Konzalting D.O.O.	Tel: +385 (0)1 307 7124 Fax: +385 (0)1 307 7124	Hanamanova 26, HR-1000 Zagreb, Croatia E-post: auto-konzalting@zg.htnet.hr Webbplats: http://www.usteda-goriva.hr
Lettland	Nordtranselektro SIA	Tel: +371 6756 3753 Fax: +371 6756 3753	Braslas 22, LV1035, Riga, Lettland E-post: ntrans@ilad.lv Webbplats: http://www.tahograf.lv
Litauen	Vectis UAB	Tel: +370 473 111 Fax: +370 473 141	Armoni°kiu 37, 46401, Kaunas, Litauen E-post: vectis@vectis.lt Webbplats: http://www.vectis.lt
Luxemburg	Se Tyskland		
Makedonien	Se Kroatien		
Malta	Ucimco Overseas Ltd	Tel: +356 (0)23 821 551 Fax: +356 (0)21 492 699	Ucimco Buildings, Valley Road, B'Kara, BKR14 Malta E-post: pccas@pater.com.mt
Marocco	Egloffte Controle Maroc	Tel: +212 02 224 8380	Rond Point Aïcha, Rond Point Aïcha, 20330 Belvédère, Casablanca, Marocco

## Nationella importörer

Land	Importör	Telefonnummer	Adress
Marocco	Sara Electronique	Tel: +212 02 262 3637	67 Rue Abou Youssef El Mesdaghi, 20300 La Villette, Casablanca, Marocco
Moldavien	Caterpillar	Tel: +373 (0)22 506 910 Fax: +373 (0)22 506 910	Str Paduri 22, Chisinau2002, Moldavien E-post: office@caterpillar.md Webbplats: caterpillar.md
Montenegro	Se Kroatien		
Nederländerna	C.A.S.U. Utrecht b. v.	Tel: +31 (0)30 288 4470 Fax: +31 (0)30 289 8792	Ravenswade 118 (Industrieterrein de Liesbosch) NL-3439 LD Nieuwegein, Nederländerna E-post: info@casuutrecht.nl Webbplats: http://www.casuutrecht.nl
Norge	Instek A/S	Tel: +47 (0)628 16833 Fax: +47 (0)628 12250	Mårveien 6, Boks 1227, NO-2206 Kongsvinger, Norge E-post: instek@instek.no Webbplats: http://www.instek.no
Nya Zeeland	Mobile Instrument Service Pty Ltd	Tel: +61 (0)2 9621 8190 Fax: +61 (0)2 9676 7297	13/11 Bowmans Rd, 2148 Kings Park, New South Wales, Australien E-post: mispl@iprimus.com.au1
Nya Zeeland	Robinson Instruments Ltd	Tel: +64 (0)9 377 1565 Fax: +64 (0)9 358 0573	3/31 Princes Street, Onehunga, Auckland, 1061, Nya Zeeland E-post: sales@robinsoninstruments.co.nz Webbplats: robinsoninstruments.co.nz

Land	Importör	Telefonnummer	Adress
Polen	Neris	Tel: +48 (0)22 662 2299 Fax: +48 (0)22 824 9777	Spisaka 90A, PL-02-495 Warszawa, Poland E-post: neris@neris.pl Webbplats: <a href="http://www.neris.pl/">http://www.neris.pl/</a>
Portugal	Lusilectra - Veiculos E Equipamentos Sa	Tel: +351 226 198 750	Rua Eng Ferreira Días 747 / 793,4100-247 Porto, Portugal
Rumänien	S C Fomco Prodimpex SRL	Tel: +40 265 318008 Fax: +40 265 318008	Str Ratul Mori 1295, Sangeorgiu de Mures, 547530, Rumänien E-post: office@fomco.ro Webbplats: <a href="http://www.fomco.ro">http://www.fomco.ro</a>
Ryssland	Awesto Holding Ltd	Tel: +7 (0)495 232 2111 Fax: +7 (0)495 232 2111	Ostapovsky proezd, 22 of 3, Moscow, 109316 Ryssland E-post: avtermo@atom.ru Webbplats: <a href="http://awesto.ru">http://awesto.ru</a>
Schweiz	Auto Meter AG	Tel: +41 (0)41 349 4050 Fax: +41 (0)41 349 4060	Grabenhofstrasse 3, CH-6010 Kriens, Switzerland E-post: info@autometer.ch Webbplats: <a href="http://www.autometer.ch">http://www.autometer.ch</a>
Serbien	Univerzal Auto Tehnic Doo	Tel: +381 31 722 755 Fax: +381 32 722 756	Univerzal Auto Tehnic Doo1, Rudnichka Str, Gornji Milanovac, Serbien E-post: univerzalat@alfagm.net
Slovenien	Se Kroatien		

## Nationella importörer

Land	Importör	Telefonnummer	Adress
Spanien	Stoneridge Electronics	Tel: +34 1 662 3222 Fax: +34 1 662 3226	Avda. Servero Ochoa 38 - Pol. Ind. Casa Blanca ES-28108 Alcobendas, Madrid, Spanien E-post: <a href="mailto:spain.amsales@stoneridge.com">spain.amsales@stoneridge.com</a> Webbplats: <a href="http://www.stoneridgeelectronics.info">http://www.stoneridgeelectronics.info</a>
Storbritannien	Stoneridge Electronics	Tel: +44 (0)871 700 7070 Fax: +44 (0)870 704 0002	Charles Bowman Avenue, Claverhouse Industrial Park, Dundee DDB 9UB, Scotland, UK E-post: <a href="mailto:sales@elc.stoneridge.com">sales@elc.stoneridge.com</a> Webbplats: <a href="http://www.stoneridgeelectronics.info">http://www.stoneridgeelectronics.info</a>
Sverige	Stoneridge Nordic AB	Tel: +46 (0)8 154400 Fax: +46 (0)8 154403	Gårdsfogdevägen 18 A, SE-168 66 Stockholm E-post: <a href="mailto:kontakt@stoneridge.com">kontakt@stoneridge.com</a> Webbplats: <a href="http://www.stoneridgeelectronics.info">http://www.stoneridgeelectronics.info</a>
Sydafrika	Automotive Control Systems	Tel: +27 (0)31 581 7300 Fax: +27 (0)31 563 1141	Unit 6 Reach Park, 28 Cordova Close, mBriardene Industrial Park, Durban, Kwa Zulu Natal, 4067 Sydafrika E-post: <a href="mailto:mandy@acsystems.co.za">mandy@acsystems.co.za</a> Webbplats: <a href="http://acsystems.co.zu">http://acsystems.co.zu</a>
Taiwan	TVI Company Ltd	Tel: +886 (0)2 2698 9638 Fax: +886 (0)2 2698 9056	9F-5, No.79 (FEWC / C-Building), Shin-Tai-Wu Road, Si-Jhih, Taipei County 22100, Taiwan E-post: <a href="mailto:jonathen@cef.com.tw">jonathen@cef.com.tw</a> Webbplats: <a href="http://www.cef.com.tw">http://www.cef.com.tw</a>
Tjeckien	HALE spol. s r o.	Tel: +420 (0)283 870 676 Fax: +420 (0)283 870 091	Dělnická 15, CZ-170 00 Praha 7, Czech Republic E-post: <a href="mailto:halesro@hale.cz">halesro@hale.cz</a> Webbplats: <a href="http://www.hale.cz">http://www.hale.cz</a>

Land	Importör	Telefonnummer	Adress
Tunisien	Electro Diesel Tunisie	Tel: +216 071 333 066	9 Rue Hamouda Pacha, 1001, Tunis, Tunisien
Tunisien	MAP Services	Tel:+ 216 070 836 665	29 Rue de l'Artisanat, 2035 Ariana, Tunisien
Turkiet	Olcusan Olcu Aletleri Sanayi Ve Ticaret A.S.	Tel: +90 0288 4361 165 Fax: +0288 4361 169	Buyukkaristiran Kasabasi, Kirklareli, 39780 Luleburgaz, Turkiet E-post: adnansarioglu@olcusan.com.tr Webbplats: <a href="http://www.olcusan.com.tr">http://www.olcusan.com.tr</a>
Tyskland	IVEKA Automotive Technologies Schauz GmbH	Tel: +49 (0)7041 96950 Fax: +49 (0)7041 969555	Talweg 8, DE-75417 Mühlacker, Baden Württemberg, Tyskland E-post: info@iveka.de Webbplats: <a href="http://www.iveka.de">http://www.iveka.de</a>
Ukraina	Arvest	Tel: +380 8 32 294 9392 +380 8 32 298 4500 Fax:+380 8 32 294 9390 +380 8 32 224 2161	Chornovola st.63 A/209, Lviv - 58, 79058, Ukraina E-post: arvest@mail.lviv.ua Webbplats: <a href="http://www.tacho.com.ua">http://www.tacho.com.ua</a>
Ungern	Szelpo AutoControl Systems Kft.	Tel: +36 (0)22 500 863 Fax: +36 (0)22 500 862	8000 Székesfehérvár, Budai út 390, Ungern E-post: szelpo@szelpo.hu Webbplats: <a href="http://www.szelpo.hu">http://www.szelpo.hu</a>
USA	Zepco sales	Tel: +1 800 527 4305 Fax: +1 972 690 1061	508 North Central Expressway, Richardson, Texas, 75080, USA E-post: mike@zepco.com
Vitryssland	Se Ryssland		



## Nationella importörer

Land	Importör	Telefonnummer	Adress
Österrike	Se Tyskland		

### Tidszoner

#### Tidszoner

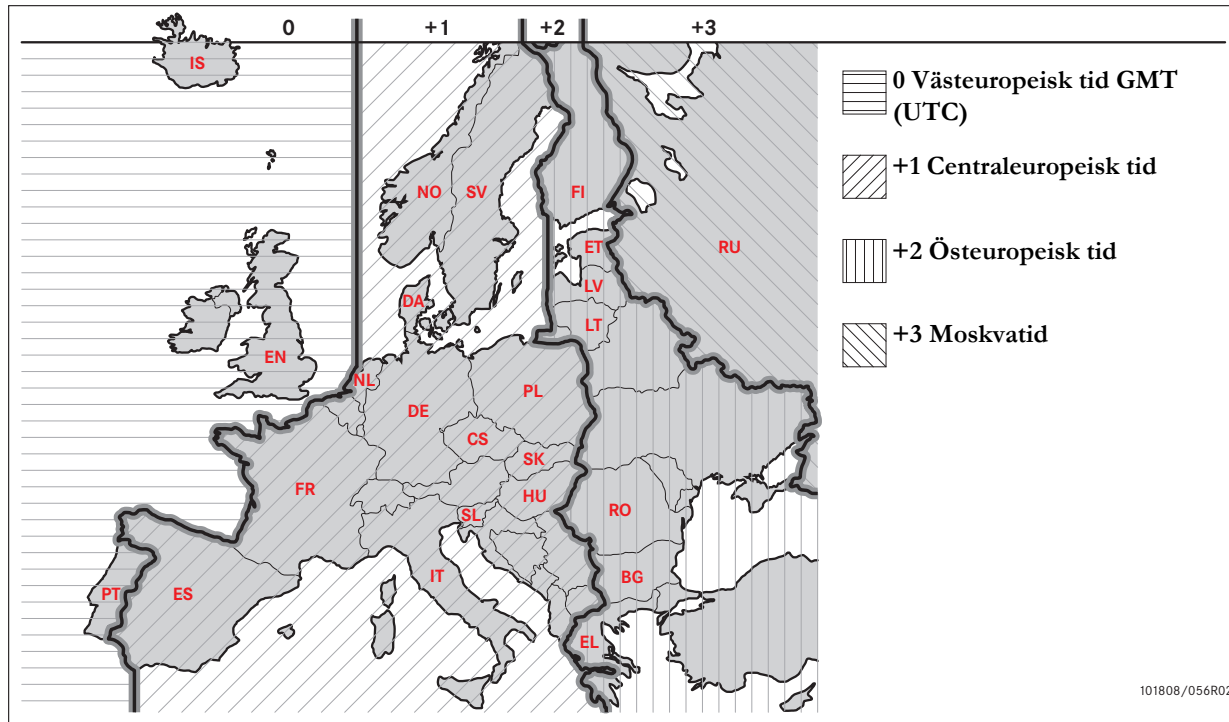

**Krav och rekommendationer**

**Aktivera företagslås**

**Avaktivera företagslås**

**Nedladdning av data**

**Inställningar**

**Färdskrivarkontroll**

### Krav och rekommendationer

#### Ägarens ansvar

---

Det rekommenderas att åkerier och fordonsägare säkerställer att deras fordon är utrustade med ett färdskrivarsystem som uppfyller EU:s och nationella lagar.

#### Krav

Följande åtgärder rekommenderas för åkerier och fordonsägare:

- Nedladdning av data.
- Kontroller.
- Lagring av data.

#### Nedladdning av data

Åkerier och fordonsägare måste hämta företagsspecifika data från färdskrivare och förarkort tillräckligt ofta för att säkerställa att inga data riskerar att skrivas över.

#### Kontroller

Åkerier och fordonsägare ansvarar för:

- Företagskontroller - regelbundet utförda på fordonens färdskrivarsystem.
- Periodisk verkstadskontroll - fordonets färdskrivarsystem måste genomgå en kontroll minst vart annat år hos en verkstad för digitala färdskrivare.

#### Lagring av data

Åkerier och fordonsägare rekommenderas att:

- Lagra alla hämtade data, med digitala signaturer, på ett säkert och strukturerat sätt, skyddat mot utrustningsfel och förvanskning av data i det huvudsakliga lagringssystemet.
- Lagra alla nedladdade data på ett säkert sätt för att förhindra obehörig åtkomst.
- Lagra intyg om data som inte kan laddas ner på en säker plats.
- Lagra testcertifikat från periodiska verkstadskontroller på säkert sätt.

**!**

Kontakta lämplig myndighet för att få information om minsta lagringsperiod.

## Krav och rekommendationer

### Register

Åkerier och fordonsägare måste:

- Hålla ett register över alla nedladdningar av data från färdskrivare.

Spara:

- Nedladdade dokument
- Intyg om data som inte kan laddas ner
- Återkommande verkstadskontroll
- Certifikat

Dessa ska finnas tillgängliga vid kontroll eller revision av berörda myndigheter.

### Rekommendationer

Åkerier och fordonsägare rekommenderas att utföra följande:

- Aktivering av företagslås
- Certifikat

### Aktivering av företagslås

- Aktivering av företagslås i färdskrivaren innan en förare använder fordonet.
- Avaktivering av företagslås i färdskrivaren innan fordonet överlämnas till ett annat företag.

### Certifikat

- Hålla ett register över "intyg om data som inte kan laddas ner" utfärdade av en verkstad för digitala färdskrivare.
- Se till att informationen i färdskrivarens testcertifikat från en återkommande kontroll på en verkstad är korrekt.

### **Företagsfunktioner**

---

Med ett giltigt företagskort isatt kan följande funktioner utföras:

- Aktivera företagslås
- Avaktivera företagslås
- Nedladdning av data

### **Aktivera företagslås**

För att förhindra obehöriga personer från att få tillgång till färdskrivardata, måste en aktivering av företagslåset utföras innan man börjar använda färdskrivaren.

### **Avaktivera företagslås**

En avaktivering av företagslås måste utföras innan färdskrivaren förs över till en annan användare/ägare. Annars finns det risk för att man får nästa användares data registrerad. Om man glömmer bort nedladdningen av data, kommer företagslåset för dessa data inte att vara avaktiverat förrän nästa användare utför en aktivering av företagslåset.

### **Nedladdning av data**

Färdskrivardata måste laddas ner regelbundet för att man ska vara säker på att inga data riskeras att skrivas över.

### **Inställningar**

Det är möjligt att förinställa start-/stoppaktiviteten med nyckel på/nyckel av.

### **Nödvändig utrustning**

Den utrustning som behövs för företagsfunktionerna är:

- Färdskrivare
- Företagskort

## Krav och rekommendationer

### Färdskrivare

Färdskrivaren registrerar och lagrar data som kan visas på displayen eller en utskrift.

Den fordonsinformation som kan visas är:

- Varvtal
- Fordonets hastighet
- D1/D2

### Företagskort

Företagskort utfärdas av ansvarig myndighet i det aktuella EU-, EES- eller AETR-landet.

Ett företag kan ha flera företagskort.

Företagskortet måste finnas isatt i färdskrivaren för att identifiera företaget.

Om godkännandet av företagskortet misslyckas, se sidan 80

Företagskortet kan fjärrgodkännas. Om fjärrgodkännandet misslyckas, kommer användaren att meddelas detta via användargränssnittet. Detta kommer inte att synas på färdskrivarens display.

Kortfacket är låst när fordonet är i rörelse, när färdskrivaren är upptagen med att behandla företagskortet och när strömmen till färdskrivaren bryts.

Företagskortet kan lagra minst 230 registreringar. Det maximala antalet registreringar beror på typen av kort. När den övre gränsen har uppnåtts, kommer de äldsta data att skrivas över.



EU - Europeiska Unionen  
 EES - Europeiska Ekonomiska Samarbetsrådet  
 AETR - överenskommelse på FN-nivå om internationella vägtransporter



Det är väldigt viktigt att vara rädd om företagskort.

Om ett företagskort hamnar i obehöriga händer kan det vara möjligt att visa och hämta låsta data från företagets alla färdskrivare.

### Utrustning för nedladdning

Nedladdning av lagrade data från en färdskrivares minne eller ett isatt kort görs genom anslutning av utrustning för nedladdning. För att få bästa möjliga resultat rekommenderar Stoneridge Electronics användning av OPTAC. Annan utrustning för nedladdning som uppfyller kraven i regeldokumentet 1360/2002 bilaga 7 kan också användas.

### Aktivera företagslås

#### Aktivera företagslås

En aktivering av företagslås måste utföras innan man börjar använda färdskrivaren, för att motverka obehöriga personer från att få tillgång till färdskrivardata.

Bara data som registrerats efter att företagslåset aktiverats är låsta och kan därmed bara laddas ner eller visas av dataägaren.

Data som registrerats före aktivering av lås är åtkomliga för alla framtida användare.

### Aktivera/avaktivera företagslås

- 1 Sätt i ett företagskort i fack 1 eller 2. Färdskrivaren övergår automatiskt till driftsläget för företag.
- 2 Tryck på **OK** för att öppna färdskrivarmenyen.
- 3 Använd **▲** eller **▼** för att välja "FöRETAGSLÅS" och tryck sedan på **OK**.

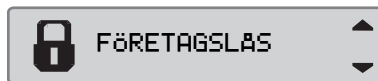

Om följande display visas är företagslåset avaktiverat.

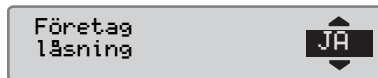

Om följande display visas är företagslåset aktiverat.

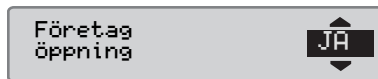

### Ett annat företagslås är fortfarande aktiverat

Om en aktivering av företagslås utförs när ett annat företagslås är aktiverat, utför färdskrivaren automatiskt en avaktivering av det tidigare företagslåset. Inget företag förlorar några data.



## Aktivera företagslås

## Aktivering av företagslås

För att aktivera ett företagslås för färdskrivardata, måste ett giltigt företagskort användas.



Om det finns företagskort isatta i båda facken, kommer det senast isatta kortet att matas ut.



Tryck på för att avbryta och återgå till standarddisplayen.

- 1 Sätt i ett företagskort i fack 1 eller 2. Färdskrivaren övergår automatiskt till driftsläget för företag.
- 2 Tryck på för att öppna färdskrivar-menyn.
- 3 Använd eller för att välja "FÖRETAGSLÅS" och tryck sedan på .



- 4 Använd eller för att välja "JA".

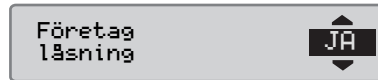

- 5 Tryck på för att utföra aktiveringen av låset. Följande display visas under ett par sekunder.



Aktivering av företagslås kan bara göras om det aktuella företagets företagslås inte är aktiverat.



Om den senaste avaktiveringen gjordes av det aktuella företaget avbryts den och den aktuella aktiveringen förlängs till datum och klockslag för den aktuella aktiveringen.



Färdskrivaren kan hantera maximalt 20 företagslås. Efter det kommer det äldsta företagslåset att tas bort.

### Avaktivera företagslås

En avaktivering av företagslås måste utföras innan färdskrivaren förs över till ett annat företag. Annars finns det risk för att man får nästa företags data registrerad. Om man glömmer bort att avaktivera företagslåset, kommer företagslåset för dessa data inte att vara avaktiverat förrän nästa företag utför en aktivering av företagslåset.

För information om de data som lagras under ett aktiverat företagslås, se sidan 138.

### Avaktivering av företagslås

- 1 Sätt i ett företagskort i fack 1 eller 2. Färdskrivaren övergår automatiskt till driftsläget för företag.
- 2 Tryck på **OK** för att öppna färdskrivar-menyn.
- 3 Använd **▲** eller **▼** för att välja "FÖRETAGSLÅS" och tryck sedan på **OK**.



- 4 Använd **▲** eller **▼** för att välja "JA".

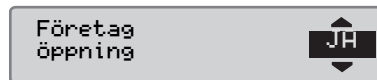

- 5 Tryck på **OK** för att utföra aktiveringen av låset. Följande display visas under ett par sekunder.

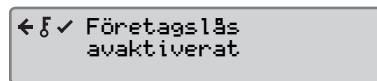

## Nedladdning av data

### Nedladdning av data

---

Hämtning innebär kopiering, tillsammans med en periodisk säkerhetssignatur, av en del av eller en fullständig uppsättning med data sparade i en färdskrivare eller på ett förarkort.

Regelbunden nedladdning av data garanterar att företaget har kontinuerliga uppgifter om förarnas och fordonens aktiviteter.

Det är möjligt att fjärrstyra nedladdning av data.

Data kan laddas ner valfritt antal gånger. Data som skyddas av aktiverat företagslås kan endast laddas ner av dataägaren.

### Nedladdningsintervall

Kontakta nationella myndigheter för att erhålla riktlinjer.

### Förarkortsdata

Data från ett förarkort måste inte hämtas via färdskrivaren, utan kan hämtas direkt med nedladdningsutrustningen.

### Lagring av nedladdade data

Alla nedladdade data ska lagras:

- Med digitala signaturer som gör att deras äkthet kan kontrolleras senare.
- På ett säkert och strukturerat sätt, skyddat mot utrustningsfel och förvanskning av data i datalagringssystemet.

Kontakta nationella myndigheter för att erhålla riktlinjer.

### Nedladdning av data



Om ett förarkort finns isatt i fack 1, sätter man in företagskortet i fack 2 för att utföra nedladdningen.

1 Ta bort skrivarkassetten.

2 Anslut nedladdningsutrustningen till färdskrivaren via den främre 6-vägs nedladdningsanslutningen.

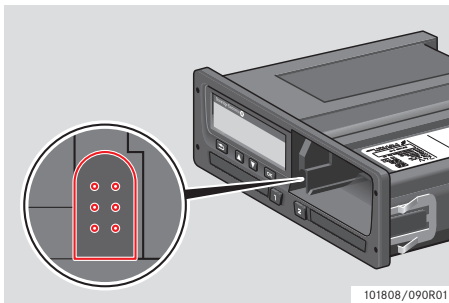

3 Starta nedladdningen av data enligt nedladdningsutrustningens instruktioner. Följande meddelande kommer att visas som en indikering på att nedladdningen från färdskrivaren är aktiverad.

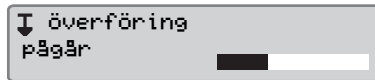

När hämtningen är klar visas följande meddelande:

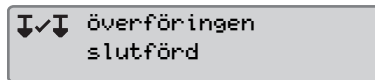

### Datanedladdningsfel

Om hämtningen misslyckas visas följande varning i färdskrivarens display:

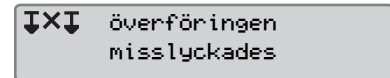

► Kontrollera anslutningarna och nedladdningsutrustningen.

### Fel på färdskrivare

Om det visar sig att det är fel på färdskrivaren måste fordonet undersökas på en verkstad för digitala färdskrivare.

### Företagskort felaktigt

Om ett företagskort är felaktigt, måste ett ersättningskort användas.

## Nedladdning av data

### Verkstad Återlämning av nedladdade data

Om en verkstad för digitala färdskrivare demonterar en felaktig färdskrivare, måste verkstaden ladda ner de data som den senaste ägaren sparat i färdskrivaren och överlämna dem till ägaren.



En verkstad får inte lämna ut ett företags nedladdade data till tredje part, utan skriftligt tillstånd från företaget.

### Intyg om data som inte kan laddas ner

Om det inte går att hämta data från en felaktig färdskrivare utfärdar verkstaden ett intyg om detta.

Sådant intyg som erhållits från en verkstad måste förvaras på ett säkert sätt. Intyget måste finnas tillgängligt för kontrollmyndigheter vid kontroller eller revisioner.

Det är lämpligt att en verkstad för digitala färdskrivare håller ett register över utfärdade intyg om data som inte kan hämtas.



Om en verkstad får en skriftlig begäran från en kontrollmyndighet, kan en kopia av lagrade nedladdade data lämnas till myndigheten i undersökningssyfte, utan tillstånd från dataägaren.

### Nedladdning med kontrollkort

Kontrollmyndighet kan hämta data i undersökningssyfte med hjälp av ett giltigt kontrollkort.

## Inställningar



## Inställningar

## Standardaktivitet nyckel på



Den här inställningen gör det möjligt att förinställa en automatisk aktivitetsändring för både förare 1 och förare 2 när tändningen slås på.

För att förinställa aktivitet för nyckel på:



1 Tryck på .

2 Använd  eller  för att välja "INSTÄLLN." och tryck sedan på .

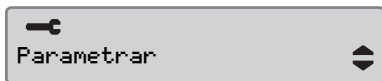

3 Använd  eller  för att välja "Parametrar" och tryck sedan på .



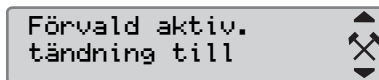

4 Använd  eller  för att välja "Förvald aktiv. tändning till" och tryck sedan på .

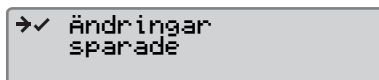

Använd  eller  för att välja önskad aktivitet.

5 Tryck på  för att bekräfta. Följande display visas.







Tryck tre gånger på  för att återgå till standarddisplayen.

## Standardaktivitet nyckel av



Den här inställningen gör det möjligt att förinställa en automatisk aktivitetsändring för både förare 1 och förare 2 när tändningen stängs av.

För att förinställa aktivitet för nyckel av:

1 Tryck på .



2 Använd  eller  för att välja "INSTÄLLN." och tryck sedan på .



3 Använd  eller  för att välja "Parametrar" och tryck sedan på .



## Inställningar

- 4 Använd  eller  för att välja "Förvald aktiv. tändning från" och tryck sedan på .



Använd  eller  för att välja önskad aktivitet.

- 5 Tryck på  för att bekräfta. Följande display visas.







- 6 Tryck tre gånger på  för att återgå till standarddisplayen.



## Tidsgräns för manuella inmatningar

Den här inställningen gör det möjligt att förinställa tidsgränsen för manuella inmatningar som 1 minut (fabriksinställning) eller 20 minuter.



För att förinställa aktivitet för nyckel på:

- 1 Tryck på  .
- 2 Använd  eller  för att välja "INSTÄLLN." och tryck sedan på .





- 3 Använd  eller  för att välja "Parametrar" och tryck sedan på .



- 4 Använd  eller  för att välja "Man. inmatn. väntetid" och tryck sedan på .



- 5 Använd  eller  för att välja 1 minut eller 20 minuter som tidsgräns.
- 6 Tryck på  för att bekräfta. Följande display visas.

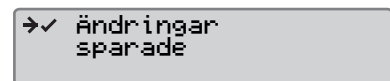

- 7 Tryck tre gånger på  för att återgå till standarddisplayen.

### Körtidsvarning

Den här inställningen gör det möjligt att ställa in färdskrivaren så att den beräknar den kontinuerliga körtiden och sammanlagda vilotiden enligt EU-reglerna 561/2006 eller 3820/85.

För att ställa in önskat direktiv:

1 Tryck på **OK** 

2 Använd **▲** eller **▼** för att välja "INSTÄLLN." och tryck sedan på **OK**.



3 Använd **▲** eller **▼** för att välja "Parametrar" och tryck sedan på **OK**.

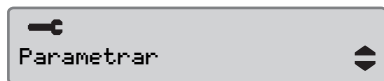

4 Använd **▲** eller **▼** för att välja "Körtids-varning" och tryck sedan på **OK**.



5 Använd **▲** eller **▼** för att välja direktiv 561 eller 3820.

6 Tryck på **OK** för att bekräfta. Följande display visas.

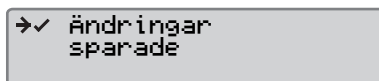

7 Tryck tre gånger på **↶** för att återgå till standarddisplayen.



## Färdskrivarkontroll

### Färdskrivarkontroll

Ett åkeri eller en fordonsägare är ansvarig för att regelbundet utföra företagskontroller av fordonens färdskrivarsystem, så att de garanterat uppfyller kraven i färdskrivarbestämmelserna för EU, EES och AETR.

Företagskontrollen ska garantera att:

- Typgodkännandenumret är korrekt.
- UTC-tidens inställning är korrekt inom 20 minuter.
- Färdskrivaren håller sig inom det korrekta kalibreringsintervallet.
- Installationsskyltens tid är giltig och att den är oskadad.
- Manipuleringsetiketten har inte rivits sönder.

Företagskontrollen ska också garantera att:

- Lagrade kalibreringsvärden stämmer överens med vad som anges på installationsskylten.
- Färdskrivarens internt lagrade fordonsparametrar (chassinummer [VIN] och registreringsnummer [VRN]) stämmer överens med fordonets faktiska uppgifter.
- Färdskrivaren inte har några synliga skador.

### Underkänd i företagskontroll

Om någon av punkterna vid en företagskontroll inte uppfyller kraven, eller om det finns några tveksamheter kring företagskontrollen, måste fordonet lämnas till en verkstad för digitala färdskrivare för kontroll. Om det inte utförs kommer det att leda till ett beslut om att företaget bryter mot färdskrivarbestämmelserna för EU, EES och AETR och fordonet som färdskrivaren är monterad i inte får användas.

**!**

Kontakta berörd myndighet för nationella bestämmelser.

### Företagsfunktioner, data

#### Registrerade aktiviteter

När ett företagskort sätts i färdskrivaren för att aktivera/avaktivera företagslås eller hämtning registreras en kortaktivitet på företagskortet och i färdskrivaren.

Varje gång ett företagskort används för att utföra en företagsspecifik aktivitet, till exempel aktivering av lås eller hämtning, sparas följande data på företagskortet:

- Datum och klockslag för företagsaktiviteten.
- Typ av aktivitet utförd.
- Hämtad period, om tillämpligt.
- Registreringsnummer och nationell registreringsmyndighet för det aktuella fordonet.
- Förarkortets nummer och land där det är utfärdat, vid nedladdning från ett kort.

#### Data som sparas på företagskort

En registrering av kortaktivitet, inklusive följande kort och kortinnehavarupplysningar, sparas på företagskortet:

- Kortnummer.
- Land och datum för utfärdande, samt utfärdande myndighets namn.
- Korts giltighetstid - startdatum och utgångsdatum.
- Företagets namn och adress.

#### Data om företagsaktivitet sparade i färdskrivare

Varje gång ett företagskort används för att utföra en företagsaktivitet registreras det i färdskrivaren.

Följande data sparas när aktivering/avaktivering av företagslås utförs:

- Datum och klockslag för aktivering.
- Datum och klockslag för avaktivering.
- Företagskortets nummer och land där kortet är utfärdat.
- Företagets namn och adress.

Följande data sparas när hämtning utförs:

- Datum och klockslag för nedladdning.
- Företagskortets nummer.
- Utfärdande medlemsland för det kort som används för hämtningen.

## Register

<b>A</b>		<b>Displayutseende</b>		<b>Företagskort</b> . . . . .	127
<b>ADR-färdskrivare</b>		Negativ eller positiv vy . . . . .	71	Fel . . . . .	132
Speciella egenskaper . . . . .	109	<b>Driftsläget för företag</b> . . . . .	132	Lägesfunktioner . . . . .	126
TÜV-certifikat . . . . .	109	Aktivera företagslås . . . . .	128		
<b>Aktiviteter</b>		Avaktivera företagslås . . . . .	130	<b>I</b>	
Ändra under en arbetsdag . . . . .	23	Nedladdning av data . . . . .	132	<b>Inbyggt test</b> . . . . .	98
Automatiskt valda . . . . .	23	Nedladdningsfel . . . . .	132	<b>Installationsskylten</b> . . . . .	9
Definition . . . . .	20	<b>Driftstemperatur</b> . . . . .	10	<b>Intyg om data som inte kan</b>	
Manuellt valda . . . . .	23			<b>laddas ner</b> . . . . .	133
<b>Användargränssnitt</b> . . . . .	14	<b>E</b>			
<b>Arbetsdag</b>		<b>Elektromagnetisk kompatibilitet</b> . . . . .	10	<b>K</b>	
Ändra aktivitet . . . . .	23	<b>EU, EES och AETR</b>		<b>Knappar</b>	
Normal . . . . .	21	Definitioner . . . . .	127	Återgå . . . . .	15
		<b>F</b>		Bekräfta, se OK . . . . .	15
<b>B</b>		<b>Färdskrivare för farligt gods</b>		Förare 1 . . . . .	15
<b>Byta</b>		ADR-färdskrivare . . . . .	109	Förare 2 . . . . .	15
Skrivarpappersrulle . . . . .	94	<b>Färje-/tågaktivitet</b> . . . . .	38	Ner . . . . .	15
		<b>Fördisplay</b> . . . . .	74	OK . . . . .	15
<b>C</b>		<b>Förare 2</b>		Tillbaka, se Återgå . . . . .	15
<b>Certifiering</b> . . . . .	10	Knapp . . . . .	15	Upp . . . . .	15
		Kortfack . . . . .	15	<b>Kontroll</b>	
<b>D</b>		<b>Förarkort</b>		Företag . . . . .	137
<b>Definitioner</b>		Borttagning . . . . .	25	Verkstad . . . . .	9
Aktiviteter . . . . .	20	Sätt i . . . . .	20	<b>Kontrollmyndighets nedladdning</b> . . . . .	133
Arbetsdag . . . . .	20	Skadat, förlorat, stulet . . . . .	96	<b>Körning utanför omfång</b> . . . . .	39
<b>Display i instrumentpanel</b> . . . . .	13	<b>Företagskontroll</b> . . . . .	137	<b>Kortfack</b> . . . . .	15
		Underkänd . . . . .	137	Lästa . . . . .	26

<b>L</b>	
<b>Land</b>	
Tillgängliga i färdskrivaren	106
<b>Lista med</b>	
Displayer	75
Meddelanden, varningar och fel	79
Symboler	20
Symbolkombinationer	78
<b>M</b>	
<b>Manuella inmatningar</b>	
Ändra manuella inmatningar	34
Manuella inmatningar med oredovisad tid	31
Utföra manuella inmatningar	27
<b>Meddelanden</b>	
Lista med	80
<b>N</b>	
<b>Normal arbetsdag</b>	21
<b>S</b>	
<b>Sätt i</b>	
Förarkort	20
Sätt i förarkort	20
<b>Sätta i</b>	
Pappersrulle	94
<b>Självtest</b>	
Inbyggt test	98
<b>Skrivare</b>	
Papperskassett	98
Reservdelar för skrivare	96
Utskrifter	41
<b>Språk</b>	108
<b>Symboler</b>	
Beskrivning,	76, 77
<b>Systemöversikt</b>	
Färdskrivare	13
<b>U</b>	
<b>UTC-tid</b>	69
<b>Utskrifter</b>	
Skapa	40
Typer av utskrifter	42
Visa på display	41
Visa på papper	41
<b>V</b>	
<b>Verkstad</b>	
Återlämning av nedladdade data	133
<b>Växla till</b>	
Färdskrivarmeny	11
<b>Å</b>	
<b>Återgå</b>	
Knapp	15
<b>Återlämning av nedladdade data</b>	
	133
<b>Ä</b>	
<b>Ändra</b>	
Aktivitet under en arbetsdag	23
<b>Ö</b>	
<b>Översikt</b>	
Färdskrivarsystem	12



STONERIDGE - SÄTTER STANDARDEN

Stoneridge Electronics Ltd

Charles Bowman Avenue  
Claverhouse Industrial Park  
Dundee Scotland DD4 9UB

Tel: +44 (0)871 700 7070

Fax: +44 (0) 870 704 0002

E-mail: [sales@elc.stoneridge.com](mailto:sales@elc.stoneridge.com)

[www.stoneridgeelectronics.info](http://www.stoneridgeelectronics.info)



102019P/09R02 SV