

Instruktionsbog for føreren og virksomheden

Digital fartskriver SE5000



Stoneridge - Setting the standard
www.SE5000.com



Tak fordi du har valgt Stoneridge Digital Fartskriver SE5000.

Hos Stoneridge mener vi, at det er vigtigt i samarbejde med chauffører og flådeejere at bidrage til at gøre livet lettere for dig.

SE5000 er konstrueret med dig i tankerne og byder på enkle menuvalg, overførsler med høj hastighed, mulighed for fjernoverførsler m.m. For at få størst gavn af apparatet anbefaler vi, at du gør dig fortrolig med betjeningen af den digitale fartskriver - inden du begynder den første tur.

Brug af denne instruktionsbog

Du bedes læse denne instruktionsbog, inden du begynder at køre. Derved får du mest gavn af den digitale fartskriver og undgår at udsætte sig selv og andre for fare.

Stoneridge Electronics forbeholder sig ret til når som helst at foretage ændringer af konstruktion, udstyr og tekniske egenskaber. Du kan derfor ikke basere noget krav på de data, illustrationer eller beskrivelser, der er indeholdt i nærværende instruktionsbog.

Den lokale Stoneridge-repræsentant bistår dig gerne, hvis du har nogen spørgsmål.

Instruktionsbogen bør opbevares i køretøjet. Hvis køretøjet sælges, skal instruktionsbogen videregives til den nye ejer, da fartskriveren anses for at tilhøre køretøjet.

Symboler



Advarsel



Vigtig oplysning



Tip



Påkrævet handling



Sidehenvisning

Display

Meddelelser på displayet

VU

Køretøjsenhed (digital fartskriver)

Definitioner i denne instruktionsbog

Fører

Den person, der nu eller senere vil køre bilen.

Medchauffør

Den person, der ikke kører bilen.

Arbejdsdag

De aktiviteter, som føreren og medchaufføren udfører i løbet af en dags arbejdsperiode.

Aktivitet

Det, som føreren er beskæftiget med.

Kontakt med Stoneridge

Du er velkommen til at sende eventuelle spørgsmål og forslag, du måtte have i forbindelse med fartskriveren og betjeningsanvisningerne, til et af vore nedenstående salgskontorer.

Storbritannien

Stoneridge Electronics Ltd
Charles Bowman Avenue
Claverhouse Industrial Park
Dundee, Skotland
UK

Tlf. +44 (0)1382 866 400

Fax. +44 (0)1382 866 401

e-mail: amsales@stoneridge.com

Frankrig

Stoneridge Electronics France
Z.I St. Etienne
F-64100 Bayonne
Frankrig

Tlf. +33 (0)5 59 50 80 40

Fax. +33 (0)5 59 50 80 41

e-mail: france.amsales@stoneridge.com

Tyskland

IVEKA Automotive Technologies
Schauz GmbH
Talweg 8
D-75417 Mühlacker-Lomersheim
Tyskland

Tlf. +49 (0)7041 9695-0

Fax. +49 (0)7041 9695-55

e-mail: info@iveka.de

Italien

Stoneridge Electronics s.r.l.
Viale Caduti nella Guerra di Liberazione, 568
00128 - Roma
Italien

Tlf. +39 06 50 86 10 01

Fax. +39 06 50 86 10 06

e-mail: italy.amsales@stoneridge.com

Holland

C.A.S.U. - Utrecht b.v.
Ravenswade 118
NL-3439 LD Nieuwegein
Holland

Tlf. +31 (0)30 288 44 70

Fax: +31 (0)30 289 87 92

e-mail: info@casuutrecht.nl

Spanien

Stoneridge Electronics España
Avda. Severo Ochoa 38
Pol. Ind. Casa Blanca
28108 Alcobendas
Madrid
Spanien

Tlf. +34 91 662 32 22

Fax. +34 91 662 32 26

e-mail: spain.amsales@stoneridge.com

Sverige

Stoneridge Nordic AB
Gårdsfogdevägen 18 A
SE-168 66 Stockholm
Sverige

Tlf. +46 (0)8 154400

Fax. +46 (0)8 154403

e-mail: info@stoneridgenordic.se

Information på internettet

Yderligere oplysninger om
Stoneridge Digital Fartskriver SE5000 og
om Stoneridge Electronics Ltd kan fås på:

www.SE5000.com

www.stoneridgeelectronics.info

Ophavsret

Intet heri må genoptrykkes, oversættes eller
på anden måde gengives uden skriftlig tilladelse
fra Stoneridge Electronics AB.

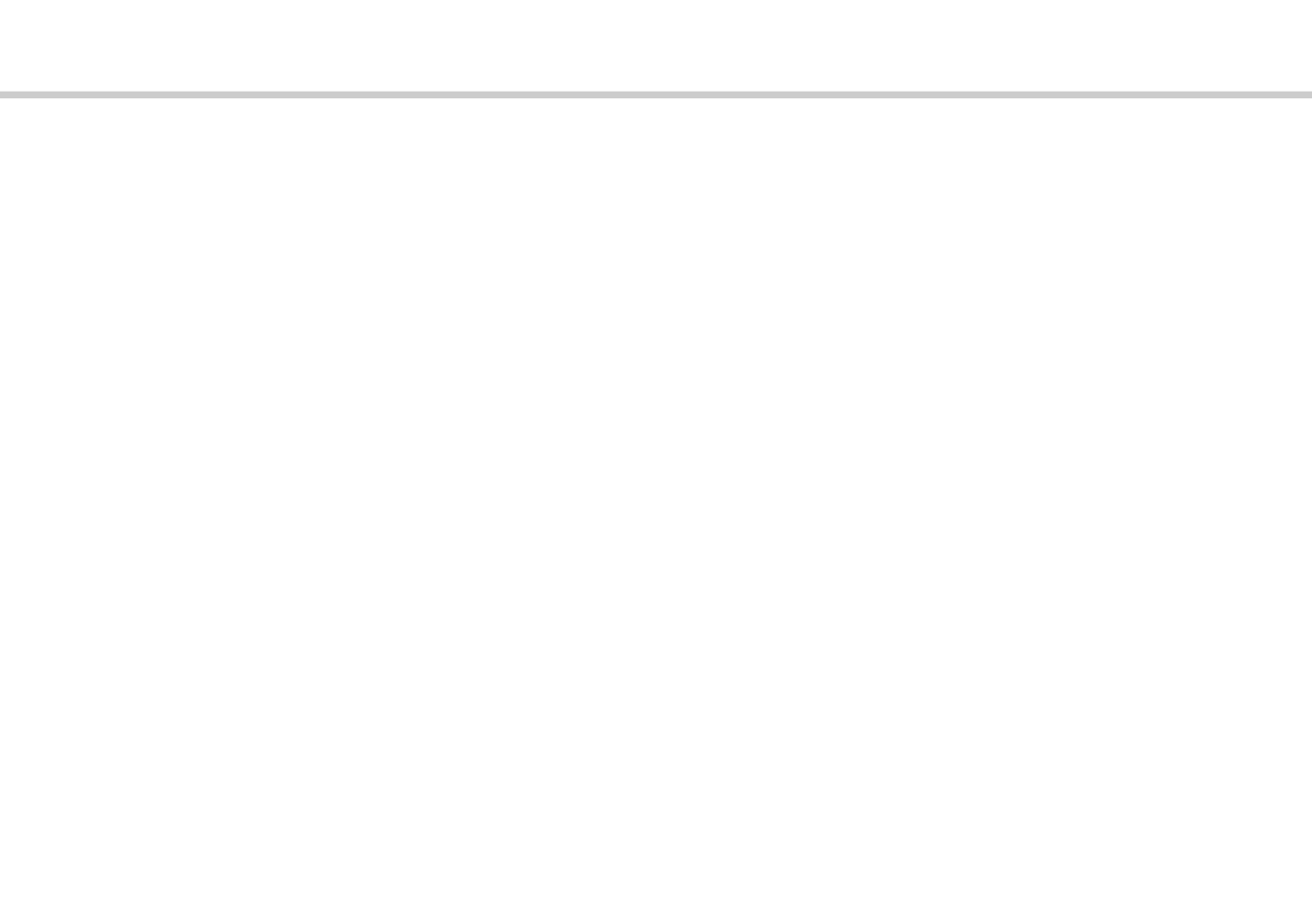

Se også stikordsregistret

(► Side 141).

Indledning

Sikkerhed under brug	9
Reparationer og ændringer	9
Periodisk inspektion på værksted	9
Tekniske data	10

Hurtigt overblik

Oversigt over systemet	12
Krypteret bevægelsessensor (1)	13
Digital fartskriver (2)	13
Display i instrumentpanel (3)	13
Fører kort (4)	13
Oversigt over brugerflade	14
Standarddisplay	16
Fartskrivermenu	17

Kontrolforanstaltninger

Arbejdsdagsaktiviteter	20
I sæt et fører kort	20
Oversigt over brugerscenarier	21
Normal arbejdsdag	21
Skift af aktivitet	24
Ændring af steder	25
Udtagning af et fører kort	26
Foretag Manuelle indtastninger ..	28
Scenarier for Manuelle indtastninger	28

Fremgangsmåde for Manuelle indtastninger	29
---	----

Ændring af Manuelle indtastninger	35
Bekræft indtastninger	35
Ændring af en indtastning	36
Slet alle indtastninger	36
Rejse med færge eller tog	37
Færge/tog-aktivitet	37
Kørsel hvor der ikke kræves registrering	38
Kørsel uden for område	38
Udskrifter	39
Oprettelse af en udskrift	39
Udskriftstyper	41
Eksempel på udskrift	44
Indstillinger	67
Indstillinger	67
Sprog	67
Ændring af UTC-tid	68
Ændring af lokal tid	69
Invertér display	70
Visning af køretøjets registreringsnummer	70
Manuel nulstilling af den daglige køretid	71

Displaybilleder og data

Displaybilleder	74
Førerens displaybilleder	74
Symboler	76
Symboler	76
Symbolkombinationer	78
Meddelelser, advarsler og funktionsfejl	79
Tre typer oplysninger	79
Meddelelser	79
Advarsler	79
Funktionsfejl	79

Praktiske råd

Skift af papirrulle	94
Tag papirkassetten ud.	94
Isætning af papirrulle	94
Vedligeholdelse og servicering ..	96
Udskiftningsdele til printeren	96
Kortets pleje	96
Vedligeholdelse af fartskriveren	97
Indbygget test	98
Indbygget test	98
Hyppegt stillede spørgsmål	101

Bilag

Tilgængelige lande	106
---------------------------------	-----

Tilgængelige sprog	108
ADR-fartskriver	109
Godkendt til brug i køretøjer til transport af farligt gods	109
Særlige egenskaber ved ADR-fartskriveren	109
Data der lagres på førerkortet og i fartskriveren	111
Data der lagres på førerkortet	111
Data der lagres i fartskriveren	112
Nationale importører	113
Nationale importører	113
Tidszoner	122
Tidszoner	122

Virksomheds-driftsmåde

Krav og anbefalinger	124
Ejerens ansvar	124
Virksomhedsfunktioner	126
Startlåsning/slutlåsning af data ..	128
Startlåsning af data	128
Slutlåsning af data	130
Overførsel af data	131
Overførsel af data	131
Indstillinger	134
Indstillinger	134
Inspektion af fartskriver	138
Kontrol af fartskriver	138

Data om virksomhedsfunktioner ..	139
----------------------------------	-----

Stikordsregister

Stikordsregister	141
------------------------	-----

Sikkerhed under brug

Sikkerhed under brug

Ulykkesrisiko

Fartskrивerens kasse må ikke betjenes, medmindre køretøjet holder stille. I modsat fald risikerer du at aflede din opmærksomhed fra vej- og trafikforholdene, hvilket kan give anledning til en ulykke.

Reparationer og ændringer

Fartskrивerens kasse er installeret af autoriserede personer.

Fartskrивerens kasse må aldrig åbnes. Det er ikke tilladt at manipulere med eller foretage ændringer af fartskrивersystemet.

Der sidder en manipulationsetiket i printerhuset. Manipulationsetiketten må ikke rives over.



Personer, der foretager ændringer af dette udstyr, begår en strafbar forseelse, alt efter lovgivningen i det pågældende land.

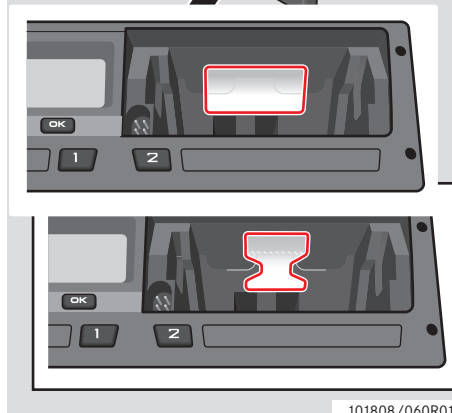
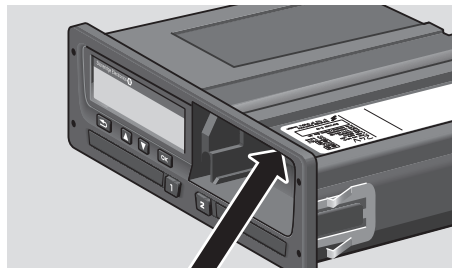

Manipulationsetiket

101808/060R01

Periodisk inspektion på værksted

Fartskrивerens kasse skal kontrolleres af et værksted, der beskæftiger sig med digitale fartskrивere, mindst hvert andet år.

Installationspladen, der sidder tæt på fartskrивerens kasse, viser datoen for udført inspektion.



101808/040R01

!
Ved inspektionen skal installationspladen være gyldig og intakt.

Tekniske data

Fartskriverversion

Digital fartskriver SE5000 Rev. 7.3

Driftstemperatur

Fra -25 °C til +70 °C

Farligt gods-version i henhold til ADR:

-25 °C til +65 °C

Certificering og godkendelse

Fartskriveren er godkendt til brug i Den Europæiske Union og certificeret efter ITSEC "level E3 high" i overensstemmelse med EU's lovgivning.

Typegodkendelse nr.: e5-0002

Elektromagnetisk kompatibilitet

Fartskriveren opfylder kravene i EU-kommissionens direktiv 72/245/EØF, sidst ændret ved direktiv 2006/96/EF, certifikat nr. 03 0289, med hensyn til elektromagnetisk kompatibilitet.

Oversigt over systemet
Oversigt over brugerflade

Oversigt over systemet

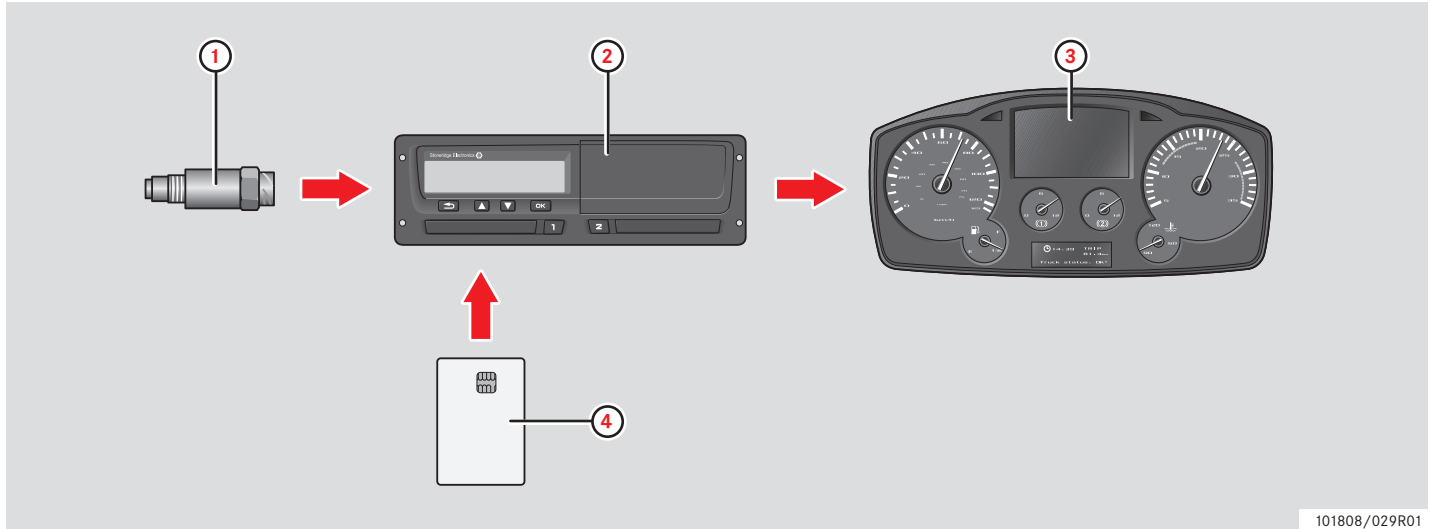

101808/029R01

1	Krypteret bevægelsessensor
2	Fartskriver med indbygget display og printer

3	Display i køretøjets instrumentpanel
4	Førerkort

Øversigt over systemet

Krypteret bevægelsessensor (1)

Den krypterede bevægelsessensor overfører hastighedsimpulserne til fartskriveren.

Eventuel manipulation af sensoren eller signalet opdages af fartskriveren og registreres.

Digital fartskriver (2)

Fartskriveren registrerer og lagrer forskellige data:

- Førerkortdata, undtagen fra kørekortdata
- Advarsler og funktionsfejl i forbindelse med fartskriveren og føreren, virksomheden og værkstedskortet
- Køretøjsinformation, kilometertællerdata og detaljer om hastighed i 24 timer
- Manipulering med fartskriveren

Særlige egenskaber ved ADR-fartskriveren, se ▷ ADR-fartskriver, side 109



For hurtig kørsel i mere end 1 minut registreres i fartskriveren.

Visning af fartskriverdata

Fartskriverdata kan vises på fartskriverens display og udskrifter.

▷ Oprettelse af en udskrift, side 39

Display i instrumentpanel (3)

På køretøjets instrumentpanel vises på forskellige måder, alt efter køretøjets muligheder, følgende data fra fartskriveren:

- Hastighed
- Tilbagelagt afstand
- Meddelelser, advarsler og funktionsfejl

Førerkort (4)

Førerkortet identificerer unikt føreren og lagrer forskellige data under førerens navn:

- Kørselstid, aktiviteter og kørt afstand
- Kørekortoplysninger
- Nogle advarsler og funktionsfejl
- Registreringsnummer (VRN) for køretøjer, der bruges af kortindehaveren

- Kontrolforanstaltninger af myndigheder



Førerkortet kan typisk lagre data for op til 28 dage. Derefter overskrives de ældste data, når der lagres nye data.

Detaljerede oplysninger om fartskriver- og førerkortdata kan findes i bilaget.

▷ Data der lagres på førerkortet, side 111

Oversigt over brugerflade

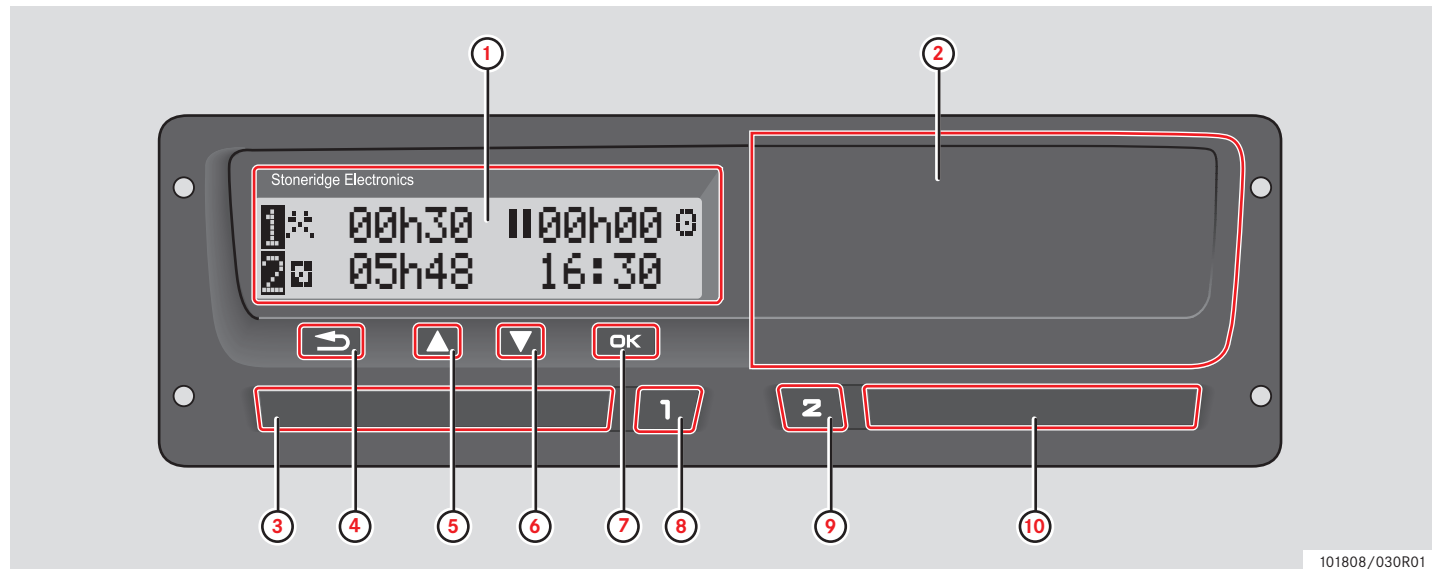

Oversigt over brugerflade

		Side
1	Display	
	Førerens standarddisplay	16
	Fartskrivermenu	17
	Meddelelser, advarsler og funktionsfejl	79
2	Printer	
	Oprettelse af en udskrift	39
	Isætning/skift af papirrulle	94
3	Førerkortmagasin	
	Isætning/udtagning af førerkort	20/ 26
4	Annuler 	
	Annullering af en proces	-
	Afslutning af en proces	-
	Tilbage i et displaybillede	-
	Tilbage til det forrige displaybillede	-

		Side
	Tilbage til standarddisplayet (tryk flere gange)	-
5	Op 	
	Forøgelse af værdier	-
	Fremhævelse og valg af muligheder	-
6	Ned 	
	Reduktion af værdier	-
	Fremhævelse og valg af muligheder	-
7	OK 	
	Bekræftelse af indtastninger	-
	Sletning af meddelelser eller advarsler	79
	Kvittering for funktionsfejl	79
8	Fører 	
	Åbning af førermagasin	20
	Ændring af føreraktiviteter	24

		Side
9	Medchauffør 	
	Åbning af medchaufførmagasin	20
	Ændring af medchaufføraktiviteter	24
10	Medchauffør-kortmagasin	
	Isætning/udtagning af førerkort	20/ 26

Standarddisplay

Førerens standarddisplay fremkommer:

- Når proceduren Manuelle indtastninger er færdiggjort
- Når der trykkes flere gange på knappen  for at komme tilbage fra en indtastning eller et punkt på fartskrivermenuen.

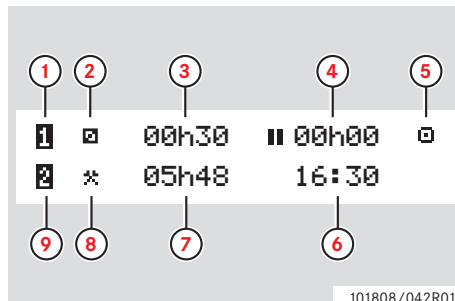

- 1 Fører
- 2 Førerens aktivitet
- 3 Kørsel: Kontinuerlig køretid, fører 1
Ingen kørsel: Varighed af førerens aktivitet
- 4 Kumulativ hviletid for føreren i løbet af en arbejdsdag
- 5 Fartskriverens funktionsmåde (Klar til brug)
- 6 Lokal tid
- 7 Varighed af medchaufførs aktivitet
- 8 Medchaufførs aktivitet
- 9 Medchauffør

Andre displays

Der er fire andre displays til rådighed, der viser følgende:

	Side
Fører 1 Kumulative køre- og hviletider	74
Fører 2 Kumulative køre- og hviletider	74
UTC og lokal tid og dato	74
Display for hastighed, kilometerstand og angivelse af isat kort	74

Menuer, symboler og oplysninger

Fartskriveren har tre menuer. Displayet kan også vise forskellige symboler og meddelelser.

	Side
Fartskrivermenu	17
Symboler og kombinationer af symboler	78
Meddelelser, advarsler og funktionsfejl	79

Øversigt over brugerflade

Fartskriversmenu

Følgende tre menuer kan vælges. Tryk på **OK** for at komme til menuerne.

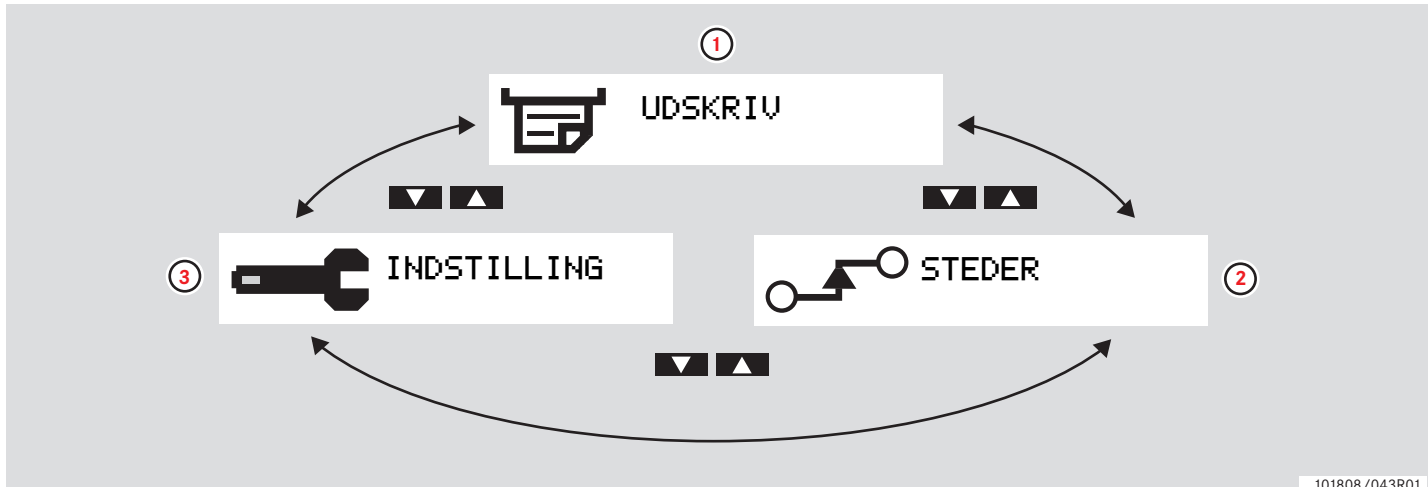

101808/043R01

		Side
1	Oprettelse af en udskrift	39
2	Ændring af steder	25
3	Indstillinger	67

Arbejdsdagsaktiviteter

Foretag Manuelle indtastninger

Ændring af Manuelle indtastninger

Rejse med færge eller tog

Kørsel hvor der ikke kræves registrering

Udskrifter

Indstillinger

Arbejdsdagsaktiviteter

I sæt et førerkort

1 Tryk og hold på knap **1** for førerens kortmagasin eller knap **2** for medchaufførens kortmagasin, indtil magasinet åbnes.

2 Isæt kortet med chippen fremad og opad.

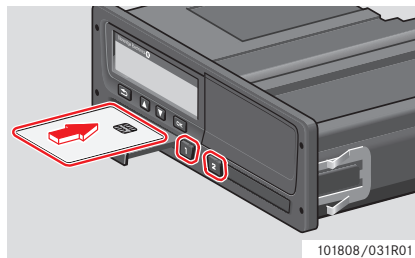

3 Luk magasinet ved at skubbe det forsigtigt ind.

Fartskrивeren behandler førerkortdataene.

Hvis førerkortet ikke godkendes, henvises til

▷ side 85



Førerens kort skal altid isættes magasin

1 !

En arbejdsdag defineres ved de aktiviteter, som føreren og medchaufføren har udført. Visse aktiviteter vælges automatisk, mens andre skal indtastes manuelt.

Ved tomandsdrift sætter føreren sit kort i venstre magasin **1**, og medchaufføren sætter sit kort i højre magasin **2**.



Førerkortene skal skiftes, hvis der skiftes fører.

Hver aktivitet defineres ved en aktivitetstype, et starttidspunkt og et sluttidspunkt.

Symbol	Aktivitetstype
	Arbejde Aktivitet mens køretøjet holder stille, f.eks. ved læsning af køretøjet.
	Kørsel Kørsel af køretøjet.
	Hvile/pause Pauser.
	Rådighed Ventetid, hvor føreren er til rådighed, men ikke arbejder, f.eks. den tid, hvor der ikke køres, når køretøjet er bemandet med mere end én fører.

Arbejdsdagsaktiviteter

Symbol	Aktivitetstype
?	Ukendt Hvis der ikke er nogen bestemt aktivitetstype, skal det deklareres på VU eller førerkortet, f.eks. hvis der istedet anvendes papiroptegnelser.

Øversigt over bruger-scenarier

Benut en af følgende bruger-scenarier som rettesnor:

- Normal arbejdsdag
- ▷ Scenarier for Manuelle indtastninger, side 28

!

På en normal arbejdsdag skal der være isat et førerkort i fartskriveren.

Førerkortet er personligt og må kun bruges af kortindehaveren selv.

!

Det påhviler førerne at sikre sig, at de overholder kørselslovgivningen i det pågældende land.

Normal arbejdsdag

Nedenstående bruger-scenarie er scenariet for en ny arbejdsdag.

▷ Begyndelsesprocedure, side 23

Førerkortet blev taget ud, da den forrige arbejdsdag sluttede, og blev isat, da den nye arbejdsdag begyndte.

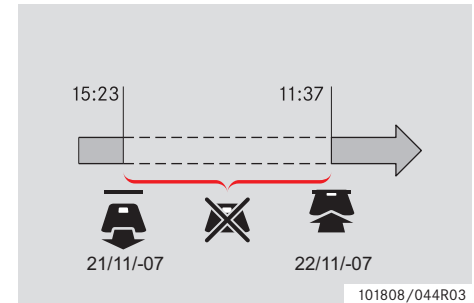

På en normal arbejdsdag skal:

- Førerkortet sættes i fartskriveren for at identificere føreren
- Alle aktivitetsændringer indtastes på ændringstidspunktet.

Fører kort isat

For perioder, hvor fører kortet har været isat, kan de allerede lagrede aktiviteter ikke ændres.

Intet fører kort isat

Hvis der er udført aktiviteter, uden at fører kortet har været isat, skal disse aktiviteter indtastes manuelt, næste gang fører kortet isættes.

På nedenstående sider beskrives handlinger og aktiviteter i løbet af en arbejdsdag:

- ▷ I sæt et fører kort, side 20
- ▷ Skift af aktivitet, side 24
- ▷ Ændring af steder, side 25
- ▷ Udtagning af et fører kort, side 26

Arbejdsdagsaktiviteter

Begyndelsesprocedure

Når der er blevet isat et førerkort, viser displayet navnet på kortindehaveren, dato og tidspunkt for sidste kortudtagning samt forskellen på lokal tid/UTC-tid.

Velkommen
Smith

Seneste udtagn
15:23 • 22/11 2010

UTC+01h00
15:23 • 22/11 2010

1 Tryk på **OK** for at bekræfte "JA".

Hvil indtil
nu?

Hvis der vælges "NEJ", henvises til:

▷ Scenarier for Manuelle indtastninger, side 28

2 Brug **▲** eller **▼** for at vælge "Slutland", og tryk på **OK** for at bekræfte.

Slutland
Danmark

Hvis "Slutland" blev valgt ved sidste udtagning af kort, vises dette ikke på displayet.

3 Brug **▲** eller **▼** for at vælge "Begynd. land", og tryk på **OK** for at bekræfte.

Begynd. land
Danmark

! "Slutland" og "Begynd. land" vises ikke, hvis tidsrummet mellem kortets udtagning og isætning er mindre end 9 timer.

4 Brug **▲** eller **▼** for at vælge, om der ønskes en udskrift af de indtastede data eller ikke. Tryk på **OK** for at bekræfte.

Udskriv
posteringer?

5 Brug **▲** eller **▼** for at vælge "JA", og tryk på **OK** for at bekræfte og gemme det indtastede.

Bekræft
posteringer?

Hvis der vælges "JA", gemmes det indtastede, og følgende meddelelse vises et kort stykke tid:

Klar til
kørsel

Det indtastede gemmes, og standarddisplayet fremkommer.





Hvis der vælges "NEJ", skal du vælge "Slet alle posteringer?" for at starte forfra med begyndelsesproceduren eller "Ændre posteringer?" for at foretage manuelle indtastninger. Se

▷ Scenarier for Manuelle indtastninger, side 28

Skift af aktivitet

Automatisk valgte aktiviteter

Fartskrивeren vælger automatisk aktivitet for hver fører i henhold til den aktuelle kørsels-situation.

Kørsel situation	Fører	Medchauffør
Igangsætning/kørsel	Kørsel 	Rådighed 
Standning/holder stille	Arbejde 	Rådighed 



Automatisk skift af aktivitet finder sted som følger:

- Fra Kørsel til Arbejde, hvis køretøjet har holdt stille i mere end to minutter.
- Fra Arbejde til Kørsel, hvis køretøjet er sat i bevægelse i løbet af det sidste minut.

Manuelt valgte aktiviteter

Når køretøjet holder stille, skal enhver anden aktivitet end Arbejde for føreren eller Rådighed for medchaufføren vælges manuelt.

Følgende aktiviteter kan vælges manuelt:

	Arbejde
	Hvile/pause
	Rådighed

Skift af aktivitet i løbet af en arbejdsdag foretages som følger:

- ▶ Stands køretøjet.
- ▶ Isæt førerkortet.
- ▶ Tryk flere gange på knap **1** (fører) henholdsvis knap **2** (medchauffør), indtil den ønskede aktivitet vises på displayet.

!
"Kørsel" kan ikke vælges manuelt.

i
Skift af aktivitet kan kun foretages, mens køretøjet holder stille.

i
Start/stop-aktiviteten i tændingskontakten slået til/afbrudt kan forudindstilles af virksomheden og værkstedet. Forhør dig hos virksomheden, om start/stop-aktiviteten er forudindstillet.

Arbejdsdagsaktiviteter

Ændring af steder

Ved arbejdsdagens begyndelse og slutning skal det specificeres, hvilket land køretøjet befinder sig i.

Dette kan gøres som følger:

- Når som helst i løbet af en arbejdsdag på "STEDER" undermenuerne "Startsted" eller "Slutsted".
- Når man automatisk anmodes om det ved hver udtagning af et førerkort.
- Under manuelle aktivitetsindtastninger.



Ændring af steder kan kun foretages, når køretøjet holder stille.

▷ Scenarier for Manuelle indtastninger, side 28

Når som helst i løbet af en arbejdsdag

- 1 Tryk på **OK** for at vise menuen.
- 2 Brug **▲** eller **▼** for at vælge "STEDER", og tryk på **OK**.



- 3 Brug **▲** eller **▼** for at vælge "Startsted" eller "Slutsted" og tryk på **OK**.

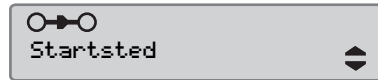

- 4 Brug knappen **▲** eller **▼** for at vælge det aktuelle land, og tryk derefter på **OK** for at bekræfte valget.

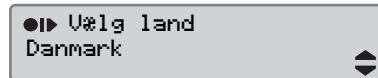

Hvilke lande der kan vælges, fremgår af

▷ Tilgængelige lande, side 106



Fartskriversmenuen er kun tilgængelig, når køretøjet holder stille.



For Spanien er det også nødvendigt at vælge en region.

▷ Spanske regioner, side 107

Udtagning af et førerkort



Tag førerkortet ud, når der skiftes fører. Det er ikke muligt at tage førerkortet ud i alle menuer.

1 Tryk og hold på knap **1** for at åbne førerens magasin eller knap **2** for at åbne medchaufførens magasin.

2 Brug **▲** eller **▼** for at vælge "Slutland", og tryk på **OK**.



Fartskrивeren lagrer dataene på førerkortet og åbner derefter magasinet.

3 Tryk førerkortet let op nedefra gennem åbningen i magasinet eller skub kanten af magasinet ned, indtil førerkortet springer ud.

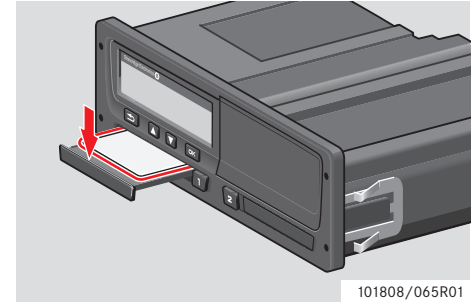
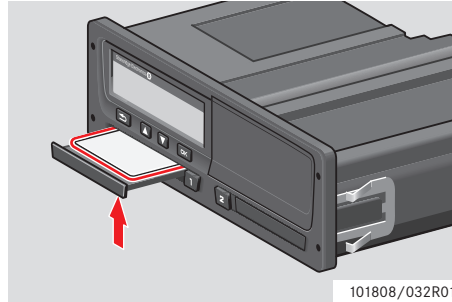

Udtagning af et kort:

- ▶ Tag førerkortet ud.
- ▶ Luk magasinet ved at skubbe forsigtigt til det.

Arbejdsdagsaktiviteter

Kortmagasiner låst

Kortmagasinerne er låst:

- Når køretøjet er i bevægelse.
- Mens fartskriveren er i gang med at behandle et førerkort.
- Hvis strømforsyningen til fartskriveren er afbrudt.

▷ Særlige egenskaber ved ADR-fartskriveren, side 109

Hvis kortet stadig er isat, og strømforsyningen ikke kan genoprettes, er det nødvendigt at få magasinet låst op af et værksted, der beskæftiger sig med digitale fartskrivere.

Strømbesparende driftstilstand

Når tændingen afbrydes, går fartskriveren over til strømbesparende driftstilstand 10 minutter efter sidste operation. Displaybelysningen slukkes 10 sekunder efter sidste operation. I strømbesparende driftstilstand er der slukket for displayet.

Fartskriveren oplyses, hvis et af følgende sker:

- Der trykkes én gang på en vilkårlig knap.
- Tændingen slås til.
- Køretøjet tages på slæb.

▷ Særlige egenskaber ved ADR-fartskriveren, side 109

Foretag Manuelle indtastninger

Scenarier for Manuelle indtastninger

Manuelle indtastninger af aktiviteter skal foretages, hvis der er udført aktiviteter, uden at førerkortet har været isat.

Disse aktiviteter kan kun indtastes ved næste isætning af førerkort.

▷ Fremgangsmåde for Manuelle indtastninger, side 29



Aktiviteter der er indtastet med et førerkort isat, kan ikke senere ændres.

Manuel indtastning kan kun foretages, når køretøjet holder stille.



Funktionsmåden Manuelle indtastninger afsluttes i følgende tilfælde:

- Når der ikke har været nogen interaktion med fartskriveren i 1 eller 20 minutter.
- Ved start af kørsel.

Begrænsninger

Der er flere begrænsninger for manuelt indtastede aktiviteter.

Tidligste starttidspunkt

Aktivitetens starttidspunkt kan ikke indstilles tidligere end:

- Tidspunktet for sidste udtagning af førerkort.
- Sluttidspunktet for den tilstødende manuelt indtastede aktivitet.

Seneste sluttidspunkt

Aktivitetens sluttidspunkt kan ikke indstilles senere end tidspunktet for isætning af det aktuelle førerkort.

Afslutning af proceduren Manuelle indtastninger

Funktionsmåden Manuelle indtastninger afsluttes normalt, når proceduren er færdiggjort.

▷ Tidsudløb for manuelle indtastninger, side 135



Hvis funktionsmåden Manuelle indtastninger afsluttes uden at færdiggøre proceduren, lagres kun færdiggjorte indtastninger.

Foretag Manuelle indtastninger

Fremgangsmåde for Manuelle indtastninger

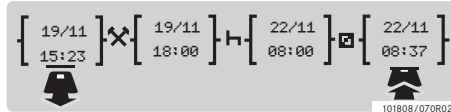
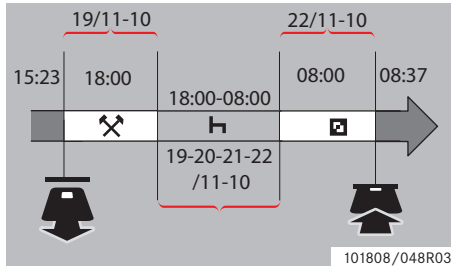

Nedenstående scenarie beskriver en situation, hvor du skal foretage manuelle indtastninger.

-Du ankom fredag den 19/11-10 kl. 15:23 og tog førerkortet ud.

-Du udførte andet arbejde indtil kl. 18:00.

-Du hvilede fra kl. 18:00 og weekenden over til mandag den 22/11-10 kl. 08:00.

-Du var til rådighed den 22/11-10 mellem kl. 08:00 og 08:37.

-Du isætter førerkortet den 22/11-10 kl. 08:37.

Manuelle indtastninger

Under manuel indtastning benyttes følgende knapper:

- benyttes til at komme til en dato, et tidspunkt eller en aktivitet og til at bekræfte en indtastning.
- og benyttes til at vælge/fremhæve ønskede data, værdier og aktiviteter.
- benyttes til at komme tilbage til det foregående displaybillede eller bagud i det aktuelle displaybillede.



Fartskriversmenuen er kun tilgængelig, når køretøjet holder stille.
Alle manuelle indtastninger foretages i lokal tid.

1 Isæt førerkort.

2 Brug eller til at vælge "NEJ", og tryk på .

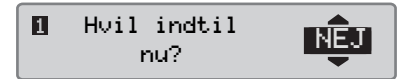

3 Brug eller til at vælge "JA", og tryk på .

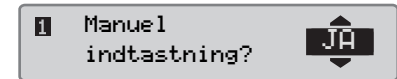

Følgende displaybillede fremkommer:



Datoen og klokkeslættet på displaybilledet viser sidste udtagning af førerkortet.

Du skal nu indtaste det "andet arbejde", du udførte i fredags.

4 Brug **▲** eller **▼** til at fremhæve symbolet ✕.



5 Tryk på **OK**, hvorefter følgende vises:



6 Datoen i højre kolonne skal ændres til 19/11.

Datoen ændres ved at bruge knapperne **▲** eller **▼** for at rulle tilbage til 19/11. Bekræft ved at trykke på **OK**.



7 Derefter skal timetallet ændres. Brug **▲** eller **▼** for at rulle frem til 18:00. Bekræft ved at trykke på **OK**.



8 Minuttallet ændres ved hjælp af **▲** eller **▼** for at rulle til 18:00. Tryk på **OK** for at bekræfte.



Efter at du har trykket på **OK**, fremkommer følgende:



9 Du skal nu indtaste din hviletid mellem den 19/11 kl. 18:00 og den 22/11 kl. 08:00. Brug **▲** eller **▼** til at fremhæve symbolet **H**. Bekræft ved at trykke på **OK**.



I dette eksempel er det ikke nødvendigt at ændre dato eller time. Bekræft dato og time ved at trykke på **OK**.

Indstil minuttallet til 08:00 som i pkt. 9. Tryk på **OK** for at bekræfte.

Efter at du har trykket på **OK**, fremkommer følgende:



Foretag Manuelle indtastninger

Det sidste trin er indtastning af din rådighedstid mellem 08:00 to 08:37 den 22/11.



- 10 Brug  eller  til at fremhæve symbolet . Tryk på  for at bekræfte. Nu vises følgende:

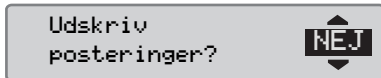

Der kræves ingen ændringer, da dette er tidsrummet mellem den sidste aktivitet (hvile) og tidspunktet for isætning af kortet. Tryk på  for at bekræfte dato og klokkeslæt.

- 11 Nu vises følgende:



Brug  eller  for at vælge, om der ønskes en udskrift af de indtastede data eller ikke. Tryk på  for at bekræfte.

▷ Udskrift, bekræftelse af manuelle indtastninger, side 65

Nu vises følgende:

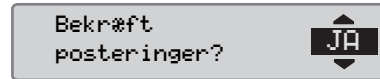

Tryk på  for at vælge "JA".

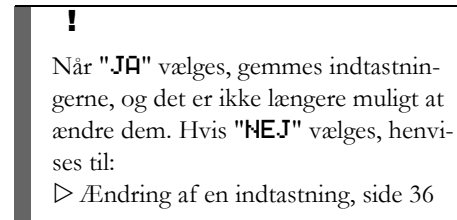

Nu vises følgende:

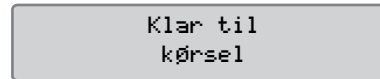

Du er nu klar til at køre, og standarddisplayet fremkommer.

Manuelle indtastninger af ikke-registreret tid

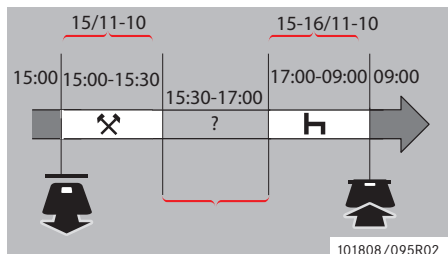

Nedenstående scenarie beskriver en situation, hvor du skal foretage manuelle indtastninger af ikke-registreret tid. Ikke-registreret tid er en periode, der ikke registreres på førerkortet, dvs. kørsel af et køretøj med en analog fartskriver.

-Du udtog førerkortet den 15/11-10 kl. 15:00.

-Du udførte andet arbejde indtil kl. 15:30.

-Du udførte andre aktiviteter (ikke-registreret tid) fra kl. 15:30 til kl. 17:00, som ikke registreres på førerkortet.

-Du hvilede fra kl. 17:00 til den 16/11-10 kl. 09:00.

-Du isætter førerkortet den 16/11-10 kl. 09:00.

Manuelle indtastninger

Under manuel indtastning benyttes følgende knapper:

- **OK** benyttes til at komme til en dato, et tidspunkt eller en aktivitet og til at bekræfte en indtastning.
- **▲** og **▼** benyttes til at vælge/fremhæve ønskede data, værdier og aktiviteter.
- **↩** benyttes til at komme tilbage til det foregående displaybillede eller bagud i det aktuelle displaybillede.



Fartskrivermenuen er kun tilgængelig, når køretøjet holder stille. Alle manuelle indtastninger foretages i lokal tid.

1 Isæt førerkort.

2 Brug **▲** eller **▼** til at vælge "NEJ", og tryk på **OK**.

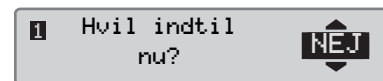

3 Brug **▲** eller **▼** til at vælge "JA", og tryk på **OK**.

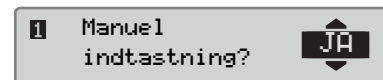

Følgende displaybillede fremkommer:



Datoen og klokkeslættet på displaybilledet viser sidste udtagning af førerkortet.

Du skal nu indtaste det andet arbejde, som du udførte den 15/11.

Foretag Manuelle indtastninger

4 Brug **▲** eller **▼** til at fremhæve symbolet ✖.



5 Tryk på **OK**, hvorefter følgende vises:



6 Indstil dato og tidspunkt som beskrevet i det foregående eksempel for at registrere det andet arbejde, du har udført.



Du skal nu registrere den ikke-registrerede tid.

7 Tryk på **OK**. Følgende display vises:



8 Brug knappen **▲** eller **▼** for at fremhæve symbolet ?.



9 Tryk på **OK**. Følgende display vises:

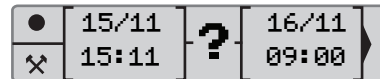

10 Indstil dato og klokkeslet for den ikke-registrerede tid.

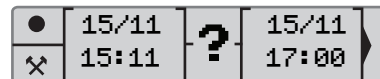

Du skal nu registrere resten.

11 Tryk på **OK**. Følgende display vises:



12 Tryk på **OK**. Følgende display vises:

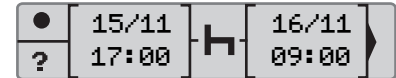

Der kræves ingen ændringer, da dette er tidsrummet mellem den sidste aktivitet (hvile) og tidspunktet for isætning af kortet.

13 Tryk på **OK**. Eftersom resten er længere end ni timer, vises følgende display:

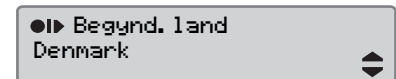

14 Brug knappen **▲** eller **▼** for at vælge land.

15 Tryk på **OK**, hvorefter følgende vises:

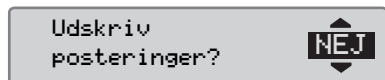

Brug **▲** eller **▼** for at vælge, om der ønskes en udskrift af de indtastede data eller ikke. Tryk på **OK** for at bekræfte.

Nu vises følgende:

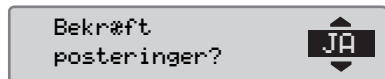

Tryk på **OK** for at vælge "YES".

!

Når "JA" vælges, gemmes indtastningerne, og det er ikke længere muligt at ændre dem. Hvis "NEJ" vælges, henvises til:

▷ Ændring af en indtastning, side 36

Nu vises følgende:

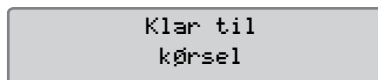

Du er nu klar til at køre, og standarddisplayet fremkommer.

Ændring af Manuelle indtastninger

Ændring af Manuelle indtastninger

Bekræft indtastninger

"Bekræft indtastninger?" giver føreren mulighed for at ændre en bestemt, manuelt indtastet dato, klokkeslæt eller aktivitet eller at gentage den manuelle indtastningsprocedure.

En allerede gemt indtastning kan ikke senere ændres.

En indtastning ændres eller en manuel indtastningsprocedure gentages ved at vælge "NEJ", når "Bekræft indtastninger?" vises.

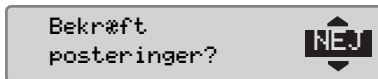

!

Hvis der vælges "JA", gemmes det indtastede, og det vil herefter ikke være muligt at ændre det.

- ▶ Gå op eller ned for at vælge "Ændre posterings?" eller "Slet alle posteringer?", og bekræft.
- ▷ Ændring af en indtastning, side 36
- ▷ Slet alle indtastninger, side 36

!

Manuelle indtastninger kan kun ændres i løbet af den aktuelle indtastningsprocedure.

Det indtastede kan ikke ændres, når:

- Det indtastede er blevet gemt.
- Funktionsmåden Manuelle indtastninger er afsluttet.
- Køretøjet sættes i bevægelse.



Ændring af en indtastning

Det er muligt at ændre indtastninger og tilføje aktiviteter, mens der foretages manuelle indtastninger.

Sådan ændres indtastninger eller tilføjes aktiviteter:

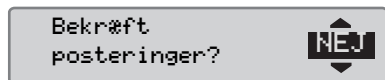
- 1 Vælg "NEJ" og bekræft, når displayet viser "Bekræft posteringer?".



- 2 Brug  eller  for at vælge "Ændre postering". Tryk på  for at bekræfte.

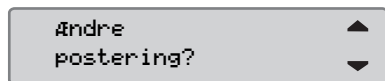

Nu vises den første manuelle indtastning. Følg fremgangsmåden for manuelle indtastninger for at ændre indtastninger eller tilføje aktiviteter. Se

▷ Fremgangsmåde for Manuelle indtastninger, side 29



Slet alle indtastninger

Det er muligt at slette ikke-gemte indtastninger og starte "Manuel indtastning?" igen.

Sådan slettes alle indtastninger:

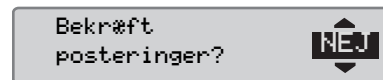
- 1 Vælg "NEJ" og bekræft, når displayet viser "Bekræft posteringer?".



- 2 Brug  eller  for at vælge "Slet alle posteringer?". Tryk på  for at bekræfte.

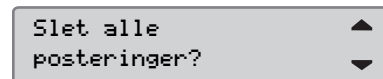

Vedrørende start af den manuelle indtastningsprocedure igen henvises til

▷ Fremgangsmåde for Manuelle indtastninger, side 29

Rejse med færge eller tog

Rejse med færge eller tog

Færge/tog-aktivitet

For at registrere en rejse med færge eller tog skal aktiviteten "færge/tog" aktiveres manuelt, inden rejsen påbegyndes.

Aktivering af Færge/tog-aktivitet

1 Tryk på **OK** for at vise fartskrivermenuen.

▷ Fartskrivermenu, side 17

2 Brug **▼** eller **▲** til at vælge menuen "STEDER", og tryk på **OK**.



3 Brug **▼** eller **▲** til at fremhæve aktiviteten "færge/tog".

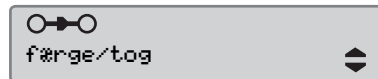

4 Tryk på **OK** for at aktivere aktiviteten "færge/tog".

Deaktivering af Færge/tog-aktivitet

Aktiviteten "færge/tog" kan ikke deaktiveres manuelt. Den deaktiveres automatisk, når køretøjet begynder at køre, eller når funktionsmåden "UDEN for område" aktiveres.

Kørsel hvor der ikke kræves registrering

Kørsel uden for område

Under visse omstændigheder er registrering ikke påkrævet. Dette er funktionsmåden "UDEN for område".

Nærmere enkeltheder fremgår af EU's fartsskriverbestemmelser, 561/2006, og nationale regulativer.



Det påhviler føreren at følge bestemmelserne for kørsel i det pågældende land.

Aktivering af funktionsmåden Uden for område

1 Tryk på **OK** for at vise fartsskrivermenuen.

▷ Fartsskrivermenu, side 17

2 Brug **▼** eller **▲** til at vælge menuen "STEDER", og tryk på **OK**.



3 Brug **▼** eller **▲** for at fremhæve aktiviteten "UDEN for område".



4 Tryk på **OK** for at aktivere aktiviteten "UDEN for område". "OUT" vises på standarddisplayet.

▷ Standarddisplay, side 16

Afslut "Uden for område"

"Uden for område" deaktiveres:

- Automatisk, når der isættes eller udtages et førerkort.
- Når "Afslut UDEN for område?" vælges manuelt.

Manuelt

1 Tryk på **OK** for at vise fartsskrivermenuen.

2 Brug **▼** eller **▲** til at vælge menuen "STEDER", og tryk på **OK**.



3 Brug **▼** eller **▲** for at fremhæve aktiviteten "UDEN for område".

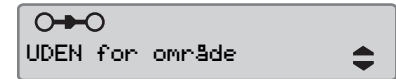

4 Tryk på **OK** for at aktivere aktiviteten "Afslut UDEN for område?".

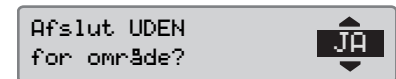

5 Tryk på **OK** for at bekræfte.

Den aktuelle status kan ses på standarddisplayet.

Udskrifter

Udskrifter

Oprettelse af en udskrift

Data på førerkortet og i fartskriveren kan udskrives på forskellige måder.
Se ▷ Udskriftstyper, side 41.







Det er kun muligt at oprette en udskrift, når køretøjet holder stille.



Hold åbningen i papirkassetten fri for forhindringer, da der ellers er risiko for papirstop i printeren.

Dataene kan udskrives på papir eller vises på displayet.

1 En udskrift fra udskriftsmenuen oprettes ved at trykke på .



2 Brug  eller  for at vælge "UDSKRIV". Bekræft med .



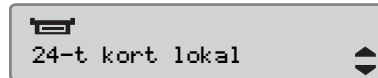



3 Brug  eller  for at vælge den ønskede udskriftstype, og tryk på .

**Valg af kort og dato**

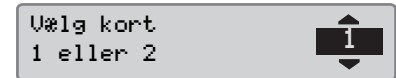
Alt efter den valgte udskrift skal der muligvis specificeres et førerkort og en dato.



4 Brug  eller  for at vælge kort 1 eller kort 2, og tryk på .



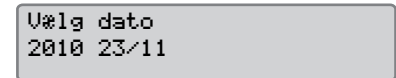

5 Brug  eller  for at vælge den ønskede dato, og tryk på .





Udskrift på display

- 1 Brug  eller  for at vælge "display". Bekræft med .



- 2 Brug  for at gennemblade de viste data.
- 3 Tryk på  for at komme tilbage til displaybilledet for valg af udskrift.

Papirudskrift

- 1 Brug  eller  for at vælge "printer". Bekræft med .

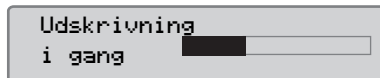

- 2 Så snart meddelelsen "Udskrivning i gang" er slettet, kan udskriften trækkes opad og afrives.



En igangværende udskrivningsproces annulleres ved at trykke og holde på  knappen (annuller).

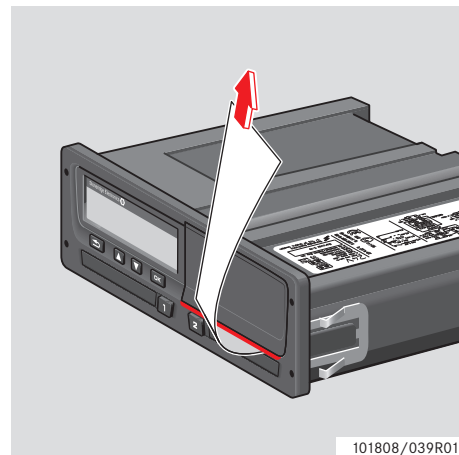

- ▶ Tryk på  for at komme tilbage til standarddisplayet.

Udskrifter

Udskriftstyper

Menupunkt	Udskriftstype	Beskrivelse
 24h ▾ 24-timers kort	Førerens aktiviteter fra kortet, daglig udskrift (lovkrav)	Liste over alle aktiviteter for en valgt dato med aktiviteter lagret på førerkortet eller medchaufførens kort, i UTC-tid.
 24h A ▾ 24-timers bil	Førerens aktiviteter fra køretøjsenheden, daglig udskrift (lovkrav)	Liste over alle aktiviteter gemt i fartskriveren for den valgte dato, i UTC-tid. <ul style="list-style-type: none"> • Hvis der ikke er isat et kort, vælges enten den aktuelle dag eller en af de 8 foregående dage. • Når der er isat et kort, vælges en vilkårlig dag gemt i fartskriveren ud af et maksimum på typisk de seneste 28 dage. Hvis der ikke er nogen data for den valgte dato, startes udskriften ikke.
 ! x ▾ begivenh. kort	Udskrift af hændelser og fejl fra kort (lovkrav)	Liste over alle advarsler og funktionsfejl gemt på et førerkort.
 ! x A ▾ begivenh. bil	Udskrift af hændelser og fejl fra køretøjsenheden (lovkrav)	Liste over alle advarsler og funktionsfejl gemt i fartskriveren.

Menupunkt	Udskriftstype	Beskrivelse
 T Ø ▼ tekniske data	Tekniske data (lovkrav)	Liste over de tekniske data i fartskriveren.
 >> ▼ for høj hast.	Udskrift af hastighedsoverskridelser. (lovkrav)	Liste over alle advarsler om hastighedsoverskridelse.
 manuelt skema	Udskrift til manuelle indtastninger.	Udskrift til manuel udfyldelse af manuelle indtastninger ved brug af en pen.
 kørselshastigh.	Kørselshastighed (km/t)	Liste over kørselshastighedsbånd i km/t
 omdr. hastighed	Motoromdrejningshastighed (omdr./min.)	Liste over motorens omdrejningshastighedsbånd i omdr./min.
 status D1/D2	Status for tilslutninger D1/D2 bagpå	Liste over ændringer i status for tilslutningerne D1 og D2 bagpå. Effektmulighederne for tilslutningerne D1 og D2 er virksomhedsspecifikke.
 24-t kort lokal	Daglige aktiviteter fra førerkort, i lokal tid	Liste over alle aktiviteter for en dato med aktiviteter lagret på førerkortet, i lokal tid.

Udskrifter

Menupunkt	Udskriftstype	Beskrivelse
 24-t bil lokal 	Daglige aktiviteter fra fartskriveren (VU), i lokal tid.	Liste over alle aktiviteter gemt i fartskriveren for den valgte dato, i lokal tid. <ul style="list-style-type: none">• Hvis der ikke er isat et kort, vælges enten den aktuelle dag eller en af de 8 foregående dage.• Når der er isat et kort, vælges en vilkårlig dag gemt i fartskriveren ud af et maksimum på typisk de seneste 28 dage. Hvis der ikke er nogen data for den valgte dato, startes udskriften ikke.

Eksempel på udskrift

Daglig udskrift (kort)

Dette eksempel viser udskriften af "Daglige aktiviteter fra førerkort", i UTC-tid (UDSKRIV 24-timers kort).

Udskriften indeholder alle aktiviteter gemt på førerkortet for den valgte dato, i UTC-tid.

Stoneridge

1 06/03/2009 10:32 (UTC)

2 24h

3 Andersson

4 Richard

5 S /00007001106910 0 0

6 20/02/2012

7 A 1234567890ABCDEFG

8 S /ABC 123

9 Stoneridge Electronics

10 900208R7.1/26R01

11 T Johansson and Sons

12 T S / 0 0 0 1 1 6 0 0

13 T 23/09/2008

14 S / 0 0 0 1 2 3 0 0
23/01/2009

101808/061R03

- 1 Udskriftens dato og klokkeslæt (UTC-tid).
- 2 Udskriftstype (24-timers, kort).
- 3 Kortindehaverens efternavn.
- 4 Kortindehaverens fornavn.
- 5 Identifikationsnummer for kort og land.
- 6 Førerkortets udløbsdato.
- 7 Identifikation af køretøjet, stelnummer.
- 8 Indregistreringsland og registreringsnummer (VRN).
- 9 Fartskrivers producent.
- 10 Fartskrivers artikelnummer.
- 11 Værkstedet der har foretaget den seneste kalibrering.
- 12 Værkstedskortets nummer.
- 13 Dato for seneste kalibrering.
- 14 Seneste kontrol, føreren har været underkastet.

(Fortsættes på næste side) >>

Udskrifter

15 06/03/2009 52

16 ----- 1 -----

17 A S /ABC 123

18 0 km

19

X	08:55	00h01	00
0	08:56	00h01	00
0	08:57	01h25	00
0	10:22	00h01	00
H	10:23	00h09	00

20 1 km; 1 km

21

▶● 08:53 S Σ

0 km

00h02 1 km

X 08h54 0 01h25

H 00h11 ? 00h00

00h30

101808/053R04

- 15** Forespørgselsdato og daglig tæller for korttilstedeværelse.
- 16** Det magasin, hvor kortet blev isat.
- 17** Registreringsnummeret (VRN) på det køretøj, hvor førerkortet blev isat.
- 18** Køretøjets kilometerstand ved kortets isætning.
- 19** Aktiviteter, mens førerkortet var isat, starttidspunkt og varighed.
- 20** Udtagning af kortet: Kilometerstand og tilbagelagt afstand siden sidste isætning, for hvilken kilometerstanden kendes.
- 21** Dagligt aktivitetsresumé.

(Fortsættes på næste side) ▷▷

22

```
-----!X#-----
!#  27/02/2009 16:32
!11  S /ABC 123  93h41
#
X#  05/03/2009 15:20
X35  S /ABC 123  17h32
#
!#  05/03/2009 15:20
!11  S /ABC 123  17h32
#
X#  06/03/2009 08:55
X35  S /ABC 123  01h37
#
!#  06/03/2009 08:55
!11  S /ABC 123  01h37
#
-----!X#-----
X#  00 03/03/2009 09:15
X35  05h10
#
!#  00 03/03/2009 09:15
!11  05h10
#
!+  01 03/03/2009 14:26
!08  ( 1)  48h53
#
X#  07 05/03/2009 15:20
X35  19h12
# # S /00007001106910 0 0
# # S /00007001106880 0 0
#
!#  07 05/03/2009 15:20
!11  19h12
# # S /00007001106910 0 0
# # S /00007001106880 0 0
```

23

101808/102R03

24

25

26

101808/062R03

- 22 Sidste 5 hændelser og fejl fra førerkortet.
- 23 Sidste 5 hændelser og fejl fra køretøjsenheden (VU).
- 24 Kontrolsted.
- 25 Kontrollørens underskrift.
- 26 Chaufførens underskrift.

Udskrifter

Daglig udskrift (VU)

Dette eksempel viser udskriften for

"Daglige aktiviteter fra køretøjet" i UTC-tid
(Udskriv 24-timers bil).

Udskriften indeholder alle aktiviteter gemt i køretøjsenheden for den valgte dato, i UTC-tid.

Bemærk! De manglende dele fremgår af udskriften af førerkortet.

Stoneridge

1 06/03/2009 10:39 (UTC)

2 24h

3 Andersson

4 Richard

5 S /00007001106910 0 0

6 20/02/2012

7 Schmidt

8 Magnus

9 S /00007001106880 0 0

10 20/02/2012

11

12 06/03/2009

13 0 - 1 km

14 Andersson
Richard
S /00007001106910 0 0
20/02/2012

101808/063R02

- 1 Udskriftens dato og klokkeslæt (UTC-tid).
- 2 Udskriftstype (24-timers, VU).
- 3 Kortindehaverens efternavn (fører).
- 4 Kortindehaverens fornavn (fører).
- 5 Identifikationsnummer for kort og land.
- 6 Førerkortets udløbsdato.
- 7 Kortindehaverens efternavn (medchauffør).
- 8 Kortindehaverens fornavn (medchauffør).
- 9 Identifikationsnummer for kort og land.
- 10 Medchaufførkortets udløbsdato.
- 11 Føreraktiviteter gemt i køretøjsenheden, for hvert magasin i kronologisk orden.
- 12 Forespørgselsdato.
- 13 Køretøjets kilometerstand kl. 00:00 og 24:00.
- 14 Fører.

(Fortsættes på næste side) ▷▷

15	➔ S /ABC 123
16	03/03/2009 11:45
17	0 km
18	✕ 00:00 08h53 00
	0 km; 0 km
18	0 km
	✕ 08:53 00h02
18	0 km; 0 km
	Andersson Richard
18	S /00007001106910 0 0
	20/02/2012
18	➔ S /ABC 123
	06/03/2009 10:26
18	0 km
	✕ 08:55 00h01 00
18	08:56 00h01 00
	08:57 01h25 00
18	10:22 00h01 00
	10:23 00h16 00
18	1 km; 1 km
	2
19	Schmidt Magnus
19	S /00007001106880 0 0
	20/02/2012
20	➔ S /ABC 123
	05/03/2009 14:40
21	0 km
	✕ 00:00 08h53 00
22	0 km; 0 km
	0 km
22	✕ 08:53 00h02 00
	0 km; 0 km

101808/113R03

- 15 Indregistreringsland og registreringsnummer for tidligere ført køretøj.
- 16 Dato og klokkeslæt for kortets udtagning i tidligere køretøj.
- 17 Køretøjets kilometerstand ved kortets isætning.
- 18 Aktiviteter med starttidspunkt og varighed.
- 19 Medchauffør.
- 20 Indregistreringsland og registreringsnummer for tidligere ført køretøj.
- 21 Dato og klokkeslæt for kortets udtagning i tidligere køretøj.
- 22 Køretøjets kilometerstand ved kortets isætning.

(Fortsættes på næste side) ▷▷

Udskrifter

	☐ Schmidt Magnus
	☐S /00007001106880 0 0
	20/02/2012
	☐ S /ABC 123
	06/03/2009 10:25
	0 km M
	☐ 08:55 00h01 ☐☐
	☐ 08:56 01h43 ☐☐ *
	1 km; 1 km
23	-----Σ-----
	1☐☐
	☐ 00h00 0 km
	✕ 00h02 ☐ 00h00
	☐ 00h00
24	2☐☐
	✕ 00h00 ☐ 00h02
	☐ 00h00

	☐ Andersson Richard
	☐S /00007001106910 0 0
	▶●08:53 S
	☐ 00h02 0 km 1km
	✕ 08h54 ☐ 01h25
	☐ 00h16
	☐ 10h37
25	-----
	☐ Schmidt Magnus
	☐S /00007001106880 0 0
	▶●08:53 S
	0 km 1km
	☐ 00h00 ☐ 08h54
	✕ 00h00
	☐ 01h43
	☐ 10h37
26	-----

101808/114R03

M = Manuel indtastning af føreraktiviteter.

* = Hvileperiode på mindst 1 time.

- 23 Resume af perioder uden kort i førers kortmagasin.
- 24 Resume af perioder uden kort i medchaufførens kortmagasin.
- 25 Dagligt aktivitetsresumé (fører).
- 26 Dagligt aktivitetsresumé (medchauffør).

Hændelser og fejl (kort)

Dette eksempel viser udskriften for "Hændelser og fejl, kort" i UTC-tid (**begivenh. kort**).

Udskriften viser alle hændelser og fejl gemt på et førerkort.

Stoneridge

1 20/07/2007 09:48 (UTC)

2 !X

3 Andersson

4 Richard

5 S /ABCD6789012345 1 1

6 31/12/2012

7 A 1234567890ABCDEFGH
S /123 A 23F

8 A 24/1/2007 07:30
00h05
A 1234567890ABCDEFGH
S /123 A 23F

! 3/2/2007 15:30
!35 00h00
A 1234567890ABCDEFGH
VIN
S /123 A 23F

101808/106R01

- 1 Dato og klokkeslæt (UTC-tid)
- 2 Udskriftstype (hændelser og fejl, kort)
- 3 Kortindehaverens efternavn.
- 4 Kortindehaverens fornavn.
- 5 Identifikationsnummer for kort og land
- 6 Førerkortets udløbsdato
- 7 Køretøjets stelnummer (VIN), indregistreringsland og registreringsnummer
- 8 Liste over alle hændelser gemt på kortet

(Fortsættes på næste side) >>

Udskrifter

The diagram shows a document with two identical data blocks. Callout 9 points to the first block. Callouts 10, 11, and 12 point to three lines of text below the second block.

-----x-----
X 29/2/2007 06:41
X35 00h23
A 1234567890ABCDEFGH
VIN
S /123 A 23F

X 14/3/2007 11:30
X35 01h05
A 1234567890ABCDEFGH
VIN
S /123 A 23F

10 *

11

12

101808/107R01

- 9 Liste over alle fejl gemt på kortet
- 10 Kontrolsted
- 11 Kontrollørens underskrift
- 12 Chaufførens underskrift

Hændelser og fejl (VU)

Dette eksempel viser udskriften for "Hændelser og fejl, køretøjsenhed" i UTC-tid," (**Udskriv begivenh. bil**).

Udskriften viser alle hændelser og fejl gemt i en køretøjsenhed.

Stoneridge

1 20/07/2007 09:48 (UTC)

2 !XAV

3 Andersson

4 Richard

5 /ABCD6789012345 1 1

6 31/12/2012

7 1234567890ABCDEFGH
S /123 A 23F

8 !04 02 07/02/2007 06:24
(10) 00h00
1234567890ABCDEFGH
S /123 A 23F

!08 05 07/02/2107 06:24
(10) 00h00
1234567890ABCDEFGH
S /123 A 23F

101808/108R01

- 1 Dato og klokkeslæt (UTC-tid)
- 2 Udskriftstype (hændelser og fejl, VU)
- 3 Kortindehaverens efternavn.
- 4 Kortindehaverens fornavn.
- 5 Identifikationsnummer for kort og land
- 6 Førerkortets udløbsdato
- 7 Køretøjets stelnummer (VIN), indregistreringsland og registreringsnummer (VRN)
- 8 Liste over alle hændelser gemt i VU

(Fortsættes på næste side) ▷▷

Udskrifter

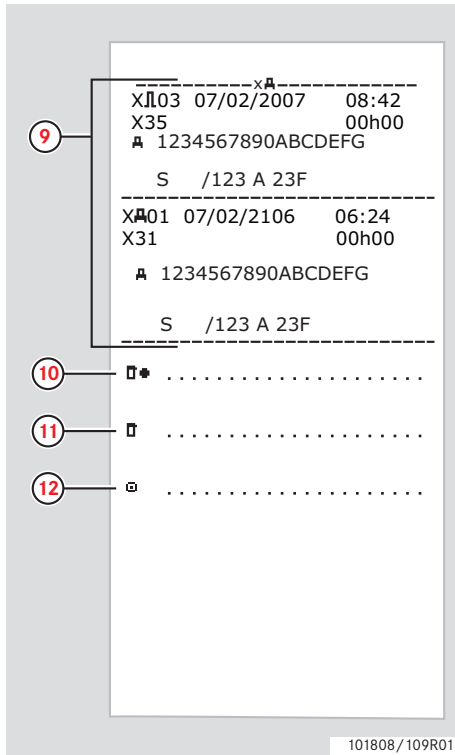

- 9** Liste over alle fejl gemt i VU'en
- 10** Kontrolsted
- 11** Kontrollørens underskrift
- 12** Chaufførens underskrift

Tekniske data

Dette eksempel viser en udskrift for "Tekniske data, i UTC-tid," (**tekniske data**).

Udskriften indeholder data såsom hastighedsindstillinger, dækstørrelse, kalibreringsdata og tidsjusteringer

101808 / 103R02

Stoneridge

1 19/10/2010 08:41 (UTC)

2 Te▼

3 Andersson
Richard
4 S /00007001106910 0 0
23/05/2015

5 ABCD1E2345678910

4 NL /AA-BB-12

6 Stoneridge Electronics
Adolfsbergsvägen 3
S70227 örebro
7 900208E7.3/01R01
8 SVN31309
1234567890/7878/06/A2

9 2010

10 v P477 31/07/2010

11 1234567890/1006/07/A1

12 e1-175

13 05/08/2010

- 1 Dato og klokkeslæt (UTC-tid)
- 2 Udskriftstype (tekniske data)
- 3 Køretøjets stelnummer (VIN)
- 4 Køretøjets registreringsnummer (VRN) og indregistreringsland
- 5 Fartskriverens producent
- 6 Fartskriverens artikelnummer
- 7 Fartskriverens godkendelsesnummer
- 8 Fartskriverens løbenummer, fremstillingsdato, udstyrstype og producentkode
- 9 Fremstillingsår
- 10 Softwareversion og installeringsdato
- 11 Bevægelsessensorens løbenummer
- 12 Bevægelsessensorens godkendelsesnummer
- 13 Dato for første installering af bevægelsessensoren

(Fortsættes på næste side) ▷▷

Udskrifter

14 T STONERIDGE ELECTRONICS
 168 66 BROMMA
 15
 16 TMS /12345678901012 1 0
 17 31/08/2016
 18 T 05/08/2010 (1)
 19 A NL /AA-BB-12
 20 /?????????????
 21 w 9 150 Imp/km
 22 k 9 150 Imp/km
 23 l 3 331 mm
 24 315/80 R22.5
 25 > 89 km/h
 26 15 km; 15 km
 T Johansson and Sons
 123 45 BROMMA
 TMS /12345678901012 1 0
 31/08/2016
 27 T 06/08/2010 (2)
 28 A ABCD1E2345678910
 29 NL /AA-BB-12
 w 9 150 Imp/km
 k 9 150 Imp/km
 l 3 331 mm
 315/80R22.5
 > 89 km/h
 0 km; 26 km

101808/104R02

- 14 Værkstedet der har foretaget kalibreringen
- 15 Værkstedets adresse
- 16 Værkstedskortets identifikation
- 17 Værkstedskortets udløbsdato
- 18 Kalibreringsdato
- 19 Stelnummer
- 20 Køretøjets registreringsnummer (VRN) og indregistreringsland
- 21 Køretøjets karakteristiske koefficient
- 22 Konstant for registreringsudstyret
- 23 Dækkenes effektive omkreds
- 24 Køretøjets dækstørrelse
- 25 Autoriseret hastighedsindstilling
- 26 Gammel og ny kilometerstand
- 27 Kalibreringsdato og -formål
- 28 Stelnummer.
- 29 Køretøjets registreringsnummer (VRN) og indregistreringsland

(Fortsættes på næste side) ▷▷

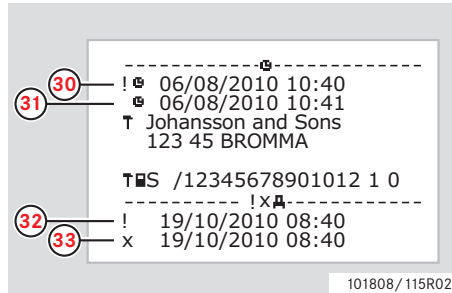

- 30 Gammel dato og klokkeslæt (inden tidsjustering)
- 31 Ny dato og klokkeslæt (efter tidsjustering)
- 32 Tidspunkt for seneste hændelse
- 33 Tidspunkt for seneste fejl

Udskrifter

Hastighed overskredet

Dette eksempel viser udskriften for "Hastighed overskredet," (**for høj hast.**).

Udskriften indeholder oplysninger om hastighedsoverskridelser, varigheden heraf og føreren.

Udskriften indeholder også en liste over de 5 alvorligste hastighedsoverskridelser de sidste 365 dage og de alvorligste tilfælde for hver af de sidste 10 dage.

Stoneridge

1 20/07/2007 09:48 (UTC)

2 >> ▼ 89 km/h

3 □ Andersson

4 Richard

5 □ S /ABCD6789012345 1 1

6 31/12/2012

7 A 1234567890ABCDEFGH

S /123 A 23F

8 □> 9/2/2007 11:31

>> 17/1/2007 (008)

9 >> T 12/2/2007 19:24 00h05

98 km/h 94 km/h (1)

□ Andersson

Richard

□ S /ABCD6789012345 1 1

31/12/2012

101808/105R02

- 1 Dato og klokkeslæt (UTC-tid)
- 2 Udskriftstype (hastighedsoverskridelser). Indstilling af hastighedsbegrænsninger.
- 3 Kortindehaverens efternavn.
- 4 Kortindehaverens fornavn.
- 5 Identifikationsnummer for kort og land
- 6 Førerkortets udløbsdato
- 7 Køretøjets stelnummer (VIN), indregistreringsland og registreringsnummer (VRN)
- 8 Dato og klokkeslæt for seneste hastighedsoverskridelseskontrol. Dato og klokkeslæt for første hastighedsoverskridelse og antallet af sådanne hændelser.
- 9 Første hastighedsoverskridelse efter seneste kalibrering. Dato, klokkeslæt og varighed. Maksimums- og gennemsnitshastighed. Fører- og førerkort-identifikation.

(Fortsættes på næste side) ▷▷

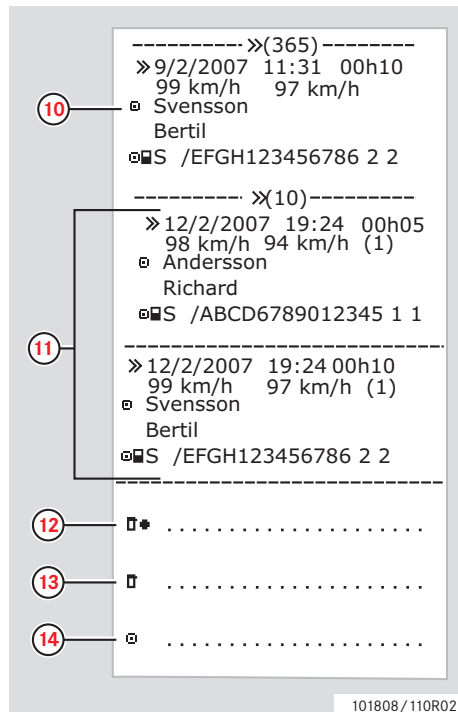

10 De 5 alvorligste hastighedsoverskridelser de sidste 365 dage.

Dato, klokkeslæt og varighed
Maksimums- og gennemsnitshastighed

Identifikation af fører og førerkort

11 De alvorligste hastighedsoverskridelser de sidste 10 dage

Dato, klokkeslæt og varighed
Maksimums- og gennemsnitshastighed

Identifikation af fører og førerkort

12 Kontrolsted

13 Kontrollørens underskrift

14 Chaufførens underskrift

Udskrifter

Kørselshastighed

Dette eksempel viser udskriften for "Kørselshastighed" (kørselshastigh.).

Udskriften viser køretøjets kørselshastighed i bånd, i kronologisk orden af førere.

Stoneridge

1 20/07/2007 09:48 (UTC)

2 KM/H ▼

3 Andersson

4 Richard

5 S / ABCD6789012345 1 1

6 31/12/2012

7 1234567890ABCDEF
S /123 A 23F

20/07/2007

8 S / B D 7 9 1 3 5 1

31/12/2012

9 11/07/2007 06:36

10 11/07/2007 19:24

----- KM/H -----

0 <= v < 10 00h06

10 <= v < 20 00h08

20 <= v < 30 00h07

30 <= v < 40 01h06

40 <= v < 50 01h06

50 <= v < 60 01h06

60 <= v < 70 01h06

70 <= v < ... 01h06

101808/116R0

- 1 Dato og klokkeslæt (UTC-tid)
- 2 Udskriftstype (kørselshastighed)
- 3 Kortindehaverens efternavn.
- 4 Kortindehaverens fornavn.
- 5 Identifikationsnummer for kort og land
- 6 Førerkortets udløbsdato
- 7 Køretøjets stelnummer (VIN), indregistreringsland og registreringsnummer (VRN)
- 8 Data om tidligere fører (i kronologisk orden)
- 9 Tidligere førers startdato og -klokkeslæt
- 10 Tidligere førers slutdato og -klokkeslæt
- 11 Hastighedsbånd og varighed

(Fortsættes på næste side) ▷▷

12 S / DF 1 6 8 3 5 3
11/11/2011
11/07/2007 08:25
11/07/2007 18:12

13 KM/H
0 <= v < 10 00h09
10 <= v < 20 00h17
20 <= v < 30 00h29
30 <= v < 40 01h06
40 <= v < 50 01h06
50 <= v < 60 01h06
60 <= v < 70 01h06
70 <= v < ... 01h06

14 Andersson
Richard
S / ABCD6789012345 1 1
31/12/2012
KM/H

15

101808/117R01

- 12 Data om tidligere fører (i kronologisk orden)
- 13 Hastighedsbånd og varighed
- 14 Data om seneste førerkort
- 15 Chaufførens underskrift

Udskrifter

Motoromdrejningshastighed (omdr./min.)

Dette eksempel viser en udskrift for "Motoromdrejningshastighed" (omdr. hastighed). Udskriften viser køretøjets motoromdrejningshastighed i bånd, i kronologisk orden af førere.

Stoneridge

1 20/07/2007 09:48 (UTC)

2 RPM

3 Andersson

4 Richard

5 S / ABCD6789012345 1 1

6 31/12/2012

7 A 1234567890ABCDEFGH
S /123 A 23F

20/07/2007

8 S / B D 7 9 1 3 5 1

31/12/2012

9 11/07/2007 06:36

10 11/07/2007 19:24

RPM

0 <= n <	100 01h06
100 <= n <	200 01h06
200 <= n <	300 01h06
300 <= n <	400 01h06
400 <= n <	500 01h06
500 <= n <	600 01h06
600 <= n <	700 01h06
700 <= n <	800 01h06
800 <= n < 01h06

101808/118R02

- 1 Dato og klokkeslæt (UTC-tid)
- 2 Udskriftstype (motoromdrejningshastighed)
- 3 Kortindehaverens efternavn.
- 4 Kortindehaverens fornavn.
- 5 Identifikationsnummer for kort og land
- 6 Førerkortets udløbsdato
- 7 Køretøjets stelnummer (VIN), indregistreringsland og registreringsnummer
- 8 Data om tidligere fører (i kronologisk orden)
- 9 Tidligere førers startdato og -klokkeslæt
- 10 Tidligere førers slutdato og -klokkeslæt
- 11 Motorens omdrejningshastighedsbånd og varighed

(Fortsættes på næste side) ▷▷

12

S / D F 1 6 8 3 5 3
11/11/2011
11/07/2007 08:25
11/07/2007 18:12
----- RPM -----

13

0 <= n < 100 01h06
100 <= n < 200 01h06
200 <= n < 300 01h06
300 <= n < 400 01h06
400 <= n < 500 01h06
500 <= n < 600 01h06
600 <= n < 700 01h06
700 <= n < 800 01h06
800 <= n < 01h06

14

Andersson
Richard
S / ABCD6789012345 1 1
31/12/2012
----- RPM -----

15

101808/119R01

- 12 Data om tidligere fører (i kronologisk orden)
- 13 Motorens omdrejningshastighedsbånd og varighed
- 14 Data om seneste førerkort
- 15 Chaufførens underskrift

Udskrifter

Status D1/D2

Dette eksempel viser en udskrift for "Status D1/D2," (**status D1/D2**).

Udskriften viser statusændringerne for tilslutningerne bagpå.

Tilslutningernes effekt er virksomhedsspecifik.

Stoneridge

1 20/07/2007 09:48 (UTC)

2 STATUS 1/2

3 Andersson

4 Richard

5 S /ABCD6789012345 1 1

6 31/12/2012

7 A 1234567890ABCDEFGH
S /123 A 23F

8 15/07/2007
STATUS 1/2

STATUS	D1	D2	TIME
1	0		
0	0		00:00:48
0	1		00:01:36
1	0		00:04:48
0	1		00:08:48
1	1		00:13:52
0	1		00:17:36
1	0		00:21:36
1	1		00:25:52

10

101808/120R01

- 1 Dato og klokkeslæt (UTC-tid)
- 2 Udskriftstype (status for D1/D2)
- 3 Kortindehaverens efternavn.
- 4 Kortindehaverens fornavn.
- 5 Identifikationsnummer for kort og land
- 6 Førerkortets udløbsdato
- 7 Køretøjets stelnummer (VIN), indregistreringsland og registreringsnummer (VRN)
- 8 Valgt dato for udskriften
- 9 Ændringer og varighed af tilslutningernes status
- 10 Chaufførens underskrift

Udskrifter i lokal tid

Det er muligt at lave udskrifter for 24-timers kort og 24-timers VU i lokal tid.

Sådanne udskrifter gør det nemt at kontrollere aktiviteter som start og slut i lokal tid.

Udskrifterne indeholder de samme oplysninger som udskrifter i UTC-tid, bortset fra at klokkeslættet er forskudt.



** OUT OF REGULATION ** vil sige, at denne udskrift ikke er i overensstemmelse med nogen forskrifter.

Stoneridge

▼ 26/11/2007 08:41 (●📄)

OUT OF REGULATION

24h UTC+01h00

Andersson
Richard

S /ABCD6789012345 1 1
31/12/2012

1234567890ABCDEF
S /123 A 23F

101808/122R02

Stoneridge

▼ 26/11/2007 08:41 (●📄)

OUT OF REGULATION

24h UTC+01h00

Andersson
Richard

S /ABCD6789012345 1 1
31/12/2012

1234567890ABCDEF
S /123 A 23F

101808/123R02

Udskrifter

Udskrift, bekræftelse af manuelle indtastninger

Dette er en udskrift fra scenariet Manuelle indtastninger.

(▷ Scenarier for Manuelle indtastninger, side 28)

Stoneridge

1 26/11/2007 08:41 (●●)

2 M0? UTC+01h00

3 A 1234567890ABCDEF
S /123 A 23F

4 A□→ 23/11/07 15:23

5

✕	15:23	02h37
H	18:00	62h00
□	08:00	00h37

6 →A□ 26/11/07 08:37

7

✕	02h37	□	00h37
H	62h00	?	00:00
Σ	65h14		

101808/121R03

- 1 Dato og klokkeslæt (lokal tid)
- 2 Udskriftstype (manuelle indtastninger)
- 3 Køretøjets stelnummer (VIN), indregistreringsland og registreringsnummer
- 4 Tidspunkt for kortudtagning
- 5 Manuelle indtastninger med varighed
- 6 Tidspunkt for kortisætning
- 7 Resumé af manuelle indtastninger

Udskrift af ark til manuelle indtastninger

Udskriftsark til udfyldelse af manuelle indtastninger med en pen.

The form is titled "Stoneridge" and contains the following fields and callouts:

- 1**: Date and time (UTC) - 26/11/2007 07:41 (UTC)
- 2**: Document type - MO
- 3**: Identification of cardholder - Andersson Richard
- 4**: Identification of vehicle - S /ABCD6789012345 1 1 31/12/2012
- 5**: Time point for card withdrawal - 23/11/07 08:41
- 6**: Manual entries with validity - A grid of 6 rows, each with a circle containing 'H', a square containing 'X', and a square containing 'A', followed by dots and a dash.
- 7**: Time point for card setting - 23/11/07 16:23
- 8**: Driver's signature - A line with a small square icon at the start.

- 1 Dato og klokkeslæt (UTC-tid)
- 2 Udskriftstype (ark til manuelle indtastninger)
- 3 Identifikation af kortindehaver
- 4 Identifikation af køretøj
- 5 Tidspunkt for kortudtagning
- 6 Manuelle indtastninger med varighed
- 7 Tidspunkt for kortisætning
- 8 Chaufførens underskrift

Indstillinger

Indstillinger

Indstillinger

Følgende indstillinger kan ændres eller ses:

- Fartskriverens sprog
- Lokal tid.
- UTC-tid
- Invertér display
- Indbygget test

▷ Indbygget test, side 98

- Køretøjets registreringsnummer (VRN)



Det er kun muligt at ændre indstillinger, når køretøjet holder stille.

Sprog

Fører kortets sprog benyttes som standard i fartskriveren og på udskrifterne.

Fartskriverens og udskrifternes sprog kan ændres til et af 30 sprog.

(▷ Tilgængelige sprog, side 108)



Det valgte sprog gemmes kun i fartskriveren, ikke på fører kortet.

1 Tryk på .

2 Brug eller for at vælge "INDSTILLING", og tryk på .

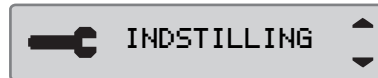

3 Brug eller for at vælge "Sprog", og tryk på .



4 Brug eller til at vælge det ønskede sprog, og tryk på .

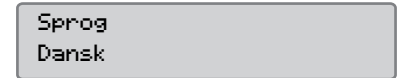

5 Følgende vises nu i et kort stykke tid:

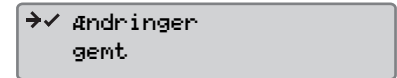

Indstillingen er gemt.

Tryk to gange på for at komme tilbage til standarddisplayet.

Ændring af UTC-tid

Alle aktiviteter registreret af fartskrивeren er altid i UTC-tid Universal Time Coordinated.

- UTC-tid svarer nogenlunde til Greenwich Mean Time (GMT).
- UTC-tid justeres ikke for sommer/vinter-tid.



- UTC-tiden kan justeres med maksimalt +/-1 minut pr. uge i driftsfunktionsmåde.
- UTC-tiden kan ikke indstilles tættere end 1 time på førerkortets udløbstidspunkt.



Hvis UTC-tiden i fartskrивeren har afviget mere end 20 minutter, skal apparatet kalibreres af et værksted, der beskæftiger sig med digitale fartskrивere.

1 Tryk på .

2 Brug eller for at vælge "INDSTILLING", og tryk på .

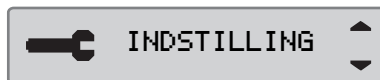

3 Brug eller for at vælge "UTC-tid", og tryk på .

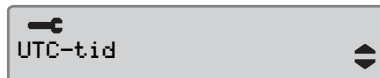

4 Brug eller til at ændre UTC-tiden med 1 minut, og tryk på .



5 Følgende vises nu i et kort stykke tid:

→ ✓ Ændringer
gemt

Indstillingen er gemt.

Tryk to gange på for at komme tilbage til standarddisplayet.

Indstillinger

Ændring af lokal tid

Lokal tid er den aktuelle tid i et bestemt land.
Lokal tid indstilles manuelt.

Lokal tid vises kun til orientering:

- På førerens standarddisplay
- Ved manuelle aktivitetsindtastninger.
- På nogle få udskrifter



Lokal tid kan justeres i trin a 30 minutter.

1 Tryk på **OK**.

2 Brug **▼** eller **▲** for at vælge "INDSTILLING", og tryk på **OK**.



3 Brug **▼** eller **▲** for at vælge "Lokal tid", og tryk på **OK**.

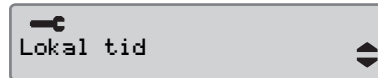

4 Brug knappen **▼** eller **▲** for at ændre den lokale tid i trin af 30 minutter, og tryk på **OK**.

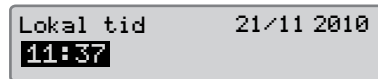

5 Følgende vises nu i et kort stykke tid:

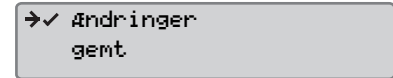

Indstillingen er gemt.

Tryk to gange på **↩** for at komme tilbage til standarddisplayet.

Sommer- og vintertid

En justering for sommer- og vintertid foretages automatisk den sidste søndag i henholdsvis marts og oktober. Vælg "JA" for at bekræfte, henholdsvis "NEJ" for at annullere tidsændringen.

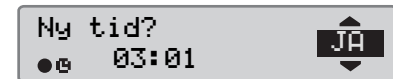

Invertér display

Displayet kan indstilles til en af følgende to visningsmåder:

- Positiv visning
- Inverteret visning

Ændring af visningsmåden:

1 Tryk på **OK**.

2 Brug **▼** eller **▲** til at vælge "INDSTILLING", og tryk på **OK**.

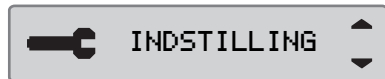

3 Brug **▼** eller **▲** for at vælge "Invert. display", og tryk på **OK**.

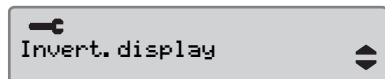

4 Brug **▼** eller **▲** til at ændre UTC-tiden med 1 minut, og tryk på **OK**.



5 Følgende vises nu i et kort stykke tid:

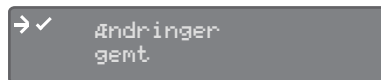

Indstillingen er gemt.

Tryk to gange på **↩** for at komme tilbage til standarddisplayet.

Visning af køretøjets registreringsnummer

Det er muligt at få vist registreringsnummeret for køretøjsenheden (VU).

1 Tryk på knappen **OK**.

2 Brug knappen **▼** eller **▲** til at vælge "INDSTILLING", og tryk på **OK**.

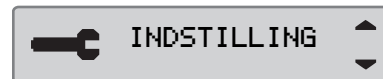

3 Brug knappen **▲** eller **▼** for at vælge "Reg. -nummer", og tryk på **OK**.

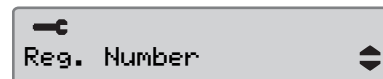

4 Køretøjets registreringsnummer vises.

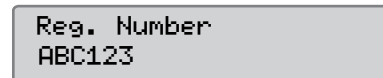



Tryk tre gange på **↩** for at vende tilbage til standarddisplayet.

Manuel nulstilling af den daglige køretid

Manuel nulstilling af den daglige køretid

Det er muligt at nulstille førerens daglige køretid.

- 1 Brug knappen  eller  for at vælge displayet Fører 1.

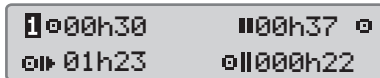

- 2 Hold knappen  nede for at nulstille den daglige køretid.

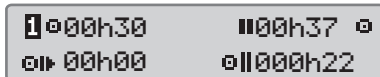



Førerens displaybilleder

Symboler

Meddelelser, advarsler og funktionsfejl

Displaybilleder

Førerens displaybilleder

- Brug  eller  for at rulle op eller ned og vise nedenstående displaybilleder:

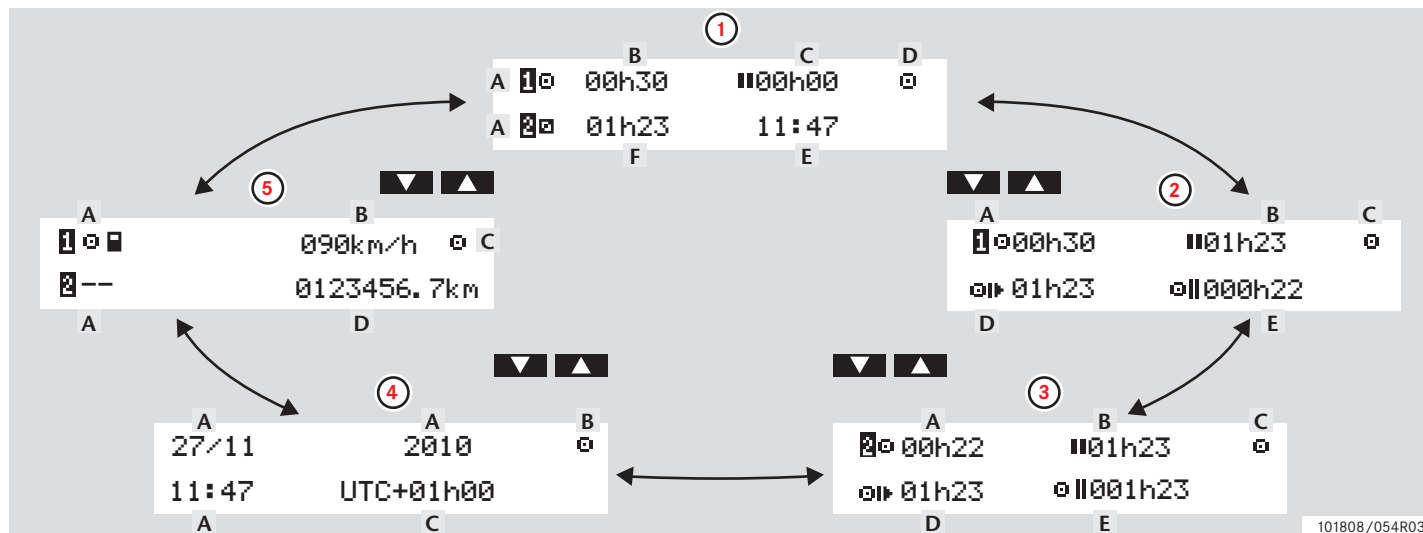

101808/054R03

Displaybilleder

	Displaytype	Information	
1	Standarddisplay, fører 1 og 2	A. Aktuel aktivitet, fører 1 og 2 B. Kørsel: Kontinuerlig køretid, fører 1 Ingen kørsel: Varighed af førerens aktivitet C. Kumulativ hviletid, fører 1	D. Funktionsmåde E. Lokal tid F. Aktivitetens varighed, fører 2
2	Fører 1	A. Kontinuerlig køretid B. Kumulativ hviletid C. Funktionsmåde	D. Kumulativ køretid, aktuel dag E. Kumulativ køretid, aktuel og sidste uge
3	Fører 2	A. Kontinuerlig køretid B. Kumulativ hviletid C. Funktionsmåde	D. Kumulativ køretid, aktuel dag E. Kumulativ køretid, aktuel og sidste uge
4	Dato og klokkeslæt	A. Lokal tid og dato B. Funktionsmåde	C. UTC-tid
5	Aktuel hastighed	A. Korttype isat magasin 1 og 2 B. Aktuel hastighed	C. Funktionsmåde D. Kilometerstand

!

De viste køre- og hviletider bør kun betragtes som omtrentlige i forhold til den gældende sociallovgivning i det pågældende land. I tvivlstilfælde bør de kontrolleres og beregnes ved hjælp af de relevante 24-timers kortudskrifter.

Symboler

Symboler







Symbolerne der vises på displayet og udskrifterne, repræsenterer personer, aktiviteter eller processer. (▷ Symbolkombinationer, side 78)



Symbol	Beskrivelse
⊖	Funktion ikke tilgængelig
1, 1	Førermagasin
2, 2	Medchauffør-magasin
■	Kort
▲	Udstød
✕	Arbejde
○	Kørsel/fører
⌂	Hvile/pause
⊠	Rådighed
⚓	Færge/tog
OUT	"Uden for område", dvs. registrering ikke nødvendig

Symbol	Beskrivelse
●	Lokal tid/sted
▶	Start af daglig arbejdsperiode
◀	Slut på daglig arbejdsperiode
	Hvil
➔	Fra eller til
▼	Printer, udskrift
ℙ	Papir
□	Display
⌘	Behandler, vent
⌚	Klokkeslæt, ur

Symbol	Beskrivelse
UTC	UTC-tid
24 timer	Daglig(t)
I	Ugentlig(t)
II	To uger
Σ	Ialt/resumé
>	Hastighed
»»	Hastighedsoverskridelse
×	Fejl
!	Hændelser
?	Spørgsmål/ukendt

Symboler

Symbol	Beskrivelse
	Værksted
	Virksomhed
	Kontrollør
	Producent
	Sikkerhed
	Eksternt lager/overførsel
	Knapper
	Afsluttet
	Fartskriver (VU), køretøj

Symbol	Beskrivelse
	Dækstørrelse
	Sensor
	Strømforsyning
	Udskriv
	Udskriv, undermenu
	Virksomhedslås
	Steder
	Steder, undermenu
	Indstillinger

Symbolkombinationer

Symbolkombinationerne der vises på displayet og udskrifterne, repræsenterer personer, aktiviteter eller processer.

Kombination	Beskrivelse
● ▶	Start af daglig arbejdsperiode på stedet
▶ ●	Slut på daglig arbejdsperiode på stedet
🕒 →	Begyndelsestidspunkt (UTC)
→ 🕒	Sluttidspunkt (UTC)
● 🕒	Lokal tid
○ ○	Holdkørsel
○	Køretid i to uger
OUT →	"Uden for område", start
→ OUT	"Uden for område", slut
○ ▶	Kumulativ køretid, aktuel dag

Kombination	Beskrivelse
↓ ○	Printer lav temperatur
↑ ○	Printer høj temperatur
📄 --	Intet kort
○ 📄	Fører kort
🔧 📄	Værkstedskort
🏢 📄	Virksomhedskort
📄 📄	Kontrolkort
📄 ●	Kontrolsted
🚗 →	Fra køretøj

Meddelelser, advarsler og funktionsfejl

Meddelelser, advarsler og funktionsfejl

Tre typer oplysninger

Oplysningerne på fartskriverens display inddeles i følgende tre typer, alt efter hvor alvorlig en bestemt hændelse er:

- Meddelelser
- Advarsler
- Funktionsfejl

En liste over alle førerrelaterede meddelelser, advarsler og funktionsfejl vises i alfabetisk orden på de følgende sider.

På listen er "førerkort" forkortet til "kort".

Meddelelser

Meddelelser er oplysninger om færdiggjorte processer, problemer med førerkortet eller en påmindelse om at tage et hvil.

Meddelelser gemmes ikke og kan ikke udskrives.

- ▶ En meddelelse slettes ved at trykke på .

Advarsler

Advarsler vises i tilfælde af lovovertrædelser, f.eks. hastighedsoverskridelser, eller hvis fartskriverdata af en eller grund ikke kan registreres.

Advarsler vises enten i et pop-op-vindue eller som et flash på displayet.

Advarsler gemmes og kan udskrives.

- ▶ Oprettelse af en udskrift, side 39

En advarsel slettes ved at trykke to gange på .







Funktionsfejl

Funktionsfejl er mere kritiske end advarsler. De vises i tilfælde af, at fartskriveren, en sensor eller et førerkort fejlfungerer, eller hvis manipulation af udstyret opdages.

Funktionsfejl gemmes og kan udskrives.

- ▶ Oprettelse af en udskrift, side 39

En funktionsfejl kvitteres ved at trykke på .

Display	Type	Enhed	Beskrivelse	Handling
	Meddelelse	Fartskriver	Indtastning ikke mulig under kørsel	► Stands køretøjet, og prøv at indtaste igen.
!  Allerede i kalibreringsmodus	Meddelelse	Kort	To værkstedskort isat. Kort nr. to vil blive udstødt uden at blive godkendt.	
!  Allerede i kontrolmodus	Meddelelse	Kort	To kontrolkort isat. Kort nr. to vil blive udstødt uden at blive godkendt.	► Isæt kun ét kontrolkort.
!  Allerede i virksomhedsmodus	Meddelelse	Kort	To virksomhedskort isat. Kort nr. to vil blive udstødt uden at blive godkendt.	► Isæt kun ét virksomhedskort.
!  Bevæg. sensor datafejl	Advarsel	Sensor	Fremkommer af en af følgende grunde: Intet hastighedssignal fra sensoren. Ugyldigt hastighedssignal eller dataforbindelses-fejl. Fejltilpasning mellem hastighedssensor – og VU signatur.	► Få et værksted, der beskæftiger sig med digitale fartskrivere, til at kontrollere udstyret.
!   Bevæg. sensor ikke valideret	Funktionsfejl	Sensor	Fartskriveren registrerer ikke bevægelsessensoren.	► Få et værksted, der beskæftiger sig med digitale fartskrivere, til at kontrollere udstyret.

Meddelelser, advarsler og funktionsfejl

Display	Type	Enhed	Beskrivelse	Handling
! Ⓜ A Bevøg. sensor ikke valideret	Funktionsfejl	Sensor	Fartskrивeren anerkender ikke den tilsluttede bevægelsesensor som den, der er installeret.	► Få et værksted, der beskæftiger sig med digitale fartskrivere, til at kontrollere udstyret.
1 Card expiry days left:	Advarsel	Kort	Kortet i magasin 1 ("2" i tilfælde af magasin 2) udløber om xx dage, hvor xx er et tal fra 0 til 30.	► Kontakt den behørig myndighed for at få et nyt kort. Meddelelsen forsvinder automatisk efter 5 sekunder, eller når der trykkes på en knap.
! Ⓜ A/A Data-integritetsfejl	Funktionsfejl	Fartskriver	Brugerdataene i fartskriveren er behæftet med fejl.	► Få et værksted, der beskæftiger sig med digitale fartskrivere, til at kontrollere udstyret.
↓ ✓ ↓ Dataoverfør. færdig	Meddelelse	Fartskriver	Fartskriverens overførselsproces er blevet vel gennemført.	► Der skal ikke foretages yderligere.
↓ × ↓ Dataoverfør. mislykkedes	Advarsel	Fartskriver	Fejl ved forsøg på at overføre data fra fartskriveren.	<ul style="list-style-type: none"> ► Forsøg at overføre igen. ► Få et værksted, der beskæftiger sig med digitale fartskrivere, til at kontrollere udstyret.

Display	Type	Enhed	Beskrivelse	Handling
fn * Funktion ikke mulig	Meddelelse	Fartskriver	Den ønskede funktion kan ikke udføres.	<ul style="list-style-type: none">▶ Kontrollér, om fartskriveren er indstillet til den rette funktionsmåde.▶ Hvis displaybilledet ikke forsvinder, bør man få et værksted, der beskæftiger sig med digitale fartskrivere, til at kontrollere udstyret.
! Ⓜ A Hardware sabotage	Funktionsfejl	Fartskriver	Et kort er blevet taget ud med magt, eller der er blevet manipuleret med udstyret.	<ul style="list-style-type: none">▶ Få et værksted, der beskæftiger sig med digitale fartskrivere, til at kontrollere udstyret.
! Ⓞ / T Ⓜ Ikke fører- el. værkst.kort	Meddelelse	Kort	Der er valgt en funktion, der kræver, at der er isat et fører- eller værkstedskort.	<ul style="list-style-type: none">▶ Isæt et førerkort.▶ Få et værksted, der beskæftiger sig med digitale fartskrivere, til at kontrollere udstyret.
! Ⓜ ? Ikke flere detaljer	Funktionsfejl	Sensor	Der er opstået en ukendt type sensorfejl.	<ul style="list-style-type: none">▶ Få et værksted, der beskæftiger sig med digitale fartskrivere, til at kontrollere udstyret.



Meddelelser, advarsler og funktionsfejl

Display	Type	Enhed	Beskrivelse	Handling
x / ∠ * Kan ikke åbne kortplads	Meddelelse	Fartskriver	Det pågældende kortmagasin kan ikke åbnes.	<ul style="list-style-type: none"> ▶ Kontrollér, om magasinet fungerer korrekt. ▶ Hvis magasinet stadig ikke fungerer, bør man få et værksted, der beskæftiger sig med digitale fartskrivere, til at kontrollere udstyret.
x 1 Kort 1 fejl	Funktionsfejl	Kort	Kortet i magasin 1 ("2" i tilfælde af magasin 2) er defekt.	<ul style="list-style-type: none"> ▶ Tag kortet ud, og undersøg det visuelt. ▶ Rengør kortet med en blød og fugtig klud, og prøv igen. ▶ Hvis dette displaybillede stadig vises, bør der udføres en selvtest (▷ Indbygget test, side 98). ▶ Hvis fejlen ikke forsvinder, bør man besøge et værksted, der beskæftiger sig med digitale fartskrivere, og få udstyret kontrolleret.
! 1 Kort 1 tids-overlappning	Advarsel	Fartskriver	Det sidste udtagnings-tids-punkt for det isatte førerkort er senere end køretøjsenhedens dato/klokkeslæt.	<ul style="list-style-type: none"> ▶ Udtag førerkortet. ▶ Kontrollér køretøjsenhedens dato/klokkeslæt, og justér det om nødvendigt. ▶ Vent indtil overlapperperioden udløber.

Display	Type	Enhed	Beskrivelse	Handling
⊙ ■ 1 Kort udløbet	Meddelelse	Kort	Kortet i magasin 1 ("2" i tilfælde af magasin 2) er udløbet.	▶ Tag kortet ud, og erstat det med et gyldigt kort.
! ■ ■ Kort-konflikt	Advarsel	Kort	Der er fundet en ugyldig kortkombination.	▶ Udtag det pågældende førerkort.
! ■ ← ■ 1 Kortdata integritetsfejl	Funktionsfejl	Kort	Ødelagte data fundet under indlæsning af data fra kortet i magasin 1 ("2" i tilfælde af magasin 2) til fartskriveren.	<ul style="list-style-type: none"> ▶ Tag kortet ud, og undersøg det visuelt. ▶ Rengør kortet med en blød og fugtig klud, og prøv igen. ▶ Hvis funktionsfejlen ikke ophører, bør der udføres en selvtest (▷ Indbygget test, side 98). ▶ Hvis fejlen ikke forsvinder, bør man besøge et værksted, der beskæftiger sig med digitale fartskrivere, og få udstyret kontrolleret.
! ■ ⊙ Kortisætning under kørsel	Advarsel	Kort	Der er isat et førerkort, mens køretøjet var i bevægelse.	▶ Fortsæt kørslen, hvis førerkortet er gyldigt.

Meddelelser, advarsler og funktionsfejl

Display	Type	Enhed	Beskrivelse	Handling
! 1 Kort kan ikke bekræftes	Funktionsfejl	Kort	Kortet i magasin 1 ("2" i tilfælde af magasin 2) blev afvist af fartskriverens sikkerhedskontrol.	<ul style="list-style-type: none"> ▶ Tag kortet ud, og undersøg det visuelt. ▶ Rengør kortet med en blød og fugtig klud, og prøv igen. ▶ Hvis dette displaybillede stadig vises, bør der udføres en selvtest (▷ Indbygget test, side 98).
! →x1 Kortudkast uden at gemme	Meddelelse	Kort	Data kunne ikke gemmes på kortet udtaget af magasin 1 ("2" i tilfælde af magasin 2) på grund af en fejl.	<ul style="list-style-type: none"> ▶ Rengør kortet med en blød og fugtig klud, og prøv igen. ▶ Hvis dette displaybillede stadig vises, bør der udføres en selvtest (▷ Indbygget test, side 98). ▶ Hvis fejlen ikke forsvinder, bør man besøge et værksted, der beskæftiger sig med digitale fartskrivere, og få udstyret kontrolleret.
o / * Kører, kan ikke åbne plads	Meddelelse	Fartskriver	Der er gjort forsøg på at åbne magasinet, mens køretøjet var i bevægelse.	<ul style="list-style-type: none"> ▶ Stands køretøjet. Kortmagasinet kan kun åbnes, når køretøjet holder stille.
x A Køretøjsenhed intern fejl	Funktionsfejl	Fartskriver	Fartskriveren (køretøjsenheden) har fundet en intern fejl.	<ul style="list-style-type: none"> ▶ Få et værksted, der beskæftiger sig med digitale fartskrivere, til at kontrollere udstyret.

Display	Type	Enhed	Beskrivelse	Handling
! ◯ ■ Kørsel uden gyldigt kort	Advarsel	Kort	Kørsel uden et gyldigt kort eller med en ugyldig kortkombination.	► Stands, og tag det ugyldige kort ud.
f → ✓ Lås-ind udført	Meddelelse	Fartskriver	Startlåsning gennemført.	► Der skal ikke foretages yderligere.
← f ✓ Lås-ud udført	Meddelelse	Fartskriver	Slutlåsning gennemført.	► Der skal ikke foretages yderligere.
M.....! Hukommelse fuld!	Meddelelse	Fartskriver	Hukommelse for manuelle indtastninger fuld.	► Foretag ændringer i de manuelle indtastninger for reducere det samlede antal indtastninger.
Ny tid? ● @ 03:01 	Meddelelse	Fartskriver	Ændringer af sommer/vintertid	<ul style="list-style-type: none"> ► Vælg "JA" for at begynde eller afslutte sommer/vintertid. ► Vælg "NEJ" eller tryk på  for at annullere.
>>? Overhastighed forvarsel	Meddelelse	Fartskriver	Køretøjet overskrider den fastsatte hastighedsgrænse. Efter 1 minuts kontinuerlig hastighedsoverskridelse gemmes advarslen.	► Overhold den specificerede hastighedsgrænse.

Meddelelser, advarsler og funktionsfejl

Display	Type	Enhed	Beskrivelse	Handling
>> Overspeeding	Advarsel	Fartskriver	Kørselshastigheden har overskredet den fastsatte hastighedsgrænse i 1 minut og vil blive registreret.	▶ Overhold den specificerede hastighedsgrænse.
▼ Ⓟ * Printer mangler papir	Meddelelse	Printer	Den igangværende udskrivning er blevet afbrudt, fordi printeren er udgået for papir.	▶ Sæt papir i printeren.
▼ ↑ ○ Printer høj temperatur	Meddelelse	Printer	Udskrivningen kunne ikke påbegyndes, eller igangværende udskrivning er blevet afbrudt, fordi printerens temperatur er for høj.	<ul style="list-style-type: none"> ▶ Ventil indtil printerens temperatur er i det tilladte område, og forsøg at udskrive igen. ▶ Hvis printeren stadig ikke kan udskrive, bør man få et værksted, der beskæftiger sig med digitale fartskrivere, til at kontrollere udstyret.
▼ ↓ † Printer lav spænding	Meddelelse	Printer	Den igangværende udskrivning er blevet afbrudt, fordi fartskriverens indgangsspænding er for lav.	<ul style="list-style-type: none"> ▶ Kontrollér køretøjets batterispænding, tilslutninger m.v. ▶ Hvis printeren stadig ikke kan udskrive, bør man få et værksted, der beskæftiger sig med digitale fartskrivere, til at kontrollere udstyret.

Display	Type	Enhed	Beskrivelse	Handling
▼ ↓ o Printer lav temperatur	Meddelelse	Printer	Udskrivningen kunne ikke starte, fordi printerens temperatur er for lav.	<ul style="list-style-type: none"> ▶ Ventil indtil printerens temperatur er i det tilladte område, og forsøg at udskrive igen. ▶ Hvis printeren stadig ikke kan udskrive, bør man få et værksted, der beskæftiger sig med digitale fartskrivere, til at kontrollere udstyret.
>4 1/2h Påmindelse tid til pause	Meddelelse	Fartskriver	Den lovlige, kontinuerlige køretid på 4½ timer er udløbet.	<ul style="list-style-type: none"> ▶ Stands køretøjet snarest muligt, og tag en pause.
>4 1/2h? Quarter left reminder	Meddelelse	Fartskriver	Føreren har 15 minutter, inden den lovlige, kontinuerlige køretid på maksimalt 4½ timer overskrides.	<ul style="list-style-type: none"> ▶ Find et passende sted at tage en pause i de næste 15 minutter.
! ⚠ =0 Sensor kabelfejl	Advarsel	Sensor	Fejl i bevægelsessensordata	<ul style="list-style-type: none"> ▶ Få et værksted, der beskæftiger sig med digitale fartskrivere, til at kontrollere udstyret.
! ⚠ >0 Sensor kabelfejl	Advarsel	Sensor	Fejl i bevægelsessensordata	<ul style="list-style-type: none"> ▶ Få et værksted, der beskæftiger sig med digitale fartskrivere, til at kontrollere udstyret.





Meddelelser, advarsler og funktionsfejl

Display	Type	Enhed	Beskrivelse	Handling
× A Sensor kommunik. fejl	Funktionsfejl	Sensor	Fejl i kommunikation med bevægelsessensor	► Få et værksted, der beskæftiger sig med digitale fartskrivere, til at kontrollere udstyret.
× A ⚡ ↑ Sensor for høj spænding	Funktionsfejl	Sensor	Følerspænding for høj	► Få et værksted, der beskæftiger sig med digitale fartskrivere, til at kontrollere udstyret.
× A Sensor-fejl	Funktionsfejl	Sensor	En dataforbindelses-fejl mellem hastighedssensoren og fartskriveren.	► Få et værksted, der beskæftiger sig med digitale fartskrivere, til at kontrollere udstyret.
! A ⚡ Sensor: intet strømsignal	Funktionsfejl	Sensor	Føleren har ingen spænding.	► Få et værksted, der beskæftiger sig med digitale fartskrivere, til at kontrollere udstyret.
! A A / A Sensordata integritetsfejl	Funktionsfejl	Sensor	Intern sensorfejl, integritetsfejl for lagrede data.	► Få et værksted, der beskæftiger sig med digitale fartskrivere, til at kontrollere udstyret.
! A → A × Sensordata overførselsfejl	Funktionsfejl	Sensor	Hastighedssensoren og fartskriveren kommunikerer ikke sammen.	► Få et værksted, der beskæftiger sig med digitale fartskrivere, til at kontrollere udstyret.
× A ⚡ ↓ Sensor for lav spænding	Funktionsfejl	Sensor	Følerspænding for lav	► Få et værksted, der beskæftiger sig med digitale fartskrivere, til at kontrollere udstyret.

Display	Type	Enhed	Beskrivelse	Handling
! ⌂ ✕ Sensorhus uaut. åbning	Funktionsfejl	Sensor	Uautoriseret åbning.	▶ Få et værksted, der beskæftiger sig med digitale fartskrivere, til at kontrollere udstyret.
✕ ⌂ ✓ Sensor ikke anerkendt	Funktionsfejl	Sensor	Fejl i kommunikation med bevægelsessensor	▶ Få et værksted, der beskæftiger sig med digitale fartskrivere, til at kontrollere udstyret.
✕ A ← ⌂ Sensor intet svar	Funktionsfejl	Sensor	Fejl i kommunikation med bevægelsessensor	▶ Få et værksted, der beskæftiger sig med digitale fartskrivere, til at kontrollere udstyret.
A → T? Service forvarsel	Meddelelse	Fartskriver	Forvarsel om næste kalibrering.	▶ Få et værksted, der beskæftiger sig med digitale fartskrivere, til at kontrollere udstyret.
! ⌂ A1 Sidste sess. afslut. forkert	Advarsel	Kort	Førerkortet i magasin 1 ("2" i tilfælde af magasin 2) er blevet taget forkert ud i løbet af sidste session. Den foregående kortudtagning fra magasin 1 ("2" i tilfælde af magasin 2) blev ikke korrekt gennemført af fartskriveren.	<ul style="list-style-type: none"> ▶ Tag kortet ud, og undersøg det visuelt. ▶ Rengør kortet med en blød og fugtig klud, og prøv igen. ▶ Hvis dette displaybillede stadig vises, bør der udføres en selvtest (▷ Indbygget test, side 98).

Meddelelser, advarsler og funktionsfejl

Display	Type	Enhed	Beskrivelse	Handling
! † Strøm-afbrydelse	Advarsel	FartskrIVER	FartskrIVERens forsynings-spænding ligger under eller over grænsen for korrekt drift eller er blevet afbrudt.	▶ Hvis grunden til meddelelsen er ukendt, bør man kontakte et værksted, der beskæftiger sig med digitale fartskrIVERe.
! A → T Tid for service	Meddelelse	FartskrIVER	Tid til kalibrering af fartskrIVERen.	▶ Få et værksted, der beskæftiger sig med digitale fartskrIVERe, til at kalibrere fartskrIVERen.
■ → ⊙ Tidsudløb intet tastetryk	Meddelelse	FartskrIVER	FartskrIVERen venter på indtastning.	▶ Tryk på de relevante knapper, og færdiggør processen.
! Ⓜ Ⓜ Uautoriseret skift af sensor	Funktionsfejl	Sensor	Sensoren er blevet ændret siden sidste parring.	▶ Få et værksted, der beskæftiger sig med digitale fartskrIVERe, til at kontrollere udstyret.
! A < x Uautoriseret åbning af enhed	Funktionsfejl	FartskrIVER	FartskrIVERens kasse er blevet åbnet.	▶ Få et værksted, der beskæftiger sig med digitale fartskrIVERe, til at kontrollere udstyret.
▼ ○ ▼ Udskrivning annulleret	Meddelelse	Printer	Den igangværende udskrivning er blevet annulleret.	▶ Der skal ikke foretages yderligere.
▼ ✓ ▼ Udskrivning færdig	Meddelelse	Printer	Den igangværende udskrivning er blevet færdiggjort.	▶ Der skal ikke foretages yderligere.

Display	Type	Enhed	Beskrivelse	Handling
Udskrivning i gang 	Meddelelse	Printer	Udskrivning i gang.	<ul style="list-style-type: none">▶ Vent indtil udskriften er færdig.▶ Tryk og hold på  for at annullere udskriften.
 Ugyldigt kort isat	Advarsel	Kort	Der sat et ugyldigt kort i magasinet.	<ul style="list-style-type: none">▶ Tag det ugyldige kort ud.
 UTC-justering ikke tilladt	Meddelelse	Fartskriver	Justering af UTC-tid mere end +/- 1 minut pr. uge er ikke tilladt.	<ul style="list-style-type: none">▶ Hvis UTC-tiden i fartskriveren har afviget mere end 20 minutter, skal apparatet kalibreres af et værksted, der beskæftiger sig med digitale fartskrivere.
 Ændringer gemt	Meddelelse	Fartskriver	En pop-op-meddelelse til bekræftelse af, at en ændring er blevet gemt.	<ul style="list-style-type: none">▶ Der skal ikke foretages yderligere.

Skift af papirrulle

Vedligeholdelse og servicering

Indbygget test

Hypeligt stillede spørgsmål

Skift af papirrulle

Tag papirkassetten ud.

- ▶ Tryk på den forpanelets øverste kant. Panelet foldes ud.

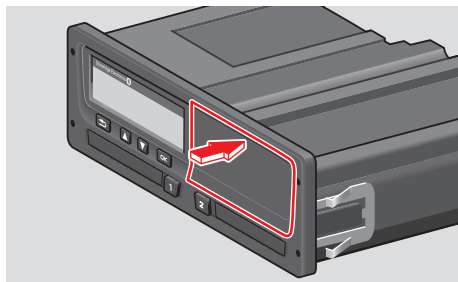

101808/033R01

- ▶ Hold panelet ved den nederste kant.

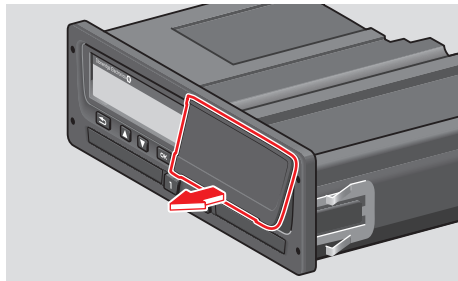

101808/034R01

- ▶ Træk papirkassetten forsigtigt ud.

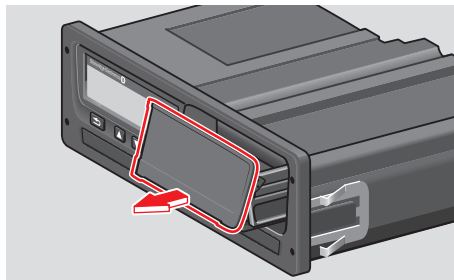

101808/035R01

Isætning af papirrulle

!

Brug kun printerpapir, der er godkendt af Stoneridge, ellers risikerer man, at printeren fejlfungerer.

- ▶ Sæt papirrullen i. Før papiret rundt om kassetten bagside og fremefter, så det passerer panelets nederste kant.

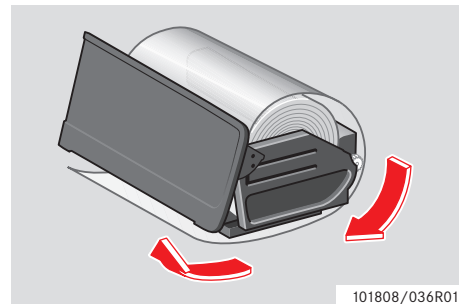

101808/036R01

Skift af papirrulle

- ▶ Sæt papirkassetten ind i printermon-
gen.
- ▶ Tryk på midten af panelet og skyd kas-
setten ind i apparatet, indtil den kommer
på plads.

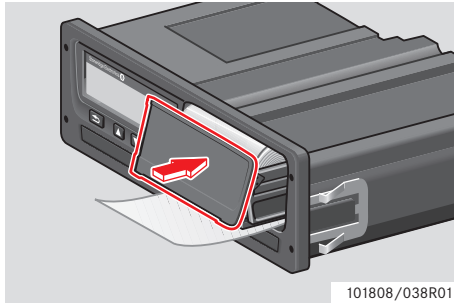

- ▶ Træk papiret opad, og riv det af.

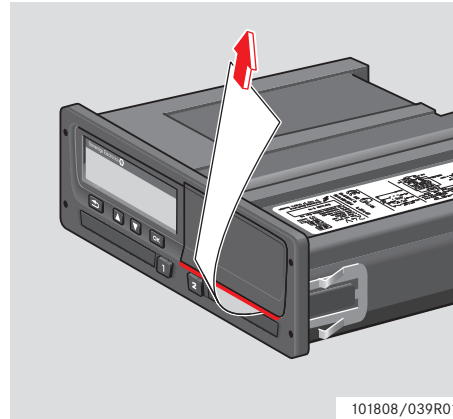

Vedligeholdelse og servicering

Udskiftningsdele til printeren

Hvis der er behov for udskiftningsdele, bedes man kontakte den lokale repræsentant.

Udskiftningsdel	Artikel nr.
Papirrulle - 3 stk.	6800-032
Papirrulle - 8 stk.	6800-002
Papirkassette	6800-001

!

Printeren skal opbevares på et køligt, tørt og mørkt sted.

Kortets pleje

Kortets pleje:

- Undgå at bøje kortet.
- Hold kortets kontakter fri for snavs og støv.
- Rengør det om nødvendigt med en blød og fugtig klud.
- Beskyt det mod tyveri, bortkomst og beskadigelse.

Beskadiget, forsvundet eller stjålet førerkort

Hvis førerkortet beskadiges, bliver væk eller stjålet, skal ejeren rekvirere et nyt kort hos den behørig myndighed i landet, hvor kortet er udstedt. Hvis et førerkort bliver stjålet, eller hvis ejeren har mistanke om, at en uautoriseret person har adgang til det, skal ejeren indgive anmeldelse herom til det lokale politi og få et politianmeldelsesnummer.

!

Det er ikke tilladt en fører uden et gyldigt førerkort at føre et køretøj udstyret med en digital fartskriver.

Forhør dig om de nationale bestemmelser hos landets myndigheder.

Vedligeholdelse og servicering

Vedligeholdelse af fartskriveren

Vedligeholdelse af fartskriveren:

- Undlad at placere genstande på magasinerne, når de er åbne, da dette kan føre til beskadigelse af dem.
- Hvis der kommer snavs ind i apparatet, risikerer man, at den svigter før tiden.
- Magasinerne bør altid holdes lukkede og kun åbnes for at isætte og udtage kort.
- Rengør fartskriveren med en blød og fugtig klud.

Undgåelse af høj spænding

Hvis det forventes, at der skal gøres flere forsøg på at starte køretøjet med startkabler, skal strømforsyningen til fartskriveren afbrydes.

Nærmere oplysninger om, hvordan strømmen til fartskriveren afbrydes, findes i køretøjets instruktionsbog.

Hvis strømmen afbrydes, er det muligvis nødvendigt at kalibrere fartskriveren igen.





!

Høj spænding kan føre til permanent beskadigelse af fartskriveren og få dens elektroniske dele til at svigte. I tilfælde af beskadigelse af fartskriveren på denne måde, bortfalder dens garanti-dækning.



Indbygget test

Indbygget test



Den indbyggede test er kun mulig, når køretøjet holder stille. Testen giver føreren mulighed for at kontrollere, om følgende fartskriverkomponenter fungerer korrekt:

	Display
	Førerkort
	Knapper
	Printer
	Invertér display

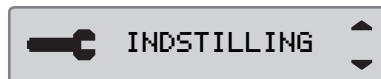

1 Tryk på .

2 Brug  eller  for at vælge "INDSTILLING", og tryk på .

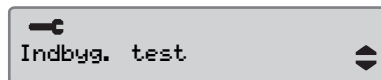

3 Brug  eller  for at vælge "Indbyg. test", og tryk på .



4 Brug  eller  til at vælge, hvilken test der skal udføres, og tryk på .

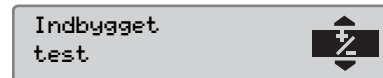
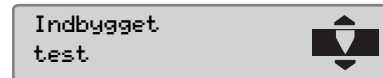
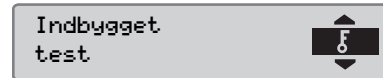
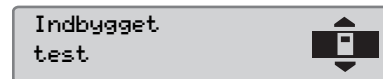
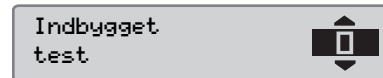

Indbygget test

Symbol	Test	Beskrivelse	Fremgangsmåde, hvis testen viser fejl
□	Display	<p>Test af displayet</p> <p>Displayet viser en positiv visning, en negativ visning og et mønster af rektangler i 1 sekund hver.</p>	<ul style="list-style-type: none"> ▶ Få et værksted, der beskæftiger sig med digitale fartskrivere, til at kontrollere fartskriveren, hvis displayet er ulæseligt.
■	Fører kort	<p>Test af de isatte fører kort</p> <p>Der skal være et fører kort i det relevante magasin. Kortindehaverens navn indlæses og vises i 2 sekunder.</p>	<ul style="list-style-type: none"> ▶ Hvis et fører kort oplyses at være defekt, bør et andet fører kort kontrolleres for at sikre, at fartskriveren fungerer. ▶ Hvis fartskriveren forekommer at være defekt, bør man få et værksted, der beskæftiger sig med digitale fartskrivere, til at kontrollere udstyret. ▶ Hvis det afgjort er fører kortet, der er defekt, kontaktes den behørig myndighed i landet, hvor fører kortet er udstedt.

Symbol	Test	Beskrivelse	Fremgangsmåde, hvis testen viser fejl
⌘	Knapper	<p>Test af knapper</p> <p>Man bliver bedt om at trykke på knapperne én ad gangen fra venstre til højre og højst 2 sekunder efter hinanden, da testen ellers ikke giver det rette resultat.</p>	<ul style="list-style-type: none"> ▶ Snavsede knapper rengøres omhyggeligt med en fugtig klud og et let vaskemiddel. ▶ Få et værksted, der beskæftiger sig med digitale fartskrivere, til at kontrollere fartskrivere, hvis en knap ikke fungerer gentagne gange.
▼	Printer	<p>En testside udskrives</p>	<ul style="list-style-type: none"> ▶ Kontrollér papirkassetten. Isæt om nødvendigt en ny papirrulle eller udskift kassetten. ▶ Få et værksted, der beskæftiger sig med digitale fartskrivere, til at kontrollere fartskrivere, hvis printeren stadig ikke fungerer.
⌘	Invertér display	<p>Funktionstest af displayinvertering</p> <p>Displayet inverteres i 2 sekunder.</p>	<ul style="list-style-type: none"> ▶ Få et værksted, der beskæftiger sig med digitale fartskrivere, til at kontrollere fartskrivere, hvis displayet er ulæseligt.

Hyppigt stillede spørgsmål

Hyppigt stillede spørgsmål

Hyppigt stillede spørgsmål	Svar
<p>Hvordan isætter og udtager jeg et førerkort?</p>	<p>Tryk og hold på 1 eller 2 i mindst 3 sekunder, hvorefter kortmagasinet åbnes.</p> <p>Kortet tages ud af magasinet ved at trykke førerkortet let op nedefra gennem åbningen i magasinet eller ved at skubbe kanten af magasinet ned, indtil førerkortet springer ud. (Udtagning af et kort er kun mulig, når køretøjet holder stille).</p>
<p>Hvordan får jeg en 24-timers udskrift fra førerkortet?</p>	<p>Tryk én gang på OK for at komme til udskrifts-displaybilledet. Tryk endnu en gang på OK, og brug ▲ og ▼ for at vælge den ønskede udskrift. Tryk på OK for at bekræfte og starte udskrivningen.</p>
<p>Hvordan laver jeg en 24-timers udskrift i lokal tid?</p>	<p>Tryk én gang på OK for at komme til udskrivningsmenuen. Tryk endnu en gang på OK, og brug ▲ og ▼ for at vælge den ønskede udskrift. Start udskrivningen ved at trykke på OK.</p>
<p>Hvordan vælger jeg sprog på fartskriveren?</p>	<p>Tryk på OK. Brug ▲ og ▼ for at vælge Indstillinger, og tryk på OK. Brug ▲ og ▼ for at vælge Sprog, og tryk på OK. Brug ▲ og ▼ for at vælge dit sprog, og tryk på OK.</p>
<p>Hvordan vælger jeg aktivitet på fartskriveren?</p>	<p>Tryk på ▲ eller ▼. De funktionsmåder der kan vælges, er Rådighed, Andet arbejde og Hvile/pause. Kørsel vælges automatisk, når køretøjet sættes i bevægelse.</p>

Hyppigt stillede spørgsmål	Svar
<p>Hvordan indstiller jeg lokal tid?</p>	<p>Gå til indstillingerne ved at trykke på OK på hoveddisplaybilledet. Brug derefter ▲ og ▼ for at komme til indstillingsmenuen. Tryk på OK for at åbne indstillingsmenuen, brug ▲ og ▼ for at komme til lokal tid, og bekræft med OK. Klokkeløstet kan ændres i trin a 30 minutter. Tryk på OK for at bekræfte.</p>
<p>Hvordan udskiftes printerpapiret?</p>	<p>Fjern frontdækslet i højre side af fartskriveren ved at trykke øverst på plasticdækslet. Derved løsnes dækslet, og rullen kan trækkes ud.</p>
<p>Hvordan kan jeg hurtigt kontrollere, at køretøjsenheden fungerer, som den skal?</p>	<p>Tryk én gang på OK, og brug derefter ▲ og ▼ for at komme til "Indstillinger". På menuen "Indstillinger" kan "Indbyg. test" vælges for at udføre en funktionstest af apparatet.</p>
<p>Hvordan skifter jeg til funktionsmåderne Færge eller Uden for område?</p>	<p>Tryk én gang på OK, og brug derefter ▲ og ▼ for at komme til "Steder". På menuen "Steder" kan "Færge" eller "Uden for område" vælges.</p>
<p>Hvordan overføres data fra SE5000? (Virksomheds-driftsmåde)</p>	<p>Der skal være isat et gyldigt virksomhedskort, som skal være startlåst i apparatet. Se Virksomhedslåse. Tilslut en typegodkendt overførselssenhed til hentning af dataene.</p>
<p>Hvordan foretager jeg startlåsning af virksomhedsdataene? (Virksomheds-driftsmåde)</p>	<p>Sæt virksomhedskortet i, og tryk derefter på OK for at komme ind i menuen. Brug ▲ og ▼ for at vælge "Virksomhedslåse", og bekræft med OK.</p>
<p>Hvornår skal jeg foretage startlåsning af virksomhedsdataene? (Virksomheds-driftsmåde)</p>	<p>Første gang du overtager køretøjet, skal du isætte dit virksomhedskort for at foretage startlåsning af dataene.</p>

Hyppigt stillede spørgsmål

Hyppigt stillede spørgsmål	Svar
Hvor er overførselstilslutningen? (Virksomheds-driftsmåde)	Tilslutningen befinder sig til venstre for papirrullen, bag plasticdækslet.

Tilgængelige lande

Tilgængelige sprog

ADR-fartskriver

Data der lagres på førerkortet og i fartskriveren

Nationale importører

Tidszoner

Tilgængelige lande

Fartskriveren giver mulighed for at vælge nedenstående lande som arbejdssted.

Land
Albanien
Andorra
Armenien
Aserbajdsjan
Belgien
Bosnien og Hercegovina
Bulgarien
Cypern
Danmark
Det øvrige Europa
Estland
Europæiske Union
Færøerne
Finland
Frankrig

Land
Georgien
Grækenland
Holland
Hviderusland
Irland
Island
Italien
Jugoslavien
Kasakhstan
Kroatien
Letland
Liechtenstein
Litauen
Luxemburg
Makedonien

Land
Malta
Moldova
Monaco
Montenegro
Norge
Polen
Portugal
Resten af verden
Rumænien
Russiske Føderation
San Marino
Schweiz
Serbien
Slovakiet
Slovenien
Spanien, se Spanske regioner

Tilgængelige lande

Land	Spanske regioner
Storbritannien, herunder:	Andalusien
• Alderney,	Aragón
• Guernsey,	Asturien
• Jersey,	Balearerne
• Isle of Man,	Baskerlandet
• Gibraltar	Cantabria
Sverige	Castilla-La-Mancha
Tjekkiet	Castilla-León
Turkmenistan	Extremadura
Tyrkiet	Galicia
Tyskland	Kanariske Øer
Ukraine	Katalonien
Ungarn	La Rioja
Usbekistan	Madrid
Vatikanstaten	Murcia
	Navarra
	Valencia

Tilgængelige sprog

Som standard bruger fartskriveren førerkortets sprog i fartskriveren.

Fartskriver- og udskriftssproget kan ændres til et af nedenstående sprog.

Sprog	
Български	Bulgarsk
Čeština	Tjekkisk
Dansk	Dansk
Deutsch	Tysk
Eesti	Estisk
Ελληνικά	Græsk
English	Engelsk
Español	Spansk
Français	Fransk
Íslenska	Islandsk
Italiano	Italiensk
Latviesu	Lettisk
Lietuvių	Litauisk
Magyar	Ungarsk
Nederlands	Hollandsk

Sprog	
Norsk	Norsk
Polski	Polsk
Română	Rumænsk
Русский	Russisk
Português	Portugisisk
Slovenčina	Slovakisk
Slovenscina	Slovensk
Suomi	Finsk
Svenska	Svensk
Shqip	Albansk
Bosanski	Bosnisk
Hrvatski	Kroatisk
Македонски јаз.	Makedonsk
Srpski	Serbisk
Türkçe	Tyrkisk

ADR-fartskriver

ADR-fartskriver

Godkendt til brug i køretøjer til transport af farligt gods

Fartskriverens ADR-version er godkendt til brug i køretøjer til transport af farligt gods.

Den afviger fra standardversionen ved at have eksplosionsbeskyttelse og er certificeret i overensstemmelse med EU-direktiv 94/9/EF.

TÜV-testcertifikat nr.:

ATEX 2507 X med tilsvarende supplement.

(TÜV= Technischer Überwachungs Verein)

!

ADR -fartskriverens eksplosionsbeskyttelse garanteres kun, når køretøjet holder stille, og batteriets isoleringsafbryder er åben.

Særlige egenskaber ved ADR-fartskriveren

I ADR-fartskriveren deaktiveres disse funktioner, så snart tændingen afbrydes:

- Kortmagasinerne kan ikke åbnes.
- Der kan ikke laves udskrifter.
- Baggrundsbelysningen i knapper og display slukkes.



ADR-fartskriveren går over til strømsparende driftstilstand umiddelbart efter, at tændingen er afbrudt.

For at ADR-fartskriveren skal være klar til brug, skal tændingsnøglen eller tændingen være slået til (alt efter køretøjsfabrikat).

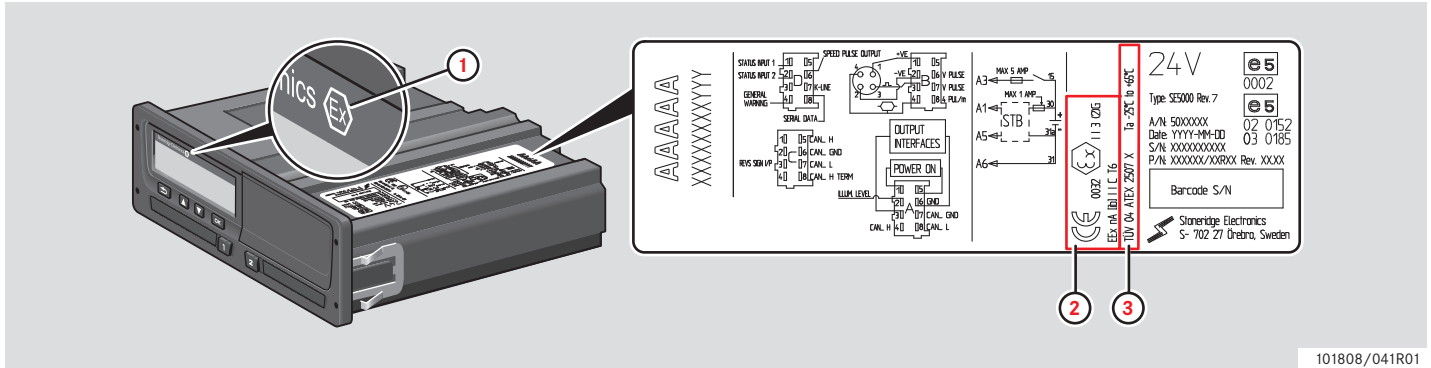

Synlige forskelle mellem en standard- og ADR-fartskriver

- 1 Symbolet "Ex" på fartskriverens forside
- 2 ADR-klassifikation
- 3 TÜV-testcertifikat nr.

Data der lagres på førerkortet og i fartskriveren

Data der lagres på førerkortet og i fartskriveren

Der lagres forskellige data på førerkortet og i fartskriveren for hver:

- Dag
- Fører
- Køretøj
- Skift af aktivitet

Data der lagres på førerkortet

Der gemmes data på førerkortet, når følgende finder sted:

- Isætning eller udtagning af et førerkort
- Ændring eller manuel indtastning af førerens aktivitet
- Advarsler og funktionsfejl
- Kontrolforanstaltninger af myndigheder

Hvis der er to førere, gemmes hver førers kortdata kun på vedkommendes kort.

Data om isætning og udtagning

Data der gemmes for hver dag og hvert køretøj:

- Dato og klokkeslæt for første isætning og sidste udtagning af førerkort.
- Køretøjets kilometerstand ved første isætning og sidste udtagning af førerkort.
- Køretøjets registreringsnummer og indregistreringsland (EU- eller EØS-medlemsstat).

Data for føreraktiviteter

Følgende data gemmes for hver dag og hvert skift af føreraktivitet:

- Dato og daglig tæller for korttilstedeværelse
- Førerkortindehaverens samlede tilbagelagte afstand
- Kørselsstatus kl. 00:00 eller ved kortets isætning, som enkelt fører eller en del af et hold
- For hvert aktivitetsskift
- Kørselsstatus: fører eller medchauffør
- Det anvendte kortmagasin i fartskriveren
- Kort isat eller ikke isat på tidspunktet for aktivitetsskift
- Førerens aktivitet
- Dato og klokkeslæt for aktivitetsskiftet

Data der lagres i fartskriveren

Der gemmes data i fartskriveren, når følgende finder sted:

- Isætning eller udtagning af et førerkort
- Skift af føreraktivitet
- Hændelser og funktionsfejl
- Manipulering med fartskriveren

Kørselshastigheden registreres kontinuerligt.

Data om isætning og udtagning

Data der gemmes for hvert førerkort:

- Kortindehaverens efternavn og fornavn
- Førerkortets nummer, udstedelsesland og udløbsdato
- Dato og klokkeslæt for førerkortets isætning og udtagning
- Køretøjets kilometerstand på tidspunktet for førerkortets
- isætning og udtagning
- Køretøjets registreringsnummer og indregistreringsland.
- Tidspunkt for kortets udtagning for det sidste køretøj, hvor førerkortet blev isat
- Hvilket magasin førerkortet er isat
- Angivelse af, om der er foretaget manuelle indtastninger af aktiviteter
- Førerens valg af fartskriversprog

Data for føreraktiviteter

Følgende data gemmes for hver dag og hvert skift af føreraktivitet:

- Kørselsstatus: enkelt fører eller en del af et hold
- Det anvendte kortmagasin i fartskriveren
- Kort isat eller ikke isat på tidspunktet for aktivitetsskift
- Førerens aktivitet
- Dato og klokkeslæt for aktivitetsskiftet

Andre data

Følgende andre data gemmes i fartskriveren:

- Kørselshastighed i detaljer
- Hastighedsoverskridelser i mindst 1 minut
- Virksomheds- og værkstedshændelser

Nationale importører

Nationale importører

Nationale importører

De nationale importører er opført nedenstående.

Oplysninger, support og udskiftningsdele fås ved henvendelse til den lokale repræsentant.

Land	Importør	Telefonnummer	Adresse
Australien	Mobile Instrument Service Pty Ltd	Tlf.: +61 02 9621 8190 Fax: +61 02 9676 7297	13/11 Bowmans Rd, 2148 Kings Park, New South Wales, Australien E-mail: mispl@iprimus.com.au
Belgien	Phelect SRPL	Tlf.: +32 (8) 7560 274 Fax: +32 (8) 7560 273	Zoning Industriel des Plénesses, Route des 3 Entités, 15, 4890, Thimister-Clermont, Belgien E-mail: info@phelect.be
Bosnien-Hercegovina	Se Kroatien		
Brasilien	Stoneridge Electronics Ltd - PST Electronics	Tlf.: +55 19 3787 6211 Fax: +55 19 3787 6230	Estrada Telebrás-Unicamp, Km 0,97, Conjunto 01, Campinas, SP, Caixa Postal 6191, CEP 13084-971 E-mail: marcos.silveira@stoneridge.com
Bulgarien	Globus Commerce Ltd	Tlf.: +359 028 403 226 Fax: +359 028 403 194	Angel Voivoda Str 47. 126, 1510, Sofia, Bulgarien E-mail: globus@globuscommerce.com Hjemmeside: http://www.globuscommerce.com

Land	Importør	Telefonnummer	Adresse
Canada	Canadian Automotive Instruments Ltd	Tlf.: +1 780 963 8930 Fax: +1 780 963 8230	33 Boulder Blvd, T7Z 1V6 Stoney Plain, Alberta, Canada E-mail: sales@c-a-i.net Hjemmeside: http://www.c-a-i.net
Cypern	K A Hiras Parts Ltd.	Tlf.: +357 (0)25 571 230 Fax: +357 (0)22 575 667	Soudas 16B, CY-3048 Limassol, Cypern E-mail: k.a.hiras@cytanet.com.cy Hjemmeside: http://www.hirasparts.com
Danmark	BG Service Center A/S	Tlf.: +45 (0)87 418010 Fax: +45 (0)8617 4444	Grenåvej 148, DK-8240 Aarhus, Danmark E-mail: jk@bgdk.com Hjemmeside: http://www.bgdk.dk
Estland	Lajos Ltd	Tlf.: +372 3270 940 Fax: +372 3270 941	Jaama 16, 44106 Kunda, Lääne Virumaa, Estland E-mail: lajos@lajos.ee, priit@lajos.ee Hjemmeside: http://www.lajos.ee
Finland	Piirla Oy	Tlf.: +358 (0)17 283 1595 Fax: +358 (0)17 283 1644	Hopeakatu 4, FI-70150 Kuopio, Finland E-mail: piirla@piirla.fi Hjemmeside: http://www.piirla.fi
Frankrig	Stoneridge Electronics	Tlf.: +33 (0)5 59 50 80 40 Fax: +33 (0)5 59 50 80 41	Adresse 1: Zone Industrielle de St Etienne, Chermin de Casenave, FR-64100, Bayonne, Aquitaine, Frankrig E-mail: france.amsales@stoneridge.com Hjemmeside: http://www.stoneridgeelectronics.info/fr

Nationale importører

Land	Importør	Telefonnummer	Adresse
Grækenland	Auto Turbo Ltd	Tlf.: +30 210 3417987 Fax: +30 210 3461980	Iera Odos 92, 10447 Athens, Grækenland E-mail: info@autoturbo.gr Hjemmeside: http://www.autoturbo.gr
Holland	C.A.S.U. Utrecht b.v.	Tlf.: +31 (0)30 288 4470 Fax: +31 (0)30 289 8792	Ravenswade 118 (Industrieterrein de Liesbosch) NL-3439 LD N ieuwegein, Holland E-mail: info@casuutrecht.nl Hjemmeside: http://www.casuutrecht.nl
Hviderusland	Grandzapchast Ltd	Tlf.: +37517 2476758 Fax: +37517 2476758	20-1-79, Shishkina Street, 220118 Minsk, Republic of Belarus E-mail: scgzv@jenty.by
Irland	Argent Equipment Ltd	Tlf.: +353 (0)1 450 8414	21 Parkmore Industrial Estate, Longmile Road, Dublin 12, Irland E-mail: sales@argent.ie
Irland	MMC Commercials Ltd	Tlf.: +353 (0)1 419 2300 Fax: +353 (0)1 450 1035	John F Kennedy Drive, Naas Road, Dublin 12, Irland
Island	Heckla hf	Tlf.: +354 (0)590 5100 Fax: +354 (0)590 5101	Klettagardar 10, IS-104 Reykavik, Island E-mail: obj@hekla.is Hjemmeside: http://www.hekla.is
Israel	Tachograph Ltd	Tlf.: +972 (0)3 550 7254 Fax: +972 (0)3 559 6891	25 Hapeled St, Holon, 58815, Israel E-mail: pniel_m@netvision.net.il Hjemmeside: http://www.speedometer.co.il

Land	Importør	Telefonnummer	Adresse
Italien	Stoneridge Electronics s.r.l.	Tlf.: +39 06 50 86 10 01 Fax: +39 06 50 86 10 06	Viale Caduti nella Guerra di Liberazione, 56800128 Rome, Italy E-mail: italy.amsales@stoneridge.com Hjemmeside: http://www.stoneridgeelectronics.info/it
Jordan	Saba Trading Est	Tlf.: +962 (0)6 416 6264 Fax: +962 (0)6 416 5835	25 AK Hadeed Street, POBox 925964, Umheeran, Amman, 11190 Jordan E-mail: sabatrd@wanadoo.jo
Kasakhstan	TOO "Trans-Takhograf"	Tlf.: +7 87 182 450 391 Fax: +7 87 182 327 556	Room 120, 99 Akademika Margulana str, Pavlodar, 140013, Kasakhstan E-mail: trantsahograf@rambler.ru
Kina	Stoneridge Asia Pacific Electronics (Suzhou) Co. Ltd	Tlf.: +86 512 6286 2188 Fax: +86 512 6715 2128	268 ThangZuang Road, Loueng North District SIP, 215001, Suzhou, JiangSu, Kina E-mail: info@stoneridge.com Hjemmeside: www.stoneridge.com
Kosovo	Se Kroatien		
Kroatien	Auto Konzalting D.O.O.	Tlf.: +385 (0)1 307 7124 Fax: +385 (0)1 307 7124	Hanamanova 26, HR-1000 Zagreb, Kroatien E-mail: auto-konzalting@zg.htnet.hr Hjemmeside: http://www.usteda-goriva.hr
Letland	Nordtranselektro SIA	Tlf.: +371 6756 3753 Fax: +371 6756 3753	Braslas 22, LV1035, Riga, Letland E-mail: ntrans@ilad.lv Hjemmeside: http://www.tahograf.lv

Nationale importører

Land	Importør	Telefonnummer	Adresse
Litauen	UAB PMM	Tlf.: +370 37407998 Fax: +370 37407996	Uosio Str 10, Kaunas 50133, Litauen E-mail: info@pmm.lt Hjemmeside: http://www.pmm.lt
Luxemburg	Se Tyskland		
Makedonien	Se Kroatien		
Malta	Ucimco Overseas Ltd	Tlf.: +356 (0)23 821 551 Fax: +356 (0)21 492 699	Ucimco Buildings, Valley Road, B'Kara, BKR14, Malta E-mail: pcass@pater.com.mt
Marokko	Egloffé Controle Maroc	Tlf.: +212 5 22 24 83 80	4 Rue Rahal Ben Ahmed, Rond Point Aïcha, 20330 Belvédère, Casablanca, Marokko
Marokko	Sara Electronique	Tlf.: +212 5 22 62 36 37	67 Rue Abou Youssef El Mesdaghi, 20300 La Villette, Casablanca, Marokko
Moldova	SC Caterpillar SRL	Tlf.: + 373 22925551 Fax: + 373 22925553	str. Padurii 20, 2002 Chisinau, Republic of Moldova E-mail: office@caterpillar.md Hjemmeside: http://www.caterpillar.md
Montenegro	Se Kroatien		
Nederlandene	Se Holland		
New Zealand	Robinson Instruments Ltd	Tlf.: +64 (0)9 636 5836 Fax: +64 (0)9 636 5838	3/31 Princes Street, Onehunga, Auckland, 1061, New Zealand E-mail: sales@robinsoninstruments.co.nz Hjemmeside: http://www.robinsoninstruments.co.nz

Land	Importør	Telefonnummer	Adresse
Norge	Instek A/S	Tlf.: +47 (0)628 16833 Fax: +47 (0)628 12250	Mårveien 6, Boks 1227, NO-2206 Kongsvinger, Norge E-mail: instek@instek.no Hjemmeside: http://www.instek.no
Polen	Neris	Tlf.: +48 (0)22 662 2299 Fax: +48 (0)22 824 9777	Spisaka 90A, PL-02-495 Warszawa, Polen E-mail: neris@neris.pl Hjemmeside: http://www.neris.pl
Portugal	Lusilectra - Veiculos E Equipamentos Sa	Tlf.: +351 226 198 750	Rua Eng Ferreira Días 747 / 793,4100-247 Porto, Portugal
Rumænien	S C Fomco Prodimpex SRL	Tlf.: +40 265 318008 Fax: +40 265 318008	Str Principala nr 801 E, 547185, Cristest, Mures, Rumænien E-mail: office@fomco.ro Hjemmeside: http://www.fomco.ro
Rusland	Awesto Holding Ltd	Tlf.: +7 (0)495 232 2111 Fax: +7 (0)495 232 2111	Ostapovsky proezd, 22/3, Moscow, 109316 Rusland E-mail: avtermo@atom.ru Hjemmeside: http://www.awesto.ru
Schweiz	Auto Meter AG	Tlf.: +41 (0)41 349 4050 Fax: +41 (0)41 349 4060	Grabenhofstrasse 3, CH-6010 Kriens, Schweiz E-mail: info@autometer.ch Hjemmeside: http://www.autometer.ch

Nationale importører

Land	Importør	Telefonnummer	Adresse
Serbien	Univerzal Auto Tehnic Doo	Tlf.: +381 31 722 755 Fax: +381 32 722 756	1, Rudnichka Str, Gornji Milanovac, 32300 Serbien E-mail: univerzalat@alfamail.rs Hjemmeside: http://www.univerzalat.rs/
Slovenien	Se Kroatien		
Spanien	Stoneridge Electronics	Tlf.: +34 1 662 3222 Fax: +34 1 662 3226	Avda. Servero Ochoa 38, Pol. Ind. Casa Blanca, ES-28108 Alcobendas, Madrid, Spanien E-mail: spain.amsales@stoneridge.com Hjemmeside: http://www.stoneridgeelectronics.info/es
Storbritannien	Stoneridge Electronics Ltd	Tlf.: +44 (0)1382 866 400 Fax: +44 (0)1382 866 401	Charles Bowman Avenue, Claverhouse Industrial Park, Dundee DDB 9UB, Scotland, Storbritannien E-mail: amsales@stoneridge.com Hjemmeside: http://www.stoneridgeelectronics.info
Sverige	Stoneridge Nordic AB	Tlf.: +46 (0)8 154400 Fax: +46 (0)8 154403	Gårdsfogdevägen 18 A, SE-168 66 Stockholm E-mail: info@stoneridgenordic.se Hjemmeside: http://www.stoneridgeelectronics.info/se
Sydafrika	Automotive Control Systems	Tlf.: +27 (0)31 581 7300 Fax: +27 (0)31 563 1141	Unit 6 Reach Park, 28 Cordova Close, Briardene Industrial Park, Durban, Kwa Zulu Natal, 4067 Sydafrika E-mail: mandy@acsystems.co.za Hjemmeside: http://www.acsystems.co.za

Land	Importør	Telefonnummer	Adresse
Taiwan	TVI Company Ltd	Tlf.: +886 (0)2 2698 9638 Fax: +886 (0)2 2698 9056	9F-5, No.79 (FEWC / C-Building), Shin-Tai-Wu Road, Si-Jhih, Taipei County 22100, Taiwan E-mail: jonathen@cef.com.tw Hjemmeside: http://www.cef.com.tw
Tjekkiet	HALE spol. s r o.	Tlf.: +420 (0)283 870 676 Fax: +420 (0)283 870 091	Dělnická 15, CZ-170 00 Praha 7, Tjekkiet E-mail: info@hale.cz Hjemmeside: http://www.hale.cz
Tunesien	Electro Diesel Tunisie	Tlf.: +216 071 333 066	9 Rue Hamouda Pacha, 1001, Tunis, Tunesien
Tunesien	MAP Services	Tlf.: +216 070 836 665	29 Rue de l'Artisanat, 2035 Ariana, Tunesien
Tyrkiet	Norm Elektronik Sanayi Ve Dis Ticaret AS	Tlf.: +90 (312) 397 79 94 Fax: +90 (312) 397 79 98	A.T.B Is Merkezi, G Blok No 189-190, Macunkoy/Yen- imahalle, Ankara, Tyrkiet E-mail: mertsert@normelektronik.net Hjemmeside: www.normelektronik.net
Tyskland	IVEKA Automotive Technologies Schauz GmbH	Tlf.: +49 (0)7041 96950 Fax: +49 (0)7041 969555	Talweg 8, DE-75417 Mühlacker, Baden Württemberg, Tyskland E-mail: info@iveka.de Hjemmeside: http://www.iveka.de
Ukraine	CJSC Terminal T-K	Tlf.: +380 623671739 Fax: + 380 62362440	4, Kommunalnaya Str., Avdeevka 86060, Donetsk Region, Ukraine E-mail: oleg@terminal-tsc.com Hjemmeside: http://www.terminal-tsc.com

Nationale importører

Land	Importør	Telefonnummer	Adresse
Ungarn	Szelpo AutoControl Systems Kft.	Tlf.: +36 (0)22 500 863 Fax: +36 (0)22 500 862	Budai út 390, 8000 Székesfehérvár, Ungarn E-mail: szelpo@szelpo.hu Hjemmeside: http://www.szelpo.hu
Østrig	Se Tyskland		

Tidszoner

Tidszoner

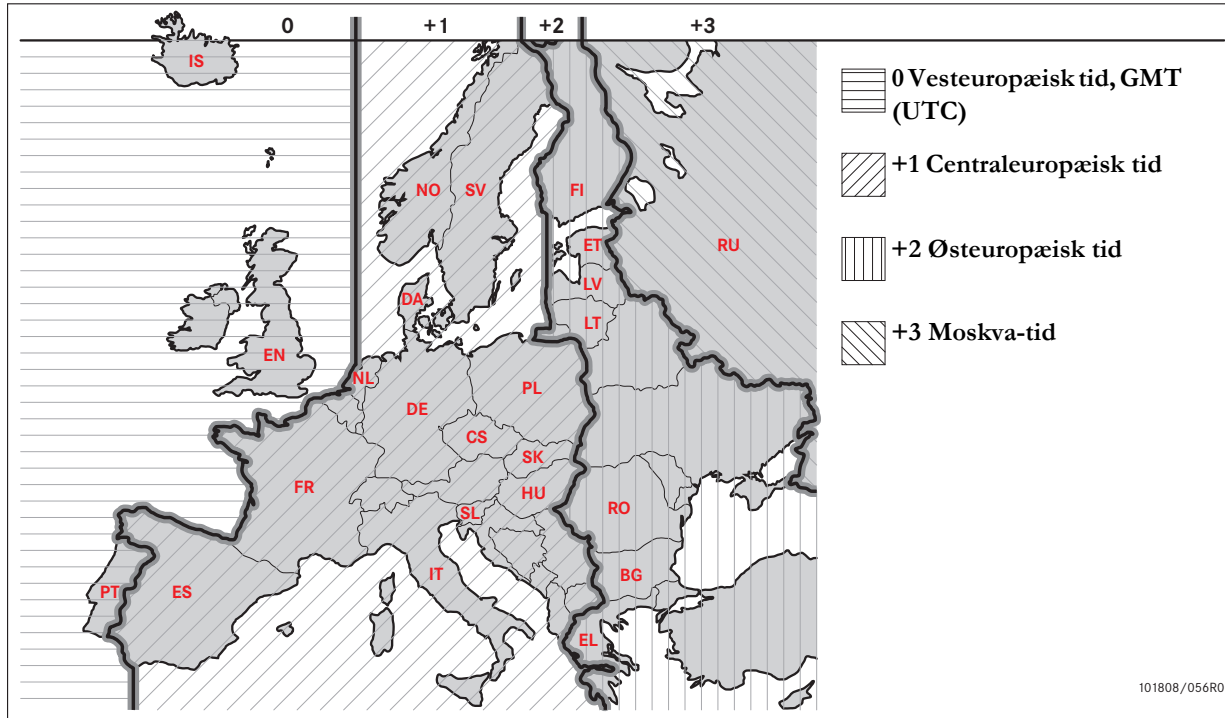

101808/056R02

Krav og anbefalinger

Startlåsning/slutlåsning af data

Slutlåsning af data

Overførsel af data

Indstillinger

Inspektion af fartskriver

Krav og anbefalinger

Ejerens ansvar

Det anbefales, at vognmænd og køretøjsejere sørger for, at deres køretøjer er udstyret med et fartskriversystem i overensstemmelse med EU's og den nationale lovgivnings krav.

Krav

Følgende kræves af vognmandsvirksomheden/køretøjsejeren:

- Overførsel af data
- Inspektioner
- Opbevaring af data

Overførsel af data

Vognmanden/køretøjsejeren har pligt til at overføre virksomhedsspecifikke data fra fartskriveren og førerkortet tilstrækkelig regelmæssigt til at sikre, at ingen data risikerer at blive overskrevet.

Inspektioner

Vognmanden/køretøjsejeren skal sørge for:

- Virksomhedskontrol - regelmæssig kontrol af køretøjets fartskriversystem.
- Værkstedinspektioner - Køretøjets fartskriversystem skal med højst to års mellemrum underkastes inspektion på et værksted, der beskæftiger sig med digitale fartskrivere.

Opbevaring af data

Det anbefales, at vognmanden/køretøjsejeren:

- Opbevarer alle overførte data med digitale signaturer på en sikker og hensigtsmæssig måde med henblik på arkivering og som et værn mod udstyrssvigt eller ødelæggelse af data i hovedlageret.
- Opbevarer alle overførte data på en sikker måde for at forhindre uautoriseret adgang.
- Opbevarer eventuelle certifikater for umulig overførsel.
- Opbevarer testcertifikater efter værkstedinspektion på et sikkert sted.

!

Oplysninger om minimums-opbevaringsperioden fås hos de relevante myndigheder.

Krav og anbefalinger

Optegnelser

Vognmanden/køretøjsejeren har pligt til:

- At opbevare optegnelser om alle overførsler af fartskriverdata.

Følgende skal stilles til rådighed:

- Overførte optegnelser
- Certifikater for umulig overførsel
- Periodiske værkstedsinspektioner
- Certifikater

i forbindelse med eventuelle undersøgelser eller kontrol af tilsynsmyndigheden.

Anbefalinger

Det anbefales, at vognmanden/køretøjsejeren sørger for følgende:

- Låsning af data
- Certifikater

Låsning af data

- Låsning af dataene i fartskriveren, inden en fører begynder at arbejde med køretøjet.
- Slutlåsning af dataene i fartskriveren, inden køretøjet overdrages til en anden virksomhed.

Certifikater

- Før et register over certifikater for umulig overførsel udstedt af et værksted, der beskæftiger sig med digitale fartskrivere.
- Kontrollér, at oplysningerne på testcertifikatet, der modtages efter en periodisk værkstedskontrol, er korrekte.

Virksomhedsfunktioner

Når der er isat et gyldigt virksomhedskort, kan følgende funktioner udføres:

- Startlåsning af data
- Slutlåsning af data
- Overførsel af data

Startlåsning af data

For at forhindre uautoriserede personer i at få adgang til dataene i fartskriveren skal der foretages startlåsning, inden apparatet tages i brug.

Slutlåsning af data

Der skal foretages slutlåsning, inden fartskriveren overdrages til en anden bruger/ejer, da man ellers risikerer, at den næste brugers data registreres. Hvis man glemmer at foretage dataoverførsel, slutlås dataene ikke, før den næste bruger foretager startlåsning.

Overførsel af data

Dataene i fartskriveren skal overføres med regelmæssige mellemrum for ikke at risikere, at de overskrives.

Indstillinger

Det er muligt at forudindstille start/stop-aktiviteten med nøglen i tilsluttet eller afbrudt position, indstille tidsudløb for manuelle indtastninger, indstille en køretidsadvarsel og indtaste køretøjets registreringsnummer.

Nødvendigt udstyr

Der kræves følgende udstyr i virksomheds-funktionsmåde:

- Fartskriver
- Virksomhedskort

Krav og anbefalinger

Fartskriver

Fartskriveren registrerer og lagrer data, der kan vises på displayet og på udskrifter.

Der kan vises følgende køretøjsdata:

- Omdrejningshastighed
- Kørselshastighed
- D1/D2

Virksomhedskort

Virksomhedskort udstedes af de behørig myndigheder i EU-, EØS- og AETR-landene.

En virksomhed kan have flere virksomhedskort.

Virksomhedskortet skal sættes i fartskriveren for at identificere virksomheden.

Hvis virksomhedskortet ikke godkendes, henvises til side 85.

Virksomhedskortet kan fjerngodkendes.

Hvis dette ikke lykkes, adviseres brugeren herom af brugerfladen, men det vil ikke kunne ses på køretøjsenhedens display.

Kortmagasinet er låst, når køretøjet er i bevægelse, mens fartskriveren behandler virksomhedskortet, og hvis strømforsyningen til apparatet er afbrudt.

Virksomhedskortet kan indeholde mindst 230 optegnelser. Det maksimale antal afhænger af korttypen. Når overgrænsen er nået, overskrives de ældste data.



EU - Den Europæiske Union
 EØS - Det Europæiske Økonomiske Samarbejdsområde
 AETR - Europæisk overenskomst om arbejdet for besætningen på køretøjer i international vejtransport



Det er uhyre vigtigt at opbevare virksomhedskort forsvarligt.

Hvis et virksomhedskort falder i uautoriserede hænder, får vedkommende mulighed for at se og overføre virksomhedens låste data i alle virksomhedens fartskrivere.

Overførselshenhed

Overførsel af lagrede data fra fartskriverens hukommelse eller et isat førerkort foregår ved at tilslutte en overførselshenhed. For at opnå de bedste resultater anbefaler Stoneridge Electronics OPTAC. Der kan også anvendes andet udstyr, der er i overensstemmelse med protokollen i lovgivningsdokument 1360/2002, Tillæg 7.

Startlåsning/slutlåsning af data





Startlåsning af data

For at forhindre uautoriserede personer i at få adgang til dataene i fartskriveren skal der foretages startlåsning, inden fartskriveren tages i brug.

Kun data, der registreres mellem en startlåsning og en slutlåsning, låses og kan derefter kun overføres eller ses af dataejeren.

Data der registreres inden startlåsning, er tilgængelige for alle efterfølgende brugere.

Visning af status for start- og slutlåsning

- 1 Sæt et virksomhedskort i magasin 1 eller 2. Fartskriveren går automatisk over til virksomheds-driftsmåde.
- 2 Tryk på  for at komme ind i fartskrivermenuen.
- 3 Brug  eller  for at vælge "VIRKSH. LÅS", og tryk på .

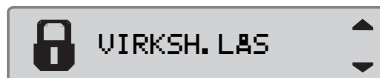

Hvis følgende displaybillede fremkommer, er dataene slutlåst:

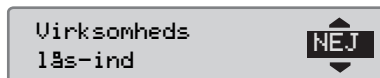

Hvis følgende displaybillede fremkommer, er dataene startlåst:

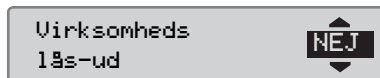

- 4 Tryk to gange på  for at vende tilbage til standarddisplayet.

En anden virksomhed stadig startlåst

Hvis der foretages startlåsning, og der stadig er en anden virksomhed startlåst, foretager apparatet automatisk slutlåsning af den foregående virksomhed. Ingen af virksomhederne vil miste data.

Startlåsning/slutlåsning af data

Startlåsning

For at kunne foretage startlåsning af data i fartskriveren skal der bruges et gyldigt virksomhedskort.



Hvis der isættes virksomhedskort i begge magasiner, udstødes det sidst isatte kort.



Tryk på for at afbryde og vende tilbage til standarddisplayet.

1 Sæt et virksomhedskort i magasin 1 eller 2. Fartskriveren går automatisk over til virksomheds-driftsmåde.

2 Tryk på for at komme ind i fartskrivervarmenueen.

3 Brug eller for at vælge "VIRKSH. LÅS", og tryk på .



4 Brug eller for at vælge "JA".



5 Tryk på for at foretage startlåsning. Følgende vises nu i et kort stykke tid:

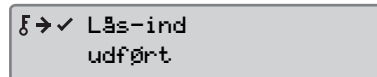

Startlåsning er kun mulig, hvis den aktuelle virksomhed ikke allerede har foretaget startlåsning.



Hvis den sidste slutlåsning blev foretaget af den aktuelle virksomhed, annulleres den, og den aktuelle virksomheds startlåsning udvides til datoen og klokkeslættet for den foregående startlåsning.



Fartskriveren kan håndtere op til 255 virksomhedslåsninger. Derefter fjernes den ældste virksomhedslåsning.

Slutlåsning af data

Der skal foretages slutlåsning, inden fartskriveren overdrages til en anden virksomhed, eller hvis der er risiko for, at den næste virksomheds data registreres. Hvis man glemmer at foretage slutlåsning, slutlås dataene ikke, før den næste virksomhed foretager startlåsning.

Nærmere enkeltheder om hvilke data, der gemmes under en virksomheds-slutlåsning, fremgår af side 139.

Slutlåsning

- 1 Sæt et virksomhedskort i magasin 1 eller 2. Fartskriveren går automatisk over til virksomheds-driftsmåde.
- 2 Tryk på **OK** for at komme ind i fartskrivermenuen.
- 3 Brug **▲** eller **▼** for at vælge "VIRKSH. LÅS", og tryk på **OK**.

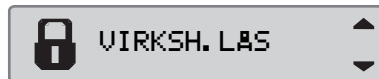

- 4 Brug **▲** eller **▼** for at vælge "JA".

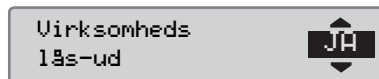

- 5 Tryk på **OK** for at foretage startlåsning. Følgende vises nu i et kort stykke tid:

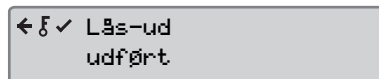

Overførsel af data

Overførsel af data

Overførsel vil sige kopiering, sammen med en digital signatur, af nogle eller alle data i en fartskriver eller på et førerkort.

Ved regelmæssig overførsel af data sikrer man sig, at virksomheden har en kontinuerlig fortegnelse over førerens og køretøjets aktiviteter.

Det er muligt at foretage fjernoverførsel af data.

Data kan overføres som mange gange, det ønskes. Virksomhedens startlåste data kan kun overføres af dataejeren.

Overførselsintervaller

Retningslinjerne herfor kan fås oplyst hos den behørig myndighed.

Førerkortdata

Data fra et førerkort behøver ikke overføres via fartskriveren, men kan overføres direkte fra overførselsenheden.

Opbevaring af overførte data

Alle overførte data skal opbevares som følger:

- Sammen med digitale signaturer, så gyldigheden senere kan kontrolleres.
- På en sikker og hensigtsmæssig måde med henblik på arkivering og som et værn mod udstyrssvigt eller ødelæggelse af data i hovedlageret.

Retningslinjerne herfor kan fås oplyst hos den behørig myndighed.

Overførsel af data



Hvis der er isat et førerkort i magasin 1, skal virksomhedskortet sættes i magasin 2 for at foretage overførslen.

1 Tag printerkassetten ud.

2 Slut overførselsenheden til fartskriveren ved hjælp af den 6-vejs overførselstilslutning.

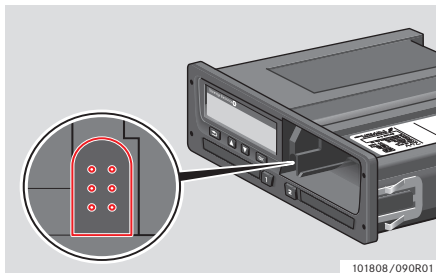

101808/090R01

3 Begynd at overføre data i henhold til anvisningerne på overførselsenheden. Nedenstående meddelelse vises til angivelse af, at overførslen er i gang.



Når overførslen er gennemført, vises følgende meddelelse:

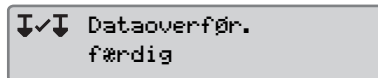

Mislykket dataoverførsel

Hvis overførslen mislykkedes, vises følgende advarsel på fartskriverens display:

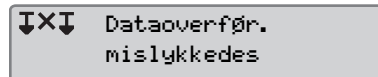

► Kontrollér tilslutningerne og overførselsenheden.

Defekt fartskriver

Hvis det viser sig, at fartskriveren er defekt, skal køretøjet bringes til et værksted, der beskæftiger sig med digitale fartskrivere, for at blive undersøgt.

Defekt virksomhedskort

Hvis virksomhedskortet er defekt, skal der bruges et andet kort.

Overførsel af data

Tilbagelevering af overførte data fra værkstedet

Hvis et værksted tager en defekt fartskriver ud af drift, skal det overføre den seneste ejers data i apparatet og tilbagelevere dataene til ejeren.

!

Et værksted har ikke lov til at videregive en virksomheds overførte data til en tredjepart, medmindre det har virksomhedens skriftlige tilladelse hertil.

Certifikat for umulig overførsel

Hvis det ikke er muligt at overføre data fra en defekt fartskriver, vil værkstedet udstede et certifikat for umulig overførsel.

Et sådant certifikat skal opbevares forsvarligt og skal forevises tilsynsmyndighederne i forbindelse med en eventuel undersøgelse eller kontrol.

Det er god praksis at føre et register over certifikater for umulig overførsel udstedt af et fartskriverværksted.

i

Hvis værkstedet får en skriftlig anmodning fra en tilsyns myndighed, har det lov til at videregive en kopi af lagrede, overførte data til myndigheden med henblik på undersøgelse, uden at indhente dataejerens tilladelse.

Overførsel ved hjælp af kontrolkort

Med et gyldigt kontrolkort kan tilsynsmyndigheder overføre data til undersøgelsesformål.

Indstillinger

Indstillinger

Standardaktivitet - tænding til

Denne indstilling giver mulighed for at forudindstille et automatisk aktivitetsskift for både fører og medchauffør, når tændingen slås til.

Forudindstilling af aktivitet, når tændingen slås til:

1 Tryk på **OK** .

2 Brug **▲** eller **▼** for at vælge "INDSTILLING", og tryk på **OK**.



3 Brug **▲** eller **▼** for at vælge "Parametre", og tryk på **OK**.

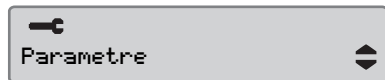

4 Brug **▲** eller **▼** for at vælge "Standardaktiv. v. tænding til", og tryk på **OK**.

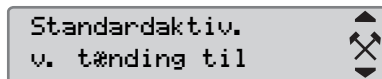

Brug **▲** eller **▼** for at vælge aktivitet.

5 Tryk på **OK** for at bekræfte, hvorefter følgende fremkommer:

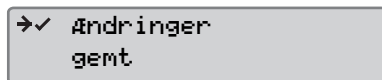

Tryk 3 gange på **↩** for at komme tilbage til standarddisplayet.

Standardaktivitet - tænding fra

Denne indstilling giver mulighed for at forudindstille et automatisk aktivitetsskift for både fører og medchauffør, når tændingen afbrydes.

Forudindstilling af aktivitet, når tændingen afbrydes:

1 Tryk på **OK** .



2 Brug **▲** eller **▼** for at vælge "INDSTILLING", og tryk på **OK**.

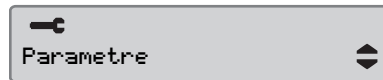

3 Brug **▲** eller **▼** for at vælge "Parametre", og tryk på **OK**.



Indstillinger

- 4 Brug  eller  for at vælge "Standardaktiv. v. tænding fra", og tryk på .

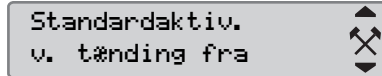

Brug  eller  for at vælge aktivitet.

- 5 Tryk på  for at bekræfte, hvorefter følgende fremkommer:

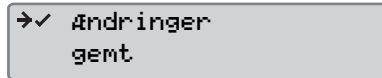





- 6 Tryk 3 gange på  for at komme tilbage til standarddisplayet.



Tidsudløb for manuelle indtastninger

Denne indstilling giver mulighed for at forudindstille tidsudløbet for manuelle indstillinger til 1 minut (standard) eller 20 minutter.



Forudindstilling af aktivitet, når tændingen slås til:

- 1 Tryk på .
- 2 Brug  eller  for at vælge "INDSTILLING", og tryk på .



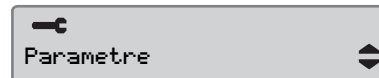

- 3 Brug  eller  for at vælge "Parametre", og tryk på .

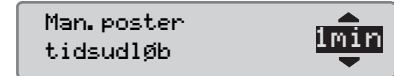

- 4 Brug  eller  for at vælge "Man. poster tidsudløb", og tryk på .



- 5 Brug  eller  for at vælge 1 minut eller 20 minutter til tidsudløb.

- 6 Tryk på  for at bekræfte, hvorefter følgende fremkommer:

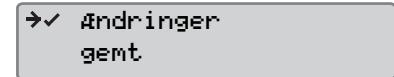

- 7 Tryk 3 gange på  for at komme tilbage til standarddisplayet.

Køretidsadvarsel

Denne indstilling giver mulighed for at indstille fartskriveren til at beregne den sammenhængende køretid og kumulative hviletid i henhold til EF-forordning 561/2006 eller i henhold til forordning 3820/85.

Indstilling af den ønskede forordning:

1 Tryk på **OK**.

2 Brug **▲** eller **▼** for at vælge "INDSTILLING", og tryk på **OK**.



3 Brug **▲** eller **▼** for at vælge "Parametre", og tryk på **OK**.

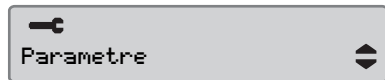

4 Brug **▲** eller **▼** for at vælge "Køretids- advarsel", og tryk på **OK**.

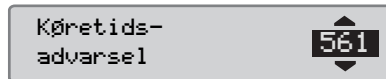

5 Brug **▲** eller **▼** til at vælge forordning 561 eller 3820.

6 Tryk på **OK** for at bekræfte, hvorefter følgende fremkommer:

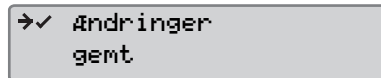

7 Tryk 3 gange på **↩** for at komme tilbage til standarddisplayet.

Indtastning af køretøjets registreringsnummer (VRN)

Det er muligt at indtaste køretøjets registreringsnummer, hvis dette ikke er blevet gjort af værkstedet i forbindelse med den "første installation".

!

Det er kun muligt at indtaste et køretøj's registreringsnummer én gang fra denne menu på fartskriveren.

1 Tryk på knappen **OK**.

2 Brug **▲** eller **▼** for at vælge "INDSTILLING", og tryk på **OK**.



3 Brug **▲** eller **▼** for at vælge "Reg.- Number.", og tryk på **OK**.

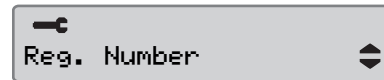

Indstillinger

4 Følgende vises. Tryk på **OK**.

Enter
Reg. Number

5 Brug **▲** eller **▼** for at vælge et tegnsæt, og tryk på **OK**.

Character set
Default



Standardtegnsættet er Latin 1.

6 Brug **▲** eller **▼** for at vælge et tegn, og tryk på **OK**. Gentag dette for hvert tegn i registreringsnummeret. Vælg enter-symbolet, og tryk på **OK**, når du er færdig.

Reg. Number
ABC123



Der kan indtastes 13 tegn.

7 Brug **▲** eller **▼** for at vælge "JA" eller "NEJ", og tryk på **OK** for at bekræfte.

ABC123
Confirm?

Når der vælges "JA", gemmes registreringsnummeret i fartskriveren.

Inspektion af fartskriver

Kontrol af fartskriver

Det påhviler vognmanden/køretøjsjeren med regelmæssige mellemrum at kontrollere køretøjernes fartskriversystemer for at sikre, at de overholder EU-, EØS- og AETR-forskrifterne om fartskrivere.

Virksomhedskontrollen har til formål at sikre:

- At typegodkendelsesnummeret er korrekt.
- AT UTC-tiden afviger med mindre end 20 minutter.
- At fartskriveren kalibreres med de rette intervaller.
- At installationspladen er gyldig og intakt.
- At manipulationsetiketten ikke er iturevet.

Envidere har virksomhedskontrollen til formål at sikre:

- At de lagrede kalibreringsfaktorer stemmer med, hvad der er registreret på installationspladen.
- At de i fartskriveren lagrede køretøjsparametre (stel- og registreringsnummer) svarer til de faktiske køretøjsdata.
- At fartskriveren ikke har synlige skader.

Mangelfuld virksomhedskontrol

Hvis der er uoverensstemmelser i nogen af de af virksomhedskontrollen omfattede punkter, eller hvis der er tvivl om selve virksomhedskontrollen, skal køretøjet bringes til et fartskriverværksted for at blive kontrolleret. I modsat fald vil der blive truffet beslutning om, at virksomheden overtræder EU's, EØS's og AETR's fartskriverbestemmelser, og det pågældende køretøj vil ikke længere lovligt kunne bruges.

!

De nationale forskrifter kan fås oplyst hos den relevante myndighed.

Inspektion af fartskriver

Data om virksomhedsfunktioner**Registrering af aktivitet**

Når et virksomhedskort sættes i en fartskriver med henblik på startlåsning, slutlåsning eller overførsel, registreres denne aktivitet på virksomhedskortet og i fartskriveren.

Hver gang et virksomhedskort benyttes til en virksomhedsspecifik aktivitet, såsom låsning eller overførsel, lagres følgende data på virksomhedskortet:

- Dato og klokkeslæt for virksomhedsaktiviteten
- Aktivitetstypen
- Overført periode, hvis relevant
- Registreringsnummer og indregistreringsmyndighed for det relevante køretøj
- Førerkortnummer og kortudstedende land (ved overførsel fra kort)

Data lagret på virksomhedskortet

På virksomhedskortet gemmes en enkelt optegnelse om virksomhedskortets aktivitet, omfattende følgende data om kortet og kortindehaveren:

- Kortnummer
- Udstedende land, navn på den udstedende myndighed og udstedelsesdato
- Kortets gyldighed - start- og udløbsdato
- Virksomhedens navn og adresse

Data om virksomhedsaktivitet lagret i fartskriveren

Hver gang et virksomhedskort benyttes til en fartskriveraktivitet, registreres dette i fartskriveren.

Følgende data gemmes i forbindelse med start-/slutlåsning:

- Dato og klokkeslæt for startlåsning
- Dato og klokkeslæt for slutlåsning
- Virksomhedskortets nummer og udstedende medlemsstat
- Virksomhedens navn og adresse

Følgende data gemmes i forbindelse med overførsel:

- Dato og klokkeslæt for overførslen
- Virksomhedskortets nummer
- Udstedende medlemsstat for kortet, der benyttes ved overførslen

Stikordsregister

A		Displayets udseende		Isætning	
ADR-fartskriver		Negativ eller positiv visning 70		Papirrulle 94	
Særlige egenskaber109		Driftstemperatur 10		K	
TÜV-certifikat109		E		Knapper	
Aktiviteter		Elektromagnetisk kompatibilitet ... 10		Bekræft, se OK 15	
Automatisk valgte24		EU, EØS, AETR		Fører 15	
Definition20		Definitioner 127		Medchauffør 15	
Manuelt valgte24		F		Ned 15	
Skift af, i løbet af arbejdsdag24		Fartskriver for farligt gods		OK 15	
Arbejdsdag		ADR-fartskriver 109		Op 15	
Normal21		Færgе/tog-aktivitet 37		Kortmagasiner 15	
Skift aktivitet24		Førerens displaybilleder 74		låst27	
B		Førerkort		Kørsel uden for område 38	
Brugerflade14		Beskadiget, forsvundet, stjålet 96		L	
C		Isæt 20		Land	
Certificering10		Udtagning 26		Tilgængelige i fartskriveren 106	
Certifikat for umulig overførsel133		I		Liste	
D		Indbygget test 98		Symboler 20	
Definitioner		Inspektion		Liste over	
Aktiviteter20		Virksomhed 138		Displaybilleder 75	
Arbejdsdag20		Værksted 9		Meddelelser, advarsler og funktionsfejl 79	
Display i instrumentpanel13		Installationsplade 9		Symboler76, 77	
		Isæt		Symbolkombination 78	
		Førerkort 20			
		Isæt førerkort 20			

M		S	
Manuelle indtastninger		Selvtest	Defekt132
Foretag manuelle indtastninger 28		Indbygget test 98	Funktioner126
Manuelle indtastninger af ikke-		Skift af	VU (køretøjsenhed)
registreret tid 32		Aktivitet i løbet af arbejdsdag 24	Se fartskriver13
Ændring af manuelle indtastninger .. 35		Papirrulle i printeren 94	Værksted
Medchauffør		Sprog 108	Tilbagelevering af overførte data133
Knap 15		Symboler	
Kortmagasin 15		Beskrivelse76, 77	
Meddelelser		U	
Liste over 80		Udskrifter 39	
Myndighedskontrol af overførsel ... 133		Opret 39	
		Udskriftstyper 41	
N		Vis på display 40	
Normal arbejdsdag 21		Vis på papir 40	
		UTC-tid 68	
O		V	
Oversigt		Virksomheds-driftsmåde 132	
Fartskriversystem 12		Mislykket overførsel 132	
Oversigt over systemet		Overførsel af data 132	
Fartskriver 13		Slutlåsning af data 130	
P		Startlåsning af data 128	
Printer		Virksomhedskontrol 138	
Papirkassette 98		Mangelfuld 138	
Udskiftningsdele til printeren 96		Virksomhedskort 127	
Udskrifter 40			



STONERIDGE - SETTING THE STANDARD

Stoneridge Electronics Ltd

Charles Bowman Avenue
Claverhouse Industrial Park
Dundee Scotland DD4 9UB

Tel: +44 (0)871 700 7070

Fax: +44 (0) 870 704 0002

E-mail: sales@elc.stoneridge.com

www.stoneridgeelectronics.info

