

Suomi



KÄYTTÖOHJE kuljettajalle ja yritykselle Digitaalinen Tachograph SE5000 -ajopiirturi



Tervetuloa

Käyttö Stoneridgen SE5000 Rev 7.5 Digital Tachograph -ajopiirturin valinnasta.

Me Stoneridgellä haluamme helpottaa kuljettajien ja kuljetusyriyten omistajien työtä. SE5000 -ajopiirturin tärkeitä ominaisuuksia ovat yksinkertaiset valikot, nopeat lataukset ja tietojen etälatausmahdollisuus.

Tämä käyttöohje

Tämän käyttöohjeen avulla voit perehtyä ajopiirturin (VU) käyttöön ja saada siitä parhaan hyödyn. Käyttöohjeet on tarkoitettu sekä kuljettajille että kuljetusyriyksille, joiden autoissa on ajopiirturi asennettuna.

Käyttöohje koostuu kolmesta osasta:

- **Kuljettajaosa** sisältää kuljettajalle tarkoitettuja tietoja.
- **Yritysosa** sisältää auton omistavalle yritykselle tarkoitettuja tietoja.
- **Viiteosa** sisältää viitteeksi tarkoitettuja lisätietoja.

Suosittellemme, että kaikki käyttäjät lukevat aluksi **kuljettajaosan**. Se sisältää riittävät tiedot ajopiirturin käytön aloittamista

varten. Yrityksen omistajan on lisäksi luettava **yritysosa**, jossa selitetään yrityksen velvollisuudet. Sen jälkeen **viiteosasta** voi etsiä ajopiirturin käyttöä koskevia erityistietoja.

Muutokset

Stoneridge Electrics pidättää itselleen oikeuden tehdä muutoksia designiin, varusteisiin ja teknisiin ominaisuuksiin siitä etukäteen ilmoittamatta
Korvausvaatimukset eivät siis voi perustua tämän Käyttöohjeen tietoihin, kuvitukseen tai tekstiin.



Sertifioitu käyttöohje

Tämä käyttöohje on laaja versio sertifioidusta Käyttöohjeesta 102019P/10R04. Käyttöohje on koottu asiakkaittemme tarpeiden mukaan. Sertifioitu versio on saatavilla Internetistä.

www.stoneridgeelectronics.com

Copyright

Tätä käyttöohjetta ei saa painaa uudelleen, kääntää tai muuten toisintaa kokonaan tai

osittain ilman Stoneridge Electronics AB:n kirjallista lupaa.

Käyttöturvallisuus

Onnettomuusvaara!

Ajopiirturia saa käyttää vain auton ollessa paikallaan. Ajopiirturin käyttö ajon aikana vie huomion pois liikenteestä, jolloin kuljettaja voi aiheuttaa onnettomuuden.

Tietoja Internetissä

Lisätietoja Stoneridge Digital Tachograph SE5000 -ajopiirturista ja Stoneridge Electronics Ltd:stä on osoitteissa:

www.stoneridgeelectronics.com

Älä avaa koteloa

Digitaalinen ajopiirturi on valtuutettujen henkilöiden asentama.

Ajopiirturin koteloa ei saa koskaan avata. Ajopiirturijärjestelmän luvaton käsittely tai muokkaukset eivät ole sallittuja. Tulostinkotelon sisäpuolelle on sijoitettu luvattoman käsittelyn ilmaiseva tarra, jonka on oltava ehjä.

Alla olevassa kuvassa näkyy luvattoman käsittelyn ilmaisevan tarran sijainti näkyy sekä se, miltä tarra näyttää koskemattomana.

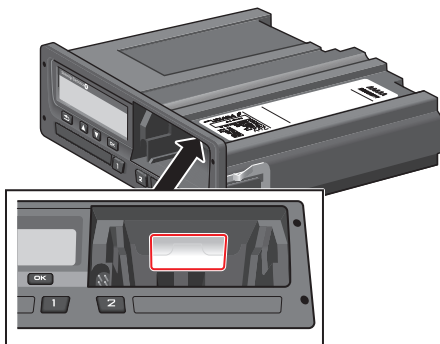

Luvattomasti käsitelty tarra saattaa näyttää seuraavalta:

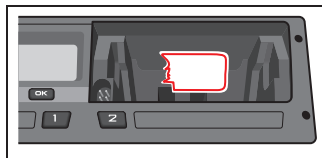

Huomautus!

Tätä laitetta luvatta muuttavat henkilöt saattavat syyllistyä rangaistavaan tekoon kyseisessä maassa voimassa olevan lainsäädännön mukaan.

Muut asiakirjat

Tämän Käyttöohjeen lisäksi on olemassa useita muita asiakirjoja, jotka sisältävät ajopiirturia koskevia tietoja.

- **Kuljettajan pikaopas** sisältää kuljettajille tarkoitetut lyhyet kuvaukset ajopiirturin toiminnasta.
- **Yrityksen pikaopas** sisältää kuljetusyritykselle tarkoitetun lyhyen oppitunnin ajopiirturin toiminnasta.
- **Korjaamo-opas** sisältää valtuutetuille digitaalisten ajopiirtureiden korjaamoille tarkoitettuja tietoja. Näitä tietoja jaetaan vain Stoneridgen koulutusohjelman hyväksymille korjaamoille.
- **Tarkastusopas** sisältää valvontaviranomaisille tarkoitettuja tietoja ajopiirturin ja kuljettajan ajotilanteen tarkastamisesta.

Sisältö

Tervetuloa	1	Oletusnäyttö	11	Manuaalisesti syötetyn tiedon muuttaminen	20
Tämä käyttöohje	1	Nykyinen nopeus	11	Kaikkien syötettyjen tietojen poistaminen	20
Muutokset	1	Jäljellä oleva ajoaika	11	Tehtävän valinta	20
Copyright	1	Jäljellä oleva lepoaika	12	Työaikadirektiivi (WTD)	21
Käyttöturvallisuus	1	Kuljettaja 1 ja kuljettaja 2	12	DDS kuljettajatilanteissa	21
Tietoja Internetissä	1	UTC-päivämäärä ja -aika	12	DDS-ajon aloittaminen	21
Älä avaa koteloa	2	Paikallinen päivämäärä ja aika	13	Jäljellä oleva ajoaika	21
Muut asiakirjat	2	Lautta/juna	13	Varoitus ja esivaroitus	22
Sisältö	3	Työaika	13	Tauon pitäminen	22
Kuljettajaosa	7	Valikot	14	Päivän päätteeksi	22
SE5000 -ajopiirturi	8	Kuinka tehtäviä rekisteröidään?	14	Viikoittaisen ajoajan rajoitus	23
Korttikelkat	8	Manuaalisesti rekisteröidyt tehtävät	15	Kalenteriajan rajoitukset	23
Tulostinpaneeli	8	Ennen ajon aloittamista	16	Lautta-/Juna-näkymä	23
Painikkeet	9	Aseta kortti paikalleen	16	Lautta-/juna-tehtävän aktivointi	23
Näyttö	9	Päivän päätteeksi	17	Ajaminen pois toimintatilasta - tilassa	24
Liikeanturi	9	Poista kuljettajakortti	17	Lisätietoja ajoaikaa jäljellä - näkömystä	25
Yhdistäminen kojelautaan	9	Kortille tallennetut tiedot	17	DDS-laskelmat ja -rajoitukset	25
Näytön erilaiset näkymät	10	Kahden kuljettajan tilanne	17	Varallaoloaika (Period of Availability, POA)	25
Näytön näkymät asetuksella DDS ON	10	Aloitus- ja lopetuspaikat	18	DDS-laskelmissa	25
Näytön näkymä asetuksella DDS OFF	10	Kortin asettamisen aikaan	18		
		Manuaalisesti syötettävät tiedot	18		

WTD-laskelmissa	25	Korttien hoito	32	Tietojen säilyttäminen	41
INFO-valikko	26	Kortti vahingoittunut, kadonnut tai varastettu	32	Todistus - kun lataus ei onnistu	41
INFO-valikon avaaminen	26	Tulosteet	32	Lataaminen viranomaiskortilla ..	41
Kalenteriaikaa jäljellä ennen lepoa	27	Tulostetiedot paperilla	32	Yrityskortti	42
Kertynyt ajoaika, kuljettaja 1/2	27	Näytön tietojen katsominen ...	33	Lukitsemisen sisään/ulos tai lataamisen aikana tallennetut tiedot	42
Aika lataamiseen ja kalibrointiin	27	Paperirullan vaihtaminen	33	Yrityskortille tallennetut tiedot	42
Versio	28	Yritysosaa	35	Digitaaliseen ajopiirturiin tallennetut yrityksen tehtävätiedot	42
Yritystiedon lukitus sisään ..	28	Yritystarkastus	36	Yrityksen asetukset	43
Kuljettajan asetukset	28	Tietojen säilyttäminen	36	Latausprosessin näyttäminen ..	43
Kielen vaihtaminen	29	Jos tarkastusta ei läpäistä	36	WTD:n näyttö ON/OFF	43
DDS:n näyttö ON/OFF	29	Korjaamotarkastus	37	D8, datan formaatti	43
DDS-varoitukset ON/OFF	29	Tietojen lukitseminen sisään/ulos	38	Tehtävän asettaminen kytkettäessä/katkaistaessa sytytysvirta	44
Ajan muuttaminen	30	Auton myyminen	38	Aseta tietojen manuaalisen syötön aikakatkaaisu	44
Paikallisajan muuttaminen	30	Yrityskortin asettamisen yhteydessä.	38	Ajoneuvon rekisterinumeron (VRN:n) asettaminen	45
Kesäaika	30	Toinen yritys edelleen lukittuna sisään	38	DDS-asetukset	45
Näytön värien vaihtaminen	31	Tietojen lukitseminen sisään ..	39		
Ajoneuvon rekisterinumeron katsominen	31	Tietojen lukitseminen ulos	39		
Virransäätötila	31	Lataaminen – miksi?	40		
Ajopiirturin hoito	32	Laitteet	40		
		Lataustoimenpide	40		

Kaikkien DDS-asetusten taulukko	45	Moottorin käyntinopeus (rpm)	79	ADR-ajopiirturi	86
DDS-näytöt	46	Lisätapah D1/D2	80	Vaarallisia aineita kuljettavat autot	86
WTD-asetukset	47	Manuaalisesti syötettävien tietojen arkki	81	ADR-ajopiirturi	86
Viiteosa	49	Teknisiä ja muita tietoja	82	Näkyvät erot	86
Symbolit	49	DDS-laskelmat ja rajoitukset	82	Ota yhteys Stoneridgeen	87
Symboliyhdistelmät	51	DDS:n tiedot	83	Yhdistynyt kuningaskunta	87
Käytettävissä olevat kielet	51	Sertifiointi ja hyväksynnät	83	Ranska	87
Käytettävissä olevat maat	52	Vältä suurjännitteitä	83	Saksa	87
Itsetestaus	54	Ajopiirturiin tallennetut tiedot	83	Italia	87
Näytön viestit	56	Kortti asetettaessa ja poistettaessa tallennettavat tiedot	84	Alankomaat	87
Esimerkkejä tulosteista	68	Kuljettajan tehtävätiedot	84	Espanja	87
Päivittäinen tuloste (kortti)	69	Muut tiedot	84	Ruotsi	87
Päivittäinen tuloste (kortti), jatkuu	70	Kortille tallennetut tiedot	84	Hakemisto	88
Päivittäinen tuloste (piirturi)	71	Kortti asetettaessa ja poistettaessa tallennettavat tiedot	85		
Päivittäinen tuloste (piirturi), jatkuu	72	Kuljettajan tehtävätiedot	85		
Tapahtumat ja viat (kortti)	73	Sähkömagneettinen yhteensopivuus	85		
Tapahtumat ja viat (piirturi)	74	Ajopiirturin versio	85		
Ajoaikainfo	75	Käyttölämpötila	85		
Tekniset tiedot	76				
Ylinopeudet	77				
Ajon. nopeudet	78				

Kuljettajaosa

Kuljettajaosa sisältää seuraavat:

- **SE5000-ajopiirturi** – kuvaus SE5000-ajopiirturin näyttämistä tiedoista, korttikelkasta, tulostinpaneelistä, painikkeista ja eri näytöistä. Sisältää myös tietoja siitä, kuinka tehtäviä rekisteröidään.
- **Ennen ajon aloittamista** – tietoja ajopiirturin yleisimmästä käsittelystä.
- **Kortin asettamisen aikaan** – kuvaus tietojen syöttämisestä manuaalisesti.
- **Kuljettajan asetukset** – sisältää kaikki kuljettajan säädettävissä olevat asetukset.
- **Kuljettajakortti** – ohjeet kortin asettamiseen ja poistamiseen.
- **Tulosteet** – ohjeet sisäisen tulostimen käyttöä varten.

SE5000 -ajopiirturi

Seuraavassa on lyhyt esittely siitä, mitä ajopiirturista voi nähdä. Alla olevassa kuvassa näkyy, mitä tietoja näkyy, kun esim. astutaan autoon ja kosketaan jotain ajopiirturin näppäintä. Yleensä ajopiirturi on levossa, eikä sen näytössä näy mitään tietoja, mutta se voidaan herättää painamalla mitä tahansa painiketta.



Ajopiirturista käytetään myös nimitystä autoyksikkö (VU). Autossa on ajopiirturin lisäksi liikeanturi, joka on yhdistetty autoon ja ajopiirturiin. Lisätietoja anturista ja sen yhdistämisestä autoon on kohdassa otsikko **Liikeanturi** sivulla {sivu} ja kohdassa otsikko **Yhdistäminen** kojelautaan sivulla {sivu}.

Korttikelkat

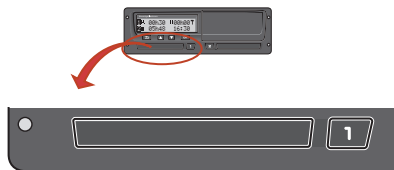

Laitteessa on kaksi korttikelkkaa, joihin kuljettajakortin voi asettaa.

- **Kelkkaa 1** käytetään painikkeella, jossa on merkintä **1**, ja se on kulloisenkin kuljettajan korttia varten.
- **Kelkkaa 2** käytetään painikkeella, jossa on merkintä **2**, ja se on matkustajan korttia varten.
- **Kelkkojen avaaminen ja sulkeminen:**
 - **Avaa korttikelkka** painamalla painiketta, kunnes korttikelkka avautuu.
 - **Sulje** korttikelkka painamalla se varovasti sisään.

Tulostinpaneeli



Tulostinpaneelin takana on tulostin, joka sisältää paperikasetin ja paperirullan. Tulostinta käytetään esim. ajopiirturiin tallennettujen tietojen tulostamiseen. Tulostettu paperi tulee ulos tulostinpaneelin pohjassa olevasta pienestä aukosta.

Painikkeet

- **Edellinen**
 - Siirtää takaisin valikossa
 - Palauttaa vakionäyttöön (paina useita kertoja)

- ⬆ **Nuoli ylös**
 - Siirtää ylöspäin valikossa tai näkymissä
 - Korottaa arvoa
 - Vaihtaa vaihtoehtoja

- ⬇ **Nuoli alas**
 - Siirtää alaspäin valikossa tai näkymissä
 - Alentaa arvoa
 - Vaihtaa vaihtoehtoja

- ☑ **OK**
 - Avaa valikon
 - Vahvistaa valinnan
 - Siirtää vaakasunnassa valikossa
 - Poistaa viestin tai varoituksen

Näyttö

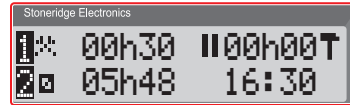

Kuten mitä tahansa näyttöyksikköä, tätä näyttöä voidaan käyttää monilla eri tavoilla:

- Yleensä näyttöä käytetään tietojen katsomiseen.
- Yhdessä neljän painikkeen kanssa (ei numeropainikkeiden kanssa) näyttöä käytetään valikkojärjestelmässä liikkumiseen.
- Näyttöä käytetään myös palautteena syötettäessä tietoja ajopiirturiin tai muuttaessa asetuksia.

Liikeanturi

Liikeanturi, tai pelkkä 'anturi', siirtää liikesignaaleja autosta ajopiirturiin. Se on osa ajopiirturin asennusta, eikä sitä saa käsitellä luvattomasti. Yritykset käsitellä anturia tai anturin kaapelia luvattomasti kirjautuvat ajopiirturiin.



Yhdistäminen kojelautaan

Joissakin autoissa jotkin ajopiirturin tiedoista ovat nähtävissä integroidussa näytössä. Seuraavassa on esimerkkejä tiedoista, jotka ovat nähtävissä:

- Nopeus
- Ajettu matka
- Kertynyt päivittäinen ajoaika
- Kertynyt ajoaika
- Viestit, varoitukset ja viat

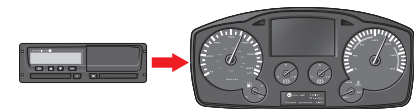

Näytön erilaiset näkymät

Ajopiirturissa on kaksi erilaista vakionäkymää, joita voidaan selata helposti nuolipainikkeilla. Näkymät ovat erilaiset seuraavien kahden asetuksen mukaisesti:

- **DDS ON (Driver Decision Support ON).**
- **DDS OFF (Driver Decision Support OFF).**

Näytön näkymät asetuksella DDS ON

Vakionäkymissä DDS näkyy ja näkymät ovat:

- Oletusnäyttö.
- Työaika*.
- Nykyinen nopeus.
- Jäljellä oleva ajoaika.
- Jäljellä oleva lepoaika.
- Lautta/juna**.

* Jos käytössä; ks. tiedot DDS:ää koskevasta osasta.

** Jos käytössä; ks. tiedot DDS:ää koskevasta osasta.

Näytön näkymä asetuksella DDS OFF

DDS voidaan poistaa käytöstä, jolloin näkymät sisältävät seuraavat:

- Oletusnäyttö.
- Kuljettaja 1.
- Kuljettaja 2.
- UTC-päivämäärä ja -aika.
- Paikallinen päivämäärä ja aika.
- Nykyinen nopeus.

Oletusnäyttö

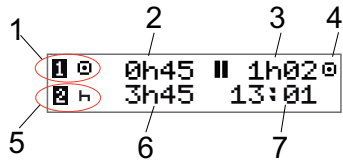

1. Kuljettajan nykyinen tehtävä
2. Ajoaika edellisen tauon/levon jälkeen, jos ajossa, muussa tapauksessa nykyisen tehtävän kesto
3. Kuljettajan kertynyt taukoaika
4. Ajopiirturin käyttötila (järjestelmä siirtyy käyttötilaan automaattisesti, kun korttia ei ole asetettu tai kun kuljettajakortti on asetettu ajopiirturiin)
5. Matkustajan nykyinen tehtävä
6. Matkustajan tehtävän kesto
7. Paikallisaika

Nykyinen nopeus

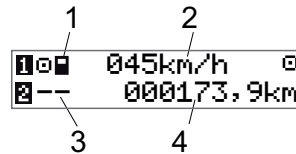

1. Korttikelkkaan 1 asetetun kortin tyyppi
2. Nykyinen nopeus
3. Korttikelkkaan 2 asetetun kortin tyyppi
4. Matkamittari

Jäljellä oleva ajoaika

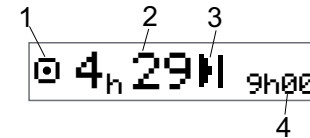

1. Ajoaikaa jäljellä -näkyvä on näytössä.
2. Ajoaikaa jäljellä ennen seuraavaa tehtävää
3. Seuraava tehtävä (päivittäisen levon alkaminen)
4. Kuinka pitkä lepoajan on oltava, jotta saadaan lisää ajoaikaa

Jäljellä oleva lepoaika.

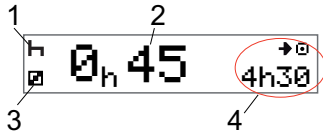

1. Kuljettajan nykyinen tehtävä (lepo)
2. Lepoaikaa jäljellä, kunnes lisää ajoaikaa on käytettävissä
3. Matkustajan nykyinen tehtävä (varalla)
4. Ajoaikaa jäljellä tämän tauon/levon jälkeen

Kuljettaja 1 ja kuljettaja 2

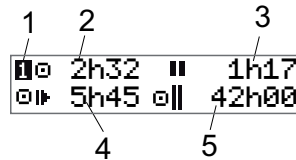

1. Ilmaisee, näkyvätkö kuljettajan vai matkustajan tiedot.
2. Ajoaika edellisen tauon jälkeen
3. Kertynyt tauko aika
4. Päivittäinen ajoaika
5. Kertynyt ajoaika kuluvan ja edellisen viikon aikana

UTC-päivämäärä ja -aika

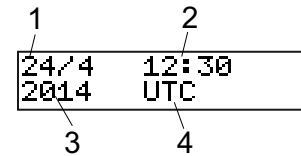

1. Päivämäärä
2. UTC-aika
3. Vuosi
4. Ilmaisee, että käytössä on UTC-aika.

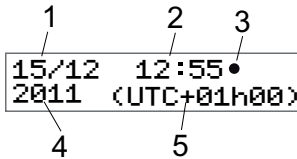
Paikallinen päivämäärä ja aika

1. Päivämäärä
2. Paikallisaika
3. Paikallisaajan kuvake
4. Vuosi
5. Paikallisen aikavyöhykkeen poikkeama

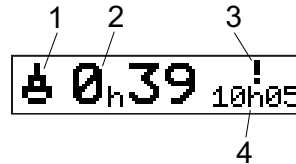
Lautta/juna

1. Lautta/juna-näyttö.
2. Jäljellä oleva keskeytysaika (maks. 1 h).
3. Osoittaa, että "keskeytysaika" on vähennettävä päivittäisen lepoajan täsmäyttämiseksi 24 tunnin jaksolla.
4. Jäljellä oleva päivittäinen lepoaika.

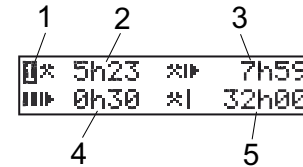
Työaika

1. Ilmoittaa, että kuljettajan tiedot ovat näkyvissä.
2. Työaika edellisen tauon jälkeen.
3. Päivittäinen työaika.
4. Päivittäinen tauko-aika.
5. Viikoittainen työaika.

Valikot

Näytössä on neljä päävalikkoa, joita käytetään valintojen ja asetusten tekemiseen. Valikoissa siirrytään käyttämällä ajopiirturin painikkeita.

 TULOSTUS Tulostevalinnat

 ASETUKSET Käytettävissä olevat asetukset





 PAIKAT Aloitus-/lopetuspaikan, pois toimintatilasta -tilan tai lautan/junan valinta

 INFO **INFO** INFO-valikossa on valittavana viisi erilaista näytönäkymää, otsikko **INFO-valikkosivulla 26**.

Kuinka tehtäviä rekisteröidään?

Kuljettajan ja matkustajan päivän aikana tekemät tehtävät rekisteröityvät kuljettajakortille.

Käytettävissä olevat tehtävät:

- | | | |
|---|--------------------|---|
|  | Ajaminen | Auton ajamisen aikana |
|  | Työ | Työskenneltäessä auton ollessa paikallaan, esimerkiksi auton lastaamisen aikana. vehicle is standing still, for example when loading the vehicle. |
|  | Varalla | Kun ei työskennellä, esimerkiksi matkustajana oltessa. example when you are a co-driver. |
|  | Lepo | Tauon aikana |
|  | tuntematon tehtävä | Mitään |

tehtävätyyppejä ei kirjata.

Manuaalisesti rekisteröidyt tehtävät

Seuraavassa on kaksi keskeistä tilannetta, jolloin tehtäviä rekisteröidään manuaalisesti:

- Kun on kirjattava tehtäviä, kun laitteessa ei ollut kuljettajakorttia, katso lisätietoja yllä olevasta kohdasta
- Jos ajoneuvo on paikallaan ja halutaan muuttaa ajopiirturin asettamaa nykyistä tehtävää. Kuljettajan tehtävä voidaan esimerkiksi haluta muuttaa **työstä levoksi**. Paina lyhyesti painiketta **1** (kuljettajan valintojen tekemiseksi) tai painiketta **2** (matkustajan valintojen tekemiseksi) toistuvasti, kunnes haluttu tehtävä näkyy näytössä. **Ajaminen-**vaihtoehdon valinta tapahtuu aina automaattisesti, eikä sitä voi muuttaa. For example, you may change the driver's activity from **Work** to **Rest**. Press shortly on button **1** (to make selections for the driver) or on button **2** (to make selections for the co-driver) repeatedly until the desired activity is displayed. **Driving** is always selected automatically and cannot be changed.

Huomautus!

Liikenneturvallisuussyistä ajopiirturia saa käyttää vain auton ollessa paikallaan. For traffic safety reasons you may only operate the tachograph when the vehicle is standing still.

Ennen ajon aloittamista

Seuraava tilanne kuvaa yhden kuljettajan normaalin työpäivän, jolloin:

- **Kuljettajakortti poistettiin laitteesta** edellisen työpäivän päätteeksi.
- **Kuljettaja lepäsi**, kunnes kortti asetettiin laitteeseen.
- **Kuljettajakortti asetetaan laitteeseen** uudestaan, kun uusi työpäivä alkaa.

Huomaus!

Kuljettajakortti on asetettava korttikelkkaan kuljettajan tunnistamiseksi. Kuljettajakortti on henkilökohtainen eikä sitä saa käyttää kuin kortin oikea haltija.

Aseta kortti paikalleen

Koska tämä on yhden kuljettajan tilanne, käytössä on korttikelkka **1**. Jos mukana on matkustaja, hänen on asetettava korttinsa kelkkaan **2**.

1. Paina ajopiirturin painiketta **1**, kunnes kelkka avautuu.
2. Aseta kortti paikalleen siten, että siru on yläpuolella edessä.

3. Sulje korttikelkka työntämällä sitä varovasti eteenpäin.

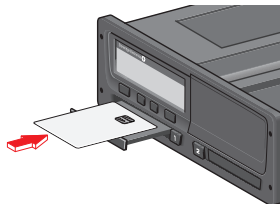

Näytössä näkyy hetken aikaa oma nimesi sekä aika, jolloin viimeksi poistit korttisi, ja sen jälkeen:

Lepo tähän hetk.
asti?

4. Paina **OK**. Näytössä näkyy:
Lopetusmaa
5. Valitse matkasi pääte pistemaa ja paina **OK**. Näytössä näkyy:
Aloitusmaa
6. Valitse matkasi lähtömaa ja paina **OK**. Näytössä näkyy:
Tulostetaan. syötteet?
7. Valitse, tulostetaanko syötetyt tiedot vai ei, valitsemalla **KYLL** tai **EI** ja paina sitten **OK**.
8. Vahvista painamalla **OK**.

Näytössä näkyy:

Valmis ajoa
varten

Voit lähteä ajamaan.

Korttikelkka lukittuu

- kun auto on liikkeellä
- kun digitaalinen ajopiirturi käsittelee kuljettajakorttia
- jos virransyöttö ajopiirturiin katkeaa.

Huomaus!

Jos lopetusmaa (pääte pistemaa) oli valittu, kun poistit kortin, sitä ei tarvitse rekisteröidä uudelleen. Ajopiirturi ei pyydä automaattisesti aloitus-/lopetuspaikkaa, jos kortti poistettiin alle 9 tuntia aiemmin.

Huomaus!

Jos ajopiirturi ei pysty lukemaan korttia (kuljettajakortin varmennus), katso otsikko **Näytön viestit** sivulla **{sivu}**.

Päivän päätteeksi

Kun päivän ajot on ajettu tai kun kuljettaja ja matkustaja vaihtavat paikkaa, kortti monesti poistetaan ajopiirturista.

Poista kuljettajakortti

1. Paina ajopiirturin painiketta **1** tai **2**.

Näytössä näkyy:

Lopetusmaa Portugali

2. Valitse lopetusmaa ja vahvista painamalla **OK**. Tiedot tallentuvat korttiin ja kelkka avautuu.
3. Paina korttia alhaalta hieman ylöspäin aukon läpi tai työnnä korttikelkan reunaa alas, kunnes kuljettajakortti tulee ulos.
4. Sulje korttikelkka työntämällä sitä varovasti eteenpäin.

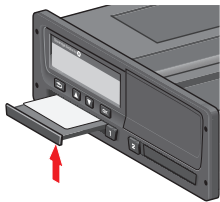

Huomautus!

Korttia ei voi poistaa:

- ajon aikana
- kortilla olevien tietojen käsittelyn aikana
- (ADR-autoissa) kun sytytysvirta on katkaistu.

Kortille tallennetut tiedot

Työ, ajo, lepo ja muut tehtävät rekisteröityvät kuljettajakortille ja ajopiirturiin. Ajon aikana kortin on oltava ajopiirturissa, ja jos autoa vaihdetaan, kortti on otettava mukaan toiseen autoon. Kortti sopii kaikkiin digitaalisiin ajopiirtureihin merkistä riippumatta. Tämän ansiosta kortin kuljettajatiedot pysyvät aina ajan tasalla.

Kuljettajakortti tallentaa tietoja sen sisäisen muistinsa rajoissa, yleensä vähintään 28 päivän ajan. Tämän rajan jälkeen uudet tiedot korvaavat vanhimmat tiedot.

Kahden kuljettajan tilanne

Kulloisenkin kuljettajan kortti asetetaan aina korttikelkkaan **1** ja matkustajan kortti korttikelkkaan **2**. Kun kuljettajat vaihtavat paikkoja, heidän täytyy vaihtaa myös korttiansa paikkaa, jotta ajoaika rekisteröityy aina kulloisenkin kuljettajan korttiin.

Aloitus- ja lopetuspaikat

Kun työpäivä alkaa ja päättyy, ajoopiirturin on saatava tietää sekä matkan aloituspaikka että lopetuspaikka.

Voit rekisteröidä paikat milloin tahansa päivän aikana (myös manuaalisen syöttämisen aikana). Kun poistat kuljettajakorttia, sinulta kysytään lopetuspaikan syöttämisestä.

Voit rekisteröidä paikat työpäivän aikana seuraavasti:

1. Avaa valikko painamalla **OK**.

2. Valitse:

PAIKAT

3. Paina **OK** ja siirry kohtaan:

Aloituspaikka

4. Paina **OK** ja valitse paikka.

5. Vahvista painamalla **OK**.

6. Voit rekisteröidä päätepaikan tekemällä saman toimenpiteen uudestaan, mutta siirtymällä kohtaan:

Lopetuspaikka

7. Vahvista päätepaikka painamalla **OK**.

Paikat on nyt rekisteröity.

Kortin asettamisen aikaan

Kun tehtäviä on tehty ilman, että kuljettajakortti on asetettu, tehtävät on syötettävä manuaalisesti. Oletamme, että tehtävät rekisteröidään, kun kuljettajakortti asetetaan seuraavan kerran paikalleen. Huomaa, että kaikki tehtävät syötetään paikallisena aikana.

Manuaalisesti syötettävät tiedot

Seuraavassa kuvataan tilannetta, jossa tiedot on syötettävä manuaalisesti (kortin ollessa asetettuna). Huomaa, että tiedot eivät todennäköisesti näy samalla tavalla kaikissa näytöissä.

- **Perjantai klo 15:23 18.3.2011:** Saavuit ja poistit kuljettajakortin.
- **Klo 15:23–18:00:** Teit muita töitä.
- **Klo 18:00** alkaen viikonlopun ajan **klo 8:00 asti maanantaina 21.3.:** Lepäsit.
- **Klo 8:00–8:40:** Olet ollut varalla.
- **Klo 08:40 to 09:37:** Olet tehnyt muita töitä kirjaamattomana aikana. Kirjaamaton aika on aikaa, jota ei pidä rekisteröidä kuljettajakorttiin,

esimerkiksi ajo käyttämällä analogista ajoopiirturia.

- **Maanantai klo 09:37 21/3 2011:** Asetat kuljettajakortin paikalleen.

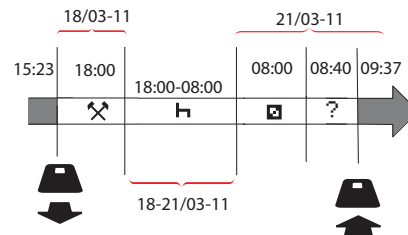

Voit rekisteröidä tietoja manuaalisesti yllä olevan tilanteen mukaisesti seuraavalla tavalla:

1. Aseta kuljettajakortti paikalleen.

Näytössä näkyy:

**Lepo tähän hetk.
asti?**

2. Valitse **EI** ja paina **OK**. Näytössä näkyy:

Lisää man. syötöt?

3. Paina **OK**. Näytössä näkyy kortin edellisen poistamisen päivämäärä ja kellonaika sekä seuraavat tiedot:

vuoron lopetu

Seuraavaksi rekisteröit muut 18.3. tekemäsi työt.

4. Korosta ✕-symboli.



5. Paina OK.



6. Päivämäärä 18/03 on oikein, mutta oikealla oleva päivämäärä 21/3 on muutettava päivämääräksi 18/03. Muuta se vierittämällä päivämääräksi 18/03 käyttämällä nuolipainikkeita.



7. Vahvista painamalla OK.

8. Muuta kellonajaksi (tunniksi) 18 vierittämällä eteenpäin asetukseen 18.37 ja paina OK.



9. Muuta minuuteiksi 00 vierittämällä eteenpäin asetukseen 18:00 ja paina OK.



10. Vahvista painamalla uudestaan OK. Näytössä näkyy muun työn lopettamisen päivämäärä ja kellonaika sekä seuraavat tiedot:

vuoron
aloitu

Seuraavaksi rekisteröit ajan, jolloin lepäsit.

11. Korosta leposymboli H ja paina OK.



12. Paina OK ja vahvista päivämäärä (21/03), joka on jo oikein.
13. Muuta tunnin asetukseksi vierittämällä 08 ja paina OK.
14. Muuta minuuttien asetukseksi vierittämällä 08:00 ja paina OK.
15. Koska lepoajan pituus oli yli yhdeksän tuntia, esiin tulee seuraava näyttö:

Aloitusmaa

16. Valitse maa ja paina OK.
17. Vahvista painamalla uudestaan OK. Näytössä näkyy levon lopettamisen päivämäärä ja kellonaika sekä seuraavat tiedot:

vuoron aloitu

Seuraavaksi rekisteröit ajan, jolloin olit varalla.

18. Korosta varalla olon symboli □ ja paina OK.



19. Paina OK ja vahvista päivämäärä (21/03), joka on jo oikein.
20. Muuta tunnin asetukseksi vierittämällä 08 ja paina OK
21. Muuta minuuttien asetukseksi vierittämällä 08:40 ja paina OK.
22. Vahvista painamalla uudestaan OK. Näytössä näkyy nyt varalla olon päättymisen päivämäärä ja kellonaika sekä seuraavat tiedot:

vuoron aloitu

Seuraavaksi rekisteröit kirjaamattomana aikana tekemäsi työn. Nämä tiedot eivät rekisteröidy kuljettajakortille.

23. Korosta ? -symboli ja paina OK.

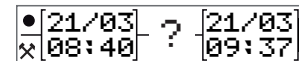

24. Edellisen tehtävän (kirjaamaton aika) ja kortin paikalleen asettamisen välinen aika näkyy näytössä ja on oikein.

Vahvista painamalla **OK**

25. Vahvista painamalla uudestaan **OK**.

Nyt olet rekisteröinyt kaiken työn, levon, varalla olon ajan ja kirjaamattoman ajan siltä ajalta, jolloin laitteessa ei ollut korttia.

Seuraava tulee näkyviin:

```
Syött.tiet.  
tulostus?
```

26. Valitse, tulostetaanko syötetyt tiedot vai ei, valitsemalla **KYLL** tai **EI**. Oletamme, että et halua tulostetta (lisätietoja tulosteista on osassa otsikko **Tulosteet** sivulla {sivu}).

27. Paina **OK**. Seuraava tulee näkyviin:

```
Vahvistetaan. syötteen?
```

28. Vahvista ja tallenna syötteen painamalla **OK**. Sitten näytössä näkyy seuraava:

```
Valmis ajoa varten
```

Manuaalisesti syötetyn tiedon muuttaminen

Voit palata muuttamaan manuaalisesti syötettyjä tietoja milloin tahansa

käyttämällä **Edellinen** -painiketta.

Voit tehdä muutoksia aina siihen asti, kun vastaat **KYLL** kysymykseen:

```
Vahvistetaan.  
syötteen?
```

1. Valitse **EI** ja paina **OK**.
2. Valitse seuraava:

```
Muutetaanko syöte?
```

3. Paina **OK**. Ensimmäinen manuaalisesti syötetty tieto tulee uudelleen näkyviin.
4. Siirry muutettavan syötteen kohdalle. Tee muutokset yllä esitetyn mukaisesti.

Kaikkien syötettyjen tietojen poistaminen

Jos haluat aloittaa alusta, toimi seuraavasti, kun näytössä näkyy:

```
Vahvistetaan.  
syötteen?
```

5. Valitse **EI** ja sitten:
Kaikkien syötettyjen tietojen poistaminen
6. Paina **OK** ja rekisteröi uudet syötteen yllä esitetyn mukaisesti.

Huomaus!

Manuaalinen tietojen syöttäminen loppuu, kun ajo alkaa tai kun ajopiirurilla ei ole tehty mitään 1–20 minuuttia (asetusten mukaisesti).

Tehtävän valinta

Kun auto on pysäytetty, seuraavat tehtävätyypit voidaan valita manuaalisesti kuljettajalle ja matkustajalle:

 Työ

 Lepo

 Varalla



1. Kun kortti on vielä ajopiirturissa, paina (1/2)-painiketta hetken aikaa. Kuljettajan on käytettävä (1)-painiketta ja matkustajan on käytettävä (2)-painiketta.
2. Paina painiketta uudestaan hetken aikaa, kun oikea symboli näkyy näytössä.
3. Odota, että ajopiirturi palautuu valittuun (aiemmin valitsemaasi) näkymään.

Työaikadirektiivi (WTD)

Tämä Stoneridge Digital Tachograph -ajopiirturin versio tukee EU:n työaikadirektiiviä (2002/15/EY).

DDS kuljettajatilanteissa

DDS ottaa laskelmissa huomioon sekä työaikadirektiivin että lautta/juna-tilan.

DDS on kuvattu ajotilanteessa, jossa on seuraavat komponentit:

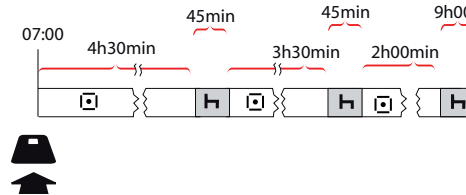

Tämän tilanteen keskeinen osa on kuvattu jäljempänä yhdessä Ajoaikaa jäljellä - näkymän kanssa.

DDS-ajon aloittaminen

Oletetaan, että aloit ajamisen aamulla esim. kello 7. Alla olevassa kuvassa asetat kortin ja aloit ajon samaan aikaan (A).

Nykyisten säädösten mukaan saat ajaa 4 tuntia ja 30 minuuttia ennen pakollista 45 minuutin (tai 15 + 30 minuutin) taukoa. Kertyneen ajoajan päättymisen on merkitty symbolilla kohdassa (B).

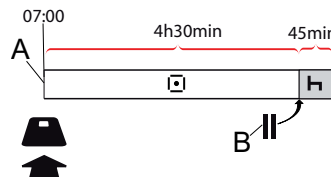

Jäljellä oleva ajoaika

DDS pitää kirjaa ajoajastasi ja näyttää jäljellä olevan ajoajan.

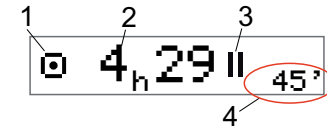

1. Kuvake ilmaisee, että tämä on Ajoaikaa jäljellä -näkymä.
2. Voit ajaa 4 tuntia ja 29 minuuttia ennen pakollista taukoa.
3. Seuraava pakollinen tehtävä on tauko.
4. Seuraavan pakollisen tauon on oltava vähintään 45 minuuttia.

Varoitus ja esivaroitus

Kun ajoaikaa on jäljellä 15 minuuttia, ajopiirturi antaa esivaroituksen. Varoitus tulee näkyviin, kun ajaminen on lopetettava.

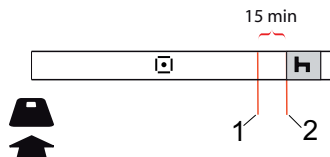

1. Esivaroitus tulee näkyviin 15 minuuttia ennen jäljellä olevan ajoajan päättymistä.
2. Varoitus tulee näkyviin, kun jäljellä oleva ajoaika on päättynyt.

Tauon pitäminen

Levon aikana DDS näyttää Lepoaikaa jäljellä -näkymän, joka on samankaltainen kuin Ajoaikaa jäljellä -näkymä.

45min



Tämä on ensimmäinen tauko 4,5 tunnin ajon jälkeen.

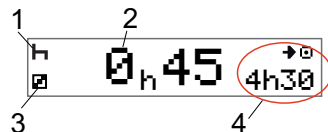

1. Kuljettaja lepää.
2. Jäljellä oleva lepoaika on 45 minuuttia.
3. Matkustajalle valittu tehtävä on ”varalla”.
4. Voit ajaa 4 tuntia ja 30 minuuttia, kun lepo on päättynyt.

Päivän päätteeksi

Päivän päätteeksi seuraavaksi tehtäväksi on vaihtunut päivittäinen lepo.



Kun on päättynyt päivä, joka on sisältänyt 4,5 tuntia ajoa, 45 minuutin tauon, 3,5 tuntia ajoa, 45 minuutin tauon ja lopuksi 1 tunnin ja 28 minuuttia ajoa, näkyviin tulee seuraava:

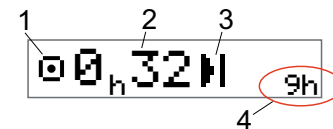

1. Kuvake ilmaisee, että tämä on Ajoaikaa jäljellä -näkymä.
2. Voit ajaa 32 minuuttia ennen pakollista lepoa.
3. Seuraavan pakollisen tehtävän osoittava kuvake on päivittäinen lepo.
4. Osoittaa, että sinun on pidettävä yhdeksän tunnin lepo.

Viikoittaisen ajoajan rajoitus

Kun viikoittaisen ajoajan raja on lähellä, näkymä näyttää seuraavalta:

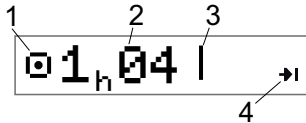

1. Kuvake ilmaisee, että tämä on Ajoaikaa jäljellä -näkymä.
2. Aikaa jäljellä ajoon tällä viikolla
3. Kuvake, joka ilmaisee, että viikoittainen lepo on pidettävä.
4. Kuvake, joka ilmaisee, että on odotettava seuraavaan viikkoon, jotta saadaan lisää ajoaikaa. On odotettava seuraavaa UTC-viikkoa.

Kalenteriajan rajoitukset

Ajoaikaa jäljellä -näkymä näyttää seuraavalta, kun seuraava pakollinen tehtävä on viikoittainen lepo:

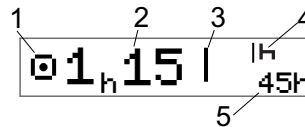

1. Kuvake ilmaisee, että tämä on Ajoaikaa jäljellä -näkymä.
2. Aikaa jäljellä ajoon tällä viikolla
3. Kuvake, joka ilmaisee, että viikoittainen lepo on pidettävä, jotta saadaan lisää ajoaikaa.
4. Kuvake, joka ilmaisee, että viikoittaisen levon on alettava välittömästi ajoajan jälkeen.
5. Näyttää levon keston (45 tuntia).

Lautta-/Juna-näkymä

Jos päivittäinen lepo käytetään lautta- tai junakuljetuksen yhteydessä, lepo voidaan keskeyttää kaksi kertaa laivaan tai junaan ajamista ja sieltä poistumista varten. Jotta DDS laskisi päivittaisen levon oikein, lautta/juna-enikoistehävään kannattaa siirtyä juuri ennen lauttaan/junaan ajamista tai sieltä poistumista, ks. alla oleva kuva.

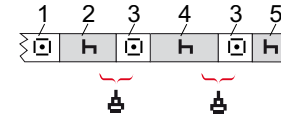

1. Ajaminen lauttaan/junaan
2. Lepo odotusaikana lautta-/junaterminalissa.
3. Ajo lauttaan/junaan tai sieltä pois.
4. Lepo lautta-/junakuljetuksen aikana.
5. Lepo jatkuu lautta-/junakuljetuksen jälkeen.

Ajoajan aiheuttama keskeytys (3 ja 3) ei saa olla yli 60 minuuttia.

Lautta-/juna-tehtävän aktivointi

Lautta-/juna-tehtävä aktivoidaan seuraavasti (kun auto on paikallaan

jonossa tai lautassa/junassa):

1. Avaa valikko painamalla **OK**.
2. Valitse:

PAIKAT

3. Paina **OK** ja valitse:
lautta/juna
4. Vahvista painamalla **OK**. Lautta/juna-tehtävä on aktivoitu.

Lautta/juna-näkymä (ks. otsikko

Lautta/juna sivulla {**sivu**}) tulee esiin automaattisesti, mikäli ehdot ovat oikeat "lautan/junan keskeyttämälle päivittäiselle levolle"

Huomautus!

Muista, että tehtävä on vaihdettava lepoon lauttaan ajamisen jälkeen.

Lisätietoja, ks. otsikko **Teknisiä ja muita tietoja** sivulla {**sivu**}.

Ajaminen pois toimintatilasta -tilassa

Jotkin ajo-olosuhteet eivät edellytä ajan kirjaamista ajopiirturiin. Näin on esimerkiksi ajettaessa maissa, joissa vastaavaa lainsäädäntöä ei ole. Tätä ajotilaa kutsutaan pois toimintatilasta -tilaksi.

Lisätietoja on kansallisissa säädöksissä ja EU:n ajopiirturisäädöksissä 561/2006.

Pois toimintatilasta -tilan käyttöönotto ja poistaminen käytöstä:

1. Avaa valikko painamalla **OK**.
2. Valitse:

PAIKAT

3. Paina **OK** ja valitse:
Pois toim.til.
4. Paina **OK**.

- Jos otit pois toimintatilasta -tilan käyttöön, oletusnäkyvässä näkyy:

POIS

Pois toimintatilasta -tila on käytössä.

- Jos poistat pois toimintatilasta -tilan käytöstä, näytössä näkyy:

**Takaisin
toim.tilaan?**

5. Vahvista painamalla **OK**. Pois toimintatilasta -tila on pois käytöstä.

Lisätietoja ajoaikaa jäljellä - näkymästä

Ajoaikaa jäljellä -näkyvä voi sisältää erilaisia tietoja ajamistilanteen aikana.



Seuraava kuvake voi näkyä kohdassa (1), ja sillä on seuraava merkitys:

■	Aika pitää tauko	45 tai 15 + 30 min
■	Aika päivittäiselle levolle	11 tai 9 tuntia
	Aika viikoittaiselle levolle tai viikoittainen ajoajan raja saavutettu	45 tai 24 tuntia tai odota seuraavaan viikkoon
	2 viikon ajoajan raja saavutettu	Odota seuraavaan viikkoon

Jos kuvake (2) näkyy, sillä on seuraava merkitys:

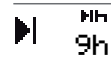

Päivittäisen levon täytyy alkaa välittömästi, kun jäljellä oleva aika on nolla.



Viikoittaisen levon täytyy alkaa välittömästi, kun jäljellä oleva aika on nolla.



Työaika vaatii seuraavaa taukoa tai lepoa.

DDS-laskelmat ja -rajoitukset

DDS:n laskelmat ja rajoitukset on kuvattu tarkemmin Viiteosassa. Ks. otsikko **Teknisiä ja muita tietoja** sivulla {sivu}.

Varallaoloaika (Period of Availability, POA)

DDS-laskelmissa

Kuljettajan päätöksentekoa tukevassa DDS-tilassa varallaoloaika voidaan laskea tauoksi (YES) tai ei-tauoksi (NO).

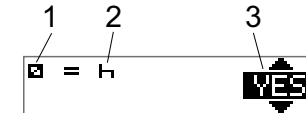

1. Kuva varallaolosta.
2. Kuva tauosta.
3. Asetus voi olla KYLLÄ (varallaoloaika lasketaan tauoksi) tai EI (varallaoloaika ei lasketa tauoksi).

WTD-laskelmissa

EU:n erilaisten määräysten vuoksi varallaoloaika voidaan laskea joko *tauoksi* tai *työksi*.

Työaikadirektiivi-tilassa varallaoloaika voidaan laskea (YES) tai ei laskea (NO) työssäoloksi.

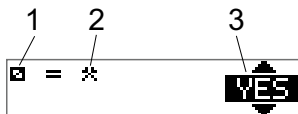

1. Kuva varallaolosta.
2. Kuva työssäolosta.
3. Asetus voi olla KYLLÄ (varallaoloaika lasketaan työksi) tai EI (varallaoloaikaa ei lasketa työksi).

INFO-valikko

Kun valitset Info-valikon, seuraavat näkymät tulevat näkyviin:

- Kertynyt ajoaika, kuljettaja 1.
- Kertynyt ajoaika, kuljettaja 2.
- Paikallinen päivämäärä ja aika.
- UTC-päivämäärä ja -aika.
- SE 5000 -versio ja ohjelman tunnustenumero.
- Yritystiedon lukitus sisään.
- Aika lataamiseen ja kalibrointiin.
- Kalenteriaikaa jäljellä lepoon.

Huomautus!

Info-valikko on käytettävissä ainoastaan, kun auto on pysähdyksissä.

INFO-valikon avaaminen

Voit avata INFO-valikon seuraavalla tavalla:

1. Tuo valikot esiin painamalla **OK**.
2. Valitse:
INFO
3. Paina **OK**.

Nyt voit siirtyä eri näkymien välillä käyttämällä nuolipainikkeita.

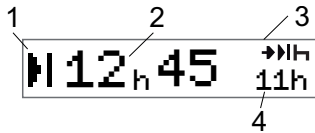
Kalenteriaikaa jäljellä ennen lepoa

1. Kalenteriaika ennen lepoa -kuvake.
2. Kalenteriaikaa jäljellä levon pakolliseen alkuun
3. Kuvake, joka ilmaisee, että seuraavan levon on oltava päivittäinen lepo.
4. Ilmaisee, kuinka pitkä lepoajan on oltava (tässä tapauksessa 11 tuntia).

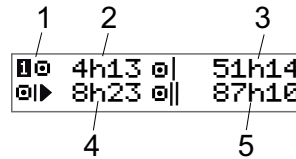
Kertynyt ajoaika, kuljettaja 1/2

1. Kuljettaja 1 (kuljettajalle 2 on samanlainen näyttö)
2. Yhtämittäinen ajoaika
3. Kertynyt viikoittainen ajoaika
4. Kertynyt päivittäinen ajoaika
5. Kertynyt kahden viikon ajoaika

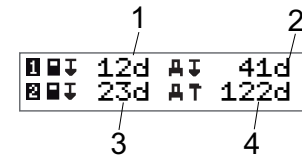
Aika lataamiseen ja kalibrointiin

1. Päiviä jäljellä siihen, kun kuljettajan 1 kortti on ladattava
2. Päiviä jäljellä siihen, kun ajopiirturin tiedot on ladattava
3. Päiviä jäljellä siihen, kun kuljettajan 2 kortti on ladattava
4. Päiviä jäljellä siihen, kun ajopiirturi on kalibroitava

Versio

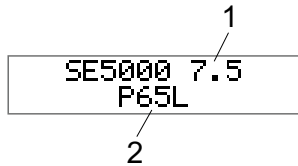

1. SE5000 versio.
2. Ohjelman tunnistenumero.

Yritystiedon lukitus sisään

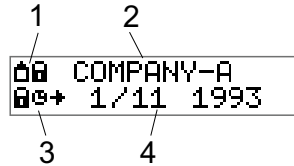

1. Yritystiedon lukitus, kuvayhdistelmä.
2. Lukittuna olevan yrityksen nimi.
3. Kuvailmoitus lukituksen tekohetkestä.
4. Päivä, jolloin yritystieto lukittiin.

Kuljettajan asetukset

Kuljettaja voi tehdä seuraavat asetukset:

- Kielen vaihtaminen
- DDS:n näytön käyttöönotto / poistaminen käytöstä
- DDS:n varoitusten käyttöönotto / poistaminen käytöstä
- Ajan muuttaminen
- Paikallisajan muuttaminen
- Kesäaika
- Näytön värien vaihtaminen
- Ajoneuvon rekisterinumeron (VRN:n) katsominen
- DDS:n näytön käyttöönotto/käytöstä poistaminen

Kielen vaihtaminen

Oletusarvoisesti ajopiirturissa ja tulosteissa käytetään kuljettajakortin kieltä, mutta käytössä olevan kielen voi vaihtaa.

Jos vaihdat kieltä, uusi kieli tallentuu ainoastaan ajopiirturiin, ei kuljettajakorttiin.

1. Avaa valikko painamalla **OK**.
2. Valitse:
ASETUKSET
3. Paina **OK** ja valitse:
Kieli
4. Paina **OK** ja valitse haluttu kieli.
5. Vahvista painamalla **OK**. Kieli on vaihdettu.

DDS:n näyttö ON/OFF

Oletusarvoisesti DDS (Driver Decision Support eli kuljettajien päätöksentekotuki) on käytössä (ON), mutta se voidaan poistaa käytöstä (OFF), jolloin paitsi näyttö myös kaikki DDS:ään liittyvät varoitukset poistuvat käytöstä.

1. Avaa valikko painamalla **OK**.
2. Valitse:
ASETUKSET
3. Paina **OK** ja valitse:
DDS-asetukset
4. Paina **OK** ja valitse:
DDS käytössä
5. Poista DDS:n näyttö käytöstä valitsemalla **OFF**.
6. Vahvista painamalla **OK**. DDS:n näyttö on nyt pois käytöstä.

DDS-varoitukset ON/OFF

Oletusarvoisesti DDS (Driver Decision Support eli kuljettajien päätöksentekotuki) -varoitukset ovat käytössä (ON), mutta ne voidaan poistaa käytöstä (OFF).

1. Avaa valikko painamalla **OK**.
2. Valitse:
ASETUKSET
3. Paina **OK** ja valitse:
DDS-asetukset
4. Paina **OK** ja valitse:
DDS-varoitukset
5. Poista DDS-varoitukset käytöstä valitsemalla **OFF**.
6. Vahvista painamalla **OK**. DDS-varoitukset ovat nyt pois käytöstä.

Ajan muuttaminen

Kaikki ajopiirturin tehtävät rekisteröityvät UTC (Universal Time Coordinated) -aikana, joka vastaa käytännössä GMT (Greenwich Mean Time) -aikaa. UTC-aika ei vaihdu automaattisesti kesä- ja talviajan mukaan.

Voit muuttaa UTC-aikaa yhdellä minuutilla viikkoa kohden (plus tai miinus), millä voi olla merkitystä erityisesti siirryttäessä autosta toiseen.

Jos aika on poikennut enemmän kuin 20 minuuttia, ajopiirturi on kalibroitava ajopiirtureiden korjaamossa.

1. Avaa valikko painamalla **OK**.
2. Valitse:
ASETUKSET
3. Paina **OK** ja valitse:
UTC-aika
4. Paina **OK**.
5. Muuta aikaa nuolipainikkeilla.
6. Vahvasta painamalla **OK**. Aika on vaihdettu.

Paikallisaajan muuttaminen

Paikallisaika on kussakin maassa käytössä oleva aika. Paikallisaika näkyy vain tiedoksi näytössä ja joissain tulosteissa. Paikallisaika asetetaan manuaalisesti, ja sitä voi säätää 30 minuutin askelin.

1. Avaa valikko painamalla **OK**.
2. Valitse:
ASETUKSET
3. Paina **OK** ja valitse:
Paikallisaika
4. Paina **OK**.
5. Muuta aikaa nuolipainikkeilla.
6. Vahvasta painamalla **OK**. Paikallisaika on muutettu.

Kesäaika

EU-maissa ajopiirturi muistuttaa muuttamaan paikallisaajan kesä- tai talviajan mukaiseksi maaliskuun viimeisenä sunnuntaina ja lokakuun viimeisenä sunnuntaina .

1. Kun aikaa on säädettävä, näytössä näkyy:
Uusi aika?
2. Vahvasta painamalla **OK**. Paikallisaika on muutettu.

Näytön värien vaihtaminen

Näytössä on kaksi eri tilaa: tumma tausta ja vaalea teksti tai vaalea tausta ja tumma teksti.

1. Avaa valikko painamalla **OK**.
2. Valitse:

ASETUKSET

3. Paina **OK** ja valitse:
Käännä näyttö
4. Vahvasta painamalla **OK**. Näytön värit on vaihdettu.

Näyttö palautetaan samalla tavalla, mutta vaiheessa 3 valitaan kohta **EI**.

Ajoneuvon rekisterinumeron katsominen

Kuljettaja voi katsoa ajoneuvon rekisterinumeron (VRN:n), mutta sen asettaminen edellyttää yrityskorttia. Katso otsikko **Ajoneuvon rekisterinumeron (VRN:n) asettaminen** sivulla {sivu}.

1. Avaa valikko painamalla **OK**.
2. Valitse:

ASETUKSET

3. Paina **OK** ja valitse:
Rek. nro
4. Vahvasta painamalla **OK**. Ajoneuvon rekisterinumero tulee näytölle.

Virransäätötila

Kun sytytysvirta katkaistaan, ajopiirturi siirtyy virransäätötilaan kymmenen minuuttia edellisen tapahtuman jälkeen. Virransäätötilassa näytön virta on katkaistu.

Näyttö kytkeytyy uudestaan, kun

- jotakin painiketta painetaan kerran
- sytytysvirta kytketään
- autoa hinataan.

Ajopiirturin hoito

Jotta ajopiirturi toimisi pitkään ja ongelmattomasti, noudata seuraavia ohjeita:

- Pidä korttikelkat aina suljettuina ja avaa ne ainoastaan kortin paikalleen asettamista ja poistamista varten.
- Älä aseta avoimiin korttikelkkoihin esineitä, sillä korttikelkat saattavat vahingoittua.
- Pidä ajopiirturi puhtaana.
- Puhdista likainen ajopiirturi kostealla, pehmeällä kankaalla.

Korttien hoito

Käsittele korttia huolellisesti ja noudata seuraavia ohjeita:

- Älä taivuta tai taita korttia.
- Varmista, että kortin koskettimissa ei ole likaa tai pölyä.
- Puhdista kortti tarvittaessa kostealla, pehmeällä kankaalla.
- Suojaa korttia vahingoilta.

Kortti vahingoittunut, kadonnut tai varastettu

Jos kortti vahingoittuu, katoaa tai varastetaan, omistajan on pyydettävä uusi kortti asiasta vastaavalta viranomaiselta maasta, jossa kortti on myönnetty.

Jos kortti varastetaan tai jos omistaja arvelee, että valtuuttamattomat henkilöt voivat käyttää sitä, omistajan on ilmoitettava tapaus paikalliselle poliisille ja hankittava poliisilta rikosilmoitusnumero.

Ainoastaan kuljettajat, joilla on voimassa oleva kuljettajakortti, saavat ajaa digitaalisella ajopiirturilla varustettua autoa.

Tulosteet

Voit katsoa ajopiirturiin ja kuljettajakorteille tallennetut tiedot tulostamalla ne paperille tai katsomalla ne näytöstä. Käytettävissä on useita erilaisia esitystapoja, joista on lisätietoja osassa otsikko **Esimerkkejä tulosteista** sivulla {sivu}

Tulostetiedot paperilla

1. Avaa valikko painamalla **OK**.
 2. Valitse:
TULOSTUS
 3. Paina **OK**.
 4. Valitse tulostetyyppi ja paina sitten **OK**.
 5. Jotkin tulostetyypit edellyttävät kuljettajakortin ja päivämäärän määrittämistä. Tällöin näytössä näkyy:
Valitse kortti 1 tai 2
- Valitse **1**, jos haluat tulosteen nykyisen kuljettajan kortista, tai **2**, jos haluat tulosteen matkustajan kortista. Näytössä näkyy:

Valitse päiväm. 09/11
2011

- Valitse haluttu päivämäärä nuolipainikkeilla ja paina **OK**.
- 6. Valitse:
tulostin?
- 7. Paina **OK**. Näytössä näkyy:
Tulostetaan
...
- 8. Odota, kunnes viesti on hävinnyt, ja revi sitten tuloste irti vetämällä sitä ylöspäin. (Jos haluat peruuttaa prosessin, paina -painiketta ja pidä sitä painettuna.)

Huomautus!

Varmista paperitukoksen välttämiseksi, että paperikasetin aukko ei ole tukossa.

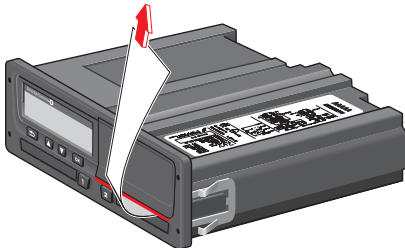

Näytön tietojen katsominen

1. Avaa valikko painamalla **OK**.
 2. Valitse:
TULOSTUS
 3. Paina **OK**.
 4. Valitse tulostetyyppi ja paina sitten **OK**.
 5. Jotkin tulostetyypit edellyttävät kuljettajakortin ja päivämäärän määrittämistä. Tällöin näytössä näkyy:
Valitse kortti 1 tai 2
- Valitse **1**, jos haluat tulosteen nykyisen kuljettajan kortista, tai **2**, jos haluat tulosteen matkustajan kortista. Näytössä näkyy:
Valitse päiväm.
 - Valitse haluttu päivämäärä nuolipainikkeilla ja paina **OK**.
 - 6. Valitse:
näyttö
 - 7. Paina **OK**. Selaa tietoja nuolipainikkeilla ja palaa sitten takaisin painamalla **OK**.

Paperirullan vaihtaminen

Huomautus!

Toimintahäiriöiden välttämiseksi käytä ainoastaan Stoneridgen hyväksymää tulostinpaperia.

1. Paina etupaneelin yläreunaa. Paneeli avautuu.

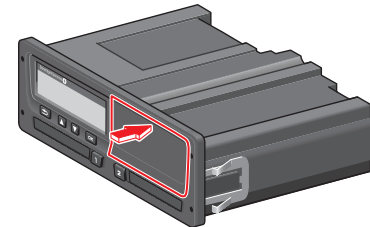

2. Ota kiinni paneelin alareunasta ja vedä kasetti varovasti ulos.

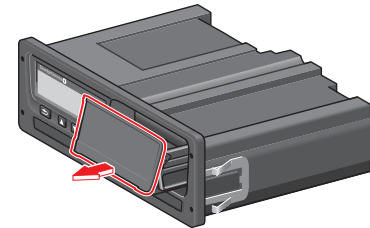

3. Syötä paperi paperikasetin takaosan ympäri ja eteen ja ohita paneelin alareuna.

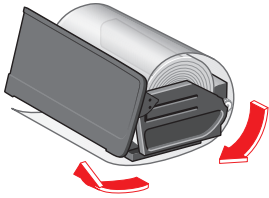

4. Aseta paperi tulostimeen.
5. Liu'uta paperikasetti ajopiirturiin ja sulje paneeli painamalla sen alaosaa.

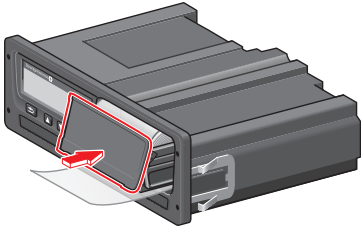

6. Vedä paperia ylöspäin ja revi se irti.

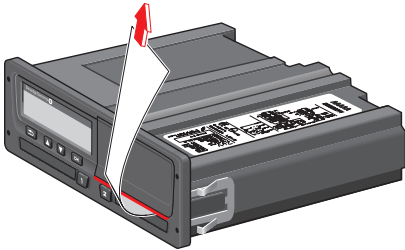

Yritysosa

Yritysosa sisältää tietoja, jotka on tarkoitettu erityisesti autojen omistajille ja kuljetusyrietyksille, joilla on tiettyjä vastuita, jotka on kuvattu seuraavissa pääosioissa:

- **Yritystarkastus** – yritys on velvollinen tekemään ajopiirturin tarkastuksia ja pitämään niistä kirjaa.
- **Korjaamotarkastus** – yrityksen on tehtävä ajopiirturin tarkastus ja säilytettävä tarkastuksen tiedot.
- **Tietojen lukitseminen sisään/ulos** – yritys voi lukita tietoja sisään, jolloin tiedot ovat luvattomien henkilöiden ulottumattomissa. Tämä toiminto sekä palautustoiminto (tietojen lukitseminen ulos) on kuvattu tässä.
- **Tietojen lataaminen** – yritys on velvollinen lataamaan ajopiirturin tiedot.
- **Yrityskortti** – sisältää tietoja yrityskortista.
- **Yrityksen asetukset** – yrityksen henkilökunta voi käyttää vain muutamia asetuksia, ja ne sijaitsevat tässä.

Huomautus!

Yrityksen täytyy varmistaa, että kaikki sen yli 3,5 tonnia painavat ajoneuvot on varustettu digitaalisilla ajopiirturijärjestelmillä EU-säädösten ja kansallisten lakien mukaisesti. Yrityskortti on henkilökohtainen eikä sitä saa käyttää kuin kortin oikea haltija.

Yritystarkastus

Yritystarkastuksessa on varmistettava, että

- tyyppihväksyntänumero on oikea
- UTC-aika on oikein 20 minuutin tarkkuudella
- Ajopiirturi on oikealla kalibrointialueella.
- asennuskilven aika on oikea ja että kilpi on ehjä

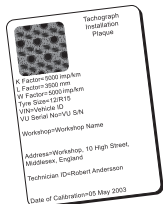

- sinetti ei ole repeytynyt.

Yritystarkastuksessa kannattaa myös varmistaa, että

- tallennetut kalibrointitekijät ovat yhdenmukaisia asennuskilpeen kirjattujen kanssa
- Ajopiirturiin tallennetut autoparametrit (auton runkonumero [VIN] ja auton

rekisterinnumero [VRN]) vastaavat auton todellisia tietoja.

- Ajopiirturissa ei ole mitään näkyviä vaurioita.

Tietojen säilyttäminen

Yritystarkastuksen tiedot on säilytettävä.

Jos tarkastusta ei läpäistä

Jos yritystarkastukseen sisältyvissä kohteissa on vikoja tai jos yritystarkastukseen liittyy jotain epäselvyyttä, auto on vietävä digitaalisten ajopiirtureiden huoltoon tarkastettavaksi.

Muussa tapauksessa yrityksen katsotaan rikkovan EU:n, ETA:n ja AETR:n ajopiirturisääntöjä eikä auto, jossa ajopiirturi on, ole tieliikennekelppoinen.

Huomautus!

Pyydä kansalliset säädökset vastaavalta viranomaiselta.

Korjaamotarkastus

Ajopiirturin asennukselle on tehtävä korjaamotarkastus joka toinen vuosi. Yrityksen vastuulla on tehdä tarkastus ja huolehtia tarkastuksen tietojen kirjaamisesta (tehdään digitaalisten ajopiirtureiden korjaamossa).

Hyväksytyyn tarkastuksen päivämäärä ilmenee ajopiirturin lähelle kiinnitetystä asennuskilvestä.

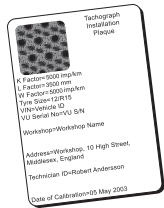

Huomautus!

Tarkastettaessa asennuskilven on oltava kelpaava ja ehjä.

Varmistamaan, että edellisen digitaalisen ajopiirturin määräaikaistarkistuksen testisertifikaatin tiedot ovat oikein.

Yrityksen on huolehdittava seuraavien tietojen kirjaamisesta:

- testisertifikaatit korjaamosta
- lataamattomuussertifikaatit, katso otsikko **Lataaminen – miksi?** sivulla **{sivu}**.

Tietojen on oltava käytettävissä viranomaistutkimusten tai -auditointien yhteydessä.

Tietojen lukitseminen sisään/ulos

Yrityksen omistaja voi lukita ajopiirturin tietoja sisään, jotta ne ovat luvattomien henkilöiden ulottumattomissa.

Suosittelimme tietojen lukitsemista sisään, ennen kuin ajopiirturia käytetään. Jos tiedot lukitaan sisään myöhemmin, kaikki siihen hetkeen mennessä kerääntyneet tiedot ovat lukitsemattomia ja käytettävissä.

Auton myyminen

Mikäli auto myydään, tiedot on lukittava ulos ennen auton luovuttamista uudelle omistajalle. Muussa tapauksessa tietojen tallennuksessa saattaa esiintyä sekaannusta.

Yrityskortin asettamisen yhteydessä.

SE5000 kysyy yrityskortin asettamisen yhteydessä automaattisesti, otetaanko yrityslukko käyttöön.

Yritys
luk. päällä

Jos asetetussa kortissa on lukko jo päällä, kysymystä ei esitetä.

1. Valitse **KYLL** ja paina **OK**.

Seuraava näyttö tulee hetkeksi näkyviin:

Lukitus sisään
päällä

Voit tarkastaa tietojen Lukitus sisään/ulos -tilan koska tahansa INFO-valikosta, ks. otsikko **INFO-valikon avaaminen** sivulla {sivu}.

Toinen yritys edelleen lukittuna sisään

Jos lukitus sisään on tehty ja toinen yritys on edelleen lukittuna sisään, digitaalinen ajopiirturi lukitsee automaattisesti edellisen yrityksen ulos. Minkään yrityksen tiedot eivät katoa.

Tietojen lukitseminen sisään

Jos yritystietoja ei ole lukittu sisään, yrityskortin asettamisen jälkeen esiin tulee Lukitus päälle -valikko. Tiedot voidaan lukita sisään koska tahansa.

1. Tuo ajopiirturin valikko näyttöön painamalla **OK**.

2. Valitse:

YRITYSTIETO

3. Paina **OK**.

Näytössä näkyy:

Yritys
Yritys luk. päällä

5. Valitse **KYLL** ja paina **OK**.

Seuraava näyttö tulee hetkeksi näkyviin:

Lukitus sisään
päällä

Jos edellinen lukitseminen ulos oli nykyisen yrityksen tekemä, kyseinen lukitseminen ulos peruuntuu ja nykyinen lukitus sisään jatkuu edellisen lukituksen päivämäärään ja aikaan.

Huomautus!

Ajopiirturi pystyy käsittelemään enintään 255 yrityslukitusta. Tämän jälkeen vanhin yrityslukko häviää.

Lukitus
poistettu

Tietojen lukitseminen ulos

Tiedot on lukittava ulos ennen ajopiirturin toimittamista toiselle yritykselle tai jos on olemassa vaara seuraavan yrityksen tietojen tallentumisesta. Jos lukitusta ulos ei ole muistettu tehdä, tietoja ei lukita ulos, ennen kuin seuraava yritys lukitsee tiedot sisään.

1. Aseta yrityskortti korttikelkkaan 1 tai 2. ajopiirturi siirtyy automaattisesti yrityksen toimintatilaan.

Jos asetetaan kaksi yrityskorttia, viimeksi asetettu kortti tulee ulos.

2. Tuo ajopiirturin valikko näkyviin painamalla **OK**-painiketta.
3. Valitse:

YRITYSTIETO

4. Paina **OK**.
5. Valitse **KYLL** ja paina **OK**.

Näytössä näkyy:

Yritys-
lukitus

6. Lukitse tiedot sisään valitsemalla **KYLL** ja painamalla **OK**.

Seuraava näyttö tulee hetkeksi näkyviin:

Lataaminen – miksi?

Korttien ja ajopiirturin käytettävissä oleva tila on rajallinen, ja kun muisti on täynnä, tiedot korvautuvat uusilla tiedoilla ja häviävät siksi lopullisesti.

Tämän välttämiseksi ja kortin ja ajopiirturin tietojen varmistamiseksi tietoja on ladattava usein. Tällä tarkoitetaan sitä, että tietoja siirretään kortista/ajopiirturista auton ulkopuolella olevaan tallennuspaikkaan.

Tietoja on ladattava säännöllisesti.

Huomaa, että lataaminen ei tuhoa mitään tietoja. Tiedot häviävät (tuhoutuvat) ainoastaan vahingossa tai kun uudet tiedot korvaavat ne.

Huomautus!

Pyydä lisätietoja asiasta vastaavalta viranomaiselta.

Laitteet

Tallennettujen tietojen lataaminen ajopiirturin muistista tai sisällä olevasta kuljettajakortista tehdään yhdistämällä latauslaite. Parhaiden tulosten saavuttamiseksi Stoneridge Electronics suosittelee OPTACia. Myös muita lainsäädäntöasiakirjan 1360/2002 liitteen 7 mukaisen protokollan kanssa yhteensopivia laitteita voidaan käyttää.

Myös etälataaminen on mahdollista, mutta sitä ei ole kuvattu tässä.

Monenlaiset laitteet voivat ladata kortteja suoraan, kun ne asetetaan kyseisen laitteen korttipaikkaan.

Lataamiseen käytettävät laitteet luovat digitaalisen allekirjoituksen, joka tallentuu yhdessä lataustietojen kanssa.

Lataustoimenpide

Huomautus!

Jos kuljettajakortti on korttikelkassa 1, aseta yrityskortti korttikelkkaan 2 tietojen lataamista varten.

1. Poista tulostinkasetti.
2. Yhdistä latauslaite digitaaliseen ajopiirturiin 6-napaisen latausliittimen kautta.

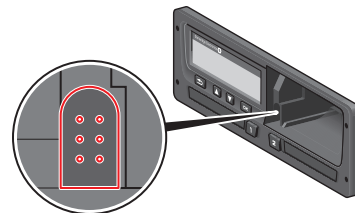

3. Aloita tietojen lataaminen latauslaitteen ohjeiden mukaan.

Ajopiirturissa näkyy:

Ladataan tietoja

Kun lataus on valmis, seuraava viesti tulee näkyviin:

Lataus suoritettu

Jos latausprosessi epäonnistuu, näyttöön tulee seuraava varoitus:

Lataus epäonnistui

Katso otsikko **Näytön viestit** sivulla {sivu}

Tietojen säilyttäminen

Tallenna kaikki ladatut tiedot suojatusti ja sopivalla tavalla. Siten estät tietojen luvattoman käytön.

Tietojen on oltava käytettävissä viranomaistutkimusten tai -auditointien yhteydessä.

Todistus - kun lataus ei onnistu

Jos tietoja ei ole mahdollista ladata viallisesta ajopiirturista korjaamalla, korjaamo antaa lataamattomuussertifikaatin.

Tällainen korjaamon antama sertifikaatti on säilytettävä huolellisesti. Sertifikaatin on oltava viranomaisten käytettävissä tutkimusten tai auditointien yhteydessä.

Digitaalisten ajopiirturien korjaamon antamien lataamattomuussertifikaattien luettelon pitäminen on hyvä käytäntö.

Huomautus!

Jos korjaamo saa kirjallisen pyynnön valvovalta viranomaiselta, viranomaiselle voidaan antaa kopio

ladatuista ja tallennetuista tiedoista tietojen tutkimiseksi ilman tietojen omistajan lupaa.

Lataaminen viranomaiskortilla

Viranomaiset voivat ladata tietoja tutkittavakseen kelpaavan viranomaiskortin avulla.

Yrityskortti

Yrityskortit ovat kunkin EU-, ETA- ja AETR-maan viranomaisten myöntämiä (EU = Euroopan unioni, ETA = Euroopan talousalue, AETR = Yhdistyneiden kansakuntien kansainvälistä tieliikennettä koskeva sopimus). Yrityksellä voi olla useita yrityskortteja.

Yrityskortti on asetettava ajopiirturiin yrityksen tunnistamiseksi.

Huomaus!

Jos ajopiirturi ei pysty lukemaan korttia (yrityskortin varmennus), katso otsikko **Näytön viestit** sivulla **{sivu}** ja etsi kohta:

```
Kortin lepäonn.  
todentam
```

Yrityskortti voidaan varmentaa etäkäytön avulla. Jos etävarmennus epäonnistuu, käyttäjä saa tästä ilmoituksen käyttöliittymän kautta. Tämä ei näy piirturin näytössä.

Korttikelkka on lukittu, kun auto on liikkeessä, kun digitaalinen ajopiirturi käsittelee yrityskorttia ja jos virransyöttö digitaaliselle ajopiirturille katkeaa.

Yrityskortille mahtuu enintään 230 tietuetta. Tietueiden suurin määrä riippuu kortin tyypistä. Kun yläraja saavutetaan, vanhimmat tiedot korvataan.

Lukitsemisen sisään/ulos tai lataamisen aikana tallennetut tiedot

Aina, kun yrityskortti asetetaan ajopiirturiin, yrityskorttiin ja ajopiirturiin tallentuu tietue kortin tehtävistä.

- Yritystehtävän päivämäärä ja aika
- Suoritetun tehtävän tyyppi
- Ladattu aika, jos käytettävissä
- Tehtävään käytetyn auton rekisterinumero (VRN) ja rekisteröintimaa
- Kuljettajakortin numero ja kortin myöntänyt maa, jos ladataan kortilta

Yrityskortille tallennetut tiedot

Yksittäinen yrityskortille tallennettava tehtävä tietue, joka sisältää seuraavat kortin ja kortinhaltijan tiedot:

- Kortin numero
- Myöntänyt maa, myöntäneen viranomaisen nimi ja myöntämispäivämäärä
- Kortin kelpoisuus – alku- ja päättymispäivämäärä
- Yrityksen nimi ja osoite

Digitaaliseen ajopiirturiin tallennetut yrityksen tehtävätiedot

Aina, kun yrityskorttia käytetään digitaalisen ajopiirturin tehtävien suorittamiseen, digitaaliseen ajopiirturiin tallennetaan tietue.

Tietojen sisään ja ulos lukituksen yhteydessä tallentuvat tiedot ovat:

- Sisään lukituksen päivämäärä ja aika
- Ulos lukituksen päivämäärä ja aika
- Yrityskortin numero ja kortin myöntäneen jäsenvaltion nimi
- Yrityksen nimi ja osoite

Lataamisen yhteydessä tallentuvat tiedot:

- Lataamisen päivämäärä ja aika
- Yrityskortin numero
- Lataamisen käytetyn kortin myöntänyt jäsenvaltio

Yrityksen asetukset

Seuraavien asetusten tekeminen edellyttää yrityskorttia.

Latausprosessin näyttäminen

Voit valita latausprosessin näkyväksi tai piilotetuksi.

1. Avaa valikko painamalla **OK**.
2. Valitse:
`Asetus`
3. Paina **OK**.
4. Valitse:
`Parametriaset.`
5. Paina **OK**.
6. Valitse:
`Näytä lat. edistyminen`
7. Jos prosessin halutaan näkyvän, valitse
`YES`
8. Jos prosessin ei haluta näkyvän, valitse
`EI`
9. Vahvista sitten painamalla **OK**.

WTD:n näyttö ON/OFF

Oletusarvoisesti WTD (työaikadirektiivin valvonta) on käytössä (ON), mutta se voidaan poistaa käytöstä (OFF), jolloin paitsi näyttö myös kaikki WTD:hen liittyvät varoitukset poistuvat käytöstä.

1. Avaa valikko painamalla **OK**.
2. Valitse:
`ASETUKSET`
3. Paina **OK** ja valitse:
`WTD-asetukset`
4. Paina **OK** ja valitse:
`WTD käytössä`
5. Poista WTD:n näyttö käytöstä valitsemalla **OFF**.
6. Vahvista painamalla **OK**. WTD:n näyttö on nyt pois käytöstä.

D8, datan formaatti

1. Avaa valikko painamalla **OK**.
2. Valitse:
`ASETUKSET`
3. Paina **OK**.
4. Valitse:
`Parametriaset.`
5. Paina **OK**.
6. Valitse:

D8, datan formaatti

7. Jos kyseessä on SRE:n oma formaatti, valitse:
SRE
8. Jos kyseessä on vanha formaatti, valitse:
2400
9. Vahvasta sitten painamalla **OK**.

Tehtävän asettaminen kytkettäessä/katkaistaessa sytytysvirta

Voit valita tehtävän, joka on valittuna automaattisesti, kun sytytysvirta kytketään tai katkaistaan. Tehtävän muutos koskee sekä kuljettajaa että matkustajaa.

1. Avaa valikko painamalla **OK**.
2. Valitse:
ASETUKSET
3. Paina **OK**.
4. Valitse:
Parametriaset.
5. Paina **OK**.
6. Valitse jokin seuraavista (sen mukaan, minkä asetuksen haluat tehdä):

Oletustoiminto virta
päällä
Oletustoiminto virta
pois

7. Vahvasta painamalla **OK**.

Aseta tietojen manuaalisen syötön aikakatkaus

Manuaalisten tietojen syöttäminen loppuu, kun ei ole tehty mitään 1–20 minuuttia (asetusten mukaisesti). Oletuksena on 1 minuutin aikakatkaus.

1. Avaa valikko painamalla **OK**.
2. Valitse:
ASETUKSET
3. Paina **OK**.
4. Valitse:
Parametriaset.
5. Paina **OK**.
6. Valitse:
Man. syötön
aikakatkaus
7. Paina **OK**.
8. Valitse jokin seuraavista:
1 min
20 min
9. Press **OK**.

Ajoneuvon rekisterinumeron (VRN:n) asettaminen

Yleensä auton rekisterinumero (VRN) asetetaan asennuksen aikana. Jos VRN kuitenkin puuttuu, sen voi syöttää itse. Yritys voi rekisteröidä numeron vain kerran.

1. Avaa valikko painamalla **OK**.
2. Valitse:
ASETUKSET
3. Paina **OK**.
4. Valitse:
Rek. nro
5. Paina **OK**.
6. **Syötä Rek. nro** tulee näkyviin.
Paina **OK**.
7. Valitse haluttu merkistö (oletusasetus on Latin 1) ja paina **OK**.
8. Valitse ajoneuvon rekisterinumeron ensimmäinen merkki ja paina **OK**.
Toista, kunnes olet syöttänyt koko numeron. Voit syöttää 13 merkkiä.
9. Valitse **↵**-symboli ja paina **OK**.
10. Vahvista painamalla **OK**. Ajoneuvon rekisterinumero on asetettu.

DDS-asetukset

Yrityksen käytettävissä on useita DDS-asetuksia. Katso Kaikkien DDS-asetusten taulukko.

Kaikkien DDS-asetusten taulukko

Tämä taulukko sisältää kaikki DDS-asetukset.

- on/off – näyttö voidaan ottaa käyttöön (on) tai poistaa käytöstä (off).
- päivää – tämä asetusta määrittää, kuinka monta päivää etukäteen varoitus tai esivaroitus tulee näkyviin.

DDS-näytöt

Näyttöteksti	Asetus	Kuvaus
DDS käytössä	on/off	Määritä, näkyykö DDS vai ei. Tämä on sekä kuljettajan että yrityksen käytettävissä.
DDS-varoitukset	on/off	Määritä, näkyvätkö varoitukset ja esivaroitukset vai eivät. Tämä on sekä kuljettajan että yrityksen käytettävissä.
 = h	tauko/ ei taukoa	Määrittää kirjataan varallaoloaika (POA, periods of availability) tauoksi. Tätä toimintoa voi käyttää yritys.
9h	on/off	Tämä on esivaroitus ja varoitus, joka tulee näkyviin, kun 9 tunnin päivittäisen ajoajan raja lähestyy.
päiv. ajoaika	on/off	Tämä on esivaroitus ja varoitus, joka tulee näkyviin, kun päivittäisen enimmäisajoajan raja lähestyy.
viik. ajoaika	on/off	Tämä on esivaroitus ja varoitus, joka tulee näkyviin, kun viikoittaisen enimmäisajoajan raja lähestyy.
2 vko ajoaika	on/off	Tämä on esivaroitus ja varoitus, joka tulee näkyviin, kun kahden viikon enimmäisajoajan raja lähestyy.
päiv./viikk. lepo	on/off	Päivittäisen/viikoittaisen lepojaksen esivaroitus ja varoitus
kortin lat. väli	päivää	Tässä yritys voi määrittää kortin latausten välissä olevien päivien lukumäärän.
auton lat. väli	päivää	Tässä yritys voi määrittää ajopiirturin latausten välissä olevien päivien lukumäärän.
ajoaika esivaroitus	hhmm	Määritä, kuinka monta minuuttia (tuntia) etukäteen ajopiirturi antaa esivaroituksen. Tämä asetus vaikuttaa kaikkiin esivaroituksiin lukuun ottamatta yhtämittaisen ajoajan esivaroitusta.
kortti vanh. esivaroitus	päivää	Määritä, kuinka monta päivää etukäteen ajopiirturi antaa esivaroituksen.
kortin lat. esivaroitus	päivää	Määritä, kuinka monta päivää etukäteen ajopiirturi antaa esivaroituksen.
auton lat.	päivää	Määritä, kuinka monta päivää etukäteen ajopiirturi antaa esivaroituksen.

esivaroitus		
kalibrointi esivaroitus	päivää	Määritä, kuinka monta päivää etukäteen ajopiirturi antaa esivaroituksen.
Auto DDS näyttö	on/off	Tässä asetuksessa ajopiirturi voidaan määrittää näyttämään automaattisesti vakionäyttövalinta.

WTD-asetukset

Näyttöteksti	Asetus	Kuvaus
WTD käytössä	KYLLÄ/EI	Määritä, onko WTD käytössä (on) vai ei käytössä (off). Tämä on sekä kuljettajan että yrityksen käytettävissä.
6 h	KYLLÄ/EI	Määritä, näkyvätkö 6 tunnin esivaroitus ja 6 tunnin varoitus näytössä. Tätä toimintoa voi käyttää yritys.
60 h	KYLLÄ/EI	Määritä, näkyvätkö 60 tunnin esivaroitus ja 60 tunnin varoitus näytössä. Tätä toimintoa voi käyttää yritys.
<input checked="" type="checkbox"/> = <input checked="" type="checkbox"/>	KYLLÄ/EI	Varallaoloaika (POA, Period of Availability) lasketaan työksi (KYLLÄ) tai sitä ei lasketa työksi (EI).
1. tauko	15,30,45	Aseta tauon pituudeksi 15, 30 tai 45 minuuttia

Viiteosa

Viiteosa sisältää lisätietoja, joita voidaan tarvita joskus mutta joita ei käytetä usein. Tämä osa sisältää:

- **Näytön ja tulosteiden symbolit** sisältää luettelon näytössä ja tulosteissa käytettävistä symboleista.
- **Käytettävissä olevat kielet** on luettelo näytön kielistä.
- **Käytettävissä olevat maat** on luettelo maista, jotka voidaan valita sijainniksi.
- **Näytön viestit** on aakkosjärjestyksessä oleva luettelo viesteistä, varoituksista ja vioista, joita voi tulla näkyviin.
- **Esimerkkejä tulosteista** sisältää useimmat mahdollisista tulosteista.
- **ADR-ajopiirturi** on ajopiirturimalli, joka on tarkoitettu vaarallisten aineiden kuljettamiseen käytettäviä autoja varten.
- **Ota yhteys Stoneridgeen** sisältää Stoneridgen yhteystiedot.
- **Hakemisto**























Säilytä tämä Käyttöohje kuljettajalle ja yritykselle autossa. Jos auto myydään, anna tämä käyttöohje uudelle omistajalle, sillä ajopiirturin katsotaan olevan auton osa.

Paikallinen Stoneridge-jälleenmyyjäsi auttaa sinua mielellään, jos sinulla on kysymyksiä. Paikallisten jälleenmyyjien luettelo on luvussa otsikko **Ota yhteys Stoneridgeen** sivulla {sivu}

Symbolit

Tämä on luettelo näytössä ja tulosteissa useimmin näkyvistä symboleista.

Symboli	Kuvaus
	Toiminto ei käytettävissä
	Kuljettaja tai korttikelkka
	Matkustaja tai korttikelkka
	Kortti
	Poista
	Työ
	Ajo/kuljettaja (käyttötila)
	Lepo/tauko
	Varalla
	Lautta-/junaylitys
POIS	Pois toimintatilasta eli tallennusta ei vaadita
	Paikallisaika/sijainti
	Päivittäisen työjakson alku
	Päivittäisen työjakson loppu
	Tauko
	Alkaen tai asti
	Tulostin, tuloste
	Paperi
	Näyttö
	Käsitellään, odota hetki
	Aika, kello
UTC	UTC-aika
24 h	Päivittäin
 	Viikoittain

Symboli	Kuvaus
	Kaksi viikkoa
	Yhteensä/yhteenvedo
	Nopeus
	Ylinopeus
	Viat
	Tapahtumat
	Esivaroitus / kysymys / tuntematon tehtävä
	Korjaamo
	Yritys
	Tarkastaja
	Valmistaja
	Suojaus
	Ulkoinen tallennus/lataus
	Painikkeet
	Valmis
	Digitaalinen ajopiirturi (piirturi), auto
	Rengaskoko
	Anturi
	Virransyöttö
	Tulostus
	Tulostus, alivalikko
	Yritystietolukitus
	Paikat

Symboli	Kuvaus
	Paikat, alivalikko
	Asetukset

Symboliyhdistelmät

Seuraavat symboliyhdistelmät ovat yleisimpiä.

Symbolit	Kuvaus
●▶	Päivittäisen työjakson paikan alku
▶●	Päivittäisen työjakson paikan loppu
☒ →	Aloitusaika (UTC)
→ ☒	Lopetusaika (UTC)
● ☒	Paikallisaika
○ ○	Ajava ryhmä
○	Kahden viikon ajoaika
OUT →	Pois toimintatilasta – alku
→ OUT	Pois toimintatilasta – loppu
○ ▶	Kuluvan päivän kertynyt ajoaika
↓ ○	Tulostimen lämpötila matala
↑ ○	Tulostimen lämpötila korkea
■ --	Ei korttia
○ ■	Kuljettajakortti
⌘ ■	Korjaamokortti
⌘ ■	Yrityskortti
⌘ ■	Viranomaiskortti
⌘ ●	Tarkastuspaikka
⌘ →	Autosta

Käytettävissä olevat kielet

Kun kuljettajakortti asetetaan ajopiirturiin, ajopiirturi vaihtaa automaattisesti kortin kielen. Voit kuitenkin valita minkä tahansa alla olevan taulukon kielistä.

Kieli	Kielen nimi suomeksi
Български	Bulgaria
Čeština	Tšekki
dansk	Tanska
Deutsch	Saksa
eesti	Viro
Ελληνικά	Kreikka
Englanti	Englanti
español	Espanja
français	Ranska
islenska	Islanti
italiano	Italia
latviesu	Latvia
lietuviu	Liettua
magyar	Unkari
Nederlands	Hollanti
norsk	Norja
polski	Puola
português	Portugali
română	Romania
русский	Venäjä

Kieli	Kielen nimi suomeksi
slovenčina	Slovakki
slovenscina	Sloveeni
suomi	Suomi
svenska	Ruotsi
shqip	Albania
bosanski	Bosnia
hrvatski	Kroatia
Македонски јаз	Makedonia
srpski	Serbia
Türkçe	Turkki
Україна	Ukraina

Käytettävissä olevat maat

Seuraavan taulukon maat ovat valittavissa sijainniksi ajopiirturissa.

Maa
Albania
Andorra
Armenia
Itävalta
Azerbaidžan
Valko-Venäjä
Belgia
Bosnia-Hertsegovina
Bulgaria
Kroatia
Kypros
Tšekki
Tanska
Viro
Färssaaret
Suomi
Ranska
Georgia
Saksa
Kreikka
Unkari
Islanti





Maa
Irlanti
Italia
Kazakstan
Latvia
Liechtenstein
Liettua
Luxemburg
Makedonia
Malta
Monaco
Montenegro
Alankomaat
Norja
Puola
Portugali
Moldovan tasavalta
Romania
Venäjän federaatio
San Marino
Serbia
Slovakia
Slovenia
Espanjan alueet
– Andalusia
– Aragón

Maa
– Asturia
– Baleaarit
– Kanariansaaret
– Cantabria
– Castilla-La-Mancha
– Castilla-León
– Katalonia
– Extremadura
– Galicia
– La Rioja
– Madrid
– Murcia
– Navarra
– Baskimaa
– Valencia
Ruotsi
Sveitsi
Turkki
Turkmenistan
Ukraina
Iso-Britannia, mukaan lukien:
– Alderney
– Guernsey
– Man-saari
– Jersey

Maa
– Gibraltar
Uzbekistan
Vatikaani
Jugoslavia
Euroopan yhteisö
Muu Eurooppa
Muu maailma

Itsetestaus

Itsetestauksella voidaan selvittää seuraavien ajopiirturin komponenttien asianmukainen toiminta:

- Näyttö 
- Kuljettajakortti 
- Painikkeet 
- Tulostin 
- Käännä näyttö 

Itsetestaus tehdään seuraavien ohjeiden mukaan, mutta se on tehtävä aina auton ollessa paikallaan.

1. Paina **OK**-painiketta ja valitse:

ASETUKSET

2. Paina uudestaan **OK**.
3. Valitse:

Itsetestaus

4. Paina **OK**.
5. Valitse jokin viidestä testiluokasta ja paina **OK**.

Testin tyyppi	Kuvaus	Toimi, jos testi epäonnistuu
☐ Näyttö	<p>Näyttötesti Positiivinäyttö, negatiivinäyttö ja suorakulmioita sisältä kuvio näkyvät vuorotellen 1 sekunnin ajan.</p>	<p>Tarkistuta digitaalinen ajopiirturi korjaamossa, jos näytön tekstiä ei voi lukea.</p> <p>Jos näyttö ei ole luettavissa, ajopiirturi on poistettava käytöstä ja vaihdettava.</p>
☑ Kuljettajakortti	<p>Paikalleen asetettujen kuljettajakorttien testi Kuljettajakortin on oltava oikeassa korttikelkassa. Laite lukee kortinhaltijan nimen, joka näkyy 2 sekunnin ajan.</p>	<p>Jos kortti on ilmoitettu vialliseksi, kokeile toisella kortilla, toimiiko ajopiirturi.</p> <p>Jos digitaalinen ajopiirturi vaikuttaa olevan viallinen, tarkistuta digitaalinen ajopiirturi korjaamossa.</p> <p>Jos kuljettajakortti on varmasti viallinen, ota yhteys viranomaisiin maassa, jossa kuljettajakortti on myönnetty.</p>
⌘ Painike	<p>Painiketesti Sinua kehoitetaan painamaan painikkeita yksi kerrallaan vasemmalta oikealle 2 sekunnin kuluessa toisistaan. Muussa tapauksessa testi epäonnistuu.</p>	<p>Puhdista likaiset painikkeet varovasti kostealla kankaalla ja miedolla liuottimella.</p> <p>Tarkistuta digitaalinen ajopiirturi korjaamossa, jos jokin painike on toistuvasti epäkunnossa.</p>
▼ Tulostin	<p>Tulostettu testisivu</p>	<p>Tarkasta paperikasetti. Vaihda tarvittaessa paperirulla tai vaihda kasetti.</p> <p>Tarkistuta digitaalinen ajopiirturi korjaamolla, jos tulostin ei toimi vieläkään.</p>
↺ Käänteinen näyttö	<p>Käänteisen näytön toimintatesti Näytön näkymä muutetaan käänteiseksi 2 sekunnin ajaksi.</p>	<p>Tarkistuta digitaalinen ajopiirturi korjaamossa, jos näytön tekstiä ei voi lukea.</p>

Näytön viestit

Näytössä voi näkyä neljäntyyppisiä viestejä.

- **Viestit** sisältävät tietoja prosesseista tai muistutuksia kuljettajalle. Viestit eivät tallennu eikä niitä voi tulostaa. Poista viesti näytöstä painamalla **Edellinen**-painiketta.
- **Esivaroitukset** näkyvät varoitusten varhaisina muistutuksina. Esivaroitukset tallentuvat ja niitä voidaan tulostaa. Poista esivaroitus näytöstä painamalla **OK**-painiketta kahdesti.
- **Varoitukset** tulevat näkyviin esim. ylinopeustapauksissa tai rikottaessa lakia tai jos ajopiirturi ei voi tallentaa. Varoitukset tallentuvat ja niitä voidaan tulostaa. Poista varoitus näytöstä painamalla **OK**-painiketta kahdesti.
- **Viat** ovat varoituksia vakavampia, ja ne tulevat näkyviin, jos ssa, anturissa tai kuljettajakortissa ilmenee vika. Lisäksi viat tulevat näkyviin, jos järjestelmä havaitsee laitteiden luvaton käsittelyä. Viat tallentuvat ja ne voidaan tulostaa. Poista vika näytöstä painamalla **OK**-painiketta.

Näyttö	Kuvaus	Toimi
	Viesti Tietojen syöttäminen ei ole mahdollista ajon aikana. Liitty käyttäjään.	Pysäytä auto ja yritä syöttää tiedot uudelleen.
!►lh aika: päiv.lepo	Varoitus Varoitus päivittäisen levon alkamisesta	
!*6h aika: tauko	Varoitus Muistutus WTD-sääntöjen 6 h:n mukaisesta tauosta.	Minimitauko 15 min
!A→T Aika tehdä huolto	Viesti ajopiirturin kalibrointi on vääärä.	Tarkistuta laitteisto digitaalisten ajopiirtureiden korjaamolla.
!►lhh aika:	Varoitus	

Näyttö	Kuvaus	Toimi
viikott. lepo	Varoitus viikoittaisen levon alkamisesta	
☐→☐ Aikavalvonta: näpp.ei painettu	Viesti ajopiirturi odottaa syötteitä.	Viimeistele prosessi painamalla vastaavia painikkeita.
!☐☐ Ajo ilman voi massaol. korttia	Varoitus Ajaminen ilman sopivaa korttia tai sopimattoman korttiyhdistelmän kanssa. Liittyy käyttäjään.	Pysäytä auto ja poista sopimaton kortti.
☐☐/☐× Ajon aikana ei voi avata	Viesti Korttikelkka yritettiin avata auton ollessa liikkeellä. Liittyy käyttäjään.	Pysäytä auto. Korttikelkan voi avata ainoastaan, kun auto on pysähdyksissä.
×A∩ Ajoneuvo Liikeristiniita	Viesti Liikeanturin toisen lähteen ja ensisijaisen liikeanturin tietojen välillä on ristiriita. Liittyy liikeanturiin.	Tarkistuta laitteisto digitaalisten ajopiirtureiden korjaamolla.
!☐/T☐ Ei kulj./ korjaamokorttia	Viesti Valittu toiminto edellyttää, että kuljettaja- tai korjaamokortti on asetettu paikalleen. Liittyy käyttäjään.	Tarkistuta laitteisto digitaalisten ajopiirtureiden korjaamolla.
!☐∩? Ei muuta tietoja	Vika Tuntematon anturivirheen tyyppi havaittu. Liittyy liikeanturiin.	Tarkistuta laitteisto digitaalisten ajopiirtureiden korjaamolla.
>>? Ennakkovar.: ylinopeus	Viesti Auto ylittää määritetyn ylinopeusrajan. Jos ylinopeus jatkuu yli minuutin ajan, varoitus tallentuu. Liittyy käyttäjään.	Noudata määritettyä nopeusrajoitusta.
!☐ Jo kalibrointi moodissa	Viesti Kaksi korjaamokorttia on asetettu. Toinen kortti tulee ulos ilman käsittelyä (varmennusta). Liittyy käyttäjään.	Aseta ainoastaan yksi korjaamokortti paikalleen.
!☐ Jo valvonta-	Viesti	Aseta ainoastaan yksi viranomaiskortti paikalleen.

Näyttö	Kuvaus	Toimi
moodissa	Kaksi viranomaiskorttia on asetettu. Toinen kortti tulee ulos ilman käsittelyä (varmennusta). Liittyy käyttäjään.	
!■ Jo yritys- moodissa	Viesti Kaksi yrityskorttia on asetettu. Toinen kortti tulee ulos ilman käsittelyä (varmennusta). Liittyy käyttäjään.	Aseta ainoastaan yksi yrityskortti paikalleen.
A→T? Kalibroinnin esivaroitus	Viesti Seuraava kalibrointi, esivaroitus	Tarkistuta laitteisto digitaalisten ajopiirtureiden korjaamolla.
!‡ Katkos virran- syötössä	Varoitus ajopiirturin syöttöjännite on liian matala tai korkea oikeaa toimintaa varten tai se on katkaistu. Liittyy autoon. Varoitus Ajopiirturin virransyöttö on katkennut yli 200 millisekunnin ajaksi. Käynnistysjännitteen ei pitäisi aiheuttaa tätä tapahtumaa. Tämä tapahtuma ei yleensä ilmene kalibrointitilassa. Liittyy autoon.	Tarkistuta laitteisto digitaalisten ajopiirtureiden korjaamolla.
!■→x2 Kort. poist tallentamatta	Viesti Tietojen tallennus korttikelkasta 1 poistetulle kortille ei onnistunut virheen vuoksi. Samanlainen viesti korttikelkalle 2. Liittyy korttiin.	Poista kortti ja tarkasta se silmämääräisesti. Puhdista kortti pehmeällä, kostealla kankaalla ja yritä uudelleen. Jos vika ei häviä, tee itsetesti. Katso otsikko Itsetestaus sivulla {sivu} . Jos vika ei häviä, tarkistuta laitteisto korjaamolla.
!■←■2 Kort. syöt. tiet. eheysvirhe	Vika Vioittuneita tietoja havaittu luettaessa korttikelkan 2 tietoja ajopiirturiin. Samanlainen viesti korttikelkalle 1.	Poista kortti ja tarkasta se silmämääräisesti. Puhdista kortti pehmeällä, kostealla kankaalla ja yritä uudelleen.

Näyttö	Kuvaus	Toimi
	Liittyy korttiin.	Jos vika ei häviä, tee itsetesti. Katso otsikko Itsetestaus sivulla {sivu} . Jos vika ei häviä, tarkistuta laitteisto korjaamalla.
!@#1 Kortin 1 aikojen päällekk.	Varoitus Asetetun kortin edellinen poisto-aika on ajopiirturin päivämäärää tai kellonaikaa uudempi. Liittyy ajopiirturiin.	Tarkista ajopiirturin päivämäärä ja aika ja muuta se tarvittaessa. Odota, että aikaero poistuu.
!@#1 Kortin 1 epäonn. todentam	Vika Ajopiirturin suojaustarkastus korttikelkan 1 kortille epäonnistui. Samanlainen viesti korttikelkalle 2. Liittyy ajopiirturiin.	Poista kortti ja tarkasta se silmämääräisesti. Puhdista kortti pehmeällä, kostealla kankaalla ja yritä uudelleen. Jos vika ei häviä, tee itsetesti. Katso otsikko Itsetestaus sivulla {sivu} . Jos vika ei häviä, tarkistuta laitteisto korjaamalla.
x#1 Kortin 1 vika	Vika Korttikelkassa 1 oleva kortti on viallinen. Samanlainen viesti korttikelkalle 2. Liittyy korttiin.	Poista kortti ja tarkasta se silmämääräisesti. Puhdista kortti pehmeällä, kostealla kankaalla ja yritä uudelleen. Jos vika ei häviä, tee itsetesti. Katso otsikko Itsetestaus sivulla {sivu} . Jos vika ei häviä, tarkistuta laitteisto korjaamalla.
!#A1 Kortin käyttö ei lop oikein	Varoitus Korttikelkan 1 kuljettajakortti poistettiin väärin edellisen istunnon aikana. ajopiirturi ei viimeistellyt edellisen kortin poistoa	Poista kortti ja tarkasta se silmämääräisesti. Puhdista kortti pehmeällä, kostealla kankaalla ja yritä uudelleen.

Näyttö	Kuvaus	Toimi
	korttikelkasta 1 kunnolla. Samanlainen viesti korttikelkalle 2. Liittyy korttiin.	Jos vika ei häviä, tee itsestesi. Katso otsikko Itsetestaus sivulla {sivu} .
!@ Kortin paik. aset. ajon aik.	Varoitus Kuljettajakortti asetettiin, kun auto oli liikkeessä. Liittyy käyttäjään.	Jatka matkaa, jos kuljettajakortti kelpaa.
x/∅/∅x Kortinluk. ei aukaistavissa	Viesti Kyseistä korttikelkkaa ei voitu avata. Liittyy ajopiirturiin.	Varmista, että sytytysvirta on kytkettynä. Jos korttikelkka on yhä viallinen, Tarkistuta laitteisto digitaalisten ajopiirtureiden korjaamalla.
! Kortti-ristiriita	Varoitus Virheellinen korttityhdistelmä havaittu. Liittyy korttiin.	Poista väärä kortti.
1 Kortti vanhenee xx päivässä	Viesti Korttikelkkaan 1 asetetun kortin voimassaoloaika päättyy xx päivän päästä, jossa xx:n arvo on 0–30. Samanlainen viesti korttikelkalle 2. Liittyy käyttäjään.	Hanki uusi kortti oikealta taholta. Viesti poistuu automaattisesti 5 sekunnin kuluttua tai kun jotain painiketta painetaan.
! Kortti ei ole voimassa	Varoitus Korttikelkkaan on asetettu kelpaamaton kortti. Liittyy käyttäjään.	Poista kelpaamaton kortti.
! Kortti vanh.	Viesti Korttikelkassa 1 oleva kortti vanhenee (päivämäärä/kuukausi). Samanlainen viesti korttikelkalle 2. Liittyy käyttäjään.	Hanki uusi kortti oikealta taholta.
Kortti vanhentunut	Viesti Korttikelkassa 1 oleva kortti on vanhentunut. Samanlainen viesti korttikelkalle 2. Liittyy käyttäjään.	Poista kortti ja korvaa se uudella.
!∅x Laitteenluvat.	Vika	Tarkistuta laitteisto digitaalisten ajopiirtureiden

Näyttö	Kuvaus	Toimi
avaaminen	Ajopiirturin autoyksikön kotelo on avattu. Liittyy ajopiirturiin.	korjaamalla.
xA Laitteen sisäinen virhe	Vika ajopiirturi on havainnut sisäisen virheen. Liittyy ajopiirturiin.	Tarkistuta laitteisto digitaalisten ajopiirtureiden korjaamalla.
!AA Laitteen tahall. vahing.	Vika Kortti on poistettu väkisin tai laitteiston luvaton käsittely on havaittu. Liittyy käyttäjään.	Tarkistuta laitteisto digitaalisten ajopiirtureiden korjaamalla.
↓x↓ Lataus epäonnistui	Varoitus Vika yritettäessä ladata tietoja ajopiirturiin Liittyy ajopiirturiin /korttiin.	Tarkista liitin ja latauslaite. Yritä ladata tiedot uudelleen. Jos vika ei häviä: Ajopiirturivika – Tarkistuta laitteisto digitaalisten ajopiirtureiden korjaamalla.
↓✓↓ Lataus suoritettu	Viesti ajopiirturin tietojen lataus onnistui.	Muita toimia ei tarvita.
xM✓ Liiketunn. ei hyväksytty	Vika Liikeanturin tietoliikennevirhe Liittyy liikeanturiin.	Tarkistuta laitteisto digitaalisten ajopiirtureiden korjaamalla.
!M† Liiketunn. ei saa virtaa	Vika Liikeanturi ei saa virtaa. Liittyy liikeanturiin.	Tarkistuta laitteisto digitaalisten ajopiirtureiden korjaamalla.
!AM Liiketunn. epäonn. todentam	Vika ajopiirturi ei havaitse liikeanturia. Liittyy liikeanturiin.	Tarkistuta laitteisto digitaalisten ajopiirtureiden korjaamalla.
!AMA Liiketunn. epäonn. todentam	Vika ajopiirturi ei tunnista kytkettyä anturia asennetuksi anturiksi. Liittyy liikeanturiin.	Tarkistuta laitteisto digitaalisten ajopiirtureiden korjaamalla.

Näyttö	Kuvaus	Toimi
	Vika Järjestelmä on havainnut liikeanturin epäonnistuneen varmennusyrityksen. Liittyy liikeanturiin.	
!L>0 Liiketunn. johdinvika	Varoitus Liikeanturin datavirhe Liittyy liikeanturiin.	Tarkistuta laitteisto digitaalisten ajopiirtureiden korjaamalla.
!L=0 Liiketunn. johdinvika	Varoitus Anturin datavirhe Liittyy liikeanturiin.	Tarkistuta laitteisto digitaalisten ajopiirtureiden korjaamalla.
!0L1 Liiketunn. luvaton vaihto	Vika Anturi on vaihdettu edellisen yhdistämisen jälkeen. Liittyy liikeanturiin.	Tarkistuta laitteisto digitaalisten ajopiirtureiden korjaamalla.
xLA Liiketunn. tietoliik.virhe	Vika Liikeanturin tietoliikennevirhe Liittyy liikeanturiin.	Tarkistuta laitteisto digitaalisten ajopiirtureiden korjaamalla.
xAL±↓ Liiketunn. virta pieni	Vika Liikeanturin virta on liian pieni. Liittyy liikeanturiin.	Tarkistuta laitteisto digitaalisten ajopiirtureiden korjaamalla.
xAL±↑ Liiketunn. virta suuri	Vika Liikeanturin virta on liian suuri. Liittyy liikeanturiin.	Tarkistuta laitteisto digitaalisten ajopiirtureiden korjaamalla.
!@ loppu: 2 viikon ajo	Varoitus 2 viikon ajon enimmäisaika	
!* loppu: viik. työaika	Varoitus Viikoittainen työaika on tullut täyteen WTD:n 60 h - säännön mukaan.	
!@ ▶ loppu: päiv.ajo	Varoitus Päivittäisen ajon enimmäisaika	
!@ loppu: viikkoajo	Varoitus Viikoittaisen ajon enimmäisaika	
←8✓ Lukitus poistettu	Viesti	Muita toimia ei tarvita.

Näyttö	Kuvaus	Toimi
	Lukituksen avaus on valmis.	
↵✓ Lukitus päällä	Viesti Lukitus on valmis.	Muita toimia ei tarvita.
!⌚ 30' maks. keskeyty	Osoittaa jäljellä olevan keskeytysajan	
?▶1h muista päiv.lepo	Esivaroitus Muistutus päivittäisestä levosta	
!▶1hh muista viikott. lepo	Esivaroitus Muistutus viikoittaisesta levosta	
M.....! Muisti täynnä!	Viesti Manuaalisesti syötettävien tietojen muisti on täynnä. Liittyy käyttäjään.	Muokkaa manuaalisesti syötettyjä tietoja siten, että niiden kokonaismäärä vähenee.
>4 1/2h? Muistutus: 15 min. jäljellä	Viesti Kuljettajalla on 15 minuuttia aikaa, ennen kuin lain mukainen 4,5 tunnin jatkuva ajoaika ylittyy.	Etsi sopiva taukopaikka seuraavan 15 minuutin kuluessa.
?*6h muista tauko	Esivaroitus Muistutus WTD-sääntöjen 6 h:n mukaisesta tauosta.	
>4 1/2h Muistutus: tauko	Viesti Suurin lain sallima yhtämittainen ajoaika, 4,5 tuntia, on kulunut.	
↵✓ Muutokset tallennettu	Viesti Näyttöön tuleva viesti-ikkuna ilmoittaa, että muutos tallennettiin.	Muita toimia ei tarvita.
!A⌚ p/k lataa ajoneuvo	Viesti Ilmaisee seuraavan ajopiirturi sta lataamisen ajan (päivä/kuukausi).	Valmistaudu lataamaan.

Näyttö	Kuvaus	Toimi
❗!⏴ p/k lataa kortti	Viesti Ilmaisee kortin seuraavan lataamisen ajan (päivä/kuukausi).	Valmistaudu lataamaan.
?⏴▶ päivittäinen ajoaika	Esivaroitus – 9 tunnin päivittäinen ajoaika Varoitus – 9 tunnin päivittäinen ajoaika Esivaroitus – päivittäinen ajoaika Varoitus – päivittäisen ajoajan päättyminen Sallitun ajoajan saavuttamiselle on neljä eri varoitusta.	
×A⏴ sekundääri anturivika	Vika Toisen lähteen liikeanturista ei saada tietoja tai tiedot ovat virheellisiä. Liittyy liikeanturiin.	Tarkistuta laitteisto digitaalisten ajopiirtureiden korjaamalla.
!A⏴/m seur. kalibr.	Varoitus Seuraava pakollinen kalibrointi on tehtävä (p/k = päivä/kuukausi)	Suunnittele kalibrointi.
⏴→A... Tahdistus liiketunn.-piirt	Viesti Liikeanturin ja ajopiirturin tahdistus on käynnissä. Liittyy liikeanturiin.	Odota, kunnes automaattinen tahdistus on valmis.
fn× Toimintoa ei voida suorittaa	Viesti Haluttua toimintoa ei voitu suorittaa. Liittyy ajopiirturiin.	Tarkista, onko ajopiirturi asetettu oikeaan käyttötilaan. Jos näytössä näkyy yhä - Tarkistuta laitteisto digitaalisten ajopiirtureiden korjaamalla.
▼↑□ Tulostimen lämpötila korkea	Viesti Tulostus ei voinut alkaa tai jatkuva tulostus on keskeytetty, sillä tulostimen lämpötila on liian suuri. Liittyy tulostimeen.	Odota, kunnes tulostimen lämpötila on sallitulla alueella ja yritä tulostaa uudelleen. Tarkistuta laitteisto digitaalisten ajopiirtureiden korjaamalla.

Näyttö	Kuvaus	Toimi
▼↓‡ Tulostimen jännite alhainen	Viesti Käynnissä oleva tulostus on keskeytetty, sillä ajopiirturin tulojännite on liian alhainen. Liittyy autoon.	Varmista, että sytytysvirta on kytkettynä. Tarkista auton akkujännite, kytkennät ja vastaavat. Jos tulostin on yhä viallinen, Tarkistuta laitteisto digitaalisten ajopiirtureiden korjaamolla.
▼↓□ Tulostimen lämpötila matala	Viesti Tulostusta ei voitu aloittaa, sillä tulostimen lämpötila on liian matala. Liittyy tulostimeen.	Odota, kunnes tulostimen lämpötila on sallitulla alueella ja yritä tulostaa uudelleen. Jos tulostin on yhä viallinen, Tarkistuta laitteisto digitaalisten ajopiirtureiden korjaamolla.
▼ⓧ Tulostimessa ei ole paperia	Viesti Käynnissä oleva tulostus on keskeytetty, sillä tulostimesta loppui paperi.	Vaihda paperi.
▼×▼ Tulostus peruttu	Viesti Käynnissä oleva tulostus on peruutettu.	Muita toimia ei tarvita.
▼✓▼ Tulostus suoritettu	Viesti Käynnissä oleva tulostus on valmis.	Muita toimia ei tarvita.
Tulostetaan... 	Viesti Tulostus on käynnissä.	Odota, kunnes tulostus on valmis. Peruuta tulostus painamalla Edellinen-painiketta ja pitämällä sitä painettuna.
!ⓧ× Tunn. kotel. luvaton avaam.	Vika Valtuuttamaton avaaminen havaittu Liittyy liikeanturiin.	Tarkistuta laitteisto digitaalisten ajopiirtureiden korjaamolla.
!ⓧ UTC:n säätö ei sallittu	Viesti UTC-aikaa saa säätää enintään ±1 (yhden) minuutin kerran viikossa.	Jos ajopiirturin UTC-aika on poikennut enemmän kuin 20 minuuttia, ajopiirturi on kalibroitava ajopiirturi en korjaamossa.

Näyttö	Kuvaus	Toimi
Uusi aika? ● 03:01	Viesti Kesäajan muutokset.	Voit aloittaa tai lopettaa kesäajan valitsemalla KYLLÄ . Peruuta vastaamalla Ei tai painamalla Edellinen -painiketta.
?@ 2- viikon ajoaika	Esivaroitus 2 viikon ajon enimmäisaika	
?@ viikottainen ajoaika	Esivaroitus Viikoittaisen ajon enimmäisaika	
?* viik. työaika	Esivaroitus Viikoittainen työaika on tullut täyteen WTD:n 60 h - säännön mukaan.	
!@ / Virhe liike datan eheydessä	Vika Sisäinen liikeanturivirhe, tallennettujen tietojen eheysvirheLiittyy liikeanturiin	Tarkistuta laitteisto digitaalisten ajopiirtureiden korjaamalla.
! → x Virhe liike datan siirrossa	Vika Liikeanturi ja ajopiirturi eivät ole tiedonsiirtoyhteydessä. Liittyy liikeanturiin.	Tarkistuta laitteisto digitaalisten ajopiirtureiden korjaamalla.
!@A/A Virhe tall. käytt.tiet. eh.	VikaKäyttäjän ajopiirturiin tallentamissa tiedoissa on virheitä. Liittyy ajopiirturiin	Tarkistuta laitteisto digitaalisten ajopiirtureiden korjaamalla.
! Virhe liikedatassa	Varoitus Signaalivirhe liikeanturin ja ajopiirturin välillä Liittyy liikeanturiin.	Tarkistuta laitteisto digitaalisten ajopiirtureiden korjaamalla.
Väärä PIN! Kortti lukittu 1	Viesti Väärä PIN-koodi näppäily liian monta kertaa [Korjaamokortti] Liittyy korttiin	Poista kortti ja korvaa se uudella.

Näyttö	Kuvaus	Toimi
>> Ylinopeus	Varoitus Auton nopeus on ylittänyt asetetun nopeusrajoituksen 1 minuutin ajan, ja se tallentuu. Liittyy käyttäjään.	Noudata määritettyä nopeusrajoitusta. Selvitä auton sallittu enimmäisnopeus.

Esimerkkejä tulosteista

Seuraavilla sivuilla on joitain esimerkkejä tulosteista, jotka voidaan valita **TULOSTUS**-valikosta:

- Päivittäinen tuloste (kortti) **24 h / kortti** (sisältää paikallisen ajan)
- Päivittäinen tuloste (piirturi) **24 h / ajoneuvo** (sisältää paikallisen ajan)
- Tapahtumat ja viat (kortti) **tapahtum/kortti**
- Tapahtumat ja viat (piirturi) **tapaht/ajoneuvo**
- Ajoaikainfo **ajoaikainfo**
- Tekniset tiedot **tekniset tiedot**
- Ylinopeus **ylinopeudet**
- Auton nopeus **ajon. nopeudet**
- Moottorin käyntinopeus (rpm) **moott. nopeudet**
- Lisätapahtumat D1/D2 **lisätapah D1/D2**
- Manuaalisesti syötettävien tietojen lomake **man. syötön lom**

Seuraava esimerkki on vahvistus manuaalisesti syötettyjen tietojen jälkeen.

- Manuaalisesti syötettävien tietojen vahvistus

Päivittäinen tuloste (kortti)

Tässä tulosteessa on kaikki kuljettajakortille (tai matkustajan kortille) valittuna päivämääränä tallennetut tehtävät (lakiin perustuva vaatimus). Käytössä on UTC-aika.

Näytön toisella rivillä näkyy:

24 h / kortti

Numero	Tuloste
1	06/03/2009 10:32 (UTC)
2	24h
3	Andersson
4	Richard
5	/00007001106910 0
6	20/02/2012
7	A 1234567890ABCDEFG
8	S /ABC 123
9	Stoneridge Electronics
10	900208R7.1/26R01
11	Johansson and Sons
12	T S / 0 0 0 1 1 6 0 0
13	T 23/09/2008
14	T S / 0 0 0 1 2 3 0 0 T 23/01/2009
15	06/03/2009 52
16	1
17	A S /ABC 123
18	0 km
19	X 08:55 00h01 0 08:56 00h01 0 08:57 01h25 0 10:22 00h01 h 10:23 00h09
20	1 km; 1 km
21	08:53 S 0 km 00h02 1 km X08h54 01h25 h00h11 ? 00h00 00h30

1. Tulosteen päivämäärä ja aika
2. Tulosteen tyyppi (24 h, kortti)
3. Kortinhaltijan sukunimi
4. Kortinhaltijan etunimi
5. Kortin ja maan tunnistenumero
6. Kuljettajakortin voimassaolon päättymispäivä
7. Auton tunnistenumero, VIN
8. Rekisteröintivaltio ja auton rekisterinumero, VRN
9. Ajopiirturin valmistaja
10. AjopiirturiAjopiirturin osanumero
11. Edellisen kalibroinnin tehnyt korjaamo
12. Korjaamokortin numero
13. Edellisen kalibroinnin päivämäärä
14. Edellinen tarkastetulle kuljettajalle tehty tarkastus
15. Kyselyn päivämäärä ja päivittäinen kortin paikallaolon laskuri
16. Kuljettajakortin sisältänyt korttikelkka
17. Rekisterinumero (VRN) autolle, johon kuljettajakortti oli asetettu
18. Auton matkamittarilukema kortin asettamisen aikaan
19. Tehtävät kuljettajakortin ollessa kelkassa: aloitus ja kesto
20. Kortin poistamisen aikaan: auton matkamittarilukema ja ajettu matka edellisen matkamittarilukemaltaan tunnetun kortin asettamisen jälkeen
21. Tehtävien päivittäinen yhteenveto

Päivittäinen tuloste (kortti), jatkuu

Jotta tulosteesta olevien tehtävien katsominen olisi helpompaa, voit valita paikallisen ajan UTC:n sijaan. Tuloste sisältää samat tiedot kaikissa muissa suhteissa.

Huomautus!

Teksti OUT OF REGULATION (ei säädösten mukainen) tarkoittaa, että tämä tuloste ei ole minkään säädöksen mukainen.

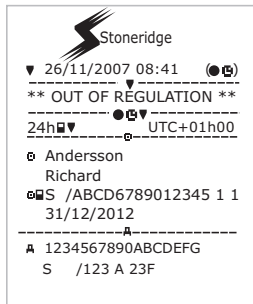

!XA

!11 27/02/2009 16:32
 S /ABC 123 93h41

X11 05/03/2009 15:20
 X35 S /ABC 123 17h32

!11 05/03/2009 15:20
 S /ABC 123 17h32

X11 06/03/2009 08:55
 X35 S /ABC 123 01h37

!11 06/03/2009 08:55
 S /ABC 123 01h37

!XA

X11 00 03/03/2009 09:15
 X35 05h10

!11 00 03/03/2009 09:15
 05h10

!+ 01 03/03/2009 14:26
 !08 (1) 48h53

X11 07 05/03/2009 15:20
 X35 19h12
 ●●S /00007001106910 0 0
 ●●S /00007001106880 0 0

!11 07 05/03/2009 15:20
 19h12
 ●●S /00007001106910 0 0
 ●●S /00007001106880 0 0

22. —————

23. —————

24. —————

25. —————

26. —————

22. Edelliset viisi tapahtumaa ja vikaa kuljettajakortilta
23. Edelliset viisi tapahtumaa ja vikaa piirturista (VU)
24. Tarkastuspaikka
25. Tarkastajan allekirjoitus
26. Kuljettajan allekirjoitus

Päivittäinen tuloste (piirturi)

Tässä tulosteessa on kaikki ajopiirturiin valittuna päivämääränä tallennetut tehtävät (lakiin perustuva vaatimus). Käytössä on UTC-aika. Tulosteen edellytykset ovat seuraavat:

- Jos kortti ei ole paikallaan, valitse joko nykyinen päivä tai jokin kahdeksasta edellisestä päivästä.
- Kun kortti asetetaan paikalleen, valitse jokin ajopiirturiin tallennetuista päivämääristä, yleensä enintään 28 päivästä. Jos valitulta päivältä ei ole saatavana tietoja, tulostusta ei aloiteta.

Näytön toisella rivillä näkyy:

24 h / ajoneuvo

Numero	Tuloste
1	06/03/2009 10:39 (UTC)
2	24h
3	Andersson
4	Richard
5	S /00007001106910 0 0
6	20/02/2012
7	Schmidt
8	Magnus
9	S /00007001106880 0 0
10	20/02/2012
11	06/03/2009
12	0 - 1 km
13	Andersson
14	Richard
15	S /ABC 123
16	03/03/2009 11:45
17	00:00 08h53
18	08:53 00h02
	Andersson Richard S /00007001106910 0 0 20/02/2012 S /ABC 123 06/03/2009 10:26 08:55 00h01 08:56 00h01 08:57 01h25 10:22 00h01 10:23 00h16 1 km; 1 km

1. Tulosteen päivämäärä ja aika
2. Tulosteen tyyppi (24 h, piirturi)
3. Kortin haltijan sukunimi (kuljettaja)
4. Kortin haltijan etunimi (kuljettaja)
5. Kortin ja maan tunnistenumero
6. Kuljettajakortin voimassaolon päättymispäivä
7. Kortin haltijan sukunimi (matkustaja)
8. Kortin haltijan etunimi (matkustaja)
9. Kortin ja maan tunnistenumero
10. Matkustajan kortin voimassaolon päättymispäivä
11. Kuljettajan tehtävät tallentuvat piirturiin kelkkakohtaisesti kronologisessa järjestyksessä.
12. Kyselyn päivämäärä
13. Auton matkamittarilukema kello 00:00 ja 24:00
14. Kuljettaja
15. Edellisen käytössä olleen auton rekisteröintialtio ja rekisterinumero
16. Päivämäärä ja aika, jolloin kortti poistettiin edellisestä autosta
17. Auton matkamittarilukema kortin asettamisen aikaan
18. Tehtävien aloitus ja kesto

Päivittäinen tuloste (piirturi), jatkuu

M = manuaalisesti syötetyt kuljettajan tehtävät

Jotta tulosteesta olevien tehtävien katsominen olisi helpompaa, voit valita paikallisen ajan UTC:n sijaan. Tuloste sisältää samat tiedot kaikissa muissa suhteissa.

Huomaus!

Teksti OUT OF REGULATION (ei säädösten mukainen) tarkoittaa, että tämä tuloste ei ole minkään säädöksen mukainen.

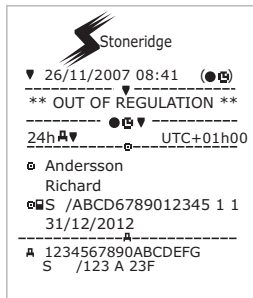

19	□ Schmidt Magnus □ S /00007001106880 0 0 20/02/2012
20	A → S /ABC 123
21	05/03/2009 14:40
22	0 km 00:00 08h53 □ □ 0 km; 0 km
	□ Schmidt Magnus □ S /00007001106880 0 0 20/02/2012
	A → S /ABC 123
	06/03/2009 10:25
	0 km M
	□ 08:55 00h01 □ □
	h 08:56 01h43 □ □ *
	1 km; 1 km
23	1 □ □ □ 00h00 0 km ✗ 00h02 □ 00h00 h 00h00
24	2 □ □ ✗ 00h00 □ 00h02 h 00h00
25	□ Andersson Richard □ S /00007001106910 0 0 ▶ 08:53 S □ 00h02 0 km 1km ✗ 08h54 □ 01h25 h 00h16 □ 10h37
26	□ Schmidt Magnus □ S /00007001106880 0 0 ▶ 08:53 S □ 00h00 0 km 1km ✗ 00h00 □ 08h54 h 01h43 □ 10h37

19. Matkustaja
20. Edellisen käytössä olleen auton rekisteröintivaltio ja rekisterinumero
21. Päivämäärä ja aika, jolloin kortti poistettiin edellisestä autosta
22. Auton matkamittarilukema kortin asettamisen aikaan
M = manuaalisesti syötetyt kuljettajan tehtävät
* = Vähintään tunnin pituinen lepo
23. Yhteenveto ajoista, jolloin kuljettajan korttikelkassa ei ollut korttia
24. Yhteenveto ajoista, jolloin matkustajan korttikelkassa ei ollut korttia
25. Tehtävien päivittäinen yhteenveto (kuljettaja)
26. Tehtävien päivittäinen yhteenveto (matkustaja)

Tapahtumat ja viat (kortti)

Tässä tulosteessa näkyvät kaikki kortille tallennetut varoitukset ja viat (lakiin perustuva vaatimus). Käytössä on UTC-aika.

Näytön toisella rivillä näkyy:

tapahtum/kortti

Stoneridge

1 20/07/2007 09:48 (UTC)

2 IX

3 Andersson

4 Richard

5 S /ABCD6789012345 1 1

6 31/12/2012

7 A 1234567890ABCDEF

S /123 A 23F

8 A 24/1/2007 07:30
00h05

A 1234567890ABCDEF

S /123 A 23F

! 3/2/2007 15:30
i35 00h00

A 1234567890ABCDEF

VIN

S /123 A 23F

9 X 29/2/2007 06:41
X35 00h23

A 1234567890ABCDEF

VIN

S /123 A 23F

X 14/3/2007 11:30
X35 01h05

A 1234567890ABCDEF

VIN

S /123 A 23F

10

11

12

1. Päivämäärä ja aika
2. Tulosten tyyppi (tapahtumat ja viat, kortti)
3. Kortinhaltijan sukunimi
4. Kortinhaltijan etunimi
5. Kortin ja maan tunnistenumero
6. Kortin voimassaolon päättymispäivä
7. Ajoneuvon rekisterinumero (VRN)
8. Kaikkien kortille tallentuneiden tapahtumien luettelo
9. Kaikkien kortille tallentuneiden vikojen luettelo
10. Tarkastuspaikka
11. Tarkastajan allekirjoitus
12. Kuljettajan allekirjoitus

Tapahtumat ja viat (piirturi)

Tässä tulosteessa näkyvät kaikki ajopiirturiin tallennetut varoitukset ja viat (lakiin perustuva vaatimus). Käytössä on UTC-aika.

Näytön toisella rivillä näkyy:

tapaht/ajoneuvo

Stoneridge

1 20/07/2007 09:48 (UTC)

2 XAV

3 Andersson

4 Richard

5 S /ABCD6789012345 1 1

6 31/12/2012

7 A 1234567890ABCDEFGH
S /123 A 23F

8 !002 07/02/2007 06:24
!04 (10) 00h00
A 1234567890ABCDEFGH
S /123 A 23F

!05 07/02/2107 06:24
!08 (10) 00h00
A 1234567890ABCDEFGH
S /123 A 23F

9 XJ03 07/02/2007 08:42
X35 00h00
A 1234567890ABCDEFGH
S /123 A 23F

XA01 07/02/2106 06:24
X31 00h00
A 1234567890ABCDEFGH
S /123 A 23F

10

11

12

1. Päivämäärä ja aika
2. Tulosteen tyyppi (tapahtumat ja viat, piirturi)
3. Kortinhaltijan sukunimi
4. Kortinhaltijan etunimi
5. Kortin ja maan tunnistenumero
6. Kuljettajakortin voimassaolon päättymispäivä
7. Auton tiedot VIN, rekisteröintivaltio ja VRN
8. Kaikkien piirturille tallentuneiden tapahtumien luettelo
9. Kaikkien piirturille tallentuneiden vikojen luettelo
10. Tarkastuspaikka
11. Tarkastajan allekirjoitus
12. Kuljettajan allekirjoitus

Ajoaikainfo

Tämä tuloste sisältää ajoaikatieidot.

Näytön toisella rivillä näkyy:

ajokainfo

Huomautus!

Numerot 16–20: Nämä yhteenvetorivit tulostuvat vain, jos on esiintynyt varoituksia.

Huomautus!

Nro8: Arvon jälkeen esiintyvä kysymysmerkki ilmaisee, että TAUKOON/LEPOON on sulautettu EI MÄÄRITETTYJÄ jaksoja.

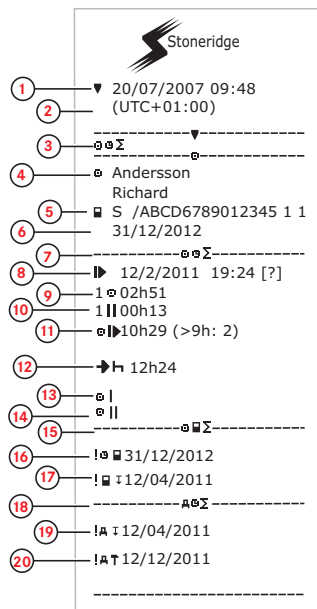

1. Päivämäärä ja aika
2. Näyttää UTC:n ja paikallisaajan välisen eron
3. Tulosteen tyyppi (kuljettajan aikayhteenveto)
4. Kortin haltijan sukunimi ja etunimi
5. Kortinhaltijan tunnistenumero
6. Kortin viimeinen voimassaolopäivämäärä
7. Kuljettajan aikayhteenveto
8. Viimeisin päivittäisen/viikoittaisen lepojaksosulautus
9. Kuljettajan yhtämittainen ajoaika
10. Kuljettajan kertynyt tauko-aika
11. Päivittäinen ajoaika, sulkeissa – niiden kertojen määrä, jolloin ajoaika on ylittänyt 9 tuntia kuluvan viikon aikana
12. Aikaa jäljellä, ennen kuin kuljettajan täytyy aloittaa päivittäinen/viikoittainen lepojaksosulautus
13. Viikoittainen ajoaika
14. 2 viikon ajoaika
15. Kuljettajakortin yhteenvedo
16. Kuljettajakortin viimeinen voimassaolopäivämäärä
17. Kuljettajakortin seuraavan pakollisen lataamisen päivämäärä
18. Autoyksikköön (ajopiirturiin) liittyvien aikojen yhteenvedo
19. Autoyksikön seuraavan pakollisen lataamisen päivämäärä
20. Autoyksikön seuraavan pakollisen kalibroinnin päivämäärä

Tekniset tiedot

Tulosteessa on nopeustietojen, rengaskokojen, kalibrointitietojen ja ajan säätöjen kaltaisia tietoja.

Näytön toisella rivillä näkyy:

tekniset tiedot

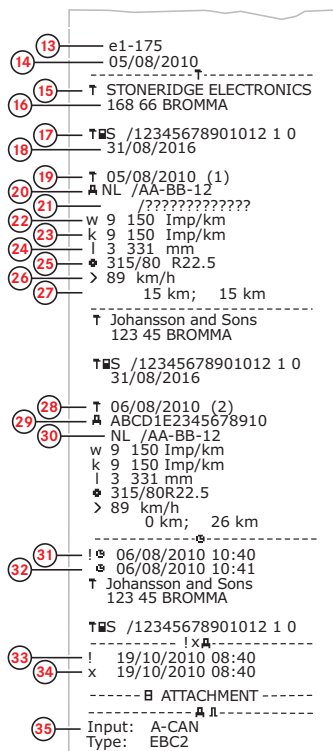

1. Päivämäärä ja aika
2. Tulosteen tyyppi (tekniset tiedot)
3. Kortinhaltijan tunnus
4. Auton tunnistenumero (VIN)
5. Auton rekisterinumero (VRN) ja rekisteröintimaa
6. Digitaalisen ajopiirturin valmistaja
7. Digitaalisen ajopiirturin osanumero
8. Ajopiirturin hyväksyntänumero
9. Ajopiirturin sarjanumero, valmistuspäivämäärä, varusteiden tyyppi ja valmistajan koodi
10. Valmistusvuosi
11. Ohjelmistoversio ja asennuspäivämäärä
12. Liikeanturin sarjanumero
13. Liikeanturin hyväksyntänumero
14. Liikeanturin ensimmäinen asennuspäivämäärä
15. Korjaamo, joka on tehnyt kalibroinnin
16. Korjaamon osoite
17. Korjaamokortin tunniste
18. Korjaamokortin viimeinen voimassaolopäivämäärä
19. Kalibrointipäivämäärä
20. VIN
21. Rekisterinumero ja rekisteröintimaa
22. Auton ominaiskerroin
23. Tallennuslaitteen vakio
24. Renkaiden tehollinen kehä
25. Auton rengaskoko
26. Valtuutettu nopeusasetus
27. Matkamittarin vanha ja uusi arvo
28. Kalibroinnin päivämäärä ja tarkoitus
29. VIN
30. Rekisterinumero ja rekisteröintimaa
31. Vanha päivämäärä ja aika (ennen ajan säätöä)
32. Uusi päivämäärä ja aika (ajan säädön jälkeen)
33. Uusimman tapahtuman aika
34. Uusimman vian päivämäärä ja aika
35. Toisen lähteen konfiguraatio. Jos tämä ei näy, toinen lähde ei ole käytössä.

Ylinopeudet

Tässä tulosteessa luetellaan ylinopeustapahtumat sekä ylinopeustapahtuman kesto ja kuljettajan nimi.

Näytön toisella rivillä näkyy:

ylinopeudet

Stoneridge

1 20/07/2007 09:48 (UTC)

2 >> 89 km/h

3 Andersson
Richard

4 S /ABCD6789012345 1 1

5 31/12/2012

6 A 1234567890ABCDEF
S /123 A 23F

7 >>

8 > 9/02/2007 11:31
> 17/01/2007 (008)

9 >>T-
> 12/02/2007 19:24 00h05
98 km/h 94 km/h (1)
o Andersson
Richard
o S /ABCD6789012345 1 1

10 >>(365)-----
> 9/02/2007 11:31 00h10
99 km/h 97 km/h
o Svensson
Bertil
o S /EFGH123456786 2 2

11 >>X(10)-----
> 12/02/2007 19:24 00h05
98 km/h 94 km/h (1)
o Andersson
Richard
o S /ABCD6789012345 1 1

12 >>T-----
> 12/02/2007 19:24 00h10
99 km/h 97 km/h (1)
o Svensson
Bertil
o S /EFGH123456786 2 2

13

14

1. Päivämäärä ja aika
2. Tulosteen tyyppi (ylinopeudet) Nopeusrajoittimen asetus
3. Kortinhaltijan sukunimi
4. Kortinhaltijan etunimi
5. Kortin ja maan tunnistenumero
6. Kuljettajakortin voimassaolon päättymispäivä
7. Auton tiedot VIN, rekisteröintivaltio ja VRN
8. Edellisen ylinopeustarkastuksen päivämäärä ja aika
9. Ensimmäisen ylinopeuden päivämäärä ja aika sekä ylinopeustapahtumien määrä
Ensimmäinen ylinopeus edellisen kalibroinnin jälkeen
10. Viisi vakavinta ylinopeustapahtumaa edellisen 365 päivän aikana Päivämäärä, kellonaika ja kesto Suurin nopeus ja keskinopeus Kuljettajan ja kuljettajakortin tunniste
11. Kymmenen edellisen päivän vakavimmat ylinopeustapahtumat Päivämäärä, kellonaika ja kesto Suurin nopeus ja keskinopeus Kuljettajan ja kuljettajakortin tunniste
12. Tarkastuspaikka
13. Tarkastajan allekirjoitus
14. Kuljettajan allekirjoitus

Ajon. nopeudet

Tässä tulosteesta luetellaan auton nopeudet nopeusalueittain (km/h) kunkin kuljettajan osalta.

Näytön toisella rivillä näkyy:

ajon. nopeudet

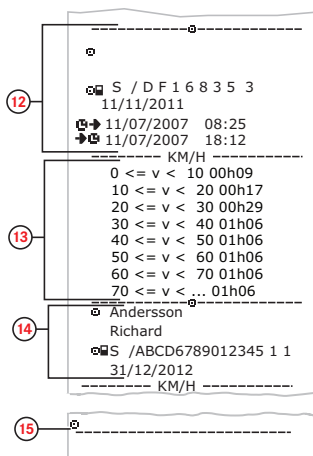
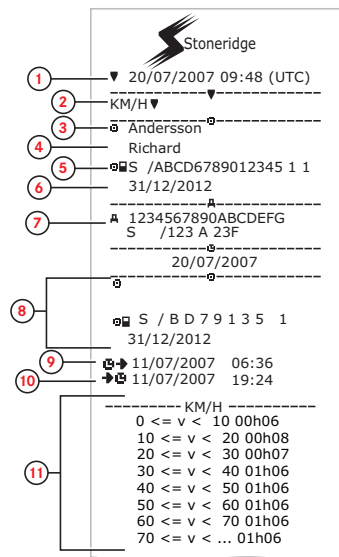

1. Päivämäärä ja aika
2. Tulosteen tyyppi (ajon. nopeudet)
3. Kortinhaltijan sukunimi
4. Kortinhaltijan etunimi
5. Kortin ja maan tunnistenumero
6. Kuljettajakortin voimassaolon päättymispäivä
7. Auton tiedot VIN, rekisteröintivaltio ja VRN
8. Tietoja edellisestä kuljettajasta (aikajärjestyksessä)
9. Edellisten kuljettajien aloituspäivämäärä ja -aika
10. Edellisten kuljettajien päättymispäivämäärä ja -aika
11. Nopeusalue ja kesto
12. Tietoja edellisestä kuljettajasta (aikajärjestyksessä)
13. Nopeusalue ja kesto
14. Viimeisimmän kuljettajakortin tiedot
15. Kuljettajan allekirjoitus

Moottorin käyntinopeus (rpm)

Tässä tulosteesta luetaan auton käyntinopeudet nopeusalueittain aikajärjestyksessä kunkin kuljettajan osalta.

Näytön toisella rivillä näkyv:

moott. nopeudet

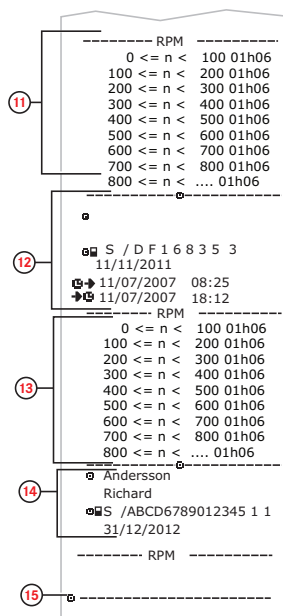
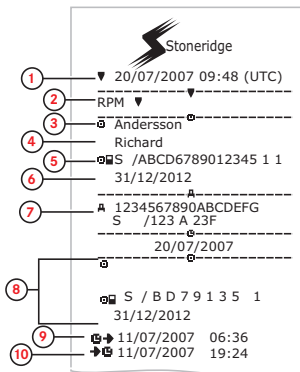

1. Päivämäärä ja aika
2. Tulosteen tyyppi (moott. nopeudet)
3. Kortinhaltijan sukunimi
4. Kortinhaltijan etunimi
5. Kortin ja maan tunnistenumero
6. Kuljettajakortin voimassaolon päättymispäivä
7. Auton tiedot VIN, rekisteröintialtio ja VRN
8. Tietoja edellisestä kuljettajasta
9. Edellisten kuljettajien aloituspäivämäärä ja -aika
10. Edellisten kuljettajien päättymispäivämäärä ja -aika
11. Moottorin käyntinopeusalue ja kesto
12. Tietoja edellisestä kuljettajasta
13. Moottorin käyntinopeusalue ja kesto
14. Viimeisimmän kuljettajakortin tiedot
15. Kuljettajan allekirjoitus

Lisätapah D1/D2

Tässä tulosteessa luetellaan takaliittimien (D1 ja D2) tilan muutokset. Takaliittimien lähdöt ovat yrityskohtaisia.

Näytön toisella rivillä näkyy:

lisätapah D1/D2

STATUS	D1	D2	TIME
1	0		
0	0	00:00:48	
0	1	00:01:36	
1	0	00:04:48	
0	1	00:08:48	
1	1	00:13:52	
0	1	00:17:36	
1	0	00:21:36	
1	1	00:25:52	

1. Päivämäärä ja aika
2. Tulosteen tyyppi (lisätapah D1/D2)
3. Kortinhaltijan sukunimi
4. Kortinhaltijan etunimi
5. Kortin ja maan tunnistenumero
6. Kuljettajakortin voimassaolon päättymispäivä
7. Auton tiedot VIN, rekisteröintivaltio ja VRN
8. Tulosteen valittu päivämäärä
9. Liittimien ja aikaleiman tilan muutokset
10. Kuljettajan allekirjoitus

Manuaalisesti syötettävien tietojen arkki

Tämä on tulostearkki tietojen käsinkirjoittamista varten.

Näytön toisella rivillä näkyy:

man. syötön lom

Stoneridge

1. 26/11/2007 07:41 (●●)

2. MO UTC+01h00

3. Andersson
Richard

4. S /ABCD6789012345 1 1
31/12/2012

5. A 1234567890ABCDEFG
S /123 A 23F

6. MO

7. AA 23/11/07 08:41

8. → - →

○	→	×	□	-
○	→	×	□	-
○	→	×	□	-
○	→	×	□	-
○	→	×	□	-
○	→	×	□	-

7. → AA 23/11/07 16:23

8. □

1. Päivämäärä ja aika (paikallisaika)
2. Tulosteen tyyppi (manuaalisesti syötettävät tiedot)
3. Kortinhaltijan nimi ja tunnistenumero
4. Auton tiedot VIN, rekisteröintivaltio ja VRN
5. Kortin poistamisaika
6. Manuaalisesti syötetyt tiedot ja kesto aika
7. Kortin asettamisen aika
8. Kuljettajan allekirjoitus.

Teknisiä ja muita tietoja

DDS-laskelmat ja rajoitukset

DDS tekee parhaan mahdollisen laskelman kuljettajien ja kuljetusyriytysten tukemiseksi säädöksen (EY) 561/2006 noudattamisessa. Stoneridge ei ole vastuussa mistään tämän toiminnon vioista tai puutteista.

DDS huomioi yleensä seuraavat sisäisissä laskelmissaan:

- Kuljettajakortin tapahtumatiedot
- Säädöksen (EY) 561/2006 yleiset vaatimukset ajoajan, taukojen, lepojen ja kalenteriviikkojen osalta
- Työaikadirektiivin 2002/15/EY vaatimukset.
- Lautta/juna-kuljetusten laskennallisen keston.
- Ajoپیürturin sisäisen kellon aika UTC-aikavyöhykkeellä

DDS:n esittämät tiedot saattavat joissain tapauksissa poiketa säädöksen määräyksistä tai siitä, miten jotkut tarkastusviranomaiset

saattavat tulkita niitä etenkin (mutta ei ainoastaan) joissain erityistapauksissa:

- Ajojaksot, jotka sisältävät sekä analogisen että digitaalisen ajoپیürturin käyttöä, käytettäessä uusia kuljettajakortteja tai ilman kuljettajakortteja, jolloin asiaankuuluvia tietoja saattaa puuttua kuljettajakortista
- Erittäin tiheät tehtävien vaihdot
- Virheellisesti toimiva kuljettajakortti
- Tietty Pois toimintatilasta - erityisolosuhteiden käyttö
- Ajo muissa kuin EU:hun kuuluvissa AETR-maissa
- Kansainväliset linja-autokuljetukset, joissa 12 päivän poikkeus on voimassa
- Muut poikkeukset, jolloin säädös (EY) 561/2006 ei ole voimassa
- Korvaavan viikoittaisen levon käyttö
- Tietty alennettujen ja säännöllisten viikoittaisten lepojen yhdistelmät, jotka alkavat eri kalenteriviikkoina
- Valinnainen VARALLA-tehtävän käyttö taukoja varten.

- Suuret poikkeamat ajansäädössä niiden piirtureiden välillä, joihin kuljettajakortti on asetettu
- Monimiehitys, kun kuljettajat ovat aloittaneet päivittäisen työaikansa eri aikoihin

DDS:n tiedot

Seuraava taulukko ilmaisee, mitä DDS kattaa ja ei kata.

Tyyppi	Tuki KYLLÄ/EI
Päivittäinen ajoaika 4,5 + 4,5 h	KYLL
Pidennetty ajoaika 10 h	KYLL
Pidennettyjen ajoaikojen määrä kahden viikon jakson aikana	KYLL
Päivittäinen tauko 45 min	KYLL
Jaettu tauko 15–30 min	KYLL
Päivittäinen lepo 11 h	KYLL
Lyhennetty päivittäinen lepo 9 h	KYLL
Jaettu päivittäinen lepo 3 + 9 h	KYLL
Lyhennettyjen päivittäisten lepojen määrä edellisen viikoittaisen levon jälkeen (enintään 3)	KYLL
Pisin väli päivittäisten lepojen välillä (24 h, jos yksi kuljettaja)	KYLL
Viikoittainen ajoaika 56 h	KYLL
2 viikon ajoaika 90 h	KYLL
Viikoittainen lepo 56 h	KYLL
Lyhennetty viikoittainen lepo 24 h	KYLL
Pisin väli (144 h päättymisen jälkeen)	KYLL

Määrääminen yhdeksi viikoksi	KYLL
Monimiehitys	KYLL
Säännölliset/lyhennetyt levot kahden viikon jakson aikana (1 + 1)	KYLL
12 päivän poikkeussääntö kansainvälisissä linja-autokuljetuksissa	EI
Korvaava viikoittainen lepo	EI
Työaikadirektiivi	KYLL
Päivittäisen levon keskeytykset lauttaa/junaa varten, esim. ajettaessa lauttaan/junaan tai pois	KYLL
AETR:n erityissäännöt	EI

Huomautus!

Kaikki laskelmat perustuvat kiinteisiin viikkoihin UTC-ajassa eivätkä paikallissajan viikkoihin.

Sertifiointi ja hyväksynät

Digitaalinen ajopiirturi on hyväksytty käyttöön Euroopan unionissa ja sillä on EU-lainsäädännön mukainen ITSEC Level 3 High -tason mukainen sertifiointi.

Tyyppihyväksyntänumero: e5-0002

Vältä suurjännitteitä

Katkaise virransyöttö digitaaliselle ajopiirturille, jos oletat että autoa joudutaan käynnistämään apukaapeilla monta kertaa.

Lisätietoja ajopiirturin virransyötön katkaisemisesta on auton käyttöoppaassa.

Digitaalinen ajopiirturi on ehkä kalibroitava uudelleen, jos virta katkaistaan.

Huomautus!

Korkea jännite saattaa aiheuttaa ajopiirturin sekä sen elektronisten komponenttien pysyvän vahingoittumisen. Jos ajopiirturi vahingoittuu tällä tavoin, takuu ei korvaa vahinkoja.

Ajopiirturiin tallennetut tiedot

Digitaalinen ajopiirturi tallentaa useita eri tietoja:

- Kuljettajakortin tiedot ajokorttitietoja lukuun ottamatta

- Ajopiirturiin, kuljettaja-, yritys- ja korjaamokortteihin liittyvät varoitukset ja virhetoiminnot.
- Auton tiedot, matkamittarin tiedot ja yksityiskohtaiset nopeustiedot 24 tunnin ajalta
- Digitaalisen ajopiirturin luvattoman käsittelyn.
- Auton nopeus tallentuu jatkuvasti

Huomautus!

Yli minuutin kestävä suurimman sallitun nopeuden ylitys tallennetaan digitaaliseen ajopiirturiin.

Kortti asetettaessa ja poistettaessa tallennettavat tiedot

Kullekin kuljettajakortille tallennettavat tiedot:

- Kortin haltijan sukunimi ja etunimi
- Kuljettajakortin numero, kortin myöntänyt jäsenvaltio ja kortin voimassaolon päättymispäivämäärä
- Päivämäärä ja aika kuljettajakortin asettamisen ja poistamisen aikana

- Auton matkamittarin lukema, kun kuljettajakortti asetetaan ja poistetaan
- Auton rekisterinumero ja rekisteröintivaltio
- Kortin poistamisaika edellisessä autossa, jossa kuljettajakortti asetettiin paikalleen
- Korttikelkka, johon kuljettajakortti on asetettu
- Ilmaisee, onko tehtäviä syötetty manuaalisesti
- Kuljettajan tekemä ajopiirturin kielen valinta

Kuljettajan tehtävätiedot

Kullekin päivälle ja ajotehtävän muutoksen yhteydessä tallennettavat tiedot:

- Ajamisen tila: yksin tai ryhmän osana.
- Ajopiirturin käyttämä korttikelkka.
- Kortti asetettu tai ei asetettu tehtävän muutoksen aikana
- Kuljettajan toimet
- Tehtävän muutoksen päivämäärä ja aika

Muut tiedot

Muut digitaaliseen ajopiirturiin tallennetut tiedot:

- Auton tarkka nopeus
- Auton vähintään 1 minuutin kestänyt ylinopeus
- Yritys- ja korjaamotapahtumat

Kortille tallennetut tiedot

Kuljettajakortti on kuljettajakohtainen, joten siinä on kortinhaltijan tiedot. Lisäksi kortti tallentaa useita eri tietoja:

- Ajoaika, tehtävät ja etäisyys
- Kuljettajan ajokorttitiedot
- Jotkin varoitukset ja virhetoiminnot
- Auton rekisterinumero (VRN) kortinhaltijan käyttämien autojen osalta
- Viranomaisten tekemät tarkastukset

Tiedot tallentuvat kortille automaattisesti tarvittaessa. Jos kuljettajan lisäksi on matkustaja, sekä kuljettajan että matkustajan tiedot tallentuvat kummankin omalle kortille.

Huomautus!

Yleensä kuljettajakortille mahtuu

vähintään 28 päivän tiedot. Tämän ajan jälkeen vanhimmat tiedot korvautuvat uusilla tiedoilla.

Kortti asetettaessa ja poistettaessa tallennettavat tiedot

Kunkin päivän ja auton osalta tallennettavat tiedot:

- Kuljettajakortin ensimmäinen asettamisen ja edellisen poistamisen päivämäärä ja aika
- Auton matkamittarin lukema, kun kuljettajakortti asetetaan ja poistetaan
- Auton rekisterinumero ja rekisteröintivaltio

Kuljettajan tehtävätiedot

Kullekin päivälle ja ajotehtävän muutoksen yhteydessä tallennettavat tiedot:

- Päivämäärä ja päivittäinen paikallaolon laskuri
- Kortinhaltijan ajama kokonaismatka

- Ajamisen tila aina keskiyöllä tai kortin asettamisen aikaan, yksi kuljettaja tai ryhmän jäsen
- Kunkin ajamistehtävän muutoksen tieto
- Ajamisen tila: kuljettaja tai matkustaja.
- Ajopiirturin käyttämä korttikelkka.
- Kortti asetettu tai ei asetettu tehtävän muutoksen aikana
- Kuljettajan toimet
- Tehtävän muutoksen päivämäärä ja aika

Sähkömagneettinen yhteensopivuus

Ajopiirturi täyttää Euroopan talouskomission säädöksen numero 10 (muutos 03, hyväksyntänumero 03126) mukaiset vaatimukset sähkömagneettisen yhteensopivuuden suhteen.

Ajopiirturin versio

Digitaalinen ajopiirturi SE5000 Versio 7.3

Käyttölämpötila

-25...+70 °C

ADR-säädösten mukainen vaarallisten aineiden kuljetusten versio: -25...+65 °C

ADR-ajopiirturi

Vaarallisia aineita kuljettavat autot

Ajopiirturin ADR-versio on hyväksytty käyttöön vaarallisia aineita kuljettavissa autoissa. Se eroaa tavallisesta ajopiirturista, sillä siinä on räjähdys suojaus ja sen on direktiivin 94/9/EY mukaisesti sertifioitu.

TÜV (Technischer Überwachungs Verein) -testisertifikaattinumero: ATEX 2507 X ja vastaavat liitteet.

Huomautus!

ADR-ajopiirturin räjähdys suojaus taataan ainoastaan, kun auto on pysähdyksissä ja akun erotuskytkin on auki.

ADR-ajopiirturi

ADR-ajopiirturissa jotkin toiminnot poistetaan käytöstä heti, kun virta katkaistaan:

- Korttikelkkoja ei voi avata.
- Tulosteet eivät ole mahdollisia.

- Painikkeiden ja näytön taustavalaistus sammuu.

Huomautus!

ADR-ajopiirturi siirtyy virransäästötilaan heti, kun sytytysvirta katkaistaan.

Jotta ADR-ajopiirturi olisi täysin toimintakelpoinen, virta-avaimen on oltava paikallaan tai virran on oltava kytkettynä, auton valmistajasta riippuen.

Näkyvät erot

Seuraavassa ovat tavallisen ajopiirturin ja ADR-ajopiirturin väliset näkyvät erot:

1. **Ex**-symboli ajopiirturin etuosassa
2. ADR-luokitus
3. TÜV-testisertifikaattinumero

Ota yhteys Stoneridgeen

Jos sinulla on ajopiirturinne ja sen käyttöohjeisiin liittyviä kysymyksiä tai ehdotuksia, otamme ne mielellämme vastaan alla olevissa myyntipisteissämme.

Yhdistynyt kuningaskunta

Stoneridge Electronics Ltd
Charles Bowman Avenue
Claverhouse Industrial Park
Dundee DD4 9UB, Scotland
UK

Puhelin: +44 (0)1382 866 400
Faksi: +44 (0)1382 866 401
Sähköposti: amsales@stoneridge.com

Ranska

Stoneridge Electronics France
Z.I St. Etienne
F-64100 Bayonne
Ranska

Puhelin: +33 (0)5 59 50 80 40
Faksi: +33 (0)5 59 50 80 41
Sähköposti:
france.amsales@stoneridge.com

Saksa

Stoneridge Aftermarket GmbH
Talweg 8
D-75417 Mühlacker-Lomersheim
Saksa

Puhelin: +49 7041 9695-10
Faksi: +49 (0)7041 9695-55
Sähköposti: infode@stoneridge.com

Italia

Stoneridge Electronics s.r.l.
Viale Caduti nella Guerra di Liberazione,
568
00128 Rome
Italia

Puhelin: +39 06 50 78 07 87
Faksi: +39 06 50 89 001
Sähköposti:
italy.amsales@stoneridge.com

Alankomaat

C.A.S.U. – Utrecht b.v.
Ravenswade 118
NL-3439 LD Nieuwegein
Alankomaat

Puhelin: +31 (0)30 288 44 70
Faksi: +31 (0)30 289 87 92
Sähköposti: info@casuutrecht.nl

Espanja

Stoneridge Electronics España
Avda. Severo Ochoa 88
Pol. Ind. Casa Blanca
28108 Alcobendas
Madrid
Espanja

Puhelin: +34 91 662 32 22
Faksi: +34 91 662 32 26
Sähköposti:
spain.amsales@stoneridge.com

Ruotsi

Stoneridge Nordic AB
Gårdsfögdevägen 18 A
SE-168 66 Stockholm
Ruotsi

Puhelin: +46 (0)8 154400
Faksi: +46 (0)8 154403
Sähköposti: info@stoneridgenordic.se

Hakemisto

A

ADR	
ADR-ajopiirturin versio	86
Erikoisominaisuudet	86
TÜV-sertifikaatti	86
Aika	30
Ajaminen	14, 16
Ajopiirturi	8
Aloitusmaa, katso Paikat	18
Anturi	9
Asetukset	47
Kuljettaja	28
Yritys	43
Autoyksikkö (ajopiirturi)	8

D

DDS	29, 45, 82-83
-----	---------------

H

Hyväksyntä	83
------------	----

I

Itsetestaus	54
-------------	----

K

Kelkat (1 = kuljettaja, 2 = matkustaja)	8
---	---

Kieli	29
Kirjaamaton aika	18
Korjaamo-opas	2
Korttikelkat (1 = kuljettaja, 2 = matkustaja)	8
Kuljettajanäkymä, katso Näyttö	8
Käänteinen näyttö	31

L

Lataamattomuussertifikaatti	83
Lepo	14, 18
Liikeanturi (anturi)	9

M

Manuaalisesti syötettävät tiedot	14, 18
Muuttaminen	
Aika	30
Kieli	29
Manuaalisesti syötettävä tieto	20
Tehtävä, kun paikallaan	14

N

Näyttö	30
--------	----

O

Ota yhteys Stoneridgeen	1, 87
-------------------------	-------

P

Paikat	18
--------	----

Painikkeet

Arrow down	9
Arrow up	9
Edellinen	9
Kuljettaja (1)	8
Matkustaja (2)	8
OK (confirm)	9
Paperi	32

T

Tarkastusopas	2
Tehtävät	14, 18
Tuloste	33
Tulostin	8
Tulostusvalikko	68
Turvallisuus	1
Työ	14, 18

V

Valikot	14
Varalla	14, 18
Virransäästötila	31
VRN (ajoneuvon rekisterinumero)	31

W

WTD	43, 47
-----	--------



Stoneridge Electronics Ltd

Charles Bowman Avenue
Claverhouse Industrial Park
Dundee DD4 9UB, Scotland

Tel: +44 (0)1382 866 400
Fax: +44 (0)1382 866 401
E-mail: amsales@stoneridge.com

www.stoneridgeelectronics.com

