

# Förar- och företagshandbok

## Digital färdskrivare SE5000



Stoneridge - Sätter standarden  
[www.SE5000.com](http://www.SE5000.com)

 Stoneridge | SE5000 Exakt *Duo*™



# Välkommen

Tack för att du valde Stoneridges digitala färdskrivare SE5000 Ver 7.4.

Vi på Stoneridge vill göra livet enklare för dig som förare eller åkeriägare. Färdskrivaren SE5000 har därför utformats med enkla menyalternativ, snabba nedladdningar och möjlighet till fjärrnedladdning.

## Den här handboken

I den här handboken kan du läsa hur du använder färdskrivaren (bilensheten) för att få ut så mycket som möjligt av den. Handboken vänder sig till både förare och åkerier som handhar fordon där färdskrivaren finns installerad.

Handboken består av tre delar:

- **Förardelen** med information till föraren.
- **Företagsdelen** med information till företaget som äger fordonet.
- **Referensdelen** med ytterligare referensinformation.

Vi rekommenderar att alla användare börjar med att läsa **förardelen**. Den innehåller tillräckligt med information för att börja använda färdskrivaren. Som företagsägare

måste du även läsa **företagsdelen** för att förstå dina åtaganden. Därefter kan du använda **referensdelen** för att hitta specifik information när du använder färdskrivaren.

## Ändringar

Stoneridge Electronics förbehåller sig rätten att när som helst göra ändringar vad gäller utformning, utrustning och tekniska egenskaper. Du kan därför inte ställa några krav utifrån data, bilder eller beskrivningar i den här förar- och företagshandboken.

## Copyright

Den här handboken får inte kopieras, översättas eller reproduceras på annat sätt, varken i sin helhet eller delvis, utan skriftligt tillstånd från Stoneridge Electronics AB.

## Driftsäkerhet

### Olycksrisk!

Hantera endast färdskrivaren när fordonet står stilla. Om du använder färdskrivaren under körning avleds din uppmärksamhet från trafiken så att du riskerar att orsaka en olycka.

## Information på Internet

Ytterligare information om Stoneridges digitala färdskrivare SE5000 och om Stoneridge Electronics Ltd finns på:

[www.se5000.com](http://www.se5000.com)

[www.stoneridgeelectronics.info](http://www.stoneridgeelectronics.info)

## Öppna inte inneslutningen

Färdskrivaren är installerad av auktoriserad personal.

Färdskrivarens inneslutning får aldrig öppnas. Manipulering eller ändring av färdskrivarsystemet är förbjudet. En manipuleringsetikett sitter inne i skrivarhöljet. Manipuleringsetiketten får inte vara sönderrivnen.

Här kan du se var manipuleringsetiketten sitter och hur den ser ut när den är orörd.

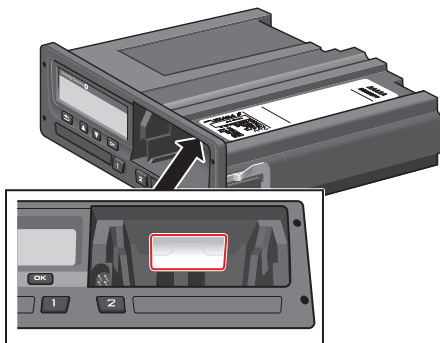

En manipulerad etikett kan se ut så här.

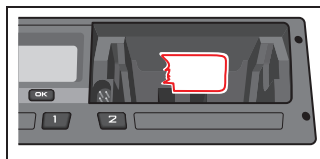

### Obs!

Obehöriga personer som gör ändringar i utrustningen begår ett straffbart brott, beroende på lagstiftningen i det aktuella landet.

## Övriga dokument

Förutom den här förar- och företagshandboken finns ett antal andra dokument med information om färdskrivaren.

- **Snabbguide förare** – Ger snabb information om hur du handhar färdskrivaren som förare.
- **Snabbguide företag** – Ger dig som äkerägare en snabb lektion i hur färdskrivaren används.
- **Verkstadshandbok** – Innehåller information för certifierade verkstäder för digitala färdskrivare. Den här informationen lämnas endast ut till verkstäder som är certifierade i enlighet med Stoneridges utbildningsprogram.
- **Kontrollanthandbok** – Innehåller information för kontrollanter om hur de ska genomföra kontroller av färdskrivaren och förarsituationen.

# Innehåll

<b>Välkommen</b>	<b>i</b>	Vyn Aktuell hastighet	11	DDS i förarexempel	20
Den här handboken	i	Vyn Kvarvarande körtid	11	Börja köra med DDS	20
Ändringar	i	Vyn Kvarvarande vilotid	11	Kvarvarande körtid	20
Copyright	i	Vyn Förare 1 och Förare 2	12	Varning och förvarning	21
Driftsäkerhet	i	UTC-datum och tid	12	Ta en rast	21
Information på Internet	i	Vyn Lokal tid och datum	12	Mot slutet av dagen	21
Öppna inte inneslutningen	ii	Menyer	13	Gräns för veckokörtid	22
Övriga dokument	ii	Hur registreras aktiviteter?	13	Vyn Kalendertid	22
<b>Innehåll</b>	<b>3</b>	Manuellt registrerade aktiviteter	13	Mer om kvarvarande körtid	22
	<b>6</b>	Innan du börjar köra	14	<b>INFO-menyn</b>	<b>23</b>
<b>Förardelen</b>	<b>7</b>	Sätt i ett kort	14	Öppna INFO-menyn	23
Färdskrivaren SE5000	8	I slutet av dagen	15	Vyn Kalendertid kvar till vila	23
Kortfack	8	Mata (ta) ut förarkort	15	Sammanlagd körtid förare 1/2	
Skrivarpanel	8	Data lagrade på kortet	15	– Vy	24
Knappar	9	Exempel med två förare	15	Vyn Tid till nedladdning och kalibrering	24
Display	9	Start- och slutplatser	16	<b>Förarinställningar</b>	<b>24</b>
Rörelsegivare	9	När kortet sätts i	16	Byta språk	25
Instrumentpanelsintegrering	9	Manuella inmatningar	16	DDS-presentation PÅ/AV	25
Olika displayvyer	10	Ändra en manuell inmatning	18	DDS-varningar PÅ/AV	25
Displayvyer i DDS PÅ	10	Ta bort alla inmatningar	18	Ändra tid	26
Displayvyer i DDS AV	10	Färd med färja eller tåg	19	Ändra lokal tid	26
Standarddisplayvyn	10	Körning utanför omfång	19	Sommartid	26
		Val av aktiviteter	19		

Invertera färger på displayen...	27	Aktivera företagslås.....	35	Ställa in tidsgräns för manuella inmatningar.....	41
Visa registreringsnummer.....	27	Avaktivera företagslås.....	35	Ställa in registreringsnummer.. (VRN).....	41
Strömssparläge.....	27	Nedladdning – varför?.....	36	DDS-inställningar.....	41
Skötsel av färdskrivare.....	28	Utrustning.....	36	Tabell med alla DDS-inställningar.....	41
Skötsel av kort.....	28	Nedladdningsprocedur.....	36		42
Kortet skadat, förlorat eller stulet.....	28	Håll ett register.....	37	DDS-begränsningar.....	44
Utskrifter.....	28	Intyg om data som inte kan laddas ned.....	37		
Skriva ut data på papper.....	28			<b>Referensdel</b>	<b>45</b>
Visa data på displayen.....	29	Nedladdning med kontrollkort.....	37	Symboler.....	45
Byte av pappersrulle.....	29	Företagskort.....	38	Symbolkombinationer.....	46
<b>Företagsdelen</b>	<b>31</b>	Data lagrade vid aktivering/avaktivering av företagslås eller nedladdning.....	38	Tillgängliga språk.....	47
Företagskontroll.....	32	Data som sparas på företagskort.....	38	Tillgängliga länder.....	48
Hålla ett register.....	32	FärdskrivareSparade data om företagsaktivitet.....	38	Inbyggd test.....	50
Inspektionsfel.....	32	Företagsinställningar.....	40	Displaymeddelanden.....	52
Verkstadskontroll.....	33	Visa nedladdningsförlopp.....	40	Utskriftsexempel.....	64
Aktivera/avaktivera företagslås.....	34	D8-dataformat.....	40	Daglig utskrift (kort).....	65
Sälja fordonet.....	34	Ställa in aktivitet när tändningen slås på eller stängs av.....	40	Daglig utskrift (kort) – fortsättning.....	66
Visa status för aktivering/avaktivering av företagslås.....	34			Daglig utskrift (bilenshet).....	67
Ett annat företagslås är fortfarande aktiverat.....	34			Daglig utskrift (bilenshet) – fortsättning.....	68

Händelser och fel (kort).....	69	Färdskrivarversion.....	80
Händelser och fel (bilenshet).....	70	Driftstemperatur.....	80
Körtidsinfo.....	71	ADR-färdskrivare.....	81
Tekniska data.....	72	Fordon för farligt gods.....	81
Hastighetsöverträdelse.....	73	ADR-färdskrivare.....	81
Fordonets hastighet.....	74	Synliga skillnader.....	81
Motorvarvtal (varv/minut).....	75	Kontakta Stoneridge.....	82
Status D1/D2.....	76	Storbritannien.....	82
Manuellt inmatningsblad.....	77	Frankrike.....	82
Data och specifikationer.....	78	Tyskland.....	82
		Italien.....	82
Certifiering och godkännande..	78	Nederländerna.....	82
Undvik högspänning.....	78	Spanien.....	82
Data lagrade i färdskrivare.....	78	Sverige.....	82
Data om isättning och.....		<b>Register</b>	<b>83</b>
urtagning.....	78		
Föraraktivitetsdata.....	78		
Andra data.....	79		
Data lagrade på kortet.....	79		
Data om isättning och.....			
urtagning.....	79		
Föraraktivitetsdata.....	79		
Elektromagnetisk kompatibilitet	80		





## Förardelen

Förardelen innehåller följande:

- **Färdskrivaren SE5000** – en presentation av vad du kan se på färdskrivaren SE5000, kortfacket, skrivarpanelen, knapparna och de olika displayerna. Slutligen visas information om hur aktiviteter registreras.
- **Innan du börjar köra** – information om de vanligaste åtgärderna med färdskrivaren.
- **När kortet sätts i** – beskriver hur manuella inmatningar görs.
- **Förarinställningar** – i det här avsnittet finns alla inställningar föraren kan göra.
- **Förarkort** – hur kortet sätts i och tas ut.
- **Utskrifter** – hur den inbyggda skrivaren används.

## Färdskrivaren SE5000

Det här är en kort presentation av vad du kan se på färdskrivaren. På bilden nedan visas vad du ser när du kliver i i fordonet och trycker på någon knapp på färdskrivaren. Normalt sett är färdskrivaren i viloläge och visar inte någon information i displayfönstret, men om du trycker på någon knapp aktiveras den.



Färdskrivaren kallas även bilenheten. Förutom färdskrivaren finns en rörelsegivare ansluten till fordonet och färdskrivaren. Du kan läsa mer om sensorn och hur den integrerats med fordonet under rubrik **Rörelsegivare** på sidan 9 och rubrik **Instrumentpanelsintegrering** på sidan 9.

## Kortfack

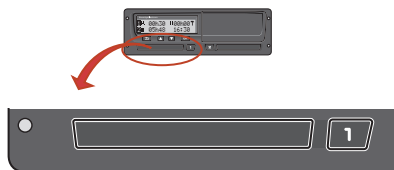

Det finns två kortfack där du kan sätta in förarkort.

- **Fack 1** manövreras med knappen märkt 1 och används för det aktuella förarkortet.
- **Fack 2** manövreras med knappen märkt 2 och används för kortet som tillhör förare 2.
- **Öppna och stänga** facken:
  - **Öppna** – Tryck på knappen och håll ned den tills facket öppnas.
  - **Stänga** – Tryck facket försiktigt inåt.

## Skriverpanel



Bakom skriverpanelen finns en skrivare som innehåller en papperskassett med en pappersrulle. Skrivaren används bland annat för att göra utskrifter av informationen i färdskrivaren. Utskriftspappret kommer ut genom en liten öppning i skriverpanelen.

## Knappar

- ➔ **Tillbaka**
  - Går tillbaka i en meny
  - Återgår till standard-displayen (tryck upprepade gånger)
  
- ▲ **Pil uppåt**
  - Går uppåt i menyn eller i en uppsättning vyer
  - Ökar ett värde
  - Växlar alternativ
  
- ▼ **Pil nedåt**
  - Går nedåt i en meny eller i en uppsättning vyer
  - Minskar ett värde
  - Växlar alternativ
  
- OK **OK**
  - Öppnar meny
  - Bekräftar ett val
  - Går vågrätt i en meny
  - Tar bort ett meddelande eller en varning

## Display

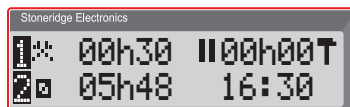

Displayen kan precis som andra displayenheter användas på många olika sätt:

- I grunden används displayen för att visa information.
- Tillsammans med de fyra knapparna (inte sifferknapparna) kan du använda displayen för att navigera i ett menysystem.
- Displayen används också för att ge feedback när du anger information i färdskrivaren eller ändrar inställningar.

## Rörelsegivare

Rörelsegivaren, eller bara givaren, överför rörelsesignaler från fordonet till färdskrivaren. Den är en del av färdskrivarinstallationen och får inte manipuleras. Alla försök att manipulera givaren eller givarkabeln registreras i färdskrivaren.



## Instrumentpanelsintegration

På vissa fordon kan en del av färdskrivarinformationen visas på en integrerad display. Här följer några exempel på vilken typ av information som kan visas:

- Hastighet
- Körsträcka
- Sammanlagd daglig körtid
- Sammanlagd körtid
- Meddelanden, varningar och fel.



## Olika displayvyer

Färdskrivaren har två olika standarduppsättningar vyer som du enkelt kan bläddra i med pilknapparna. Beroende på de två inställningarna nedan skiljer sig vyuppsättningarna åt.

- **DDS PÅ (Driver Decision Support PÅ).**
- **DDS AV (Driver Decision Support AV).**

## Displayvyer i DDS PÅ

Som standard visas DDS och standardvyuppsättningen är då:

- Standarddisplayvyn.
- Vyn Aktuell hastighet.
- Vyn Kvarvarande körtid.
- Vyn Kvarvarande vilotid.

## Displayvyer i DDS AV

DDS kan avaktiveras. Då består vyuppsättningen av följande:

- Standarddisplayvyn.
- Vyn Förare 1.
- Vyn Förare 2.
- Vyn UTC-datum och tid.
- Vyn Lokal tid och datum.
- Vyn Aktuell hastighet.

## Standarddisplayvyn

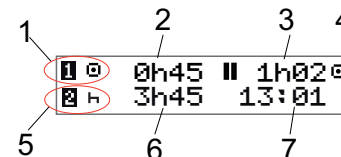

1. Förarens aktuella aktivitet.
2. Körtid sedan senaste rasten/vilan för körning, annars varaktighet för aktuell aktivitet.
3. Sammanlagd vilotid för förare
4. Färdskrivarens driftsläge (driftsläget startas automatiskt om inget kort sitter i eller när ett förarkort sätts in i färdskrivaren).
5. Aktuell aktivitet för förare 2.
6. Aktivitetens varaktighet för förare 2.
7. Lokal tid.

## Vyn Aktuell hastighet

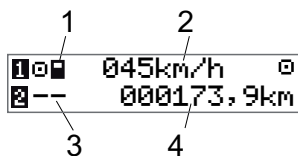

1. Typ av kort isatt i fack 1.
2. Aktuell hastighet.
3. Typ av kort isatt i fack 2.
4. Vägmätarställning.

## Vyn Kvarvarande körtid

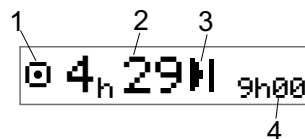

1. Vyn Kvarvarande körtid visas.
2. Kvarvarande körtid till nästa aktivitet.
3. Nästa aktivitet (dygnsvilan påbörjas).
4. Hur lång vilan måste vara för att ge mer körtid.

## Vyn Kvarvarande vilotid

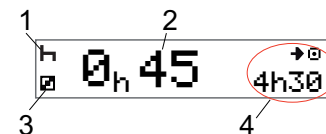

1. Förarens aktuella aktivitet (vilar).
2. Kvarvarande vilotid innan mer körtid finns tillgänglig.
3. Aktuell aktivitet för förare 2 (tillgänglig).
4. Tillgänglig körtid efter den här rasten/vilan.

Vyn Förare 1 och Förare 2

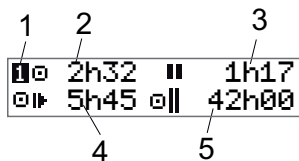

1. Anger om information för förare 1 eller förare 2 visas.
2. Körtid sedan senaste rasten.
3. Sammanlagd vilotid.
4. Daglig körtid.
5. Sammanlagd körtid under de senaste 14 dagarna.

UTC-datum och tid

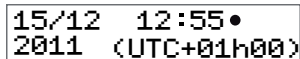

1. Datum.
2. UTC-tid.
3. År.
4. Visar att det är UTC-tid som används.



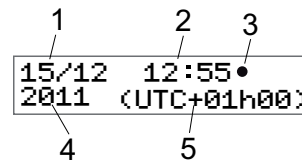

Vyn Lokal tid och datum



1. Datum.
2. Lokal tid.
3. Lokal tid-ikon.
4. År.
5. Lokal tidszonavvikelse.

## Menyer

Det finns fyra huvudmenyer på displayen. Dessa används för att göra val och inställningar. Du navigerar i menyerna med knapparna på färdskrivaren.

-  **UTSKRIFT** Utskriftsval
-  **INSTÄLLN.** Tillgängliga inställningar
-  **PLATSER** Val av start-/slutplatser, Utanför omfång eller Färja/tåg
-  **INFO** På **INFO**-menyn kan du välja mellan fem olika displayvyer, se rubrik **INFO-menyn** på sidan **23**.

## Hur registreras aktiviteter?

Aktiviteter som utförs av förare 1 och förare 2 under dagen registreras på förarkortet.

Tillgängliga aktiviteter:

- Körning** Under körning av fordonet.
- Annat arbete** Under arbete när fordonet står still, till exempel när fordonet lastas.
- Tillgänglig** När du inte arbetar, till exempel när du är förare 2.
- Vila** När du tar rast.
- Okänd aktivitet** Ingen aktivitetstyp angiven.

## Manuellt registrerade aktiviteter

I följande två huvudsituationer registreras aktiviteterna manuellt:

- När du behöver registrera aktiviteter och inget förarkort är isatt, se rubriken **Hur registreras aktiviteter?** ovan.
- Om fordonet står still och du vill ändra den aktuella aktiviteten som ställts in av färdskrivaren. Du kan till exempel ändra förarens aktivitet från **Arbete** till **Vila**. Tryck snabbt på knapp **1** (för att välja alternativ för förare 1) eller knapp **2** (för att välja alternativ för förare 2) upprepade gånger tills önskad aktivitet visas. **Körning** väljs alltid automatiskt och går inte att ändra.

### Obs!

Av trafiksäkerhetsskäl får du endast använda färdskrivaren när fordonet står stilla.

## Innan du börjar köra

I följande exempel beskrivs en normal arbetsdag med en ensam förare där:

- **Förarkortet matades ut** i slutet av den senaste arbetsdagen.
- **Föraren vilade** tills kortet sattes in.
- **Förarkortet sätts in** igen när den nya arbetsdagen börjar.

### Obs!

Ett förarkort måste finnas isatt i färdskrivaren för att identifiera föraren. Förarkortet är personligt och får inte användas av någon annan än den rättmätige innehavaren.

## Sätt i ett kort

Eftersom det här är ett exempel med en förare används kortfack 1. Om det finns en förare 2 måste han/hon sätta in sitt kort i fack 2.

1. Håll ned knappen **1** på färdskrivaren tills facket öppnas.
2. Sätt i kortet med kretsen riktad framåt och uppåt.

3. Stäng facket genom att trycka det framåt försiktigt.

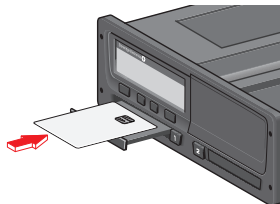

Displayen visar snabbt ditt namn, tiden då du senast tog ut kortet och sedan:

Vila tills  
nu?

4. Tryck på **OK**. Displayen visar:  
Slutland
5. Välj slutland för resan och tryck på **OK**. Displayen visar:  
Startland
6. Välj startland för resan och tryck på **OK**. Displayen visar:  
Skriva ut angivelser?
7. Välj om du vill skriva ut angivna data eller inte genom att välja **JA** eller **NEJ**. Tryck sedan på **OK**.
8. Tryck på **OK** för att bekräfta.  
Displayen visar:

Klar att  
köra

Du är redo för körning.

Kortfacket är låst:

- När fordonet är i rörelse.
- När färdskrivaren behandlar ett förarkort.
- Vid strömavbrott till färdskrivaren.

### Obs!

Om slutland valdes när du matade ut kortet behöver du inte registrera det igen. Färdskrivaren frågar inte automatiskt efter start-/slutplats om kortet har varit utmatat i mindre än 9 timmar.

### Obs!

Om färdskrivaren inte kan läsa kortet (autentisering av förarkortet) kan du läsa mer under rubrik **Displaymeddelanden** på sidan **52**.



## I slutet av dagen

När körningen är färdig för dagen eller när förare 1 och förare 2 byter plats, matas kortet ofta ut från färdskrivaren.

### Mata (ta) ut förarkort

1. Tryck på knapp **1** eller **2** på färdskrivaren.

Displayen visar:

**Slutland Portugal**

2. Välj slutland och tryck på **OK** för att bekräfta. Data sparas på kortet och facket öppnas.
3. Tryck försiktigt upp kortet underifrån genom öppningen i facket, eller tryck ned fackets kant tills förarkortet kommer ut.
4. Stäng facket genom att trycka det framåt försiktigt.

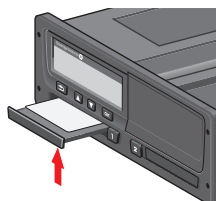

### Obs!

Du kan inte mata ut kortet:

- Under körning
- När data på kortet bearbetas
- (i ADR-fordon) när tändningen är AV

## Data lagrade på kortet

Alla aktiviteter, till exempel arbete, körning och vila, registreras på förarkortet och i färdskrivaren. Under körning måste kortet sitta i färdskrivaren. Om du byter fordon måste du ta med dig kortet till det andra fordonet. Kortet passar i alla digitala färdskrivare, oavsett märke. Därför har du alltid uppdaterade förardata på kortet.

Förarkortet lagrar data upp till gränsen för internminnet, normalt sett minst 28 dagar. Därefter skriver nya data över de äldsta data som finns på kortet.

### Exempel med två förare

Den aktuella förarens kort ska alltid sitta i fack **1** och kortet för förare 2 i fack **2**. När förarna byter plats måste de också byta plats på korten, så att körtiden kan registreras på den aktuella förarens kort.

## Start- och slutplatser

När arbetsdagen börjar och slutar behöver färdskrivaren veta både startplats och slutplats för färden.

Du kan registrera platserna när som helst under dagen (även under manuell inmatning). När du tar ut förarkortet uppmanas du ange slutplatsen.

Så här registrerar du platserna under arbetsdagen:

1. Tryck på **OK** för att visa menyn.
2. Välj:

### PLATSER

3. Tryck på **OK** och gå till:  
**Startplats**
4. Tryck på **OK** och välj plats.
5. Tryck på **OK** för att bekräfta.
6. Du registrerar slutplatsen på samma sätt, men går i stället till:  
**Slutplats**
7. Tryck på **OK** för att bekräfta slutplatsen. Platserna är nu registrerade.

## När kortet sätts i

När du har utfört aktiviteter utan att förarkortet har varit isatt måste aktiviteterna registreras manuellt. Vi utgår från att du registrerar aktiviteterna nästa gång du sätter i förarkortet. Observera att alla aktiviteter anges med lokal tid.

## Manuella inmatningar

Följande exempel beskriver en situation där du behöver göra manuella inmatningar (med kortet isatt). Observera att du antagligen inte kommer att se exakt samma saker på displayen.

- **Fredag klockan 15:23, den 18/3 2011:** Du kom fram och tog ut förarkortet.
- **Från 15:23 till 18:00:** Du utförde annat arbete.
- **Från 18:00 över helgen och till 08:00 måndagen den 21/3:** Du vilade.
- **Från 08:00 till 08:40:** Du fanns tillgänglig.
- **Från 08:40 till 09:37:** Du utförde annat arbete med oredovisad tid. Oredovisad tid är tid som inte bör registreras på

förarkortet, till exempel om du kör med en analog färdskrivare.

- **Måndag 09:37, den 21/3 2011:** Du sätter i förarkortet.

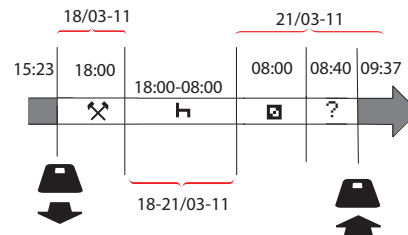

Så här registrerar du manuella poster enligt exemplet ovan:

1. Sätt i förarkortet. Displayen visar:  
`Vila tills nu?`
2. Välj **NEJ** och tryck på **OK**. Displayen visar:  
`Lägga till manu.angiv?`
3. Tryck på **OK**. I displayen visas datum och tid för senaste gången kortet togs ut tillsammans med följande:  
`sluta skift`

Du kommer nu att registrera det andra arbetet du utförde den 18/3.

4. Markera symbolen ✕.



5. Tryck på **OK**.



6. Datumet 18/03 är korrekt, men 21/3 till höger måste ändras till **18/03**. Ändra detta genom att bläddra tillbaka till **18/03** med hjälp av pilknapparna.



7. Tryck på **OK** för att bekräfta.  
8. Ändra tiden (timme) till **18** genom att bläddra framåt till **18:37** och trycka på **OK**.



9. Ändra minuterna till **00** genom att bläddra framåt till **18:00** och trycka på **OK**.



10. Tryck på **OK** igen för att bekräfta. I displayen visas datum och tid för när det andra arbetet avslutades tillsammans med:

sluta  
skift

Nu registrerar du tiden när du vilade.

11. Markera vilosymbolen H och tryck på **OK**.



12. Tryck på **OK** för att bekräfta datumet (**21/03**), som redan är korrekt.  
13. Ändra timmen genom att bläddra till **08** och trycka på **OK**.  
14. Ändra minuterna genom att bläddra till **08:00** och trycka på **OK**.  
15. Eftersom vilan var längre än nio timmar visas följande display.  
Startland

16. Välj startland och tryck på **OK**.  
17. Tryck på **OK** igen för att bekräfta. Datum och tid när vilan avslutades visas tillsammans med följande:  
börja skift

Nu registrerar du tiden när du var tillgänglig.

18. Markera tillgänglighetsymbolen □ och tryck på **OK**.

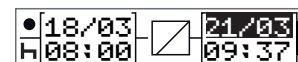

19. Tryck på **OK** för att bekräfta datumet (**21/03**), som redan är korrekt.  
20. Ändra timmen genom att bläddra till **08** och trycka på **OK**.  
21. Ändra minuterna genom att bläddra till **08:40** och trycka på **OK**.  
22. Tryck på **OK** igen för att bekräfta. Datum och tid när tillgänglighetsperioden avslutades visas tillsammans med följande:  
börja skift

Nu registrerar du ditt arbete med den oredovisade tiden. Det här kommer *inte* att registreras på förarkortet.

23. Markera symbolen ? och tryck på **OK**.

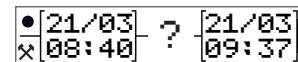

24. Tiden mellan den senaste aktiviteten (oredovisad tid) och tiden när kortet sattes in visas, och är korrekt. Tryck på

**OK** för att bekräfta.

25. Tryck på **OK** igen för att bekräfta.

Du har nu registrerat allt arbete, vila, tillgänglig tid och oregistrerad tid för perioden då inget kort satt i. Följande visas:

**Skriva ut  
angivelser?**

26. Välj om du vill skriva ut angivna data eller inte genom att välja **JA** eller **NEJ**. Vi utgår från att du inte kommer att skriva ut (mer information om utskrifter finns under rubrik **Utskrifter** på sidan **28**).
27. Tryck på **OK**. Följande visas:  
**Bekräfta inmatningar?**
28. Tryck på **OK** för att bekräfta och spara posterna. I displayen visas följande:  
**Klar att köra**

### Ändra en manuell inmatning

Du kan när som helst gå tillbaka och ändra dina manuella inmatningar med hjälp av knappen **Tillbaka**.

Du kan göra ändringar ända fram till att du har svarat **JA** på frågan:

**Bekräfta  
angivelser?**

1. Välj **NEJ** och tryck på **OK**.
2. Välj följande:  
**Ändra angivelse?**
3. Tryck på **OK**. Den första manuella inmatningen visas igen.
4. Gå till den inmatning som ska ändras. Gör ändringarna enligt metoden ovan.

### Ta bort alla inmatningar

Om du vill börja om gör du så här när följande visas:

**Bekräfta  
angivelser?**

5. Välj **NEJ** och sedan:  
**Radera alla  
angivelser**
6. Tryck på **OK** och registrera nya inmatningar enligt metoden ovan.

### Obs!

Det manuella läget avslutas när körningen påbörjas eller om ingen inmatning har skett på färdskrivaren på 1 eller 20 minuter, beroende på inställningarna.

## Färd med färja eller tåg

Innan en färd påbörjas med färja eller tåg måste du manuellt aktivera aktiviteten **färja/tåg**. Färden registreras då på förarkortet.

Aktiviteten färja-/tåg avaktiveras automatiskt när fordonet sätts i rörelse eller när läget **Utanför omfång** aktiveras.

### Aktivera aktiviteten färja-/tåg:

1. Tryck på **OK** för att visa menyn.
2. Välj:  
**PLATSER**
3. Tryck på **OK** och välj:  
**färja/tåg**
4. Tryck på **OK** för att bekräfta.  
Aktiviteten färja/tåg aktiveras.

## Körning utanför omfång

En del körförhållanden kräver ingen registrering av tiden på färdskrivaren, till exempel körning i länder som saknar sådan lagstiftning. Det här körläget kallas utanför omfång.

För mer information, se nationella regler och EU:s regelverk 561/2006 för färdskrivare.

### Aktivera eller avaktivera läget för körning utanför omfång:

1. Tryck på **OK** för att visa menyn.
  2. Välj:  
**PLATSER**
  3. Tryck på **OK** och välj:  
**Ange OUT**
  4. Tryck på **OK**.
- Om du aktiverar läget för körning utanför omfång visar standardvyn på displayen:  
**OUT**  
Läget för körning utanför omfång aktiveras.

- Om du avaktiverar läget för körning utanför omfång visar displayen:

**Avsluta  
OUT-läge?**

5. Tryck på **OK** för att bekräfta. Läget för körning utanför omfång avaktiveras.

## Val av aktiviteter

När fordonet är stillastående kan följande aktivitetstyper väljas manuellt för förare 1 eller förare 2.

- Annat arbete**
- Vila**
- Tillgänglig**



1. Tryck snabbt på knappen (1/2) medan kortet sitter i färdskrivaren. Om du är föraren måste du använda knappen (1) och om du är förare 2 måste du använda knappen (2).
2. Tryck snabbt igen tills rätt symbol visas.

- Vänta tills färdskrivaren har växlat tillbaka till den valda vyn (som du valde tidigare).

## DDS i förarexempel

DDS beskrivs i ett förarexempel med följande komponenter:

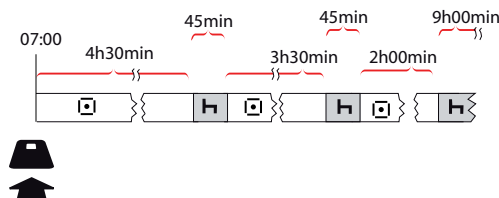

Huvuddelen av exemplet beskrivs nedan tillsammans med vyn Kvarvarande körtid.

## Börja köra med DDS

Utgå från att du börjar köra på morgonen, till exempel klockan 07:00. På bilden nedan sätter du in kortet och börjar köra samtidigt (A).

Enligt de aktuella bestämmelserna får du köra i 4 timmar och 30 minuter innan du måste ta 45 minuters rast (eller 15 + 30 minuter). Slutet av den sammanlagda körtiden markeras med symbolen i position (B).

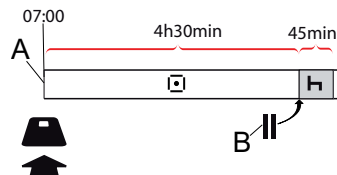

## Kvarvarande körtid

DDS håller ordning på din körtid och visar kvarvarande körtid.

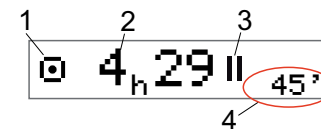

- Ikon som visar att det här är vyn Kvarvarande körtid.
- Du kan köra i 4 timmar och 29 minuter innan du måste ta rast.
- Nästa obligatoriska aktivitet är en rast.
- Nästa obligatoriska rast måste vara minst 45 minuter.

## Varning och förvarning

När det är 15 minuter kvar att köra ger färdskrivaren en förvarning. En varning visas när du måste sluta köra.

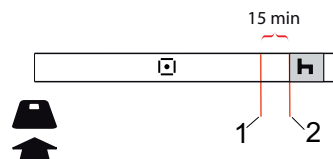

1. Förvarning – visas 15 minuter innan kvarvarande körtid har gått ut.
2. Varning – visas när kvarvarande körtid har gått ut.

## Ta en rast

På samma sätt som vyn Kvarvarande körtid kan DDS visa vyn Kvarvarande vilotid när du vilar.

### 45min



Det här är den första rasten efter 4,5 timmars körning.

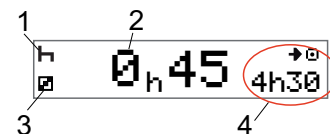

1. Föraren vilar.
2. Kvarvarande vilotid är 45 minuter.
3. Aktiviteten Tillgänglighet är vald för förare 2.
4. Du kan köra i 4 timmar och 30 minuter när rasten är färdig.

## Mot slutet av dagen

Mot slutet av dagen ändras nästa aktivitet till dygnsvila i stället.



Efter en dag med: 4,5 timmars körning, 45 minuters rast, 3,5 timmars körning, 45 minuters rast och slutligen körning i 1 timme och 28 minuter, visas följande.

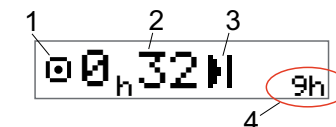

1. Ikon som visar att det här är vyn Kvarvarande körtid.
2. Du kan köra i 32 minuter innan du måste vila.
3. Ikon som visar att nästa obligatoriska aktivitet är dygnsvila.
4. Visar att du måste ta 9 timmars vila.

## Gräns för veckokörtid

När gränsen för veckokörtiden närmar sig ser vyn ut så här:

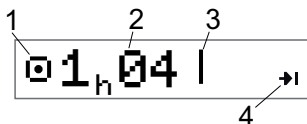

1. Ikon som visar att det här är vyn Kvarvarande körtid.
2. Tid kvar att köra den här veckan.
3. Ikon som visar att du måste genomföra din veckovila.
4. Ikon som visar att du måste vänta till nästa vecka för att få mer körtid. Du måste vänta på nästa UTC-vecka.

## Vyn Kalendertid

Vyn Kvarvarande körtid visar följande när nästa obligatoriska aktivitet är veckovila:

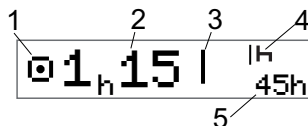

1. Ikon som visar att det här är vyn Kvarvarande körtid.
2. Tid kvar att köra den här veckan.
3. Ikon som visar att du måste genomföra din veckovila för att få mer körtid.
4. Ikon som visar att veckovilan måste påbörjas omedelbart när körtiden har gått ut.
5. Visar vilans varaktighet (45 timmar).

## Mer om kvarvarande körtid

Vyn Kvarvarande körtid kan innehålla olika information i ett förexempel.

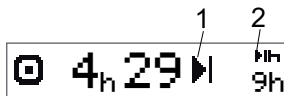

Följande piktogram kan visas i position (1) och har följande innebörd:

▬	Dagsför rast	45 eller 15 + 30 min
▶	Dags för dygnsvila	11 eller 9 timmar
	Dags för veckovila eller gräns för veckokörtid nådd.	45 eller 24 timmar eller vänta till nästa vecka
▬	Gräns för 2-veckors körtid nådd	Vänta till nästa vecka

Om piktogrammet (2) visas innebär det följande:



En dygnsvila måste påbörjas omedelbart när den kvarvarande tiden är noll.

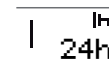

En veckovila måste påbörjas omedelbart när den kvarvarande tiden är noll.



## INFO-menyn

När du väljer Info-menyn visas följande vyer:

- Vyn Sammanlagd körtid förare 1.
- Vyn Sammanlagd körtid förare 2.
- Vyn Lokal tid och datum.
- Vyn UTC-datum och tid.
- Vyn Tid till nedladdning och kalibrering.
- Vyn Kalendertid kvar att vila.

### Obs!

**Info-menyn finns bara tillgänglig då fordonet står stilla.**

## Öppna INFO-menyn

Du kan öppna INFO-menyn på följande sätt:

1. Tryck på **OK** för att visa menyerna.
2. Välj:

**INFO**

3. Tryck på **OK**.

Nu kan du flytta mellan de olika vyerna med pilknapparna.

## Vyn Kalendertid kvar till vila

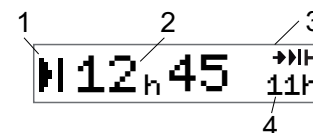

1. Vyikon för Kalendertid kvar till vila.
2. Kalendertid kvar tills vilan måste påbörjas.
3. Ikon som visar att nästa vila måste vara en dygnsvila.
4. Visar hur lång vilan måste vara (11 timmar i det här fallet).

### Sammanlagd körtid förare 1/2 – Vy

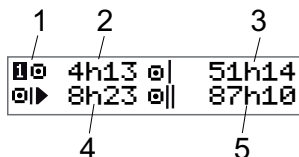

1. Förare 1 (det finns en likadan display för förare 2).
2. Kontinuerlig körtid.
3. Sammanlagd veckokörtid.
4. Sammanlagd daglig körtid.
5. Sammanlagd 2 veckors körtid.

### Vyn Tid till nedladdning och kalibrering

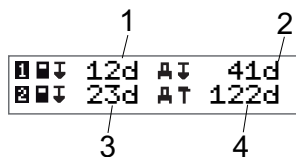

1. Dagar kvar tills kortet för förare 1 måste laddas ned.
2. Dagar kvar tills färdskrivardata måste laddas ned.
3. Dagar kvar tills kortet för förare 2 måste laddas ned.
4. Dagar kvar till färdskrivaren måste kalibreras.

### Förarinställningar

Föraren kan göra följande inställningar:

- Byta språk
- Aktivera/avaktivera DDS-presentation
- Aktivera/avaktivera DDS-varningar
- Ändra tid
- Ändra lokal tid
- Sommartid
- Invertera färger på displayen
- Visa registreringsnummer (VRN)

## Byta språk

Som standard används förarspråkets kort i färdskrivaren och på utskrifter, men du kan ändra vilket språk som ska användas.

Om du byter språk sparas det nya språket endast i färdskrivaren och inte på förarkortet.

1. Tryck på **OK** för att visa menyn.
2. Välj:  
**INSTÄLLN.**
3. Tryck på **OK** och välj:  
**Språk**
4. Tryck på **OK** och välj önskat språk.
5. Tryck på **OK** för att bekräfta. Språket ändras.

## DDS-presentation PÅ/AV

Som standard är DDS (Driver Decision Support) aktiverat (PÅ), men funktionen går att stänga AV. Detta innebär att både presentationen och alla varningar som är förknippade med DDS stängs av.

1. Tryck på **OK** för att visa menyn.
2. Välj:  
**INSTÄLLN.**
3. Tryck på **OK** och välj:  
**DDS inställningar**
4. Tryck på **OK** och välj:  
**aktivera DDS**
5. Välj **AV** för att avaktivera DDS-presentationen.
6. Tryck på **OK** för att bekräfta. DDS-presentationen är nu avaktiverad.

## DDS-varningar PÅ/AV

Som standard är DDS-varningar (Driver Decision Support) aktiverade (PÅ), men de går att stänga AV.

1. Tryck på **OK** för att visa menyn.
2. Välj:  
**INSTÄLLN.**
3. Tryck på **OK** och välj:  
**DDS inställningar**
4. Tryck på **OK** och välj:  
**DDS varningar**
5. Välj **AV** för att avaktivera DDS-varningarna.
6. Tryck på **OK** för att bekräfta. DDS-varningarna är nu avaktiverade.

## Ändra tid

Alla färdskrivarakтивiteter registreras i UTC-tid (Universal Time Coordinated), som i stort sett överensstämmer med GMT-tid (Greenwich Mean Time). Tiden justeras inte automatiskt för sommar-/vintertid.

Du kan ändra UTC-tiden med en minut per vecka (plus eller minus), något som kan vara viktigt framför allt om du flyttar från ett fordon till ett annat.

Om tiden avviker med mer än 20 minuter måste färdskrivaren kalibreras på en verkstad för digitala färdskrivare.

1. Tryck på **OK** för att visa meny.
2. Välj:  
**INSTÄLLN.**
3. Tryck på **OK** och välj:  
**UTC-tid**
4. Tryck på **OK**.
5. Ändra tiden med pilknapparna.
6. Tryck på **OK** för att bekräfta. Tiden ändras.

## Ändra lokal tid

Den lokala tiden är den aktuella tiden i ett visst land. Lokal tid visas bara som information på displayen och på vissa utskrifter. Lokal tid ställs in manuellt och ändras i steg om 30 minuter.

1. Tryck på **OK** för att visa meny.
2. Välj:  
**INSTÄLLN.**
3. Tryck på **OK** och välj:  
**Lokal tid**
4. Tryck på **OK**.
5. Ändra tiden med pilknapparna.
6. Tryck på **OK** för att bekräfta. Den lokala tiden ändras.

## Sommartid

I EU-länderna får du en påminnelse av färdskrivaren om att ändra den lokala tiden efter sommartid eller vintertid.

1. Om en ändring behöver göras visar displayen:  
**Ny tid?**
2. Tryck på **OK** för att bekräfta. Den lokala tiden ändras.

## Invertera färger på displayen

Det finns två lägen för displayen: mörk bakgrund med ljus text eller ljus bakgrund med mörk text.

1. Tryck på **OK** för att visa menyn.

2. Välj:

**INSTÄLLN.**

3. Tryck på **OK** och välj:

**Invertera display**

4. Tryck på **OK** för att bekräfta.

Displayen inverteras.

För att återställa displayen följer du samma steg, men väljer **NEJ** i steg 3.

## Visa registreringsnummer

Fordonets registreringsnummer (VRN) kan visas av föraren, men det krävs ett företagskort för att ställa in det, se rubrik **Ställa in registreringsnummer (VRN)** på sidan **41**.

1. Tryck på **OK** för att visa menyn.

2. Välj:

**INSTÄLLN.**

3. Tryck på **OK** och välj:

**Reg. nummer**

4. Tryck på **OK** för att bekräfta.

Registreringsnumret visas.

## Strömsparläge

När tändningen stängs av övergår färdskrivaren till strömsparläge tio minuter efter den senaste åtgärden. Displayen är avstängd i strömsparläget.

Den tänds igen i följande fall:

- Trycker på valfri knapp
- Slår på tändningen
- Bogserar fordonet

## Skötsel av färdskrivare

Tänk på följande om du vill att färdskrivaren ska ha en lång och problemfri livslängd:

- Ha alltid facken stängda och mata bara ut dem för att sätta i eller ta ut ett kort.
- Placera inga föremål på facken när de är öppna. Annars riskerar de att skadas.
- Håll färdskrivaren ren.
- Rengör en smutsig färdskrivare med en fuktig, mjuk trasa.

## Skötsel av kort

Behandla kortet försiktigt och observera följande:

- Böj inte kortet.
- Se till att kortets kontakter hålls rena från smuts och damm.
- Rengör det vid behov med en mjuk trasa.
- Skydda det från skada.

## Kortet skadat, förlorat eller stulet

Om kortet skadas, går förlorat eller blir stulet måste innehavaren begära ett ersättningskort från ansvarig myndighet i det land där kortet utfärdades.

Om ett kort blir stulet eller om innehavaren misstänker att en obehörig person har tillgång till det, måste innehavaren rapportera detta till den lokala polisen och få ett polisrapportnummer.

En förare utan giltigt förarkort får inte köra ett fordon utrustat med en digital färdskrivare.

## Utskrifter

Du kan visa informationen som finns lagrad i färdskrivaren och på förarkorten genom att skriva ut den på papper eller visa den på displayen. Det finns ett antal olika presentationsmöjligheter att välja på. Läs mer om dem i avsnittet rubrik **Utskriftsexempel** på sidan **64**

## Skriva ut data på papper

1. Tryck på **OK** för att visa menyn.
2. Välj:  
**UTSKRIFT**
3. Tryck på **OK**.
4. Välj vilken typ av utskrift du vill göra och tryck sedan på **OK**.
5. För en del utskriftstyper måste du ange förarkort och datum. Då visar displayen:

**Välj kort 1 eller 2**

- Välj **1** om du vill skriva ut kortet för förare 1 eller **2** om du vill skriva ut kortet för förare 2. Displayen visar:

**Ange datum 09/11 2011**

- Välj önskat datum med pilknapparna och tryck på **OK**.
- 6. Välj:  
skrivare
- 7. Tryck på **OK**. Displayen visar:  
Utskrift  
pågår
- 8. Vänta tills meddelandet försvinner och dra sedan utskriften uppåt för att riva av den. (Om du vill avbryta trycker du på och håller ned knappen )

**Obs!**

Se till att öppningen i papperskassetten inte är blockerad för att undvika att pappret fastnar.

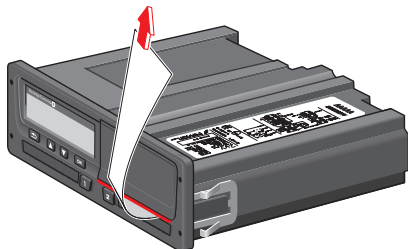
**Visa data på displayen**

1. Tryck på **OK** för att visa menyn.
2. Välj:  
UTSKRIFT
3. Tryck på **OK**.
4. Välj vilken typ av utskrift du vill göra och tryck sedan på **OK**.
5. För en del utskriftstyper måste du ange förarkort och datum. Då visar displayen:  
Välj kort 1 eller 2
- Välj **1** om du vill skriva ut kortet för förare 1 eller **2** om du vill skriva ut kortet för förare 2. Displayen visar:  
Ange datum
- Välj önskat datum med pilknapparna och tryck på **OK**.
6. Välj:  
display
7. Tryck på **OK**. Bläddra igenom data med pilknapparna och tryck sedan på **OK** för att återgå.

**Byte av pappersrulle****Obs!**

För att undvika funktionsfel bör du endast använda skrivarpapper som godkänts av Stoneridge.

1. Tryck på den övre kanten av frontpanelen. Panelen öppnas.

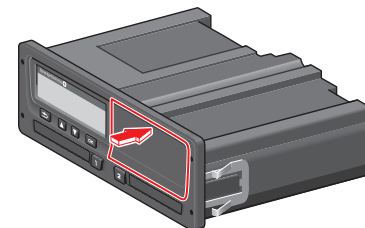

2. Håll i den undre kanten av panelen och dra försiktigt ut kassetten.

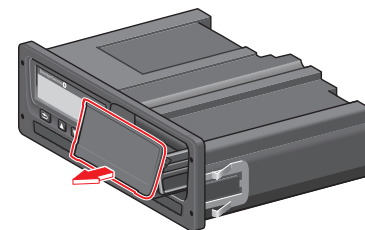

3. Mata pappret runt baksidan av papperskassetten och framåt förbi panelens undre kant.

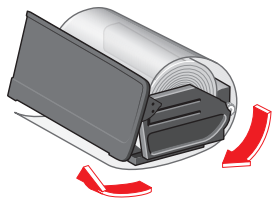

4. Sätt i pappret i skrivaren.
5. För in papperskassetten i färdskrivaren och tryck på nedre delen av panelen för att stänga den.

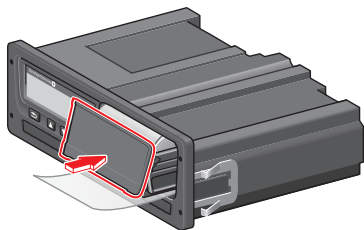
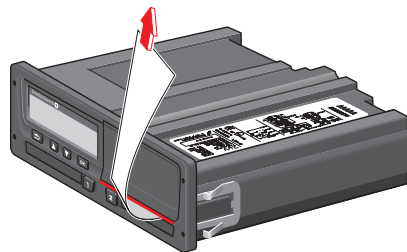

6. Dra pappret uppåt och riv av.



## Företagsdelen

Företagsdelen innehåller information för fordonsägare och åkerier som har särskilda ansvarsområden enligt följande huvudavsnitt:

- **Företagskontroll** – företaget är skyldigt att utföra kontroller av färdskrivaren och föra register.
- **Verkstadskontroll** – företaget måste ordna en verkstadskontroll av färdskrivaren och föra register över kontrollen.
- **Aktivera och avaktivera företagslås** – företaget kan låsa data så att inga obehöriga kan komma åt dem. Här beskrivs låsfunktionen och återställningsfunktionen (avaktivering av företagslås).
- **Nedladdning av data** – företaget är skyldigt att utföra nedladdning av data för färdskrivaren.
- **Företagskort** – innehåller information om företagskortet.
- **Företagsinställningar** – en del inställningar som endast finns tillgängliga för företagets personal visas här.

### Obs!

Företaget måste se till att alla fordon över 3,5 ton är försedda med digitala färdskrivarsystem i enlighet med EU-bestämmelser och nationella lagar. Företagskortet är personligt och får inte användas av någon annan än den rättmätige innehavaren.

### Företagskontroll

Företagskontrollen ska garantera att:

- Typgodkännandenumret är korrekt.
- UTC-tidens inställning är korrekt inom 20 minuter.
- Färdskrivaren håller sig inom det korrekta kalibreringsintervallet.
- Installationsskyltens tid är giltig och att den är oskadad.

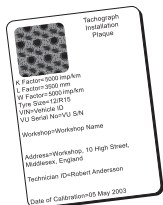

- Manipuleringsetiketten inte har rivits sönder.

Företagskontrollen ska också garantera att:

- Lagrade kalibreringsvärden stämmer överens med vad som anges på installationsskylten.
- Färdskrivarens internt lagrade fordonsparmetrar (chassinummer

[VIN] och registreringsnummer [VRN]) stämmer överens med fordonets faktiska uppgifter.

- Färdskrivaren inte har några synliga skador.

### Hålla ett register

Håll ett register över företagskontrollen.

### Inspektionsfel

Om det upptäcks fel under någon av de punkter som ingår i företagskontrollen, eller om det uppstår tveksamheter rörande företagskontrollen, måste fordonet tas till en verkstad för digitala färdskrivare för inspektion.

Annars kommer det att beslutas att företaget bryter mot EU-, EES- och AETR-bestämmelserna för färdskrivare och att fordonet där färdskrivaren monterats inte får användas.

### Obs!

Kontakta berörd myndighet för nationella bestämmelser.

## Verkstadskontroll

Färdskrivarinstallationen måste genomgå en verkstadskontroll vartannat år. Företaget är ansvarigt för att ordna kontrollen och föra register över resultatet (utförs vid en verkstad för digitala färdskrivare).

Installationsskylten, som finns monterad i närheten av färdskrivaren, anger datumet för den senaste godkända kontrollen.

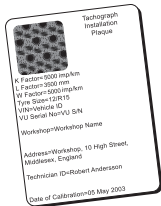

### Obs!

Vid kontroll måste installationsskylten vara giltig och inte bruten.

Se till att informationen i färdskrivarens testcertifikat från en återkommande verkstadskontroll är korrekt.

Följande information måste sparas av företaget:

- Testcertifikat från verkstaden.
- Intyg om data som inte kan laddas ned, se rubrik **Nedladdning – varför?** på sidan **36**.

Data måste finnas tillgängliga i händelse av kontroller eller revisioner från en kontrollmyndighet.

## Aktivera/avaktivera företagslås

Företagsägaren kan aktivera företagslåset för färdskrivardata så att obehöriga personer inte kan komma åt dem.

Vi rekommenderar att du aktiverar företagslåset innan färdskrivaren används. Om du aktiverar företagslåset senare kommer alla data fram till den tidpunkten att vara upplåsta och tillgängliga.

## Sälja fordonet

Om fordonet ska säljas måste företagslåset avaktiveras innan fordonet överlämnas till den nya ägaren. Annars finns risk för sammanblandning vid datalagringen.

## Visa status för aktivering/avaktivering av företagslås

1. Sätt in ett företagskort i fack 1 eller 2. Färdskrivaren övergår automatiskt till företagsläget.

Om två företagskort har satts i kommer det senast isatta kortet att matas ut.

2. Tryck på **OK** för att visa färdskrivarmenyn.
3. Välj:  
FÖRETAGSLÅS

4. Tryck på **OK**.  
Om följande display visas är företagslåset avaktiverat (upplåst).

Företag  
läsning

På bilden nedan är företagslåset aktiverat av kortinnehavaren.

Företag öppning

## Ett annat företagslås är fortfarande aktiverat

Om en aktivering av företagslåset utförs när ett annat företagslås är aktiverat, utför färdskrivaren automatiskt en avaktivering av det tidigare företagslåset. Inget företag förlorar några data.

## Aktivera företagslås

1. Sätt in ett företagskort i fack 1 eller 2. Färdskrivaren övergår automatiskt till företagsläget.

Om två företagskort har satts i kommer det senast isatta kortet att matas ut.

2. Tryck på **OK** för att visa färdskrivarmenyn.
3. Välj:  
**FÖRETAGSLÅS**
4. Tryck på **OK**.
5. Välj **JA** och tryck på **OK**.

Displayen visar:

```
Företag
läsning
```

6. Välj **JA** och tryck på **OK** för att aktivera företagsläset.

Följande display visas under ett par sekunder:

```
Företagsläs
aktiverat
```

Om den senaste avaktiveringen gjordes av det aktuella företaget avbryts den och den aktuella aktiveringen förlängs till datum och klockslag för den aktuella aktiveringen.

## Obs!

Färdskrivaren kan hantera maximalt 255 företagsläsningar. Därefter tas den äldsta företagsläsningen bort.

## Avaktivera företagslås

En avaktivering av företagslås måste utföras innan färdskrivaren förs över till ett annat företag eller om det finns risk att nästa företags data registreras. Om företagsläset inte avaktiveras kommer företagsläset för dessa data inte att avaktiveras förrän nästa användare aktiverar företagsläset.

1. Sätt in ett företagskort i fack 1 eller 2. Färdskrivaren övergår automatiskt till företagsläget.

Om två företagskort har satts i kommer det senast isatta kortet att matas ut.

2. Tryck på **OK** för att visa färdskrivarmenyn.
3. Välj:  
**FÖRETAGSLÅS**
4. Tryck på **OK**.
5. Välj **JA** och tryck på **OK**.

Displayen visar:

```
Företag
öppning
```

6. Välj **JA** och tryck på **OK** för att aktivera företagsläset.

Följande display visas under ett par sekunder:

```
Företagsläs
avaktiverat
```

## Nedladdning – varför?

Det tillgängliga minnet på korten och i färdskrivaren är begränsat. När minnet är fullt skrivs informationen över med ny information och går förlorad för alltid.

För att undvika detta samt för att skydda data på kortet och färdskrivaren måste informationen laddas ned. Det innebär att data överförs från kortet/färdskrivaren till en datalagringsenhet utanför fordonet.

Data måste laddas ned regelbundet. Observera att inga data går förlorade under nedladdningen. Data raderas (förstörs) endast när de skrivs över med nya data eller genom en olycka.

### Obs!

Kontakta berörd myndighet för mer information.

## Utrustning

Nedladdning av lagrade data från färdskrivarens minne eller ett isatt kort görs genom anslutning av nedladdningsutrustning. För att få bästa möjliga resultat rekommenderar Stoneridge Electronics användning av OPTAC. Annan utrustning för nedladdning som uppfyller kraven i regeldokumentet 1360/2002 bilaga 7 kan också användas.

Fjärrnedladdning går också att använda, men beskrivs inte här.

Många typer av utrustning kan ladda ned korten direkt genom att korten sätts i ett kortfack i den aktuella utrustningen.

Nedladdningsutrustningen genererar en digital signatur som lagras tillsammans med nedladdade data.

## Nedladdningsprocedur

### Obs!

Om ett förarkort finns isatt i fack 1 sätts företagskortet in i fack 2 för att utföra nedladdningen.

1. Ta bort skrivarkassetten.
2. Anslut nedladdningsutrustningen till färdskrivaren via den främre 6-vägs nedladdningsanslutningen.

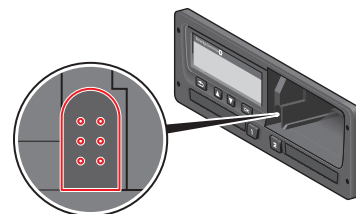

3. Starta nedladdningen av data enligt instruktionerna för nedladdningsutrustningen. Färdskrivaren visar:

överföring pågår

När nedladdningen är klar visas följande meddelande:

överföringen slutförd

Om nedladdningen misslyckas visas följande varning på displayen:

```
överföringen
misslyckades
```

Se rubrik **Displaymeddelanden** på sidan 52

### Håll ett register

Lagra alla nedladdade data på ett säkert och lämpligt sätt. Detta förhindrar att obehöriga kan komma åt informationen.

Data måste finnas tillgängliga i händelse av kontroller eller revisioner från en kontrollmyndighet.

### Intyg om data som inte kan laddas ned

Om det inte går att hämta data från en felaktig färdskrivare vid verkstaden utfärdas ett intyg om detta.

Ett sådant intyg som erhållits från en verkstad måste förvaras på ett säkert sätt. Intyget måste finnas tillgängligt för kontrollmyndigheterna vid kontroller eller revisioner.

Det är lämpligt att en verkstad för digitala färdskrivare håller ett register över

utfärdade intyg om data som inte kan hämtas.

### Obs!

Om en verkstad får en skriftlig begäran från en kontrollmyndighet, kan en kopia av lagrade nedladdade data lämnas till myndigheten i undersökningssyfte utan tillstånd från dataägaren.

### Nedladdning med kontrollkort

Kontrollmyndigheten kan hämta data i undersökningssyfte med hjälp av ett giltigt kontrollkort.

### Företagskort

Företagskort utfärdas av ansvarig myndighet i det aktuella EU-, EES- eller AETR-landet. (EU – Europeiska unionen, EES – Europeiska ekonomiska samarbetsrådet, AETR – överenskommelse på FN-nivå om internationella vägtransporter). Ett företag kan ha flera företagskort.

Företagskortet måste finnas isatt i färdskrivaren för att identifiera företaget.

#### Obs!

Om färdskrivaren inte kan läsa kortet (autentisering av företagskortet) kan du läsa mer under rubrik

**Displaymeddelanden** på sidan 52.

Titta efter:

#### Fel i kort- autentisering

Företagskortet kan fjärgodkännas. Om fjärgodkännandet misslyckas meddelas användaren via användargränssnittet. Detta kommer inte att synas på fordonsenhetens display.

Kortfacket är låst när fordonet är i rörelse, när färdskrivaren är upptagen med att

behandla företagskortet och när strömmen till färdskrivaren bryts.

Företagskortet kan lagra minst 230 registreringar. Det maximala antalet registreringar beror på typen av kort. När den övre gränsen är nådd kommer de data som är äldst att skrivas över.

### Data lagrade vid aktivering/avaktivering av företagslås eller nedladdning

Varje gång ett företagskort sätts in i en färdskrivare sparas en registrering av kortaktiviteten på företagskortet och i färdskrivaren.

- Datum och klockslag för företagsaktiviteten.
- Typ av aktivitet utförd.
- Nedladdad period, om tillämpligt.
- Registreringsnummer och nationell registreringsmyndighet för det aktuella fordonet.
- Förarkortets nummer och land där det är utfärdat, vid nedladdning från ett kort.

### Data som sparas på företagskort

En registrering av kortaktiviteten, inklusive följande kort- och kortinnehavarupplysningar, sparas på företagskortet:

- Kortnummer.
- Land och datum för utfärdande, samt utfärdande myndighets namn.
- Kortets giltighetstid – startdatum och utgångsdatum.
- Företagets namn och adress.

### FärdskrivareSparade data om företagsaktivitet

Varje gång ett företagskort används för att utföra en färdskrivareaktivitet registreras det i färdskrivaren.

Följande data sparas när aktivering/avaktivering av företagslås utförs:

- Datum och klockslag för aktivering.
- Datum och klockslag för avaktivering.



- Företagskortets nummer och land där kortet är utfärdat.
- Företagets namn och adress.

Följande data sparas när nedladdning utförs:

- Datum och klockslag för nedladdning.
- Företagskortets nummer.
- Utfärdande medlemsland för det kort som används för hämtningen.

## Företagsinställningar

Du måste ha ett företagskort för att göra följande inställningar.

### Visa nedladdningsförlopp

Du kan välja att visa nedladdningsförloppet eller dölja det.

1. Tryck på **OK** för att visa menyn.

2. Välj:

Inställn.

3. Tryck på **OK**.

4. Välj:

Parametrar

5. Tryck på **OK**.

6. Välj:

Visa överföringsstatus

7. Om processen ska visas väljer du:

JA

8. Om processen inte ska visas väljer du:

NEJ

9. Tryck på **OK** för att bekräfta.

### D8-dataformat

1. Tryck på **OK** för att visa menyn.

2. Välj:

INSTÄLLN.

3. Tryck på **OK**.

4. Välj:

Parametrar

5. Tryck på **OK**.

6. Välj:

D8 dataformat

7. För SRE:S egna format – välj:

SRE

8. För äldre format – välj:

2400

9. Tryck på **OK** för att bekräfta.

### Ställa in aktivitet när tändningen slås på eller stängs av

Du kan ställa in en aktivitet som ska väljas automatiskt när tändningen slås på eller stängs av. Aktivitetsändringen gäller både förare 1 och förare 2.

1. Tryck på **OK** för att visa menyn.

2. Välj:

INSTÄLLN.

3. Tryck på **OK**.

4. Välj:

Parametrar

5. Tryck på **OK**.

6. Välj något av följande (beroende på vilken inställning du vill göra):

Förvald aktiv.

tändning till

Förvald aktiv.

tändning från

7. Tryck på **OK** för att bekräfta.

## Ställa in tidsgräns för manuella inmatningar

De manuella inmatningarna avslutas om ingen inmatning har skett på 1 eller 20 minuter, beroende på inställningarna. Som standard är tidsgränsen 1 minut.

1. Tryck på **OK** för att visa menyn.
2. Välj:  
**INSTÄLLN.**
3. Tryck på **OK**.
4. Välj:  
**Parametrar**
5. Tryck på **OK**.
6. Välj:  
**Man. inmatn. väntetid**
7. Tryck på **OK**.
8. Välj något av följande:  
**1 min**  
**20 min**
9. Tryck på **OK**.

## Ställa in registreringsnummer (VRN)

Fordonets registreringsnummer (VRN) ställs normalt sett in under installationen. Om registreringsnummer saknas kan du dock ange det själv. Företaget kan endast registrera numret en gång.

1. Tryck på **OK** för att visa menyn.
2. Välj:  
**INSTÄLLN.**
1. Tryck på **OK**.
2. Välj:  
**Reg. nummer**
1. Tryck på **OK**.
2. **Ange reg. nummer** visas. Tryck på **OK**.
3. Välj önskad teckenuppsättning (standard är Latin 1) och tryck på **OK**.
4. Välj det första tecknet i registreringsnumret och tryck på **OK**. Upprepa tills hela numret har angetts. Du kan ange upp till 13 tecken.
5. Välj symbolen  och tryck på **OK**.
6. Tryck på **OK** för att bekräfta. Registreringsnumret är nu inställt.

## DDS-inställningar

Företaget kan använda ett antal DDS-inställningar, se tabellen med alla DDS-inställningarna.

### Tabell med alla DDS-inställningar

Den här tabellen innehåller alla DDS-inställningar.

- På/av – visningen kan sättas på (aktiveras) eller stängas av (avaktiveras).
- Dagar – är en inställning för hur många dagar i förväg en varning eller förvarning ska visas.

Displaytext	Inställning	Beskrivning
aktivera DDS	på/av	Ange om DDS ska visas eller inte. Tillgängligt för både förare och företag.
DDS varningar	på/av	Ange om varningar och förvarningar ska visas eller inte. Tillgängligt för både förare och företag.
9h	på/av	Det här är en förvarning och varning som visas när den dagliga körtiden på 9 timmar snart är uppnådd.
daglig körtid	på/av	Det här är en förvarning och varning som visas när den maximala dagliga körtiden snart är uppnådd.
vecko-körtid	på/av	Det här är en förvarning och varning som visas när den maximala veckokörtiden snart är uppnådd.
2 veckors körtid	på/av	Det här är en förvarning och varning som visas när den maximala 2-veckorskörtiden snart är uppnådd.
dygns/vecko-vila	på/av	Förvarning och varning för dygns-/veckoviloperiod.
korthämtn. intervall	dagar	Här kan företaget ange antalet dagar mellan nedladdning från kort.
fordonshämt. intervall	dagar	Här kan företaget ange antalet dagar mellan nedladdningar från färdskrivare.
körtid förvarning	hhmm	Ange hur många minuter (timmar) i förväg färdskrivaren visar en förvarning. Den här inställningen påverkar alla förvarningar utom kontinuerlig körtid
kort går ut förvarning	dagar	Ange hur många dagar i förväg färdskrivaren visar en varning.
hämta kort förvarning	dagar	Ange hur många dagar i förväg färdskrivaren visar en varning.
hämta fordon förvarning	dagar	Ange hur många dagar i förväg färdskrivaren visar en varning.
kalibrering förvarning	dagar	Ange hur många dagar i förväg färdskrivaren visar en varning.

---

Auto DDS display	på/av	Med den här inställningen kan du ange att färdskrivaren automatiskt ska visa standarddisplayvalet.
---------------------	-------	--

## DDS-begränsningar

DDS gör en *bästa beräkning* för att hjälpa förare och åkenägare uppfylla förordning (EU) 561/2006. Stoneridge ska inte hållas ansvariga för fel eller brister i den här funktionen.

DDS tar i allmänhet hänsyn till följande i sina interna beräkningar:

- Aktivitetsdata på förarkortet.
- Allmänna krav i förordning (EU) 561/2006 om körtid, raster och kalenderveckor.
- Tiden för bilenhetens interna klocka i UTC-tidszonen.

Data som presenteras av DDS kan ibland skilja sig från vad som anges i förordningen eller hur den kan tolkas av vissa kontrollanter, särskilt (men inte begränsat till) en del specialfall:

- Perioder av körning som blandas mellan analoga och digitala färdskrivare, med nya förarkort eller utan förarkort, vilket kan leda till att relevanta data kan komma att saknas på förarkortet.
- Föraren ändrar aktivitet extremt ofta.

- Fel på förarkortet.
- Viss användning av specialförhållandena Utanför omfång eller Färja/tåg.
- Körning inom icke-EU AETR-länder.
- Internationella färdbusstransporter där 12-dagarsavvikelser gäller.
- Andra undantag där förordning (EU) 561/2006 inte gäller.
- Användning av kompenserande veckovila.
- Vissa kombinationer av reducerad och vanlig veckovila som börjar och slutar i separata kalenderveckor.
- Användning av aktiviteten TILLGÅNGLIGHET för raster.
- Stora avvikelser i tidsjustering mellan fordonsenheter där förarkortet har satts i.
- Flera förare, där förarna har inlett sina dagliga arbetsperioder vid olika tidpunkter.

## Referensdel

Referensdelen innehåller ytterligare information som kan behövas ibland, men som inte används ofta. Den här delen innehåller:

- **Display- och utskriftssymboler** – innehåller listor med symboler som används på displayen och utskrifterna.
- **Tillgängliga språk** – en lista över språk för displayen.
- **Tillgängliga länder** – en lista över länder som kan väljas som platser.
- **Displaymeddelanden** – en alfabetiskt ordnad ordlista med meddelanden, varningar och fel som kan visas på displayen.
- **Utskriftsexempel** – innehåller de flesta möjliga utskrifterna.
- **ADR-färdskrivare** – en färdskrivarversion som är avsedd att användas i fordon som transporterar farligt gods.
- **Kontakta Stoneridge** – information om hur du kontaktar Stoneridge.
- **Register**

Förvara den här förar- och företagshandboken i fordonet. Om fordonet säljs ska du lämna handboken till den nya ägaren då färdskrivaren anses vara en del av fordonet.

Närmaste Stoneridge-representant hjälper dig gärna om du har några frågor. Du kan hitta en lista med lokala representanter i kapitlet rubrik **Kontakta Stoneridge** på sidan **82**

## Symboler

Det här är en lista över de vanligaste symbolerna på displayen och utskrifterna.

Symbol	Beskrivning
	Funktionen är inte tillgänglig
	Fack eller förare
	Fack eller förare 2
	Kort
	Mata ut
	Annat arbete
	Körning/förare (driftsläge)
	Vila/rast
	Tillgänglig
	Färd med färja/tåg
<b>OUT</b>	Utänför omfång, dvs. ingen registrering krävs
	Lokal tid/plats
	Start av daglig arbetsperiod
	Slut på daglig arbetsperiod
	Rast
	Från eller till
	Skrivare, utskrift
	Papper
	Display
	Bearbetar, vänta
	Tid, klocka
<b>UTC</b>	UTC-tid
<b>24h</b>	Dagligen
	Varje vecka
	Varannan vecka
	Summa/sammanfattning

Symbol	Beskrivning
	Hastighet
	Hastighetsövertredelse
	Fel
	Händelser
	Förvarning/fråga/okänd aktivitet
	Verkstad
	Företag
	Kontrollant
	Tillverkare
	Säkerhet
	Extern förvaring/nedladdning
	Knappar
	Slutförd
	Färdskrivare (bilenshet), fordon
	Däckstorlek
	Sensor
	Strömförsörjning
	Skriv ut
	Skriv ut, undermeny
	Företagslås
	Platser
	Platser, undermeny
	Inställningar

## Symbolkombinationer

Följande kombination av symboler är vanligast.

Symboler	Beskrivning
	Startplats för daglig arbetsperiod
	Slutplats för daglig arbetsperiod
	Från klockslag (UTC)
	Till klockslag (UTC)
	Lokal tid
	Delad körning
	Körtid för två veckor
	Utänför omfång – börjar
	Utänför omfång – slutar
	Sammanlagd körtid för aktuell dag
	Låg temperatur för skrivare
	Hög temperatur för skrivare
	Kort saknas
	Förarkort
	Verkstadskort
	Företagskort
	Kontrollkort
	Kontrollplats
	Från fordon



## Tillgängliga språk

När du sätter in förarkortet ställs färdskrivaren automatiskt in till språket på kortet. Du kan dock välja något av följande språk.

Språk	Språk på svenska
Български	Bulgariska
Čeština	Tjeckiska
dansk	Danska
Deutsch	Tyska
eesti	Estländska
Ελληνικά	Grekiska
English	Engelska
español	Spanska
français	Franska
islenska	Isländska
italiano	Italienska
latviesu	Lettiska
lietuviu	Litauiska
magyar	Ungerska
Nederlands	Holländska
norsk	Norska
polski	Polska
português	Portugisiska
română	Rumänska
русский	Ryska
slovenčina	Slovakiska

Språk	Språk på svenska
slovenčina	Slovenska
suomi	Finska
svenska	Svenska
shqip	Albanska
bosanski	Bosniska
hrvatski	Kroatiska
Македонски јаз	Makedonska
srpski	Serbiska
Türkçe	Turkiska

## Tillgängliga länder

Du kan välja följande länder som plats på färdskrivaren.

Land
Albanien
Andorra
Armenien
Österrike
Azerbajdzjan
Vitryssland
Belgien
Bosnien-Hercegovina
Bulgarien
Kroatien
Cypern
Tjeckien
Danmark
Estland
Färöarna
Finland
Frankrike
Georgien
Tyskland
Grekland
Ungern
Island

Land
Irland
Italien
Kazakstan
Lettland
Liechtenstein
Litauen
Luxemburg
Makedonien
Malta
Monaco
Montenegro
Nederländerna
Norge
Polen
Portugal
Moldavien
Rumänien
Ryssland
San Marino
Serbien
Slovakien
Slovenien
Spanien – regioner
– Andalucía
– Aragón
– Asturias

Land
– Baleares
– Canarias
– Cantabria
– Castilla-La-Mancha
– Castilla-León
– Cataluña
– Extremadura
– Galicia
– La Rioja
– Madrid
– Murcia
– Navarra
– País Vasco
– Valencia
Sverige
Schweiz
Turkiet
Turkmenistan
Ukraina
Storbritannien , inklusive:
– Alderney
– Guernsey
– Isle of Man
– Jersey
– Gibraltar
Uzbekistan

---

<b>Land</b>
Vatikanstaten
Jugoslavien
EU
Övriga Europa
Övriga världen

## Inbyggd test

Det inbyggda testet kan användas för att kontrollera om följande färdskrivarkomponenter fungerar på rätt sätt:

- Display
- Förarkort
- Knappar
- Skrivare
- Invert. display

Genomför det inbyggda testet så här, men observera att det endast går att genomföra när fordonet står still.

1. Tryck på knappen **OK** och välj:  
**INSTÄLLN.**
2. Tryck på **OK** igen.
3. Välj:  
**Självtest**
4. Tryck på **OK**.
5. Välj en av de fem testkategorierna och tryck på **OK**.

Typ av test	Beskrivning	Åtgärd om testet misslyckas
<input type="checkbox"/> Display	<b>Displaytest</b> Displayen visas med positiv vy, negativ vy och ett mönster med rektanglar i vardera 1 sekund.	Om displayen inte kunde läsas ska du besöka en verkstad för digitala färdskrivare.  Om det inte går att läsa displayen måste färdskrivaren tas ur drift och bytas ut.
<input type="checkbox"/> Förarkort	<b>Test av isatta förarkort</b> Det måste sitta ett förarkort i det aktuella facket. Namnet på kortinnehavaren läses av och visas under 2 sekunder.	Om ett kort rapporteras som defekt ska du prova med ett annat kort för att kontrollera att färdskrivaren fungerar på rätt sätt.

Typ av test	Beskrivning	Åtgärd om testet misslyckas
		<p>Om färdskrivaren verkar vara defekt, ska du besöka en verkstad för digitala färdskrivare för att få utrustningen kontrollerad.</p> <p>Om det kan konstateras att det är förarkortet som är defekt, ska du kontakta ansvarig myndighet i det land där kortet utfärdades.</p>
g Knapp	<p><b>Knapptest</b> Du ombeds att trycka på en knapp i taget från vänster till höger inom 2 sekunder efter varandra. Annars misslyckas testet.</p>	<p>Rengör försiktigt smutsiga knappar med en fuktig trasa och ett mildt rengöringsmedel.</p> <p>Om en knapp inte fungerar vid flera tillfällen, ska du besöka en verkstad för digitala färdskrivare för att få färdskrivaren kontrollerad.</p>
▼ Skrivare	<p><b>Utskrift av testsida</b></p>	<p>Kontrollera papperskassetten. Sätt vid behov i en ny pappersrulle eller byt ut kassetten.</p> <p>Om färdskrivaren fortfarande inte fungerar, ska du besöka en verkstad för digitala färdskrivare för att få utrustningen kontrollerad.</p>
⌘ Inverterad display	<p><b>Funktionstest av inverterad display</b> Displayens vy inverteras under 2 sekunder</p>	<p>Om displayen inte kunde läsas ska du besöka en verkstad för digitala färdskrivare.</p>

---

## Displaymeddelanden

Fyra typer av meddelanden kan visas på displayen:

- **Meddelanden** – innehåller information om processer eller påminnelser till föraren. Meddelanden lagras inte och kan inte skrivas ut. Tryck på **Tillbaka** för att ta bort ett meddelande.
- **Förvarningar** – visas som tidiga påminnelser om varningar. Förvarningar lagras och kan skrivas ut. Tryck på **OK** två gånger för att ta bort en förvarning.
- **Varningar** – visas vid till exempel hastighetsöverträdelser och andra lagbrott eller om färdskrivaren inte kan spara. Varningar lagras och kan skrivas ut. Tryck på **OK** två gånger för att ta bort en varning.
- **Fel** – är mer allvariga än varningar och visas om något fel upptäcks i färdskrivaren, givaren eller förarkortet. Dessutom visas fel om manipulering av utrustningen upptäcks. Fel lagras och kan skrivas ut. Tryck på **OK** två gånger för att ta bort felet.

Display	Beskrivning	Åtgärd
	Meddelande Inmatning inte möjlig under färd. Operatörsfel.	Stoppa fordonet och försök på nytt.
!A↓ d/m ladda ner fordon	Meddelande Visar tiden till nästa nedladdning av kortet från färdskrivaren (dag/månad).	Förbered nedladdningen.
!B↓ d/m ladda ner kort	Meddelande Visar tiden till nästa nedladdning av kortet (dag/månad).	Förbered nedladdningen.
?@▶ daglig körtid	Förvarning – 9h daglig körtid Varning – 9h daglig körtid Förvarning – daglig körtid Varning – slut på dagl. körtid  Fyra olika varningar som visar att du har nått tillåten körtid.	
!A→T Dags för service	Meddelande Färdskrivaren saknar kalibrering.	Besök en verkstad för digitala färdskrivare för att få utrustningen kontrollerad.
!▶lh dags för dygnsvila	Varning En varning om att dygnsvilan påbörjas.	
!▶lhh dags för veckovila	Varning En varning om att veckovilan påbörjas.	
xA FE internt fel	Fel Färdskrivaren har upptäckt ett internt funktionsfel. Relaterat till färdskrivaren.	Besök en verkstad för digitala färdskrivare för att få utrustningen kontrollerad.
!@@1 Fel i kort 1- autentisering	Fel Färdskrivarens säkerhetskontroll av kortet i fack 1 misslyckades. Liknande meddelande för fack 2. Relaterat till färdskrivaren.	Mata ut kortet och kontrollera det visuellt.  Rengör kortet med en mjuk trasa och försök på nytt.

Display	Beskrivning	Åtgärd
		<p>Fortfarande fel – utför ett självtest, se <a href="#">rubrik Inbyggd test på sidan 50</a>.</p> <p>Fortfarande fel – besök en verkstad för att få utrustningen kontrollerad.</p>
!⚠ Fel i sensordata	<p>Varning</p> <p>Signalfel mellan rörelsegivaren och färdskrivaren. Relaterat till rörelsegivaren.</p>	Besök en verkstad för digitala färdskrivare för att få utrustningen kontrollerad.
!⚠⚠ Fel i sensor autentisering	<p>Fel</p> <p>Färdskrivaren kan inte känna av givaren. Relaterat till rörelsegivaren.</p>	Besök en verkstad för digitala färdskrivare för att få utrustningen kontrollerad.
!⚠⚠⚠ Fel i sensor autentisering	<p>Fel</p> <p>Färdskrivaren känner inte igen den anslutna givaren som den som installerats. Relaterat till rörelsegivaren.</p> <p>Fel</p> <p>Ett misslyckat försök att godkänna rörelsegivaren har upptäckts. Relaterat till rörelsegivaren.</p>	Besök en verkstad för digitala färdskrivare för att få utrustningen kontrollerad.
!⚠=⚠ Fel på sensorkabel	<p>Varning</p> <p>Rörelsegivarfel. Relaterat till rörelsegivaren.</p>	Besök en verkstad för digitala färdskrivare för att få utrustningen kontrollerad.
!⚠>⚠ Fel på sensorkabel	<p>Varning</p> <p>Fel i rörelsegivarens data. Relaterat till rörelsegivaren.</p>	Besök en verkstad för digitala färdskrivare för att få utrustningen kontrollerad.
x⚠⚠ felaktig sekundär sensor	<p>Fel</p> <p>Inga eller felaktiga data från den sekundära rörelsegivaren. Relaterat till rörelsegivaren.</p>	Besök en verkstad för digitala färdskrivare för att få utrustningen kontrollerad.
!⚠⚠1 Föreg. kort-session ej avsl.	<p>Varning</p> <p>Förarkortet i fack 1 matades ut på fel sätt under den senaste sessionen.</p>	Mata ut kortet och kontrollera det visuellt.



Display	Beskrivning	Åtgärd
	Borttagningen av föregående kort i fack 1 slutfördes inte på rätt sätt av färdskrivaren. Liknande meddelande för fack 2. Relaterat till kortet.	Rengör kortet med en mjuk trasa och försök på nytt.  Fortfarande fel – utför ett självtest, se rubrik <b>Inbyggd test</b> på sidan <b>50</b> .
↗✓ Företagslås aktiverat	Meddelande Aktivering av företagslås slutförd.	Ingen ytterligare åtgärd är nödvändig.
↖✓ Företagslås avaktiverat	Meddelande Avaktivering av företagslås slutförd.	Ingen ytterligare åtgärd är nödvändig.
⚠→T? Förvarning nästa kontroll	Meddelande Nästa kalibrering, förvarning.	Besök en verkstad för digitala färdskrivare för att få utrustningen kontrollerad.
>>? Förvarning överskr. hast.	Meddelande Fordonets hastighet har överskridit den inställda hastighetsgränsen.  Efter 1 (en) minut av kontinuerlig hastighetsöverträdelse kommer varningen att sparas. Operatörsfel.	Kör inte fortare än hastighetsgränsen.
✘/✘/✘ Går inte att öppna luckan	Meddelande Det berörda kortfacket kan inte öppnas. Relaterat till färdskrivaren.	Kontrollera att tändningen är på.  Om felet på facket kvarstår -Besök en verkstad för digitala färdskrivare för att få utrustningen kontrollerad.
▼↑□ Hög temp. för skrivare	Meddelande Utskriften kunde inte startas eller så har den pågående utskriften avbrutits på grund av att skrivarens temperatur är för hög. Relaterat till skrivaren.	Vänta tills skrivarens temperatur ligger inom det tillåtna området och försök sedan skriva ut igen.  Besök en verkstad för digitala färdskrivare för att få utrustningen kontrollerad.

Display	Beskrivning	Åtgärd
!@? Ingen mer info finns	Fel En okänd typ av givarfel har inträffat. Relaterat till rörelsegivaren.	Besök en verkstad för digitala färdskrivare för att få utrustningen kontrollerad.
!@/T Inget förar- eller verkstadskort	Meddelande En funktion har valts som kräver ett isatt förar- eller verkstadskort. Operatörsfel.	Besök en verkstad för digitala färdskrivare för att få utrustningen kontrollerad.
!@/ Integr. fel i sensordata	Fel Internt rörelsegivarfel. Integritetsfel hos lagrade data. Relaterat till rörelsegivaren	Besök en verkstad för digitala färdskrivare för att få utrustningen kontrollerad.
!@/ Integr.fel i data	Fel De användardata som finns lagrade i färdskrivaren innehåller fel. Relaterat till färdskrivaren	Besök en verkstad för digitala färdskrivare för att få utrustningen kontrollerad.
!@+ Integr.fel i kortdata	Fel Skadade data upptäcktes vid läsning av data från kortet i fack 2 till färdskrivaren. Liknande meddelande för fack 1. Relaterat till kortet.	Mata ut kortet och kontrollera det visuellt.  Rengör kortet med en mjuk trasa och försök på nytt.  Fortfarande fel – utför ett självtest, se <a href="#">rubrik Inbyggt test på sidan 50</a> .  Fortfarande fel – besök en verkstad för att få utrustningen kontrollerad.
!@ Isättning av kort vid körning	Varning Ett förarkort sattes i när fordonet var i rörelse. Operatörsfel.	Fortsätt färdan om förarkortet är giltigt.
!@ Isättning av ogiltigt kort	Varning Ett ogiltigt kort har satts in i ett fack. Operatörsfel.	Mata ut det ogiltiga kortet.
!@ Justering av UTC ej tillåten	Meddelande Justering av UTC-tiden med mer än +/- 1 (en) minut per	Om UTC-tiden i färdskrivaren avviker med mer än 20 minuter, måste den kalibreras på en verkstad

Display	Beskrivning	Åtgärd
	vecka är inte tillåten.	för digitala färdskrivare.
☹/☹x Kan ej öppnas vid körning	Meddelande Ett öppningsförsök av ett fack utfördes när fordonet var i rörelse. Operatörsfel.	Stoppa fordonet. Kortfacket kan endast öppnas när fordonet står stilla.
1 Kort går ut om xx dagar	Meddelande Kortet som är isatt i fack 1 förlorar sin giltighet om xx dagar, där xx är en siffra mellan 0 och 30. Liknande meddelande för fack 2. Operatörsfel.	Kontakta ansvarig myndighet för att få ett nytt kort. Meddelandet försvinner automatiskt efter 5 sekunder eller när du trycker på en knapp.
!→x2 Kortdata kunde ej sparas	Meddelande Data kunde inte lagras på kortet som togs ut ur fack 1 på grund av ett fel. Liknande meddelande för fack 2. Relaterat till kortet.	Mata ut kortet och kontrollera det visuellt. Rengör kortet med en mjuk trasa och försök på nytt. Fortfarande fel – utför ett självtest, se <a href="#">rubrik Inbyggd test på sidan 50</a> . Fortfarande fel – besök en verkstad för att få utrustningen kontrollerad.
x1 Kortfel kort 1	Fel Det är fel på kortet i fack 1. Liknande meddelande för fack 2. Relaterat till kortet.	Mata ut kortet och kontrollera det visuellt. Rengör kortet med en mjuk trasa och försök på nytt. Fortfarande fel – utför ett självtest, se <a href="#">rubrik Inbyggd test på sidan 50</a> . Fortfarande fel – besök en verkstad för att få utrustningen kontrollerad.
☹!☹ Kort går ut	Meddelande	Kontakta ansvarig myndighet för att få ett nytt kort.

Display	Beskrivning	Åtgärd
	Liknande meddelande för fack 2. Operatörsfel.	
!■■ Kortkonflikt	Varning En ogiltig kortkombination har upptäckts. Relaterat till kortet.	Ta ut det felande kortet.
⊗■1 Kort utgången	Meddelande Kortet i fack 1 är inte längre giltigt. Liknande meddelande för fack 2. Operatörsfel.	Ta ut kortet och byt ut det mot ett giltigt kort.
!⊗■ Körning utan korrekt kort	Varning Körning utan ett lämpligt kort eller med en olämplig kortkombination. Operatörsfel.	Stoppa fordonet och ta ut det felande kortet.
▼↓† Låg spänning för skrivare	Meddelande Den pågående utskriften har avbrutits på grund av att färdskrivarens ingående spänning är för låg. Relaterat till fordonet.	Kontrollera att tändningen är på.  Kontrollera fordonets batterispänning, anslutningar etc.  Om felet på skrivaren kvarstår -Besök en verkstad för digitala färdskrivare för att få utrustningen kontrollerad.
▼↓□ Låg temp. för skrivare	Meddelande Utskriften kunde inte startas på grund av att skrivarens temperatur är för låg. Relaterat till skrivaren.	Vänta tills skrivarens temperatur ligger inom det tillåtna området och försök sedan skriva ut igen.  Om felet på skrivaren kvarstår -Besök en verkstad för digitala färdskrivare för att få utrustningen kontrollerad.
!⊗■ Maskinvarusabotage	Fel Kortet har tagits ut med våld eller så har manipulering av hårdvaran upptäckts. Operatörsfel.	Besök en verkstad för digitala färdskrivare för att få utrustningen kontrollerad.
>> Maxhastighet överskriden	Varning	Kör inte fortare än hastighetsgränsen.

Display	Beskrivning	Åtgärd
	Fordonets hastighet har överskridit den inställda hastighetsgränsen under 1 minut och händelsen kommer att sparas. Operatörsfel.	Ta reda på fordonets högsta tillåtna hastighet.
M.....! Minnet är fullt!	Meddelande Minnet för manuella inmatningar är fullt. Operatörsfel.	Ändra de manuella inmatningarna så att det totala antalet inmatningar blir lägre.
!A!Td/m nästa kalibrering	Varning Nästa obligatoriska kalibrering måste genomföras (d/m = dag/månad)	Planera för kalibreringen.
Ny tid? ● 03:01	Meddelande Ändring av sommartid.	Svara <b>JA</b> för att påbörja eller avsluta sommartid. Svara <b>NEJ</b> eller tryck på <b>Tillbaka</b> för att avbryta.
!A Z x Obehörigöppning av FE	Fel Färdskrivarens inneslutning har öppnats. Relaterat till färdskrivaren.	Besök en verkstad för digitala färdskrivare för att få utrustningen kontrollerad.
▼Ex Papper slut i skrivare	Meddelande Den pågående utskriften har avbrutits på grund av att pappret är slut i skrivaren.	Sätt i en ny pappersrulle.
PIN?	Meddelande Ange en PIN-kod för att:  <ul style="list-style-type: none"> <li>● Aktivera en färdskrivare</li> <li>● Öppna färdskrivarens kalibreringsläge</li> </ul> [Verkstads kort]. Relaterat till färdskrivaren.	Ange en giltig PIN-kod.
?▶!h påminnelse dygnsvila	Förvarning En påminnelse om dygnsvilan.	

Display	Beskrivning	Åtgärd
>4 1/2h? Påminnelse en kvart kvar	Meddelande Föraren har 15 minuter kvar tills den lagstadgade maximala körtiden på 4½ timmar kommer att överskridas.	Sök upp en lämplig plats för att ta en rast inom de närmaste 15 minuterna.
!►hh påminnelse veckovila	Förvarning En påminnelse om veckovilan.	
!■ Redan i företagsläge	Meddelande Två företagskort isatta. Det andra kortet kommer att matas ut utan att behandlas (godkännas). Operatörsfel.	Sätt endast i ett företagskort.
!■ Redan i kalibreringsläge	Meddelande Två verkstadskort isatta. Det andra kortet kommer att matas ut utan att behandlas (godkännas). Operatörsfel.	Sätt endast i ett verkstadskort.
!■ Redan i kontrollläge	Meddelande Två kontrollkort isatta. Det andra kortet kommer att matas ut utan att behandlas (godkännas). Operatörsfel.	Sätt endast i ett kontrollkort.
x▲ll Rörelsedata- konflikt	Meddelande Data från den sekundära och primära rörelsegivaren är motsägelsefulla. Relaterat till rörelsegivaren.	Besök en verkstad för digitala färdskrivare för att få utrustningen kontrollerad.
xllv Sensorfel svarar ej	Fel Fel i rörelsegivarens kommunikation. Relaterat till rörelsegivaren.	Besök en verkstad för digitala färdskrivare för att få utrustningen kontrollerad.
ll→A... Sensor initieras	Meddelande Hopparning av rörelsegivaren och färdskrivaren pågår. Relaterat till rörelsegivaren.	Vänta tills den automatiska hopparningen är slutförd.

Display	Beskrivning	Åtgärd
xIA Sensor kommunicerar ej	Fel Fel i rörelsegivarens kommunikation. Relaterat till rörelsegivaren.	Besök en verkstad för digitala färdskrivare för att få utrustningen kontrollerad.
!0II Sensor obehörigt utbytt	Fel Givaren har bytts ut sedan den senaste hoppningen. Relaterat till rörelsegivaren.	Besök en verkstad för digitala färdskrivare för att få utrustningen kontrollerad.
!ILx Sensor obehörigt öppnad	Fel Otillåten öppning har upptäckts. Relaterat till rörelsegivaren.	Besök en verkstad för digitala färdskrivare för att få utrustningen kontrollerad.
xAI↑ Sensor- spänning för hög	Fel Rörelsegivarspänningen är för hög. Relaterat till rörelsegivaren.	Besök en verkstad för digitala färdskrivare för att få utrustningen kontrollerad.
xAI↓ Sensor- spänning för låg	Fel Rörelsegivarspänningen är för låg. Relaterat till rörelsegivaren.	Besök en verkstad för digitala färdskrivare för att få utrustningen kontrollerad.
!0II slut på 2 veckors körtid	Varning Maximal 2-veckors körtid	
!0I▶ slut på dagl. körtid	Varning Maximal daglig körtid	
!0I slut på veckokörtid	Varning Maximal veckokörtid	
!I↑ Spännings- avbr. för sensor	Fel Rörelsegivaren saknar ström. Relaterat till rörelsegivaren.	Besök en verkstad för digitala färdskrivare för att få utrustningen kontrollerad.
!↑ Spänningsav- brott detekterat	Varning Färdskrivarens matarspänning ligger under eller över	Besök en verkstad för digitala färdskrivare för att få utrustningen kontrollerad.

Display	Beskrivning	Åtgärd
	gränsen för korrekt funktion eller så har den kopplats bort. Relaterat till fordonet.  Varning Strömförsörjningen till färdskrivaren har varit avbruten under mer än 200 millisekunder. Motorstartspänningen bör inte ha orsakat denna händelse. Händelsen genererades inte i kalibreringsläget. Relaterat till fordonet.	
>4 1/2h Tid för rast	Meddelande Den lagstadgade maximala körtiden på 4½ timmar har passerats.	
▼x▼ Utskrift avbruten	Meddelande Den pågående utskriften har avbrutits.	Ingen ytterligare åtgärd är nödvändig.
▼✓▼ Utskrift klar	Meddelande Den pågående utskriften är slutförd.	Ingen ytterligare åtgärd är nödvändig.
fnx Vald funktion kan ej utföras	Meddelande Den önskade funktionen kan inte utföras. Relaterat till färdskrivaren.	Kontrollera att färdskrivaren är inställd på rätt driftsläge.  Om displayen fortfarande visar -Besök en verkstad för digitala färdskrivare för att få utrustningen kontrollerad.
?@  vecko-körtid	Förvarning Maximal veckokörtid	
?@   2- veckors körtid	Förvarning Maximal 2-veckors körtid	
■→⓪ Väntar på	Meddelande	Tryck på lämpliga knappar och slutför processen.



Display	Beskrivning	Åtgärd
knapptryckning	Färdskrivaren väntar på indata.	
→✓ Ändringarna sparade	Meddelande Ett meddelande som bekräftar att en ändring har sparats.	Ingen ytterligare åtgärd är nödvändig.
!L→Lx överf. fel i sensordata	Fel Rörelsegivaren och färdskrivaren kommunicerar inte. Relaterat till rörelsegivaren.	Besök en verkstad för digitala färdskrivare för att få utrustningen kontrollerad.
↓x↓ överföringen misslyckades	Varning Ett fel inträffade vid nedladdning av data från färdskrivaren. Relaterat till färdskrivaren/kort.	Kontrollera anslutningen och nedladdningsutrustningen. Gör ett nytt försök.  Om felet kvarstår  Färdskrivarfel -  Besök en verkstad för digitala färdskrivare för att få utrustningen kontrollerad.
↓✓↓ överföringen slutförd	Meddelande Färdskrivarens nedladdningsprocess har slutförts.	Ingen ytterligare åtgärd är nödvändig.
!@#@1 överlappning av tider kort 1	Varning Den senaste borttagningstiden för det isatta kortet är senare än färdskrivarens datum/tid. Relaterat till färdskrivaren.	Kontrollera färdskrivarens datum/tid och ändra vid behov.  Vänta tills den överlappande tiden har passerat.
Utskrift pågår 	Meddelande Utskrift pågår.	Vänta tills utskriften har slutförts.  Håll knappen Tillbaka nedtryckt för att avbryta utskriften.

---

## Utskriftsexempel

På följande sidor visas ett antal utskriftsexempel som går att välja på **UTSKRIFT**-menyn:

- Daglig utskrift (kort) **24h från kort** (inklusive lokal tid).
- Daglig utskrift (bilenshet) **24h fordon** (inklusive lokal tid).
- Händelser och fel (kort) **korthändelser**.
- Händelser och fel (bilenshet) **händelse ford.**
- Körtidsinfo **körtidsinfo**
- Tekniska data **tekniska data**.
- Hastighetsöverträdelse **överskr. hast.**
- Fordonshastighet **fordonshastigh.**
- Motorvarvtal (varv/minut) **motorvarvtal**.
- Status D1/D2 **händelse(D1/D2)**.
- Manuell inmatningsblankett **M.inm.blankett**.

Följande exempel är en bekräftelse efter en manuell inmatning.

- Bekräftelse av manuell inmatning

## Daglig utskrift (kort)

Utskriften visar alla aktiviteter som finns lagrade på förarkortet (eller kortet för förare 2) för det valda datumet (lagstadgat krav). UTC-tid används.

Displayen visar följande (på andra raden):

## 24h från kort

1	▼	06/03/2009	10:32	(UTC)
2	▼	24h		
3	□	Andersson		
4	□	Richard		
5	□	S /00007001106910 0 0		
6	□	20/02/2012		
7	▲	A 1234567890ABCDEF		
8	S	/ABC 123		
9	□	Stoneridge Electronics		
10	□	900208R7.1/26R01		
11	↑	Johansson and Sons		
12	↑	S / 0 0 0 1 1 6 0 0		
13	↑	23/09/2008		
14	□	S / 0 0 0 1 2 3 0 0		
	□	23/01/2009		
15		06/03/2009	52	
16	1			
17	▲	S /ABC 123		
18		0 km		
19	✕	08:55	00h01	00
	0	08:56	00h01	00
	0	08:57	01h25	00
	0	10:22	00h01	00
	h	10:23	00h09	00
20		1 km;	1 km	
21	▶	08:53	S	
		0 km		
	0	00h02	1 km	
	✕	08h54	01h25	
	h	00h11	00h00	
	00	10h30		

1. Utskriftens datum och tid.
2. Typ av utskrift (24-timmars, kort).
3. Kortinnehavarens efternamn.
4. Kortinnehavarens förnamn.
5. Kortets och landets identifieringsnummer.
6. Förarkortets sista giltighetsdag.
7. Fordonets chassinummer.
8. Registrerande medlemsstat och fordonets registreringsnummer.
9. Färdskrivarettillverkare.
10. Färdskrivareartikelnummer.
11. Verkstad ansvarig för den senaste kalibreringen.
12. Verkstadens kortnummer.
13. Datum för senaste kalibrering.
14. Senaste kontrollen som föraren har genomgått.
15. Förfrågningsdatum och räkneverk för kortnärvaro.
16. Facket där kortet är isatt.
17. Registreringsnummer (VRN) för det fordon där kortet är isatt.
18. Fordonets vägmätarställning när kortet sattes i.
19. Aktiviteter med förarkortet isatt, med start- och sluttid.
20. Kortet tas ut: Fordonets vägmätarställning och färdsträcka sedan senaste isättningen för vilken vägmätarställningen är känd.
21. Daglig sammanfattning av aktiviteter.

## Daglig utskrift (kort) – fortsättning

För att underlätta kontrollen av aktiviteterna på utskriften kan du välja lokal tid i stället för UTC. I övrigt innehåller utskriften samma information.

### Obs!

Texten OUT OF REGULATION visar att den här utskriften inte överensstämmer med några regler.

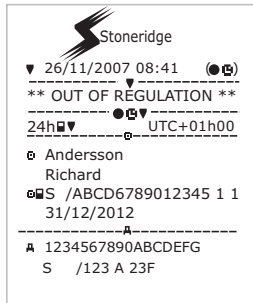

!XA-----

!11 27/02/2009 16:32  
A S /ABC 123 93h41

X11 05/03/2009 15:20  
X35 S /ABC 123 17h32

!11 05/03/2009 15:20  
A S /ABC 123 17h32

X11 06/03/2009 08:55  
X35 S /ABC 123 01h37

!11 06/03/2009 08:55  
A S /ABC 123 01h37

!XA-----

X11 00 03/03/2009 09:15  
X35 05h10

!11 00 03/03/2009 09:15  
!11 05h10

!+ 01 03/03/2009 14:26  
!08 ( 1) 48h53

X11 07 05/03/2009 15:20  
X35 19h12  
ⓄS /00007001106910 0 0  
ⓄS /00007001106880 0 0

!11 07 05/03/2009 15:20  
!11 19h12  
ⓄS /00007001106910 0 0  
ⓄS /00007001106880 0 0

24) Ⓞ

25) Ⓞ

26) Ⓞ

22. De senaste fem händelserna och felen från förarkortet.
23. De senaste fem händelserna och felen från bilenheten.
24. Kontrollplats.
25. Kontrollantens signatur.
26. Förarens signatur.

## Daglig utskrift (bilenhhet)

Utskriften visar alla aktiviteter som finns lagrade i färdskrivaren (bilenheten) för det valda datumet (lagstadgat krav). UTC-tid används. Utskriften beror på följande:

- Om det inte finns något kort isatt, ska du välja antingen den aktuella dagen eller någon av de åtta föregående dagarna.
- När det finns ett kort isatt kan du välja valfri dag som finns lagrad i färdskrivaren, vanligen maximalt de senaste 28 dagarna. Om det inte finns några tillgängliga data för det valda datumet, kommer utskriften inte att aktiveras.

Displayen visar följande (på andra raden):

### 24h fordon

Stoneridge

1	▼ 06/03/2009 10:39 (UTC)
2	24h ▲▼
3	□ Andersson
4	Richard
5	⊞S /00007001106910 0 0
6	20/02/2012
7	□ Schmidt
8	Magnus
9	⊞S /00007001106880 0 0
10	20/02/2012
11	□
12	06/03/2009
13	0 - 1 km
14	□ Andersson Richard ⊞S /00007001106910 0 0 20/02/2012
15	▲ → S /ABC 123
16	03/03/2009 11:45
17	✖ 00:00 08h53 ⊞ ⊞ 0 km; 0 km
18	⊞ ⊞ ✖ 08:53 00h02 0 km; 0 km
	□ Andersson Richard ⊞S /00007001106910 0 0 20/02/2012 ▲ → S /ABC 123 06/03/2009 10:26 0 km ✖ 08:55 00h01 ⊞ ⊞ ⊞ 08:56 00h01 ⊞ ⊞ ⊞ 08:57 01h25 ⊞ ⊞ ⊞ 10:22 00h01 ⊞ ⊞ ⊞ 10:23 00h16 ⊞ ⊞ 1 km; 1 km

1. Utskriftens datum och tid.
2. Typ av utskrift (24-timmars, bilenhett).
3. Kortinnehavarens efternamn (förare).
4. Kortinnehavarens förnamn (förare).
5. Kortets och landets identifieringsnummer.
6. Förarkortets sista giltighetsdag.
7. Kortinnehavarens efternamn (förare 2).
8. Kortinnehavarens förnamn (förare 2).
9. Kortets och landets identifieringsnummer.
10. Förarkortets sista giltighetsdag för förare 2.
11. Förarnas aktiviteter lagras i bilenheten per fack och i kronologisk ordningsföljd.
12. Förfrågningsdatum.
13. Bilens vägmätarställning klockan 00:00 och 24:00.
14. Förare 1
15. Registrerande medlemsstat och fordonets registreringsnummer för föregående fordon som använts.
16. Datum och tid då kortet togs ut ur föregående fordon.
17. Fordonets vägmätarställning när kortet sattes i.
18. Aktiviteter med start- och sluttid

## Daglig utskrift (bilenshet) – fortsättning

M = Manuella inmatningar av  
föraraktiviteter.

För att underlätta kontrollen av aktiviteterna på  
utskriften kan du välja lokal tid i stället för UTC. I  
övrigt innehåller utskriften samma information.

### Obs!

Texten OUT OF REGULATION visar att den här  
utskriften inte överensstämmer med några  
regler.

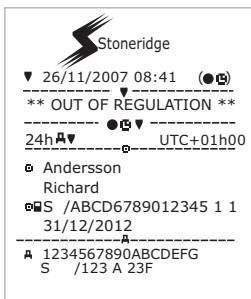

19	○ Schmidt Magnus	○ S /00007001106880 0 0 20/02/2012
20	▲ S /ABC 123	○ 05/03/2009 14:40
21	○ 00:00 08h53 ●●	○ 0 km
22	○ 0 km; 0 km;	○ 0 km
	○ Schmidt Magnus	○ S /00007001106880 0 0 20/02/2012
	▲ S /ABC 123	○ 06/03/2009 10:25
	○ 08:55 00h01 ●● M	○ 0 km
	○ 08:56 01h43 ●● *	○ 1 km;
	○ 1 km;	○ 1 km
23	1 ○ 00h00	○ 0 km
	○ 00h02	○ 00h00
	○ 00h00	
24	2 ○ 00h00	○ 00h02
	○ 00h00	
	○ Andersson Richard	○ S /00007001106910 0 0
25	○ 08:53 S	○ 0 km
	○ 00h02	○ 1 km
	○ 08h54	○ 01h25
	○ 00h16	
	○ 10h37	
	○ Schmidt Magnus	○ S /00007001106880 0 0
26	○ 08:53 S	○ 0 km
	○ 00h00	○ 1 km
	○ 00h00	○ 08h54
	○ 01h43	
	○ 10h37	

19. Förare 2.
20. Registrerande medlemsstat och fordonets registreringsnummer för föregående fordon som använts.
21. Datum och tid då kortet togs ut ur föregående fordon.
22. Fordonets vägmätarställning när kortet sattes i. M = Manuella inmatningar av föraraktiviteter. \* = Viloperiod på minst en timme.
23. Sammanfattning av perioder utan kort i facket för förare 1.
24. Sammanfattning av perioder utan kort i facket för förare 2.
25. Daglig sammanfattning av aktiviteter (förare 1).
26. Daglig sammanfattning av aktiviteter (förare 2).

## Händelser och fel (kort)

Den här utskriften visar alla varningar och fel som finns lagrade på kortet (lagstadgat krav). UTC-tid används.

Displayen visar följande (på andra raden):

### korthändelse

The diagram shows a card display with the Stoneridge logo at the top. The display is divided into sections by dashed lines. Numbered callouts point to specific elements:

- 1: Date and time: 20/07/2007 09:48 (UTC)
- 2: Typ of printout: X
- 3: Cardholder's surname: Andersson
- 4: Cardholder's first name: Richard
- 5: Card number: /ABCD6789012345 1 1
- 6: Card validity date: 31/12/2012
- 7: Card type: S /123 A 23F
- 8: Event details for 24/1/2007 07:30 00h05:
  - A 1234567890ABCDEFG
  - S /123 A 23F
- 9: Event details for 3/2/2007 15:30 00h00:
  - A 1234567890ABCDEFG
  - VIN
  - S /123 A 23F
- 10: Event details for 29/2/2007 06:41 00h23:
  - X 1234567890ABCDEFG
  - X35
  - VIN
  - S /123 A 23F
- 11: Event details for 14/3/2007 11:30 01h05:
  - X 1234567890ABCDEFG
  - X35
  - VIN
  - S /123 A 23F
- 12: Error indicator: •

1. Datum och tid.
2. Typ av utskrift. (händelser och fel, kort).
3. Kortinnehavarens efternamn.
4. Kortinnehavarens förnamn.
5. Kortets och landets identifieringsnummer.
6. Kortets sista giltighetsdag.
7. Registreringsnummer (VRN).
8. Lista med alla händelser som finns lagrade på kortet.
9. Lista med alla fel som finns lagrade på kortet.
10. Kontrollplats.
11. Kontrollantens signatur.
12. Förarens signatur.

## Händelser och fel (bilenshet)

Den här utskriften visar alla varningar och fel som finns lagrade i färdskrivaren eller bilensheten (lagstadgat krav). UTC-tid används.

Displayen visar följande (på andra raden):

**händelse ford**

The diagram shows a printout from a Stoneridge vehicle. It contains several sections of data, each separated by dashed lines. Red circles with numbers 1 through 12 point to specific fields in the printout.

1. 20/07/2007 09:48 (UTC)  
2. :XAV  
3. Andersson  
4. Richard  
5. S /ABCD6789012345 1 1  
6. 31/12/2012  
7. A 1234567890ABCDEFGH  
S /123 A 23F  
8. !002 07/02/2007 06:24  
!04 (10) 00h00  
A 1234567890ABCDEFGH  
S /123 A 23F  
!05 07/02/2107 06:24  
!08 (10) 00h00  
A 1234567890ABCDEFGH  
S /123 A 23F  
9. X103 07/02/2007 08:42  
X35 00h00  
A 1234567890ABCDEFGH  
S /123 A 23F  
XA01 07/02/2106 06:24  
X31 00h00  
A 1234567890ABCDEFGH  
S /123 A 23F  
10. \*  
11. \*  
12. \*

1. Datum och tid.
2. Typ av utskrift (händelser och fel, bilenshet).
3. Kortinnehavarens efternamn.
4. Kortinnehavarens förnamn.
5. Kortets och landets identifieringsnummer.
6. Förarkortets sista giltighetsdag.
7. Fordonets chassinummer, registrerande medlemsstat och registreringsnummer.
8. Lista med alla händelser som finns lagrade i bilensheten.
9. Lista med alla fel som finns lagrade i bilensheten.
10. Kontrollplats.
11. Kontrollantens signatur.
12. Förarens signatur.



## Körtidsinfo

Den här utskriften visar körtidsinformationen.

Displayen visar följande (på andra raden):

### körtidsinfo

#### Obs!

**Nr. 16 till 20: Dessa översiktsrader skrivs endast ut om det finns några varningar.**

#### Obs!

**Nr.8: Frågetecknet efter värdet visar att OKÄNDA perioder har tagits med i RAST/VILA.**

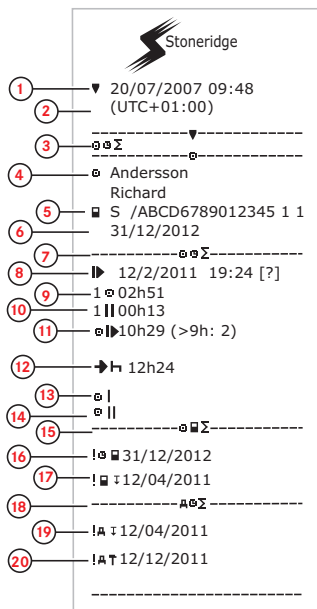

1. Datum och tid.
2. Visar tidsskillnaden mellan UTC och lokal tid.
3. Typ av utskrift (tidsammanfattning för förare)
4. Kortinnehavarens för- och efternamn
5. Kortinnehavarens ID.
6. Kortets utgångsdatum.
7. Tidsammanfattning för förare
8. Slutet av den sista dygns-/veckoviloperioden.
9. Kontinuerlig vilotid för förare.
10. Sammanlagd vilotid för förare.
11. Daglig körtid, inom parentes – antalet gånger som föraren har överskridit 9 timmar under aktuell vecka.
12. Tid kvar innan föraren måste påbörja sin dygns-/veckoviloperiod.
13. Veckokörtid.
14. 2-veckors körtid.
15. Förarkortssammanfattning.
16. Förarkortets utgångsdatum.
17. Datum för nästa obligatoriska förarkortsnedladdning.
18. Tidsammanfattning för bilenhet (färdskrivare).
19. Datum för nästa obligatoriska bilenhetsnedladdning.
20. Datum för nästa obligatoriska bilenhetskalibrering.

## Tekniska data

Den här utskriften innehåller bland annat hastighetsinställning, däckstorlek, kalibreringsdata och tidsjusteringar.

Displayen visar följande (på andra raden):

### teknisk data

Stoneridge

- 1 19/10/2010 08:41 (UTC)
- 2 Te
- 3 Andersson  
Richard  
S /00007001106910 0 0  
23/05/2015
- 4 ABCD1E2345678910
- 5 NL /AA-BB-12
- 6 Stoneridge Electronics  
Adolfsbergsvägen 3  
S70227 örebro  
900208E7.3/01R01  
SVN31309  
1234567890/7878/06/A2  
2010
- 7 v P477 31/07/2010
- 8
- 9
- 10
- 11
- 12 l 1234567890/1006/07/A1

- 13 e1-175
- 14 05/08/2010
- 15 T STONERIDGE ELECTRONICS  
168 66 BROMMA
- 16
- 17 T S /12345678901012 1 0  
31/08/2016
- 18
- 19 05/08/2010 (1)
- 20 A NL /AA-BB-12
- 21 /????????????
- 22 w 9 150 Imp/km
- 23 k 9 150 Imp/km
- 24 l 3 331 mm
- 25 315/80 R22.5
- 26 > 89 km/h
- 27 15 km; 15 km
- T Johansson and Sons  
123 45 BROMMA
- T S /12345678901012 1 0  
31/08/2016
- 28 T 06/08/2010 (2)
- 29 A ABCD1E2345678910
- 30 NL /AA-BB-12
- w 9 150 Imp/km
- k 9 150 Imp/km
- l 3 331 mm
- 315/80R22.5
- > 89 km/h
- 0 km; 26 km
- 31 06/08/2010 10:40
- 06/08/2010 10:41
- T Johansson and Sons  
123 45 BROMMA
- T S /12345678901012 1 0
- ! 19/10/2010 08:40
- 19/10/2010 08:40
- 33 x
- 34

1. Datum och tid.
2. Typ av utskrift (tekniska data).
3. Kortinnehavarens ID.
4. Fordonets chassinummer (VIN).
5. Fordonets registreringsnummer (VRN) och vilket land det är registrerat i.
6. Färdskrivarens tillverkare.
7. Färdskrivarens artikelnummer.
8. Färdskrivarens godkännandenummer.
9. Färdskrivarens serienummer, tillverkningsdatum, typ av utrustning och tillverkarkod.
10. Tillverkningsår.
11. Programvaruversion och installationsdatum.
12. Rörelsegivarens serienummer.
13. Rörelsegivarens godkännandenummer.
14. Datum för första installationen av rörelsegivaren.
15. Verkstad som har utfört kalibreringen.
16. Verkstadens adress.
17. Verkstadskortets identifiering.
18. Verkstadskortets sista giltighetsdatum.
19. Kalibreringsdatum.
20. Chassinummer.
21. Registreringsnummer och land.
22. Fordonets egenskapskoefficient.
23. Registreringsutrustningens konstant.
24. Hjulens omkrets.
25. Däckstorlek.
26. Inställning för godkänd hastighet.
27. Gammal och ny vägmätarställning.
28. Kalibreringens datum och syfte.
29. Chassinummer.
30. Registreringsnummer och land.
31. Gammalt datum och tid. (Före tidsjustering)
32. Nytt datum och tid. (Efter tidsjustering)
33. Tidpunkt för senaste händelse.
34. Datum och tid för senaste fel.

## Hastighetsöverträdelse

Den här utskriften visar hastighetsöverträdelser tillsammans med varaktighet och förarens namn.

Displayen visar följande (på andra raden):

### överskr. hast



1 20/07/2007 09:48 (UTC)

2 >> 89 km/h

3 Andersson

4 Richard

5 S /ABCD6789012345 1 1

6 31/12/2012

7 A 1234567890ABCDEF

S /123 A 23F

8 > 9/02/2007 11:31

> 17/01/2007 (008)

9 >> 12/02/2007 19:24 00h05

98 km/h 94 km/h (1)

Andersson

Richard

S /ABCD6789012345 1 1

10 >>>(365)-----

> 9/02/2007 11:31 00h10

99 km/h 97 km/h

Svensson

Bertil

S /EFGH123456786 2 2

11 >>>10)-----

> 12/02/2007 19:24 00h05

98 km/h 94 km/h (1)

Andersson

Richard

S /ABCD6789012345 1 1

> 12/02/2007 19:24 00h10

99 km/h 97 km/h (1)

Svensson

Bertil

S /EFGH123456786 2 2

12 \*

13

14

1. Datum och tid.
2. Typ av utskrift (hastighetsöverträdelse). Inställning för hastighetsbegränsande utrustning.
3. Kortinnehavarens efternamn.
4. Kortinnehavarens förnamn.
5. Kortets och landets identifieringsnummer.
6. Förarkortets sista giltighetsdag.
7. Fordonets chassinummer, registrerande medlemsstat och registreringsnummer.
8. Datum och klockslag för senaste hastighetsöverträdelsekontroll.
9. Datum och tid för första hastighetsöverträdelse och antal hastighetsöverträdelser. Första hastighetsöverträdelsen efter den senaste kalibreringen.
10. De fem största hastighetsöverträdelsena under de senaste 365 dagarna. Datum, tid och varaktighet. Högsta hastighet och medelhastighet. Förarens och förarkortets identifiering.
11. Största hastighetsöverträdelsen för var och en av de tio senaste dagarna. Datum, tid och varaktighet. Högsta hastighet och medelhastighet. Förarens och förarkortets identifiering.
12. Kontrollplats.
13. Kontrollantens signatur.
14. Förarens signatur.

## Fordonets hastighet

Den här utskriften visar fordonshastigheten ordnad kronologiskt i hastighetsområden (km/h) för varje förare.

Displayen visar följande (på andra raden):

**fordonshastigh.**

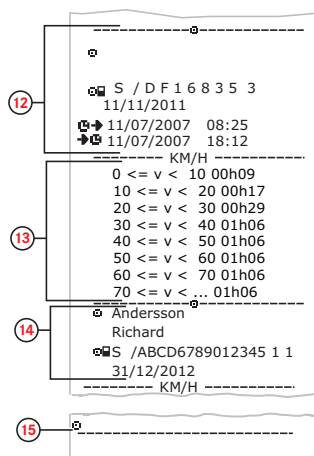
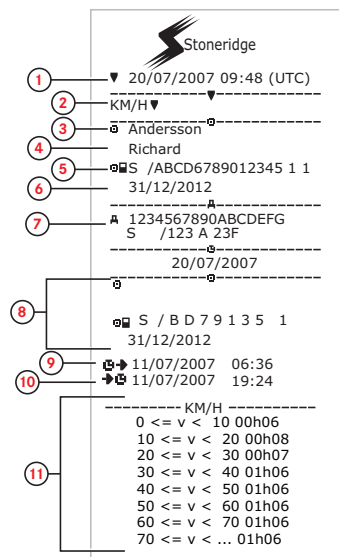

1. Datum och tid.
2. Typ av utskrift (fordonshastighet).
3. Kortinnehavarens efternamn.
4. Kortinnehavarens förnamn.
5. Kortets och landets identifieringsnummer.
6. Förarkortets sista giltighetsdag.
7. Fordonets chassinummer, registrerande medlemsstat och registreringsnummer.
8. Information om föregående förare (i kronologisk ordningsföljd).
9. Föregående förares startdatum och starttid.
10. Föregående förares slutdatum och sluttid.
11. Hastighetsområde och varaktighet.
12. Information om föregående förare (i kronologisk ordningsföljd).
13. Hastighetsområde och varaktighet.
14. Information om senaste förarkort.
15. Förarens signatur.

## Motorvarvtal (varv/minut)

Den här utskriften visar fordonets motorvarvtal i varvtalsområden i kronologisk ordning för varje förare.

Displayen visar följande (på andra raden):

### motorvarvtal

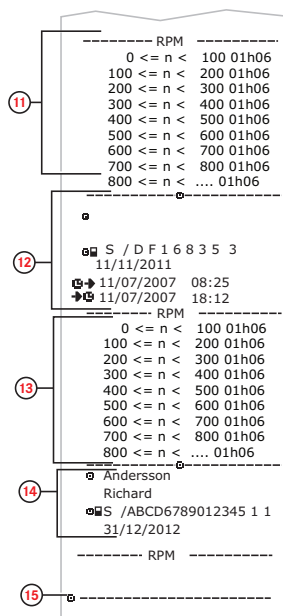
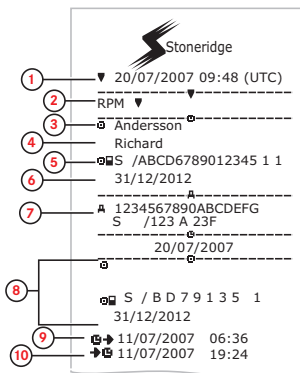

1. Datum och tid.
2. Typ av utskrift (motorvarvtal).
3. Kortinnehavarens efternamn.
4. Kortinnehavarens förnamn.
5. Kortets och landets identifieringsnummer.
6. Förarkortets sista giltighetsdag.
7. Fordonets chassinummer, registrerande medlemsstat och registreringsnummer.
8. Information om föregående förare (i kronologisk ordningsföljd).
9. Föregående förarens startdatum och starttid.
10. Föregående förarens slutdatum och sluttid.
11. Varvtalsområde och varaktighet.
12. Information om föregående förare (i kronologisk ordningsföljd).
13. Varvtalsområde och varaktighet.
14. Information om senaste förarkort.
15. Förarens signatur.

## Status D1/D2

Utskriften visar statusförändringarna för de bakre anslutningarna (D1 och D2). Utgången från de bakre anslutningarna är företagsspecifika.

Displayen visar följande (på andra raden):

**händelse(D1/D2)**

Stoneridge

1 20/07/2007 09:48 (UTC)

2 STATUS 1/2

3 Andersson

4 Richard

5 S /ABCD6789012345 1 1  
31/12/2012

7 A 1234567890ABCDEFGH  
S /123 A 23F

8 15/07/2007  
STATUS 1/2

STATUS	D1	D2	TIME
1	0		
0	0	00:00:48	
0	1	00:01:36	
1	0	00:04:48	
0	1	00:08:48	
1	1	00:13:52	
0	1	00:17:36	
1	0	00:21:36	
1	1	00:25:52	

10

1. Datum och tid.
2. Typ av utskrift (Status D1/D2).
3. Kortinnehavarens efternamn.
4. Kortinnehavarens förnamn.
5. Kortets och landets identifieringsnummer.
6. Förarkortets sista giltighetsdag.
7. Fordonets chassinummer, registrerande medlemsstat och registreringsnummer.
8. Valt datum för utskrift.
9. Statusförändringar och tidstämpel för anslutningarna.
10. Förarens signatur.

## Manuellt inmatningsblad

Det här är en utskrift för handskrivna data.

Displayen visar följande (på andra raden):

### M. inm. blankett

1. 26/11/2007 07:41 (●📍)

2. MO UTC+01h00

3. Andersson  
Richard

4. S / ABCD6789012345 1 1  
31/12/2012

5. A 1234567890ABCDEFG  
S /123 A 23F

6. M 23/11/07 08:41

7. A 23/11/07 16:23

8.

1. Datum och tid (lokal tid).
2. Typ av utskrift (manuella inmatningar)
3. Kortinnehavarens namn och identifieringsnummer.
4. Fordonets chassinummer, registrerande medlemsstat och registreringsnummer.
5. Tid då kortet togs ut.
6. Manuella inmatningar med varaktighet.
7. Tid för kortets isättning.
8. Förarens signatur.

## Data och specifikationer

### Certifiering och godkännande

Färdskrivaren är godkänd för användning inom EU och ITSEC-certifierad enligt nivå E3 hög i enlighet med EU:s lagstiftning.

Typgodkännandenummer: e5-0002.

### Undvik högspänning

Bryt strömmen till färdskrivaren om du förväntar dig att fordonet behöver startas flera gånger med startkablar.

Mer information om hur du bryter strömmen till färdskrivaren finns i fordonets instruktionsbok.

Det kan bli nödvändigt att kalibrera om färdskrivaren när strömmen har varit bruten.

**Obs!**  
**Högspänning kan orsaka permanenta skador på färdskrivaren och fel på dess elektroniska komponenter. Skador som därmed**

**uppstår på färdskrivaren täcks inte av garantin.**

### Data lagrade i färdskrivare

Färdskrivaren registrerar och lagrar olika data:

- Förarkortets data, förutom körkortetsdata.
- Varningar och funktionsstörningar relaterade till färdskrivaren, föraren, företaget och verkstadskorten.
- Fordonsinformation, vägmätardata och detaljerad hastighet under 24 timmar.
- Manipulering av färdskrivaren.
- Fordonets hastighet sparas kontinuerligt.

#### Obs!

**Hastighetsöverträdelse under längre tid än en minut kommer att lagras i färdskrivaren.**

### Data om isättning och urtagning

Data som lagras för respektive förarkort:

- Kortinnehavarens för- och efternamn.
- Förarkortets nummer, medlemsstat där kortet är utfärdat och kortets utgångsdatum.
- Datum och klockslag då förarkort sattes i och togs ur.
- Vägmätarställning vid isättning och urtagning av förarkort.
- Fordonets registreringsnummer och det medlemsland där fordonet är registrerat.
- Klockslag då förarkortet togs ut ur det fordon där det senast var isatt.
- Vilket kortfack förarkortet sitter i.
- Indikering om manuell inmatning av aktiviteter har utförts.
- Förarens språkval för färdskrivaren.

### Föraraktivitetsdata

Data lagras för varje dag och byte av köraktivitet:

- Körstatus: ensam eller en av flera.
- Kortfack som används i färdskrivaren.
- Kort isatt eller inte när aktivitet byttes.
- Föraraktivitet.



- 
- Datum och klockslag när aktivitet byttes.

### **Andra data**

Andra data lagrade i färdskrivaren:

- Detaljuppgifter om fordonets hastighet.
- Hastighetsöverträdelse under minst 1 minut.
- Företags- och verkstadshändelser

### **Data lagrade på kortet**

Förarkortet är unikt för varje förare och identifierar därför kortinnehavaren. Dessutom finns olika data lagrade på kortet:

- Körtid, aktiviteter och sträcka.
- Körkortsinformation.
- Vissa varningar och funktionsfel.
- Fordonets registreringsnummer för fordon som används av kortinnehavaren.
- Kontroller som utförts av myndigheter.

Data sparas automatiskt på förarkortet vid behov. När två förare kör tillsammans sparas data för både förare 1 och förare 2 på respektive kort.

#### **Obs!**

Förarkortet kan normalt spara data i upp till 28 dagar. Därefter skrivs de

data som är äldst över när nya data sparas.

### **Data om isättning och urtagning**

Data som lagras för varje dag och fordon:

- Datum och klockslag då förarkortet för första gången sätts i och sista gången tas ur.
- Vägmatarställning vid första isättning och sista urtagning av förarkort.
- Fordonets registreringsnummer och det medlemsland där fordonet är registrerat.

### **Föraraktivitetsdata**

Data lagras för varje dag och byte av köraktivitet:

- Datum och dagligt räkneverk för närvaro.
- Den sammanlagda körsträckan för förarkortets innehavare.
- Körningsstatus vid klockan 00:00 eller då kort sätts i, för ensam förare eller en av flera.

- 
- Registrering av alla byten av körmingsaktivitet.
  - Körstatus: förare 1 eller förare 2.
  - Kortfack som används i färdskrivaren.
  - Kort isatt eller inte när aktivitet byttes.
  - Föraraktivitet.
  - Datum och klockslag när aktivitet byttes.

### **Elektromagnetisk kompatibilitet**

Färdskrivaren uppfyller kraven i FN/ECE-förordning 10, revision 03, godkännandennummer 03XXX, gällande elektromagnetisk kompatibilitet.

### **Färdskrivarversion**

Digital färdskrivare SE5000 Ver. 7.4.

### **Driftstemperatur**

-25 °C till +70 °C

Version för farligt gods i enlighet med ADR: -25 °C till +65 °C.

## ADR-färdskrivare

### Fordon för farligt gods

ADR-versionen av färdskrivaren är godkänd att användas i fordon avsedda för farligt gods. Den skiljer sig från standardfärdskrivaren då den har ett explosionsskydd och den är certifierad i enlighet med EU-direktiv 94/9/EC.

TÜV-testets (Technischer Überwachungs Verein) certifikatnummer: ATEX 2507 X, med motsvarande tillägg.

#### Obs!

ADR-färdskrivarens explosionsskydd kan endast garanteras när fordonet är stillastående och batteriets huvudströmbrytare är öppen.

### ADR-färdskrivare

Vissa av ADR-färdskrivarens funktioner avaktiveras omedelbart när tändningen stängs av.

- Kortfacken kan inte öppnas.
- Utskrifter kan inte utföras.

- Bakgrundsbelysningen för knapparna och displayen stängs av.

#### Obs!

ADR-färdskrivaren övergår till strömsparläget omedelbart när tändningen stängs av.

För att ADR-färdskrivaren ska vara fullt fungerande måste tändningsnyckeln vara i tändnings- eller radioläget, beroende på fordonsfabrikat.

### Synliga skillnader

Följande synliga skillnader finns mellan en standardfärdskrivare och en ADR-färdskrivare:

1. **Ex**-symbol på färdskrivarens framsida
2. ADR-klassificering
3. TÜV-testets certifikatnummer

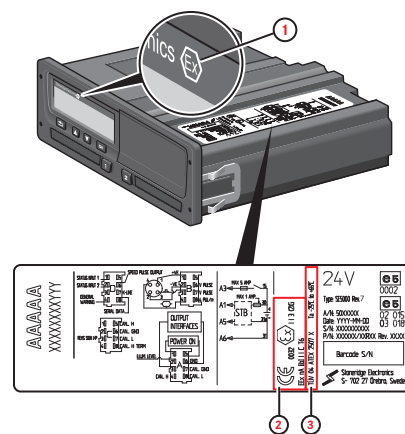

## Kontakta Stoneridge

Välkommen att ställa frågor eller framföra förslag om både färdskrivaren och användaranvisningarna till något av våra försäljningskontor, som anges nedan.

### Storbritannien

Stoneridge Electronics Ltd  
Charles Bowman Avenue  
Claverhouse Industrial Park  
Dundee, Skottland  
UK

Tel: +44 (0)1382 866 400  
Fax: +44 (0)1382 866 401  
E-post: [amsales@stoneridge.com](mailto:amsales@stoneridge.com)

### Frankrike

Stoneridge Electronics France  
Z.I St.Etienne  
F-64100 Bayonne  
Frankrike

Tel: +33 (0)5 59 50 80 40  
Fax: +33 (0)5 59 50 80 41  
E-post: [france.amsales@stoneridge.com](mailto:france.amsales@stoneridge.com)

### Tyskland

IVEKA Automotive Technologies  
Schauz GmbH  
Talweg 8  
D-75417 Mühlacker-Lomersheim  
Tyskland

Tel: +49 (0)7041 9695-0  
Fax: +49 (0)7041 9695-55  
E-post: [info@iveka.de](mailto:info@iveka.de)

### Italien

Stoneridge Electronics s.r.l.  
Viale Caduti nella Guerra di Liberazione,  
568  
00128 Rom  
Italien

Tel: +39 06 50 86 10 01  
Fax: +39 06 50 86 10 06  
E-post: [italy.amsales@stoneridge.com](mailto:italy.amsales@stoneridge.com)

### Nederländerna

C.A.S.U. - Utrecht b.v.  
Ravenswade 118  
NL-3439 LD Nieuwegein  
Nederländerna

Tel: +31 (0)30 288 44 70  
Fax: +31 (0)30 289 87 92  
E-post: [info@casuutrecht.nl](mailto:info@casuutrecht.nl)

### Spanien

Stoneridge Electronics España  
Avda. Severo Ochoa 38  
Pol. Ind. Casa Blanca  
28108 Alcobendas  
Madrid  
Spanien

Tel: +34 91 662 32 22  
Fax: +34 91 662 32 26  
E-post: [spain.amsales@stoneridge.com](mailto:spain.amsales@stoneridge.com)

### Sverige

Stoneridge Nordic AB  
Gårdsfogdevägen 18 A  
SE-168 66 Stockholm  
Sverige

Tel: +46 (0)8 154400  
Fax: +46 (0)8 154403  
E-post: [info@stoneridgenordic.se](mailto:info@stoneridgenordic.se)

# Register

## A

ADR	
ADR-färdskrivare	81
TÛV certifikat	81
Aktivitet	13, 16
Arbete	13, 16

## B

Bilenheten (färdskrivaren)	8
----------------------------	---

## C

Certifiering	78
--------------	----

## D

Driftsäkerhet	i
Driver view, see Display	8

## F

Färdskrivaren SE5000	8
Färja	19
Före körning	14

## G

Givare	9
Godkännande	78

## I

Inbyggd test	50
Information på Internet	i
Inställningar	
Förare	24
företag	40
Intyg nedladdningsfel	37
Invertera displayen	27

## K

Knapp förare 1	8
Knapp förare 2	8
Knappar	9
OK bekräfta)	9
Pil nedåt	9
Pil uppåt	9
Kontakta Stoneridge	82
Kontrollanvändningshandbok	ii
Kortfack (1 = förare 1, 2 = förare 2)	8
Körning	13

## L

Lokal tid	26
-----------	----

## M

Manuell registrering	13
Manuella inmatningar	16
Menyer	13

## N

Nedladdningsfel	37
-----------------	----

## O

Oredoviosad tid	16
-----------------	----

## P

Papper	28
Platser	16

## R

Rörelsegivare	9
---------------	---

## S

Skrivarpanel	8
--------------	---

Språk	25
Start- och slutplatser	16
Strömspararläge	27
Ställ in språk	47

## T

Tid	26
Tillgänglig	13, 16
Tåg	19

## U

Utskrifter	29
Utskriftsmenyn	64

## V

Verkstadsbibliotek	ii
Vila	13, 16
Visa registreringsnummer	27

## Ä

Ändra	
Språk	25
Tid	26

Ändra aktivitet (vid stillastående)	13
Ändra en manuell inmatning	18





STONERIDGE - SÄTTER STANDARDEN

Stoneridge Electronics Ltd

Charles Bowman Avenue  
Claverhouse Industrial Park  
Dundee Scotland DD4 9UB

Tel: +44 (0)871 700 7070

Fax: +44 (0) 870 704 0002

E-mail: [sales@elc.stoneridge.com](mailto:sales@elc.stoneridge.com)

[www.stoneridgeelectronics.info](http://www.stoneridgeelectronics.info)

