

Kasutusjuhend

Digitaalne sõidumeerik SE5000



STONERIDGE - IGAST KÜLJEST KAETUD

www.stoneridge-electronics.com

www.SE5000Exakt.com

Tere tulemast!

Suur tänu, et valisite sõidumeeriku SE5000 Rev 7.6 Stoneridge Digital.

Usume, et muudame Stoneridge'iga teie elu kutselise sõidukijuhi või autopargi omanikuna lihtsamaks. Sõidumeerik SE5000 on konstrueeritud, pidades silmas selliseid funktsioone nagu lihtsad menüüvalikud, kiire allalaadimine ja kaugallalaadimise võimalus.

Käesolev juhend

Kasutage seda juhendit, et viia end kurssi, kuidas käsitseda sõidumeerikut (sõidukiseade, VU), et saada sellest suurimat võimalikku kasu. Juhend on mõeldud nii juhtidele kui ka veoettevõtetele, kellel on sõidukid, kuhu on paigaldatud sõidumeerikud.

Juhend koosneb kolmest osast.

- **Juhi osa** teabega juhile.
- **Ettevõtte osa** teabega sõidukit omavale ettevõttele.
- **Viidete osa** lisateabega, mida kasutatakse abimaterjalina.

Soovitame kõigil kasutajatel lugeda kõigepealt **juhi osa**. See annab piisavalt

teavet, et alustada sõidumeeriku kasutamist. Kui olete ettevõtte omanik, peate lugema ka **ettevõtte osa**, et saada aru oma kohustustest. Seejärel võite kasutada **viidete osa**, et otsida sõidumeeriku kasutamise ajal konkreetseid üksikasju.

Muutused

Stoneridge Electronics jätab endale õiguse muuta igal ajal kujundust, seadet ja tehnilisi omadusi. Seetõttu ei saa esitada pretensioone selles juhendis olevate andmete, illustatsioonide või kirjelduste põhjal.

Autoriõigused

Seda juhendit ei tohi ilma Stoneridge Electronics AB kirjaliku loata ei tervikuna ega osaliselt uuesti trükkida, tõlkida või muul moel reprodutseerida.

Kasutusohutus

Õnnetuseoht!

Käsitsege sõidumeerikut üksnes siis, kui sõiduk seisab. Sõidumeeriku käsitsemine sõidu ajal juhib tähelepanu liikluselt kõrvale ja võib juhtuda, et põhjustate avarii.

Internetiteave

Lisateavet Stoneridge'i digitaalse sõidumeeriku SE5000 ja Stoneridge Electronics Ltd kohta leiab aadressil:

www.stoneridgeelectronics.com

Ärge avage korpust

Sõidumeerik on paigaldatud selleks volitatud isiku poolt.

Sõidumeeriku korpust ei tohi kunagi avada. Sõidumeeriku süsteemi ei tohi mingil moel manipuleerida või modifitseerida. Printeri korpusesse on paigaldatud turvakleebis. Turvakleebist ei tohi lahti rebida.

Siin saate vaadata, kuhu turvakleebis on paigaldatud ja kuidas kahjustamata turvakleebis välja näeb.

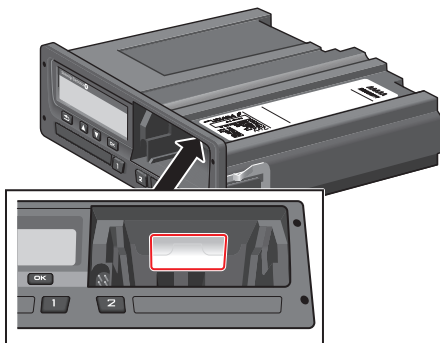

Turvakleebis võib alla selline.

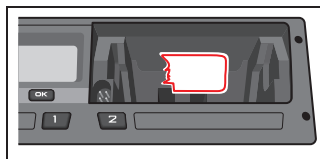

Märkus.

Volitamata isikud, kes modifitseerivad seadet, panevad toime karistatava rikkumise, sõltuvalt asjaomase riigi õigusaktidest.

Muud dokumendid

Peale selle juhi- ja ettevõttejuhendi on veel arvukalt muid dokumente, mis sisaldavad teavet sõidumeeriku kohta.

- **Juhi kiirjuhend** – pakub kiirteavet selle kohta, kuidas sõidumeerikut juhina käsitseda.
- **Ettevõtte kiirjuhend** – pakub kiirteavet selle kohta, kuidas sõidumeerikut autopargi omanikuna käsitseda.
- **Töökoja juhend** – sisaldab teavet sertifitseeritud digitaalseid sõidumeerikuid hooldavatele töökodadele. Seda teavet antakse ainult Stoneridge'i treeningprogrammi kvalifikatsiooni saanud töökodadele.
- **Kontrolli juhend** – annab kontrolli tegevatele ametnikele teavet selle kohta, kuidas kontrollida sõidumeerikut ja juhi olukorda.

Sisukord

Tere tulemast!	1	Praegune kiirus	11	muutmine	
Käesolev juhend	1	Sõita jäänud aeg	11	Kõigi sissekannete	
Muutused	1	Allesjäänud puhkeaeg	11	kustutamine	19
Autoriõigused	1	Juht 1 ja juht 2	12	Tegevuse valik	20
Kasutusohutus	1	UTC kuupäev ja aeg	12	Tööaja direktiiv (WTD)	20
Internetiteave	1	Kohalik kuupäev ja aeg	12	DDS juhi stsenaariumides	20
Ärge avage korpust	2	Praam/rong	13	Alusta sõitu DDSiga	20
Muud dokumendid	2	Tööaeg	13	Sõita jäänud aeg	21
Sisukord	3	Menüüd	13	Hoiatus ja eelhoiatus	21
Juhi osa	7	Kuidas tegevused		Puhkepaus	21
Sõidumeerik SE5000	8	registreeritakse?	14	Päeva lõpu poole	22
Kaardisahtlid	8	Käsitsi registreeritud		Nädala sõiduaja piirmäär	22
Printeri paneel	8	tegevused	14	Kalendri ajapiir	22
Nupud	9	Enne sõidu alustamist	15	Praami või rongi stsenaarium ...	23
Ekraan	9	Sisestage kaart	15	Tingimuse praam/rong	
Liikumisandur	9	Päeva lõpus	16	aktiveerimine	23
Integreerimine armatuurlauaga	9	Juhi kaardi väljavõtmine		Sõit alast väljas	23
Erinevad ekraanivaated	10	(eemaldamine)	16	Täpsemalt sõita jäänud aja	
Ekraanivaade, kui DDS on SEES10		Kaardile salvestatud andmed ...	16	kohta	24
Ekraanivaade, kui DDS on		Kaks juhi stsenaariumit	16	DDS-i arvutused ja piirangud ...	24
VÄLJAS	10	Algus- ja lõpp-punktid	17	Kättesaadaval oleku aeg (POA) ..	25
Vaikimisi ekraanikuva	10	Kaardi sisestamisel	17	DDS-i arvutustes	25
		Käsitsi sissekanded	17	WTD arvutustes	25
		Käsitsi tehtud sissekande	19	INFOMENÜÜ	25

Kuidas jõuda INFOMENÜÜSSE	26	Väljatrükid	32	Allalaadimine kontrollija kaardi abil	41
Puhkuseni jäänud aja kalender	26	Andmete väljatrükk paberile	32	Tööandja kaart	42
Summeeritud sõiduaeg, 1./2. juht	26	Andmete vaatamine kuvaril	33	Režiimis Avatud/lukustatud või Allalaadimine säilitatud andmed	42
Allalaadimise ja kalibreerimiseni jäänud aeg	27	Vaheta paberirull	33	Tööandja kaardile salvestatud andmed	42
Ülevaatus	27	Ettevõtte osa	35	Sõidumeerikusse salvestatud ettevõtte tegevuste andmed	42
Ettevõtte lukustatud	27	Ettevõtte kontroll	36	Ettevõtte seaded	43
Juhi seaded	28	Hoidke andmed alles.	36	Näita allalaadimistoimingut	43
Keele muutmine	28	Kontroll ebaõnnestub	36	WTD esitus sees/väljas (ON/OFF)	43
DDSi esitus SEES/VÄLJAS	28	Töökoja kontroll	37	D8-andmeformaad	43
DDSi hoiatused SEES/VÄLJAS	29	Andmete lukustamine/avamine	38	Määrake tegevus, kui "Süüte lülitus" sees/väljas	44
Aja muutmine	29	Sõiduki müük	38	Määrake, millal on käsitsi sisestamise aeg läbi	44
Kohaliku aja muutmine	29	Kui sõidumeerikusse sisestatakse tööandja kaart	38	Määrake masina registreerimisnumber (VRN)	45
Suveaeg	30	Muu ettevõtte andmed on veel lukustatud	38	DDSi seaded	45
Kuvari värvirežiimi muutmine	30	Andmete lukustamine	39	Kõigi DDSi seadete tabel	45
Vaade "Masina registreerimisnumber"	30	Andmete avamine	39	DDSi kuvad	46
Energiasäästu režiim	31	Allalaadimine – miks?	40		
Sõidumeeriku hooldamine	31	Seadmed	40		
Kaartide hooldus	31	Allalaadimine	40		
Kui kaart on kahjustatud, kadunud või varastatud	31	Hoidke andmed alles.	41		
		Tunnistus – kui allalaadimine ei ole võimalik	41		

WTD seaded	47	Andmed ja erisused	83	Ühendkuningriik	88
Viidete osa	49	DDSi arvutused ja piirväärtused	83	Prantsusmaa	88
Sümbolid	49	DDS üksikasjalikult	83	Saksamaa	88
Sümbolite kombinatsioonid	51	Sertifitseerimine ja		Itaalia	88
Töökeeled	51	heakskiitmine	84	Madalmaad	88
Võimalikud riigid	52	Vältige kõrgepinget	84	Hispaania	88
Sisetest	54	Sõidumeerikusse salvestatud		Rootsi	88
Teadete kuvamine	57	andmed	84	Register	89
Näited väljatrüki kohta	69	Andmete sisestamine ja			
Igapäevane väljatrükk (kaart) ..	70	eemaldamine	84		
Igapäevane väljatrükk (kaart),		Juhi tegevuste andmed	85		
jätkub	71	Muud andmed	85		
Igapäevane väljatrükk (VU)	72	Kaardile salvestatud andmed	85		
Igapäevane väljatrükk (VU),		Andmete sisestamine ja			
jätkub	73	eemaldamine	85		
Sündmused ja vead (kaart)	74	Juhi tegevuste andmed	85		
Sündmused ja vead (sõidumeerik)	75	Elektromagneetiline ühilduvus	86		
Sõiduaja teave	76	Sõidumeeriku versioon	86		
Tehnilised andmed	77	Töötemperatuur	86		
Piirkiiruse ületamine	78	ADR-sõidumeerik	87		
Sõiduki kiirus	79	Ohtlike kaupu vedavad veokid	87		
Mootori kiirus (p/min)	80	ADR-sõidumeerik	87		
Olek D1/D2	81	Nähtavad erinevused	87		
Käsitsi sisestamise leht	82	Stoneridge'i kontaktandmed	88		

Juhi osa

Juhi osa sisaldab järgmist:

- **SE5000 sõidumeerik** – esitlus selle kohta, millist teavet SE5000 sõidumeerik kuvab, teave kaardisahtli, printeri paneeli, nuppude ja erinevate kuvade kohta. Lõpuks antakse teavet tegevuste registreerimise kohta.
- **Enne sõidu alustamist** – teave sõidumeeriku kõige sagedamini esineva käsitlemise kohta.
- **Kaardi sisestamisel** – kirjeldatakse, kuidas teha käsitsi sissekandeid.
- **Juhi seaded** – jaotis hõlmab kõiki juhile kättesaadavaid seadeid.
- **Juhi kaart** – kuidas kaarti sisestada ja välja võtta.
- **Väljatrükiid** – kuidas käsitseda seadme printerit.

Sõidumeerik SE5000

See on lühike esitus selle kohta, mida sõidumeerikul näha võib. Allpool olev illustratsioon näitab, mida on näha, kui te sisenete sõidukisse ja puudutate sõidumeeriku mis tahes klahvi. Tavaliselt on sõidumeerik puhkerežiimis ega näita kuvaaknas mingit teavet, kuid mis tahes nupu puudutamine käivitab seadme.



Sõidumeerikut nimetatakse ka sõidukiseadmeks (VU). Lisaks sõidumeerikule on sõidukisse paigaldatud ka liikumisandur, mis on ühendatud sõidumeerikuga. Lugege lähemalt anduri ja sõidukiga ühendamise kohta jaotistest rubriik **Liikumisandur**, lk 9 ja rubriik **Integreerimine armatuurlauaga**, lk 9.

Kaardisahtlid

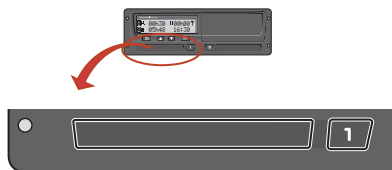

Juhi kaardi sisestamiseks on kaks sahtlit.

- **Sahtlit 1** käsitletakse nupu abil, millele on märgitud **1**, ja seda kasutatakse parasjagu töötava juhi kaardi sisestamiseks.
- **Sahtlit 2** käsitletakse nupu abil, millele on märgitud **2**, ja seda kasutatakse kaasjuhi kaardi sisestamiseks.
- **Avage ja sulgege** sahtlid:
 - **avamiseks** vajutage nuppu ja hoidke seda all, kuni sahtel avaneb;
 - **sulgege** sahtel, seda ettevaatlikult lükates.

Printeri paneel



Printeri paneeli taga on printer, mis sisaldab kassetti paberirulliga. Printerit kasutatakse näiteks sõidumeerikusse salvestatud teabe väljatrükkimiseks. Printitud paber väljub väikesest avast printeripaneeli allosas.

Nupud

- **Tagasi**
 - Liigub menüüs tagasi
 - Tagasi tavalisele näidule (vajutage korduvalt)

- ⏪ **Nool üles**
 - Liigub menüüs või mitmes vaates üles
 - Suurendab väärtust
 - Tumblerite valikud

- ⏩ **Nool alla**
 - Liigub menüüs või mitmes vaates üles
 - Vähendab väärtust
 - Tumblerite valikud

- ⏹ **OK**
 - Avab menüü
 - Kinnitab valiku
 - Horisontaalne liikumine menüüs
 - Kustutab teate või hoiatuse

Ekraan

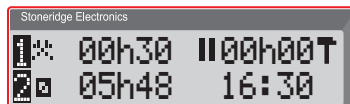

Ekraani kasutatakse nagu mis tahes muud ekraani, mitmel moel:

- Peamiselt kasutatakse ekraani teabe kuvamiseks.
- Ekraani nelja nuppu (mitte numbritega nupud) kasutatakse menüüs liikumiseks.
- Ekraani kasutatakse ka tagasiside vahendajana teabe sisestamisel sõidumeerikusse või seadete muutmisel.

Liikumisandur

Liikumisandur või lihtsalt andur kannab liikumissignaale sõidukist sõidumeerikule. See on osa sõidumeeriku seadeldisest ja seda ei tohi moonutada. Mis tahes katse andurit või anduri kaablit moonutada salvestatakse sõidumeerikus.



Integreerimine armatuurlauaga

Mõnedes sõidukites saab kuvada osa sõidumeeriku teabest sisseehitatud kuvaril. Siin on näited teabeliikide kohta, mida saab kuvada:

- Kõrus
- Läbitud vahemaa
- Summeeritud päevane sõiduaeg
- Summeeritud sõiduaeg
- Teated, hoiatused, vead.

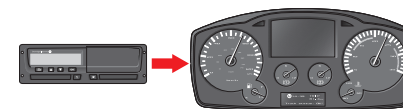

Erinevad ekraanivaated

Sõidumeerikul on kaks erinevat ekraani standardvaadet, mida on lihtne nooleklahvide abil lehitseda. Sõltuvalt allpool toodud kahest erinevast seadest on vaated erinevad.

- **DDS ON (juhi tegevustugi SEES.**
- **DDS OFF (juhi tegevustugi VÄLJAS.**

Ekraanivaade, kui DDS on SEES

Ekraani standardvaates kuvatakse DDS ja vaated on järgmised:

- Vaikimisi ekraanikuva.
- Tööaeg*.
- Praegune kiirus.
- Allesjäänud sõiduaeg.
- Allesjäänud puhkeae.
- Praam/rong**.

*Kui on aktiveeritud, vt täpsemat teavet DDSi jaotistest.

**Kui on aktiveeritud, vt täpsemat teavet DDSi jaotistest.

Ekraanivaade, kui DDS on VÄLJAS

DDSi saab deaktiveerida, misjärel vaated sisaldavad järgmist:

- Vaikimisi ekraanikuva.
- Juht 1.
- Juht 2.
- UTC kuupäev ja aeg.
- Kohalik kuupäev ja aeg.
- Praegune kiirus.

Vaikimisi ekraanikuva

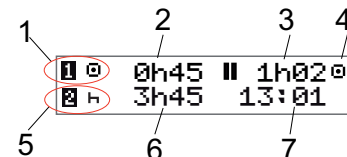

1. Juhi praegune tegevus.
2. Sõiduaeg alates viimasest puhkepausist/puhkeajast, kui parasjagu sõidetakse, muidu käesoleva tegevuse kestus.
3. Juhi summeeritud puhkeae.
4. Sõidumeeriku töörežiim (töörežiim sisestatakse automaatselt, kui kaart ei ole sisestatud või kui juhi kaart on sõidumeerikusse sisestatud).
5. Kaasjuhi praegune tegevus.
6. Kaasjuhi tegevuse kestus.
7. Kohalik aeg.

Praegune kiirus

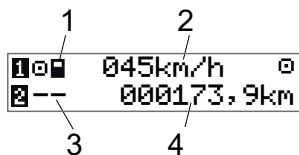

1. Sahtlisse 1 sisestatud kaardi tüüp.
2. Praegune kiirus.
3. Sahtlisse 2 sisestatud kaardi tüüp.
4. Odomeeter.

Sõita jäänud aeg

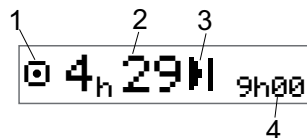

1. Kuvatakse sõita jäänud aja vaade.
2. Sõita jäänud aeg kuni järgmise tegevuseni.
3. Järgmine tegevus (päevase puhkeaja algus).
4. Kui pikk peab olema puhkeaeg, et saada juurde sõiduaega.

Allesjäänud puhkeaeg

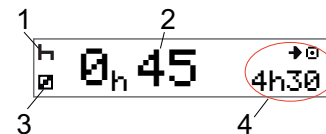

1. Juhi praegune tegevus (puhkus).
2. Puhata jäänud aeg, kuni sõiduaega on võimalik juurde saada.
3. Kaasjuhi praegune tegevus (kättesaadav).
4. Saadaolev sõiduaeg pärast praegust pausi/puhkust.

Juht 1 ja juht 2

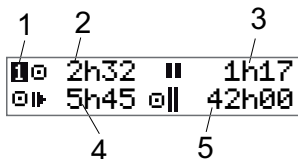

1. Annab märku, kui kuvatakse teave juhi või kaasjuhi kohta.
2. Sõiduaeg alates viimasest puhkepausist.
3. Summaarne puhkeae.
4. Päevane sõiduaeg.
5. Kumulatiivne sõiduaeg praeguse ja eelmise nädala jooksul.

UTC kuupäev ja aeg

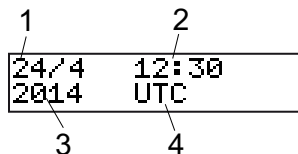

1. Kuupäev.
2. Maailmaeg.
3. Aasta.
4. Osutab, et kasutatakse maailmaega (UTC).

Kohalik kuupäev ja aeg

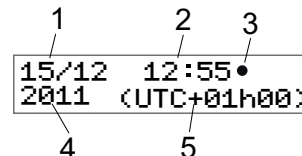

1. Kuupäev.
2. Kohalik aeg.
3. Kohaliku aja ikoon.
4. Aasta.
5. Kohaliku aja nihe.

Praam/rong

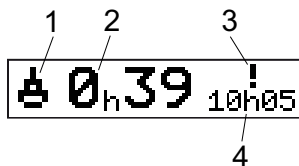

1. Praami/rongi esitus.
2. Allesjäänud katkestusaeg (kuni 1 tund).
3. Näit, et katkestusaega tuleb vähendada, et see mahuks igapäevasesse puhkeajaga 24-tunnise ajavahemiku jooksul.
4. Allesjäänud igapäevane puhkeajag.

Tööaeg

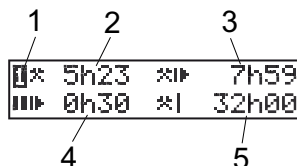

1. Annab märku, et kuvatakse juhi teavet.
2. Tööaeg alates viimasest puhkepausist.
3. Päevane tööaeg.
4. Päevane puhkeajag.
5. Nädala tööaeg.

Menüüd

Kuvaril on kaks peamenüüd, mida kasutatakse valikute tegemiseks ja seadete määramiseks. Menüüdes liigutakse sõidumeeriku nuppude abil.

 TRÜKI Väljatrüki valikud

 SEADED Võimalikud seaded

 KOHAD Algus-/lõpp-punktide valik, "Alast väljas" või "Praam/rong"

 INFO Menüüs **INFO** saate lülitada tumblerit viie erineva ekraanivaate vahel, vt rubriik **INFOMENÜÜ**, lk 25.

Kuidas tegevused registreeritakse?

Juhi ja kaasjuhi päeva jooksul tehtud tegevused registreeritakse juhi kaardil.

Võimalikud tegevused:

<input type="checkbox"/>	Sõitmine	Sõidukiga sõitmise ajal.
<input checked="" type="checkbox"/>	Töö	Töötades, kui sõiduk seisab, näiteks siis, kui sõidukit laaditakse.
<input checked="" type="checkbox"/>	Kättesaadav	Mitte töötades, näiteks siis, kui olete kaasjuht.
<input type="checkbox"/>	Puhkus	Puhkepausi ajal.
<input type="checkbox"/>	? tundmatu tegevus	Ühtegi liiki tegevust ei registreeritud.

Käsitsi registreeritud tegevused

Järgmised on kaks peamist olukorda, mille puhul te registreerite tegevused käsitsi:

- Kui teil on vaja registreerida tegevusi ajal, kui ühtegi juhi kaarti ei ole sisestatud, vaadake juhiseid eelpool.
- Kui sõiduk seisab ja te soovite muuta sõidumeeriku määratud käesolevat tegevust. Näiteks võite muuta juhi tegevuse **Töö** tegevuseks **Puhkus**.
Vajutage korduvalt lühidalt nuppu **1** (et teha juhti puudutavaid valikuid) või nuppu **2** (et teha kaasjuhti puudutavaid valikuid), kuni kuvatakse soovitud tegevus. **Sõitmine** valitakse alati automaatselt ja seda ei saa muuta.

Märkus.

Liiklusohutusega seotud põhjustel võite sõidumeerikut käsitseda üksnes siis, kui sõiduk seisab.

Enne sõidu alustamist

Järgmine stsenaarium kirjeldab ühe juhiga tavalist tööpäeva, kus:

- **Juhi kaart võeti välja** viimase tööpäeva lõpus.
- **Juht puhkas**, kuni kaart sisestati.
- **Juhi kaart sisestatakse** taas, kui algab uus tööpäev.

Märkus.

Juhi kaart tuleb sisestada sõidumeerikusse juhi identifitseerimise jaoks. Juhi kaart on isiklik ja seda on lubatud kasutada ainult kaardi õiguslikul valdajal.

Sisestage kaart

Kuna see on ühe juhi stsenaarium, kasutatakse kaardisahtlit 1. Kui on ka kaasjuht, peab ta sisestama oma kaardi sahtlisse 2.

1. Vajutage ja hoidke all sõidumeeriku nuppu **1**, kuni sahtel avaneb.
2. Sisestage kaart kiibiga ees ja üleval.
3. Lükake sahtel ettevaatlikult kinni.

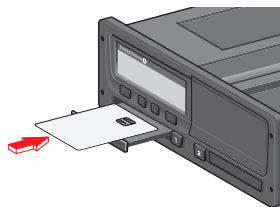

Kuvarile ilmub hetkeks teie nimi, teie kaardi viimase väljavõtmise aeg ning seejärel kuvatakse:

Paus kuni praeguseni?

4. Vajutage **OK**. Kuvaril on kiri: Lõppriik
5. Valige reisi sihtriik ja vajutage **OK**.

Kuvaril on kiri:

Algusriik

6. Valige reisi algusriik ja vajutage **OK**. Kuvaril on kiri: Väärtuste väljatrükk?
7. Valige, kas teha sisestatud andmete väljatrükk või mitte, valides **YES** või **NO**, ja seejärel vajutage **OK**.
8. Vajutage kinnituseks **OK**.

Kuvaril on kiri:

Valmis sõiduks

Olete sõiduvalmis.

Kaardisahtel lukustub:

- Kui sõiduk liigub.
- Kui sõidumeerik töötleb juhi kaardil olevaid andmeid.
- Kui sõidumeeriku elektritoide on katkestatud.

Märkus.

Kui lõppriik (sihtriik) valiti siis, kui olite kaardi välja võtnud, ei ole vaja seda uuesti registreerida. Sõidumeerik ei ole automaatselt valmis algus/lõpp-punktiks, kui kaart võeti välja vähem kui 9 tunniks.

Märkus.

Kui sõidumeerik ei loe kaarti (juhi kaardi autentimine), vt rubriik **Teadete kuvamine**, lk 57.

Päeva lõpus

Kui sõit on selleks päevaks lõppenud või kui juht ja kaasjuht vahetavad kohad, võetakse kaart sageli sõidumeerikust välja.

Juhi kaardi väljavõtmine (eemaldamine)

1. Vajutage sõidumeerikul nuppu **1** või **2**. Kuvaril on kiri:

Lõpetamise riik
Portugal

2. Valige oma lõpetamise riik ja vajutage kinnitamiseks **OK**. Andmed salvestatakse kaardile ja kaardisahtel avatakse.
3. Lükake juhi kaarti veidi alt ülespoole sahtlis oleva ava kaudu või suruge sahtli servi alla, kuni kaart välja tuleb.
4. Lükake sahtel ettevaatlikult kinni.

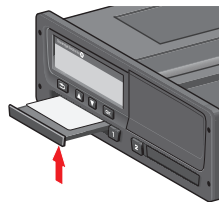

Märkus.

Kaarti ei saa välja võtta, kui:

- sõidate,
- kaardil olevaid andmeid töödeldakse,
- (ADR-veokites) süüde on välja lülitatud.

Kaardile salvestatud andmed

Kõik tegevused, nagu töötamine, sõitmine ja puhkamine, registreeritakse juhi kaardile ja sõidumeerikule. Sõidu ajal peab kaart olema sisestatud sõidumeerikusse ja kui te vahetate sõidukit, peate oma kaardi teise sõidukisse kaasa võtma. Kaart sobib kõigisse digitaalsetesse sõidumeerikutesse, sõltumata tootemargist. Seega on teie juhi kaardil alati ajakohastatud andmed.

Juhi kaart salvestab andmeid oma sisemise mälu piires, tavaliselt vähemalt 28 päeva. Pärast selle piiri ületamist, kirjutatakse vanad andmed uutega üle.

Kaks juhi stsenaariumit

Parasjagu töötava juhi kaart tuleb alati sisestada sahtlisse **1** ja kaasjuhi kaart sahtlisse **2**. Kui juhid vahetavad kohad, peavad nad vahetama ka kaardid, nii et sõiduaeg salvestatakse parasjagu juhtiva juhi kaardile.

Algus- ja lõpp-punktid

Kui tööpäev algab ja lõpeb, on sõidumeerikul vaja teada nii reisi algus- kui ka lõpp-punkti.

Need kohad võite registreerida ükskõik millal päeva jooksul (samuti käsitsi sisestamise käigus). Juhi kaarti välja võttes esitatakse teile küsimus lõpp-punkti sisestamise kohta.

Kohtade registreerimiseks tööpäeva jooksul toimige järgmiselt:

1. Menüü vaatamiseks vajutage **OK**.
2. Valige:

KOHAD

3. Vajutage **OK** ja liikuge alljärgneva juurde:

Alguskoht

4. Vajutage **OK** ja valige koht.
5. Vajutage kinnituseks **OK**.
6. Sihtkoha registreerimiseks tehke sama toiming uuesti, kuid liikuge alljärgneva juurde:

Lõpp-punkt

7. Sihtkoha kinnitamiseks vajutage **OK**. Kohad on registreeritud.

Kaardi sisestamisel

Kui olete teinud tegevusi, sisestamata juhi kaarti, on vaja need tegevused käsitsi registreerida. Usutavasti registreerite tegevused järgmisel korral, kui sisestate juhi kaardi. Palun pange tähele, et kõik tegevused sisestatakse kohaliku aja järgi.

Käsitsi sissekanded

Järgmine stsenaarium kirjeldab situatsiooni, kus teil on vaja registreerida sissekanded käsitsi (kaart on sel ajal sisestatud). Palun pange tähele, et suure tõenäosusega ei saa te oma kuvale sama esitust.

- **Reede, kell 15:23, 18/3 2011:** Jõudsite kohale ja võtsite juhi kaardi välja.
- **Alates 15.23 kuni 18.00:** Tegite muud tööd.
- **Alates 18.00 nädalavahetusel kuni kella 08.00 esmaspäeval, 21.03:** Puhkasite.
- **Alates 08.00 kuni 08.40:** Olite kättesaadav.
- **Alates 08.40 kuni 09.37:** Tegite aega arvestamata muud tööd. Arvestamata

aeg on aeg, mida ei pea juhi kaardile registreerima, näiteks sõites analoogse sõidumeerikuga.

- **Esmaspäeval kell 09.37, 21.03.2011:** Sisestate juhikaardi.

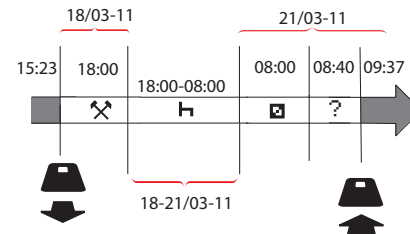

Käsitsi sissekannete registreerimiseks eespool toodud stsenaariumi järgi toimige järgmiselt:

1. Sisestage juhi kaart. Kuvaril on kiri:
Paus kuni praeguseni?
2. Valige **NO** ja vajutage **OK**. Kuvaril on kiri:
Soovite käsitsi sisestada?
3. Vajutage **OK**. Kuvatakse kaardi viimase väljavõtmise kuupäev ja kellaeg koos alljärgneva:

vahetuse lõpp

Seejärel sisestage muu töö, mida tegite kuupäeval 18.03.

4. Tõstke esile  sümbol.



5. Vajutage **OK**.



6. Kuupäev 18/03 on õige, kuid 21/3 paremal tuleb vahetada **18/03** vastu. Vahetage see, kerides noolenuppe kasutades tagasi **18/03** juurde.



7. Vajutage kinnituseks **OK**.
8. Muutke kellaeg (tund) **18**, kerides **18.37** poole ja vajutage **OK**.



9. Muutke minutid **00**, kerides **18:00** poole ja vajutage **OK**.



10. Vajutage kinnituseks uuesti **OK**. Kuvatakse kuupäev ja kellaeg, millal muu töö lõpetati, koos alljärgnevaga:

lõpp
vahetus

Nüüd sisestage aeg, millal puhkasite.

11. Tõstke esile puhkuse sümbol  ja vajutage **OK**.



12. Vajutage **OK**, et kinnitada kuupäev (**21/03**), mis on juba õige.
13. Muutke tund, kerides **08** juurde ja vajutage **OK**.
14. Muutke minutid, kerides **08:00** juurde ja vajutage **OK**.
15. Kuna puhkus on pikem kui üheksa tundi, siis on kuvaryl näha järgmist.
Algusriik
16. Valige algusriik ja vajutage **OK**.
17. Vajutage kinnituseks uuesti **OK**. Puhkuse lõppemise kuupäev ja kellaeg kuvatakse koos alljärgnevaga:
vahetuse algus

Nüüd sisestage aeg, millal olite kättesaadav.

18. Tõstke esile kättesaadavuse sümbol  ja vajutage **OK**.

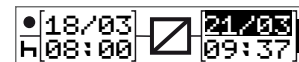

19. Vajutage **OK**, et kinnitada kuupäev (**21/03**), mis on juba õige.
20. Muutke tund, kerides **08** juurde ja vajutage **OK**.
21. Muutke minutid, kerides **08:40** juurde ja vajutage **OK**.
22. Vajutage kinnituseks uuesti **OK**. Kättesaadavuse ajavahemiku lõppemise kuupäev ja kellaeg kuvatakse koos alljärgnevaga:
vahetuse algus
Nüüd registreerige arvele võtmata ajal töötamine. Seda *ei* registreerita juhi kaardil.
23. Tõstke esile **?** sümbol ja vajutage **OK**.

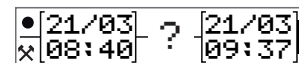

24. Kuvatakse aeg viimase tegevuse (arvestamata aeg) ja aja vahel, mil kaart oli sisestatud, mis on õige). Vajutage

kinnituseks **OK**.

25. Vajutage kinnituseks uuesti **OK**.

Nüüd olete registreerinud kogu töötamise, puhke-, kättesaadaval olemise ja arvestamata aja sellel perioodil, mil kaart ei olnud sisestatud. Kuvatakse alljärgnev:

Sissekannete
väljatrükk?

26. Valige, kas teha sisestatud andmete väljatrükk või mitte, valides **YES** või **NO**. Usutavasti ei tee te väljatrükki (teavet väljatrükkide kohta vt jaotisest rubriik **Väljatrükid**, lk 32).
27. Vajutage **OK**. Kuvatakse alljärgnev:
Kinnitada väärtused?
28. Sissekannete kinnitamiseks ja salvestamiseks vajutage **OK**. Nüüd näitab kuvar järgmist:
Sõiduks valmis

Käsitsi tehtud sissekande muutmine

Saate igal ajal liikuda tagasi ja muuta oma käsitsi tehtud sissekandeid, kasutades nuppu **Back**.

Saate muuta viimati sisestatud andmeid, enne kui vastate **YES** järgmisele küsimusele:

Kinnita
sissekanded?

1. Valige **NO** ja vajutage **OK**.
2. Valige alljärgnev:
Kas muuta väärtusi?
3. Vajutage **OK** ja esimene käsitsi tehtud sissekanne kuvatakse uuesti.
4. Liikuge selle sissekande juurde, mida soovite muuta. Tehke muudatused eespool kirjeldatud viisil.

Kõigi sissekannete kustutamine

Selleks et alustada algusest peale, toimige järgmiselt, kui kuvatakse alljärgnev:

Kinnita
sissekanded?

5. Valige **NO** ja valige:
Kustuta kõik sissekanded
6. Vajutage **OK** ja registreerige uued väärtused eespool kirjeldatud viisil.

Märkus.

Käsirežiim suletakse, kui sõit algab või kui sõidumeerikuga ei ole tehtud 1–20 minuti vältel (sõltuvalt seadistusest) ühtegi toimingut.

Tegevuse valik

Kui sõiduk on peatunud, saab valida käsitsi järgmist liiki juhi või kaasjuhi tegevused.

✕Töö

☞Puhkus

☑ Kättesaadav



1. Kaart endiselt sõidumeerikus, vajutage põgusalt nuppu (1/2). Kui olete juht, peate kasutama nuppu (1), ja kui olete kaasjuht, peate kasutama nuppu (2).
2. Vajutage veel kord lühidalt ja kuvatakse õige sümbol.
3. Oodake, kuni sõidumeerik lülitub tagasi valitud vaatele (mille te enne valisite).

Tööaja direktiiv (WTD)

Stoneridge'i digitaalne sõidumeerik vastab ELi tööaja direktiivi (2002/15/EÜ) nõuetele.

DDS juhi stsenaariumides

DDS hõlmab arvutustes nii tööaja direktiivi kui ka praami/rongi režiimi.

Kirjeldatakse DDSi juhi stsenaariumis, millel on järgmised osad:

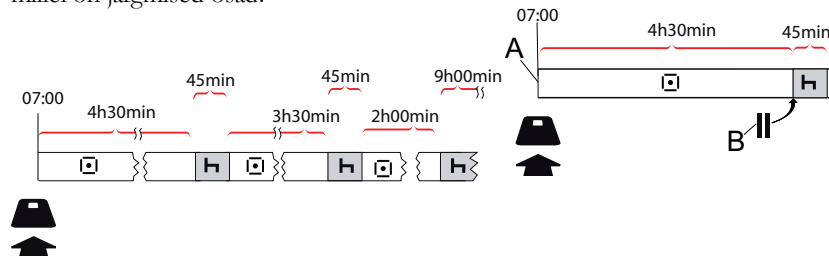

Selle stsenaariumi peamist osa kirjeldatakse allpool koos vaatega "Järelejäänud aeg".

Alusta sõitu DDSiga

Oletame, et te alustate sõitu näiteks kell 7 hommikul. Allpool oleval illustratsioonil sisestatakse kaart ja alustatakse sõitu samal ajal (A).

Praegu kehtivate määruste kohaselt tohite sõita 4 tundi ja 30 minutit, enne kui peate tegema 45-minutise vaheaja (või 15 + 30 minutit). Summeeritud sõiduaja lõpp märgitakse sümboliga positsioonil (B).

Sõita jäänud aeg

DDS peab arvet teie sõiduaja üle ja näitab sõita jäänud aega.

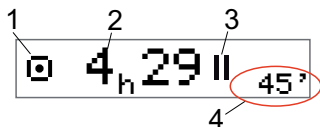

1. Icoon osutab, et tegemist on sõita jäänud aja vaatega.
2. Võite sõita 4 tundi ja 29 minutit, enne kui peate tegema puhkepausi.
3. Järgmine nõutav tegevus on puhkepaus.
4. Järgmine nõutav puhkepaus peab kestma vähemalt 45 minutit.

Hoiatus ja eelhoiatus

Kui sõita on jäänud 15 minutit, annab sõidumeerik eelhoiatuse. Hoiatus kuvatakse siis, kui te peate sõidu lõpetama.

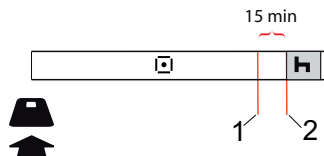

1. Eelhoiatus – kuvatakse 15 minutit enne sõita jäänud aja lõppemist.
2. Hoiatus – kuvatakse, kui sõita jäänus aeg on läbi.

Puhkepaus

Sarnaselt vaatega "Järelejäänud sõiduaeg" esitab DDS vaate "Järelejäänud puhkepaus", kui te puhkate.

45min



See on esimene puhkepaus pärast 4,5-tunnist sõitu.

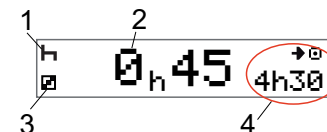

1. Juht puhkab.
2. Järelejäänud puhkepaus on 45 minutit.
3. "Kättesaadavus" on kaasjuhi kohta valitud tegevus.
4. Kui olete puhkepausi lõpetanud, võite sõita 4 tundi ja 30 minutit.

Päeva lõpu poole

Öhtul muutub järgmine tegevus tegevuseks "Päevane puhkus".



Päeva järel, mis sisaldas: 4,5-tunnist sõitu, 45-minutilist puhkepausi, 3,5-tunnist sõitu, 45-minutilist puhkepausi ja lõpuks 1 tund ja 28 minutit kestnud sõitu, kuvatakse alljärgnev.

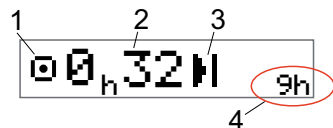

1. Ikoon osutab, et tegemist on sõita jäänud aja vaatega.
2. Võite sõita 32 minutit, enne kui peate tegema puhkepausi.
3. Ikoon, mis näitab järgmist nõutavat tegevust on "Päevane puhkus".
4. Kuvatakse teade, et peate puhkama 9 tundi.

Nädala sõiduaja piirmäär

Kui nädala sõiduaja piir läheneb, näeb kuva välja järgmine:

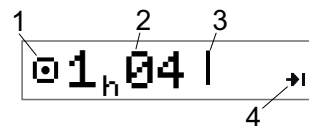

1. Ikoon osutab, et tegemist on sõita jäänud aja vaatega.
2. Sel nädalal veel sõita jäänud aeg.
3. Ikoon, mis osutab, et peate võtma iganädalase puhkuse.
4. Ikoon, mis osutab, et peate sõiduaja juurdesaamiseks järgmise nädalani ootama. Peate ootama järgmise UTC-nädalani.

Kalendri ajapiir

Veel sõita jäänud aja vaade näitab, millal on järgmine nõutav tegevus nädalane puhkus:

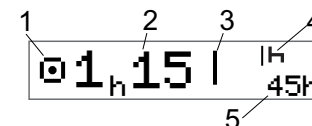

1. Ikoon osutab, et tegemist on sõita jäänud aja vaatega.
2. Sel nädalal veel sõita jäänud aeg.
3. Ikoon, mis näitab, et peate võtma oma iganädalase puhkuse, et saada rohkem sõiduaega.
4. Ikoon mis näitab nädalast puhkeaega, tuleb käivitada kohe pärast sõiduaja lõppemist.
5. Näitab puhkeaja kestust (45 tundi).

Praami või rongi stsenaarium

Kui päevane regulaarne puhkus tehakse praamil või rongil, saab puhkeaega kaks korda katkestada, et praamile või rongile sõita või sealt maha tulla. DDSil päevase puhkuse õigesti arvestamiseks sisestage praami/rongi esitingimus vahetult enne praamile / rongile peale või mahasõitu, nagu kujutatud alloleval joonisel.

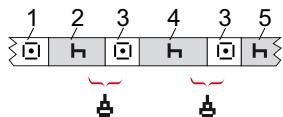

1. Praamile/rongile sõitmine
2. Puhkus praamisadamas/rongijaamas ootamise ajal.
3. Praamile/rongile peale-/mahasõitmine.
4. Puhkus praami/rongiga sõidu ajal.
5. Jätkuv puhkus pärast sõitu praami/rongiga.

Kogu sõiduaja katkestus (3 ja 3) ei tohi ületada 60 minutit.

Tingimuse praam/rong aktiveerimine

Tingimuse praam/rong aktiveerimine (järjekorras seistes või praami/rongi peal olles):

1. Menüü vaatamiseks vajutage **OK**.
2. Valige:

KOHAD

3. Vajutage **OK** ja valige:

praam/rong

4. Vajutage kinnituseks **OK**. Tegevus "praam/rong" on aktiveeritud.

Praami/rongi vaade (vt rubriik **Praam/rong**, lk 13) ilmub automaatselt, kui tingimused on õiged "päevaseks puhkuseks, mille katkestas praam/rong".

Märkus.

Pidage meeles, et tegevus tuleb siiski pärast praami väljasõitu muuta puhkuseks.

Lisateavet vt rubriik **Andmed ja erisused**, lk 83.

Sõit alast väljas

Osa sõidutingimusi ei nõua aja registreerimist sõidumeerikul, näiteks sõites riikides, kus selliseid regulatsioone ei ole. Seda sõidurežiimi nimetatakse alast väljas sõitmiseks.

Lähemat informatsiooni saate ELi sõidumeeriku kasutamist puudutavast määrusest 561/2006 ja riiklikest seadustest.

Alast väljas režiimi aktiveerimiseks või deaktiveerimiseks:

1. Menüü vaatamiseks vajutage **OK**.
2. Valige:

KOHAD

3. Vajutage **OK** ja valige:

Alast väljas

4. Vajutage **OK**.

- Kui olete lülitanud sisse alast väljas sõitmise režiimi, näitab vaikimisi kuva järgmist:

VÄLJAS

Alast väljas sõitmise režiim on aktiveeritud.

- Kui lülitate alast väljas sõitmise režiimi välja, näitab kuva järgmist:

Lõpetada režiim
alast väljas?

5. Vajutage kinnituseks **OK**. Alast väljas sõitmise režiim on deaktiveeritud.

Täpsemalt sõita jäänud aja kohta

Sõita jäänud aja vaatel võib sõidustsenaariumi jooksul olla erinevat teavet.



Järgmist piktogrammi võidakse kuvada positsioonis (1) ja sellel on järgnev tähendus:

- Puhkepausiaeg 45 või 15 + 30 min
- Päevase puhkuse aeg 11 või 9 tundi
- | Nädalase puhkuse aeg järgmise nädalani saabunud või nädalase 45 või 24 tundi sõiduaja piir käes.

- 2 nädala sõiduaja piir käes

Oodake järgmise nädalani

Kui kuvatakse piktogramm (2), on sellel järgmine tähendus:



Päevane puhkus peab algama kohe, kui järelejäänud aeg võrdub nulliga.

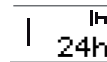

Nädalane puhkus peab algama kohe, kui järelejäänud aeg võrdub nulliga.



Tööaeg põhjustab järgmise puhkepausi või puhkuse.

DDSi arvutused ja piirangud

Viidete osas on DDSi arvutuste ja piirangute üksikasjalikum kirjeldus. Vt rubriik **Andmed ja erisused**, lk 83.

Kättesaadaval oleku aeg (POA)

DDSi arvutustes

Juhi tegevustoe režiimil saab POA-d arvestada puhkepausina (YES) või mitte (NO).

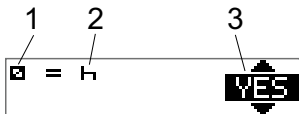

1. Kättesaadaval oleku piktogramm.
2. Puhkepausi piktogramm.
3. Käsul saab vaheldumisi valida sätte YES (POA arvestatakse puhkepausina) või NO (POA-d *ei* arvestata puhkepausina).

WTD arvutustes

Euroopa Liidus kehtivate erinevate õigusaktide tõttu saab kättesaadaval oleku aja arvestada *pubkepausina* või *tööna*.

Tööaja direktiivi režiimil saab POA-d arvestada tööna (YES) või mitte (NO).

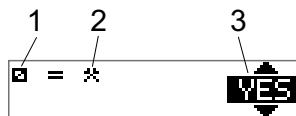

1. Kättesaadaval oleku piktogramm.
2. Töö piktogramm.
3. Käsul saab vaheldumisi valida sätte YES (POA arvestatakse tööna) või NO (POA-d *ei* arvestata tööna).

INFOMENÜÜ

Kui valite infomenüü, kuvatakse järgmised vaated:

- Summeeritud sõiduaeg, 1. juht.
- Summeeritud sõiduaeg, 2. juht.
- Kohalik kuupäev ja aeg.
- UTC kuupäev ja aeg.
- SE 5000 ülevaatus ja tarkvara ID-number.
- Ettevõtte lukustatud.
- Allalaadimise ja kalibreerimiseni jäänud aeg.
- Puhkuseni jäänud aja kalender.

Märkus.

Infomenüü saab avada ainult sõiduki seismise ajal.

Kuidas jõuda INFOMENÜÜSSE

INFOMENÜÜSSE pääseb alljärgnevalt:

1. Menüü vaatamiseks vajutage **OK**.
2. Valige:
INFO

3. Vajutage **OK**.

Nüüd võite erinevate vaadete vahel liikumiseks kasutada nooleklahve.

Puhkuseni jäänud aja kalender

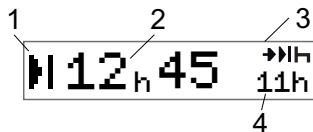

1. Puhkuseni jäänud aja kalendri ikoon.
2. Kalendrijärgne aeg puhkuse nõutava alguseni.
3. Ikoon, mis näitab, et järgmine puhkeag peab olema päevane puhkus.
4. Näitab, kui pikk peab olema puhkeag (praegusel juhul 11 tundi).

Summeeritud sõiduaeg, 1./2. juht

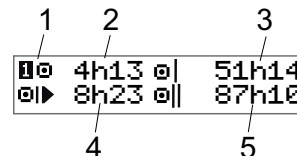

1. 1. juht (samasugune kuva on 2. juhi jaoks).
2. Pidev sõiduaeg.
3. Summeeritud nädalane sõiduaeg.
4. Summeeritud päevane sõiduaeg.
5. Summeeritud 2-nädalane sõiduaeg.

Allalaadimise ja kalibreerimiseni jäänud aeg

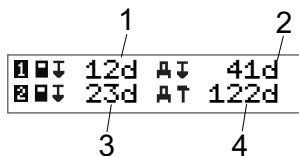

1. Päevade arv, mis on jäänud juhi 1 kaardi kohustusliku allalaadimiseni.
2. Päevad, mis on jäänud sõidumeeriku andmete kohustusliku allalaadimiseni.
3. Päevade arv, mis on jäänud juhi 2 kaardi kohustusliku allalaadimiseni.
4. Päevad, mis on jäänud sõidumeeriku kohustusliku kalibreerimiseni.

Ülevaatus

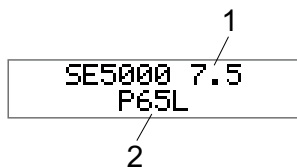

1. SE5000 ülevaatus.
2. Tarkvara ID-number.

Ettevõtte lukustatud

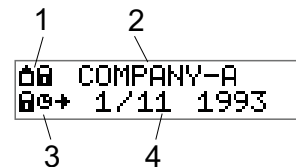

1. Ettevõtte lukkude piktogrammi kombinatsioon.
2. Aktiivse lukuga ettevõtte nimi.
3. Piktogramm näitab lukku stardiajal.
4. Ettevõtte andmete lukustamise kuupäev.

Juhi seaded

Juht saab teha järgmisi seadeid:

- Keele muutmine
- DDSi esituse aktiveerimine/deaktiveerimine
- DDSi hoiatuste aktiveerimine/deaktiveerimine
- Aja muutmine
- Kohaliku aja muutmine
- Suveaeg
- Kuvari värvirežiimi muutmine
- Masina registreerimisnumbri (VRN) vaade
- WTD esituse aktiveerimine/deaktiveerimine

Keele muutmine

Vaikimisi on sõidumeerikus ja väljatrükkidel kasutatav keel juhi kaardi keel, kuid te võite ise valida, millist keelt kasutatakse.

Kui te valite teise keele, salvestatakse uus keel ainult sõidumeerikus, mitte juhi kaardil.

1. Menüü vaatamiseks vajutage **OK**.
2. Valige:
SEADED
3. Vajutage **OK** ja valige:
Keel
4. Vajutage **OK** ja valige soovitud keel.
5. Vajutage kinnituseks **OK**. Keel on muudetud.

DDSi esitus SEES/VÄLJAS

DDS (Juhi tegevustugi) on vaikimisi aktiivne (SEES), kuid selle saab välja lülitada, mis tähendab, et välja ei ole lülitatud mitte ainult esitus, vaid ka kõik DDSiga seotud hoiatused.

1. Menüü vaatamiseks vajutage **OK**.
2. Valige:
SEADED
3. Vajutage **OK** ja valige:
DDSi seaded
4. Vajutage **OK** ja valige:
DDS aktiivne
5. DDSi esituse väljalülitamiseks valige **OFF**.
6. Vajutage kinnituseks **OK**. DDSi esitus on nüüd deaktiveeritud.

DDSi hoiatused SEES/VÄLJAS

DDSi hoiatused (juhi tegevustugi) on vaikumisi aktiveeritud (SEES), kuid need saab VÄLJA lülitada.

1. Menüü vaatamiseks vajutage **OK**.
2. Valige:
SEADED
3. Vajutage **OK** ja valige:
DDSi seaded
4. Vajutage **OK** ja valige:
DDSi hoiatused
5. DDSi hoiatuse väljalülitamiseks valige **OFF**.
6. Vajutage kinnituseks **OK**. DDSi hoiatused on nüüd deaktiveeritud.

Aja muutmise

Kõik sõidumeeriku tegevused registreeritakse UTC ajas (koordineeritud maailma-aeg), mis vastab enam-vähem GMT-ajale (Greenwichi aeg). Aega ei kohandata automaatselt suve- ja talveajale (suveaeg/tavaaeg).

Võite muuta UTC-aega ühe minuti võrra nädala kohta (pluss või miinus) ja see võib olla tähtis eeskätt siis, kui vahetate sõidukit.

Kui kellaaeg hälbib rohkem kui 20 minuti võrra, tuleb sõidumeerik kalibreerida digitaalseid sõidumeerikuid hooldavas töökojas.

1. Menüü vaatamiseks vajutage **OK**.
2. Valige:
SEADED
3. Vajutage **OK** ja valige:
Maailmaaeg
4. Vajutage **OK**.
5. Muutke aeg, kasutades nooleklahve.
6. Vajutage kinnituseks **OK**. Aeg on muudetud.

Kohaliku aja muutmise

Kohalik aeg on kellaaeg konkreetses riigis. Kohalikku aega näidatakse kuvaryl teavituks ja mõnedel väljatrükkidel. Kohalikku aega saab muuta käsitsi 30 minuti kaupa.

1. Menüü vaatamiseks vajutage **OK**.
2. Valige:
SEADED
3. Vajutage **OK** ja valige:
Kohalik aeg
4. Vajutage **OK**.
5. Muutke aeg, kasutades nooleklahve.
6. Vajutage kinnituseks **OK**. Kohalik aeg on muudetud.

Suveaeg

ELi riikides tuleb sõidumeerik teile märtsi ja oktoobri viimasel pühapäeval meelde, et kohalik aeg tuleb muuta vastavalt suveajale (kohalik suveaeg/talveaeg).

1. Kui on vaja korrigeerida, kuvatakse alljärgnev:
Uus aeg?
2. Vajutage kinnituseks **OK**. Kohalik aeg on muudetud.

Kuvari värvirežiimi muutmine

Kuvamiseks on kaks režiimi: tume taust heleda tekstiga või hele taust tumeda tekstiga.

1. Menüü vaatamiseks vajutage **OK**.
2. Valige:
SEADED
3. Vajutage **OK** ja valige:
Überpööratud kuva
4. Vajutage kinnituseks **OK**. Kuva on ümber pööratud.
Ümberpööratud kuva lähtestamiseks sooritage sama toiming, kuid punktis 3 valige **NO**.

Vaade "Masina registreerimisnumber"

Juht näeb masina registreerimisnumbrit (VRN), kuid selle määramiseks on vaja töödandja kaarti, vt rubriik **Määrake masina registreerimisnumber (VRN)**, lk 45.

1. Menüü vaatamiseks vajutage **OK**.
2. Valige:
SEADED
3. Vajutage **OK** ja valige:
Reg. number
4. Vajutage kinnituseks **OK**. Kuvarile ilmub sõiduki registreerimisnumber.

Energiasäästu režiim

Kui süütevõti on välja keeratud, lülitub sõidumeerik energiasäästu režiimile kümme minutit pärast viimast toimingut. Energiasäästu režiimis on ekraan kustunud.

Ekraan lülitub sisse, kui:

- vajutatakse mis tahes nuppu
- süüde keeratakse sisse
- sõidukit hakatakse pukseerima

Sõidumeeriku hooldamine

Selleks, et sõidumeerik töötaks kaua ja tõrgeteta, pidage palun meeles alljärgnev:

- Hoidke sahtlid alati kinni ning avage neid ainult kaardi sisestamiseks või eemaldamiseks.
- Ärge toetage esemeid avatud kaardisahtlitele, mis võivad viga saada.
- Hoidke sõidumeerik puhtana.
- Puhastage musta sõidumeerikut niiske pehme lapiga.

Kaartide hooldus

Käsitsege oma kaarti ettevaatlikult ja pidage meeles järgmist:

- Ärge murdke ega painutage kaarti.
- Veenduge, et kaardi kontaktid on puhtad.
- Puhastage kaardi vajaduse korral pehme niiske lapiga.
- Kaitske kaarti kahjustuste eest.

Kui kaart on kahjustatud, kadunud või varastatud

Kui kaart on kahjustatud, kaduma läinud või varastatud, peab omanik paluma asenduskaarti selle niigi vastutavalt asutuselt, kus kaart väljastati.

Kui kaart on varastatud või kui omanik kahtlustab, et volitamata isikul on juurdepääs kaardile, peab omanik teatama juhtunust kohalikule politseile ja küsima ka asjaomase politseiraporti numbri.

Kehtiva juhi kaardita juhil ei ole lubatud digitaalse sõidumeerikuga sõidukit juhtida.

Väljatrükid

Võite vaadata sõidumeerikule salvestatud andmeid ja juhi kaarte, trükkides need paberile või kuvades ekraanile. Võimalikke esitusviise on mitu, lähemalt saab nende kohta lugeda jaotisest rubriik **Näited väljatrüki kohta**, lk 69

Andmete väljatrükk paberile

1. Menüü vaatamiseks vajutage **OK**.
2. Valige:
TRÜKI
3. Vajutage **OK**.
4. Valige väljatrüki liik ja seejärel vajutage **OK**.
5. Mõned väljatrüki liigid nõuavad juhi kaardi ka kuupäeva sisestamist. Sellisel juhul näitab kuvar järgmist:

Valige kaart 1 või 2

- Hetkel töötava juhi kaardi väljatrüki tegemiseks valige **1** või valige **2**, kui soovite kaasjuhi kaardi väljatrükki. Kuvaril on kiri:

Valige kuupäev
09/11/2011

- Valige soovitud kuupäev, kasutades nooleklahve ja vajutage **OK**.
6. Valige:
printer
 7. Vajutage **OK**. Kuvaril on kiri:
**Trükkimine
pooleli**
 8. Oodake, kuni teade kaob ekraanilt ja siis rebige väljatrükk ülespoole tõmmates lahti. (Kui soovite toimingu tühistada, vajutage ja hoidke all nuppu .

Märkus.

Paberiummistuse vältimiseks veenduge, et paberikasseti ava ees ei ole takistust.

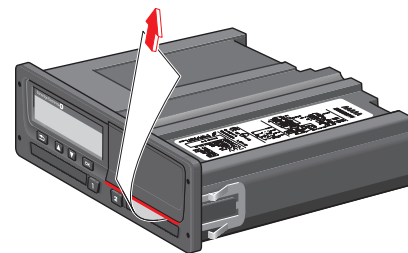

Andmete vaatamine kuvaril

1. Menüü vaatamiseks vajutage **OK**.
2. Valige:
TRÜKI
3. Vajutage **OK**.
4. Valige väljatrüki liik ja seejärel vajutage **OK**.
5. Mõned väljatrüki liigid nõuavad juhi kaardi ka kuupäeva sisestamist. Sellisel juhul näitab kuvar järgmist:
Valige kaart 1 või 2

- Hetkel töötava juhi kaardi väljatrüki tegemiseks valige **1** või valige **2**, kui soovite kaasjuhi kaardi väljatrüki. Kuvaril on kiri:

Valige kuupäev

- Valige soovitud kuupäev, kasutades nooleklahve ja vajutage **OK**.
6. Valige:
kuvar
 7. Vajutage **OK**. Kerige nooleklahve kasutades andmed läbi ja seejärel vajutage tagasipöördumiseks **OK**.

Vaheta paberirull

Märkus.

Talitlushäirete vältimiseks kasutage ainult Stoneridge'i heaskiidu saanud trükipaberit.

1. Vajutage esipaneeli ülemist serva. Paneel avaneb.



2. Hoidke paneeli alumist serva ja tõmmake kassett ettevaatlikult välja.

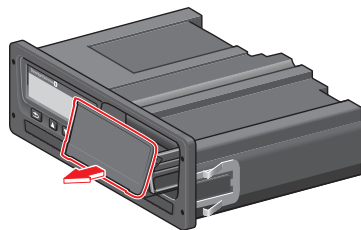

3. Sisestage paberirull, juhtides paberi ümber paberikasseti tagaosa ettepoole,

nii et paber möödub paneeli alumisest servast.

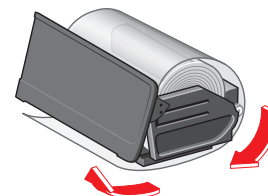

4. Sisestage paber printerisse.
5. Libistage paberikassett sõidumeerikusse ja vajutage sulgemiseks paneeli alumist osa.

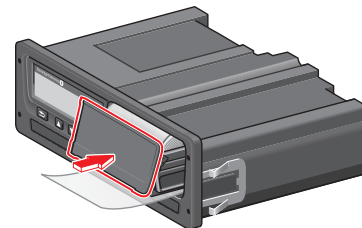

6. Tõmmake paberit ülespoole ja rebige ära.

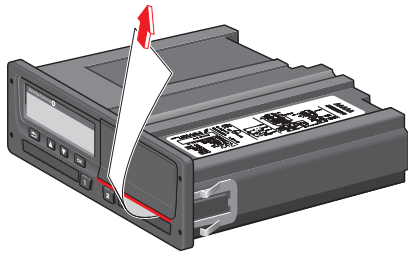

Ettevõtte osa

Ettevõtte osa sisaldab teavet eeskätt sõidukiomanikele ja veoettevõtjatele, kellel on järgmistes põhijaotistes kirjeldatud kohustused:

- **Ettevõtte kontroll** – ettevõtte on kohustatud kontrollima sõidumeerikut ja pidama arvestust.
- **Töökoja kontroll** – ettevõtte peab haldama sõidumeeriku töökoja kontrolle ja säilitama kontrolli käigus koostatud dokumentatsiooni.
- **Andmete lukustamine ja avamine** – ettevõtte võib andmed lukustada, et volitamata isikud ei pääseks andmetele ligi. Seda ja lähtestamise funktsiooni (andmete lukustamine) kirjeldatakse siin.
- **Andmete allalaadimine** – ettevõtte on kohustatud sõidumeeriku andmed alla laadima.
- **Tööandja kaart** – sisaldab teavet tööandja kaardi kohta.
- **Ettevõtte seaded** – mõned seaded on kättesaadavad ainult ettevõtte töötajatele ja need seaded on esitatud siin.

Märkus.

Ettevõtte peab tagama, et kõik tema üle 3,5-tonnised sõidukid on varustatud digitaalsete sõidumeeriku süsteemidega ELi määruste ja riigisiseste seaduste kohaselt. Tööandja kaart on isiklik ja seda on lubatud kasutada ainult kaardi õiguslikul valdajal.

Ettevõtte kontroll

Ettevõtte kontrolli käigus veendutakse, et

- tüübikinnitus number on õige.
- Maailmaaeg (UTC) on täpne ja seda on korrigeeritud vähem kui 20 minuti võrra.
- Sõidumeerik on nõuetekohaselt kalibreeritud.
- Paigaldussildil on kehtiv kuupäev ja silt on terve.

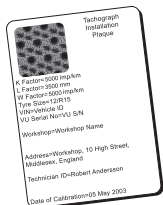

- Turvakleebis ei ole lahti rebitud.

Ettevõtte kontrolli käigus veendutakse ühtlasi, et

- salvestatud kalibreerimistegurid vastavad paigaldussildil kirjas olevatele väärtustele.
- Sõidumeerikusse salvestatud sõiduki parameetrid (tehasetähis [VIN-kood] ja

registreerimisnumber [VRN]) vastavad sõiduki tegelikele andmetele.

- Sõidumeerikul ei ole nähtavaid kahjustusi.

Hoidke andmed alles.

Säilitage ettevõtte kontrolli andmed.

Kontrolli ebaõnnestub

Kui ükskõik millisel ettevõtte kontrolli alla kuuluval tootel esineb vigu või kui on kahtlusi seoses ettevõtte kontrolliga, tuleb sõiduk viia kontrolliks digitaalseid sõidumeerikuid hooldavasse töökotta.

Kui seda ei tehta, on selle tagajärjeks otsus, et ettevõtte rikub ELi, EMP ja AETRI sõidumeerikuid käsitlevaid määrusi, ja sõiduk, millesse sõidumeerik on paigaldatud, on kasutamiseks kõlbmatu.

Märkus.

Riiklike määruste osas konsulteerige vastava asutusega.

Töökoja kontroll

Sõidumeerik peab läbima üle aasta töökoja kontrolli. Ettevõtte on kohustatud kontrollimist haldama ja hoolitsema kontrolli (läbi viidud digitaalseid sõidumeerikuid hooldavas töökojas) käigus koostatud dokumentatsiooni eest.

Paigaldussildil, mis on kinnitatud sõidumeeriku lähedale, on kirjas läbitud kontrolli kuupäev.

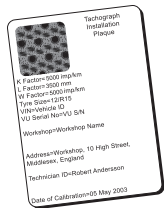

Märkus.

Paigaldussilt peab olema kehtiv ja terve.

Veenduge, et saate perioodilist kontrolli saanud sõidumeeriku katsesertifikaadi andmed on täpsed.

Ettevõtte peab hoolitsema järgmiste dokumentide eest:

- Töökojast saadud tunnistused.
- Tunnistused allalaadimise kohta, vt rubriik **Allalaadimine – miks?**, lk 40.

Andmed peavad olema kättesaadavad, kui täitevasutus viib läbi uurimist või teeb auditiit.

Andmete lukustamine/avamine

Ettevõtte omanik võib lukustada sõidumeeriku andmed, et volitamata isikud andmetele ligi ei pääseks.

Soovitame andmed lukustada enne sõidumeeriku kasutamist. Kui lukustatakse hiljem, on kõik selle ajani sisestatud andmed lukustamata ja kättesaadavad.

Sõiduki müük

Kui sõiduk müüakse, tuleb enne sõiduki uuele omanikule üle andmist teha andmete avamise toiming. Kui seda ei tehta, on oht, et andmete salvestamisel lähevad andmed segi.

Kui sõidumeerikusse sisestatakse tööandja kaart

Tööandja kaardi sisestamisel küsib SE5000 automaatselt, kas ettevõtte lukk tuleb aktiveerida.

Ettevõtte
lukustatud

Kui sisestatu kaardil juba on aktiveeritud lukk, siis seda ei küsita.

1. Valige **YES** ja vajutage **OK**.

Peagi ilmub järgmine näit:

Lukustamine
lõpetatud

Hiljem saate mis tahes ajal lukustamise/avamise olekut kuvada, kui valite menüü **INFO**, vt rubriik **Kuidas jõuda INFOMENÜÜSSE**, lk 26.

Muu ettevõtte andmed on veel lukustatud

Kui ettevõtte andmete lukustamise ajal on seadmesse veel lukustatud teise ettevõtte andmed, vabastab sõidumeerik teise ettevõtte andmed automaatselt. Mõlema ettevõtte andmed säilivad.

Andmete lukustamine

Kui ettevõtte andmed ei ole lukustatud, ilmub lukustamise menüü pärast ettevõtte kaardi sisestamist. Lisaks saab lukustamist teha mis tahes ajal.

1. Vajutage nuppu **OK** sõidumeeriku menüü kuvamiseks.
2. Valige:

FIRMA LUKUD

3. Vajutage **OK**.

Kuvaril on kiri:

Ettevõtte
lukustatud

5. Valige **YES** ja vajutage **OK**.

Peagi ilmub järgmine näit:

Lukustamine
lõpetatud

Kui andmed vabastati viimati sama ettevõtte poolt, tühistatakse andmete vabastamine ning andmete lukustamine jätkub alates eelmisest lukustamisest.

Märkus.

Sõidumeerik on võimeline käitlema kõige rohkem 255 ettevõtte lukke. Pärast seda eemaldatakse kõige vanem ettevõtte lukk.

Andmete avamine

Avamise toiming tuleb teha enne sõidumeeriku üleandmist teisele ettevõttele või kui on oht, et salvestatakse järgmise ettevõtte andmed. Kui avamine ununeb, ei avata andmeid enne seadme lukustamist uue ettevõtte poolt.

1. Sisestage tööandja kaart sahtlisse 1 või 2. Sõidumeerik lülitub automaatselt ettevõtja režiimile.

Kui sisestatakse kaks tööandja kaarti, väljastatakse viimasena sisestatu.

2. Vajutage nuppu **OK** sõidumeeriku menüü kuvamiseks.
3. Valige:

FIRMA LUKUD

4. Vajutage **OK**.
5. Valige **YES** ja vajutage **OK**.

Kuvaril on kiri:

Ettevõtte
avamine

6. Valige **YES** ja vajutage lukustamiseks **OK**.

Peagi ilmub järgmine näit:

Avamine
lõpetatud

Allalaadimine – miks?

Kaartidel ja sõidumeerikul on vaba ruumi piiratud ja kui mälu saab täis, kirjutatakse teave uue teabega üle ja niimoodi kaob see teave alatiseks.

Selle vältimiseks ja kaardi ning sõidumeeriku andmete turvamiseks on vaja teavet sageli alla laadida. See tähendab, et andmed kantakse kaardilt või sõidumeerikult üle sõidukivälisesse andmelattu.

Andmeid tuleb regulaarselt alla laadida. Palun pidage meeles, et allalaadimine ei hävita andmeid. Andmed kustutatakse (hävitatakse) ainult siis, kui need kirjutatakse uute andmetega või kogemata üle.

Märkus.

Lisateabe saamiseks konsulteerige asjaomase asutusega.

Seadmed

Salvestatud andmete allalaadimine sõidumeeriku mälust või sisestatud juhi kaardilt toimub ühendatud allalaadimiseseadme abil. Parimate tulemuste saamiseks soovitab Stoneridge Electronics kasutada OPTACi. Kasutada võib ka muid allalaadimiseseadmeid, mis vastavad seadusandliku dokumendi 1360/2002 VII lisas sätestatud protokollile.

Ka kaugallalaadimine on võimalik, kuid siin seda ei kirjeldata.

Mitut liiki seadmetega saab andmeid kaartidelt otse alla laadida, sisestades seadme asjaomase seadme kaardihoidjasse.

Allalaadimiseks kasutatav seade genereerib digitaalse allkirja, mis salvestatakse koos allalaaditud andmetega.

Allalaadimine

Märkus.

Kui juhi kaart on sisestatud sahtlisse 1, pange tööandja kaart andmete allalaadimiseks sahtlisse 2.

1. Eemaldage printerikassett.
2. Ühendage allalaadimiseseade sõidumeerikuga, kasutades esimest 6 kontaktiga allalaadimisühendust.

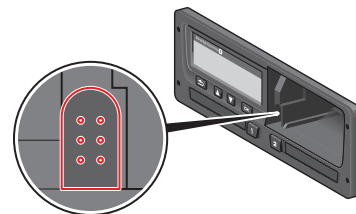

3. Alustage andmete allalaadimist vastavalt kasutatava seadme juhistele. Sõidumeerikul on kiri:

Toimub allalaadimine

Kui allalaadimine on lõppenud, ilmub järgmine sõnum:

Allalaadimine lõppenud

Kui allalaadimine ebaõnnestub, ilmub ekraanile järgmine hoiatus:

Allalaadimise viga

Vaadake rubriik **Teadete kuvamine**, lk 57

Hoidke andmed alles.

Säilitage kõik alla laaditud andmed sobival turvalisel viisil. Sellega väldite volitamata juurdepääsu andmetele.

Andmed peavad olema kättesaadavad, kui täitevasutus viib läbi uurimist või teeb auditit.

Tunnistus – kui allalaadimine ei ole võimalik

Kui rikkis sõidumeerikust ei ole võimalik töökojas andmeid alla laadida, väljastab töökoda allalaadimatuse tunnistuse.

Töökojalt saadud selline tunnistus tuleb turvaliselt säilitada. Tunnistus peab olema mis tahes uurimise või auditi ajal täitevasutustele kättesaadav.

Soovitame registreerida kõik allalaadimatuse tunnistused, mis on väljastanud digitaalseid sõidumeerikuid hooldav töökoda.

Märkus.

Kui töökoda saab kirjaliku nõude kontrollivalt täitevasutuselt, võidakse salvestatud ja alla laaditud andmete

koopia esitada uurimiseks antud asutusele ilma andmete omaniku loata.

Allalaadimine kontrollija kaardi abil

Kehtiv kontrollija kaart võimaldab kontrollival asutusel andmeid uurimise jaoks alla laadida.

Tööandja kaart

Tööandja kaarte väljastavad vastutavad asutused asjaomastes ELi, EMP ja AETRI riikides (EL – Euroopa Liit, EMP – Euroopa Majanduspiirkond, AETR – ÜRO rahvusvahelise maanteetranspordi kokkulepe). Ettevõttel võib olla mitu tööandja kaarti.

Tööandja kaart tuleb sisestada sõidumeerikusse ettevõtte identifitseerimise jaoks.

Märkus.

Kui sõidumeerik ei loe kaarti (tööandja kaardi autentimine), vaadake rubriik **Teadete kuvamine**, lk 57 ja otsige järgmist:

**Kaart laudentimine.
viga**

Tööandja kaarti saab kaugautentida. Kui kaugautentimine ebaõnnestub, teavitatakse kasutajat kasutajaliidese vahendusel. See ei ole sõidumeeriku kuvaryl nähtav.

Kaardisahtel on lukustatud sõiduki liikumise, tööandja kaardil olevate andmete töötlemise ja sõidumeeriku toite puudumise ajal.

Tööandja kaardile saab salvestada minimaalselt 230 kannet. Maksimaalne kannete arv sõltub kaardi liigist. Kui ülemine piirmäär on käes, kirjutatakse andmed üle.

Režiimis Avatud/lukustatud või Allalaadimine säilitatud andmed

Iga kord, kui tööandja kaart sisestatakse sõidumeerikusse, säilitatakse kaarditoimingute registreering tööandja kaardil ja sõidumeerikus.

- Ettevõtte tegevuse kuupäev ja kellaaeg.
- Tegevuse liik.
- Allalaadimisperiood, olemasolu korral.
- Sõiduki registreerimisnumber (VRN) ja toimingus kasutatud sõiduki registreerinud riiklik asutus.
- Juhi kaardi number ja kaardi väljastanud riik, kui toimub kaardi andmete allalaadimine.

Tööandja kaardile salvestatud andmed

Tööandja kaardile salvestatakse üks sissekanne tööandja kaardi tegevuse kohta, mis sisaldab järgmisi kaardi ja selle valdaja andmeid:

- Kaardi number.
- Väljastanud riik, väljastanud asutuse nimi ja väljastamiskuupäev.
- Kaardi kehtivus - alguskuupäev ja aegumistähtaeg.
- Ettevõtte nimi ja aadress.

Sõidumeerikusse salvestatud ettevõtte tegevuste andmed

Iga kord, kui tööandja kaarti kasutatakse sõidumeeriku tegevuste jaoks, salvestatakse sõidumeerikusse vastav sissekanne.

Andmete lukustamise/avamise ajal salvestatakse järgmised andmed:

- Lukustamise kuupäev ja kellaaeg.
- Avamise kuupäev ja kellaaeg.

- Tööandja kaardi number ja kaardi väljastanud liikmesriik.
- Ettevõtte nimi ja aadress.

Allalaadimisel salvestatakse järgmised andmed:

- Allalaadimise kuupäev ja kellaeg.
- Tööandja kaardi number.
- Allalaadimiseks kasutatud kaardi väljastanud liikmesriik.

Ettevõtte seaded

Järgmiste seadete tegemiseks peab teil olema tööandja kaart.

Näita allalaadimistoimingut

Võite valida, kas allalaadimisprotsessi näidatakse või mitte.

1. Menüü vaatamiseks vajutage **OK**.

2. Valige:

Seade

3. Vajutage **OK**.

4. Valige:

Parameetrid

5. Vajutage **OK**.

6. Valige:

Näita allalaadimis-
protsessi

7. kui protsessi peab näitama, valige:

YES

8. Kui protsessi ei pea näitama, valige:

EI

9. Seejärel vajutage kinnituseks **OK**.

WTD esitus sees/väljas (ON/OFF)

WTD (tööaja direktiivi seire) on vaikinisi aktiivne (ON), kuid selle saab välja lülitada, mis tähendab, et välja ei ole lülitatud mitte ainult esitus, vaid ka kõik WTDga seotud hoiatused.

1. Menüü vaatamiseks vajutage **OK**.

2. Valige:

SEADED

3. Vajutage **OK** ja valige:

WTD seaded

4. Vajutage **OK** ja valige:

WTD aktiivne

5. WTD esituse väljalülitamiseks valige

OFF.

6. Vajutage kinnituseks **OK**. WTD esitus on nüüd deaktiveeritud.

D8-andmeformaad

1. Menüü vaatamiseks vajutage **OK**.

2. Valige:

SEADED

3. Vajutage **OK**.

4. Valige:

Parameetrid

5. Vajutage **OK**.

6. Valige:

D8-andmeformaad

7. SRE omanikuvormingu jaoks valige:
SRE
8. Õigusliku vormingu jaoks valige:
2400
9. Seejärel vajutage kinnituseks **OK**.

Määrake tegevus, kui "Süüte lülitus" sees/väljas

Saate valida, et tegevus valitakse automaatselt, kui süüde keeratakse sisse või välja. Tegevuse muutus kehtib nii juhi kui kaasjuhi kohta.

1. Menüü vaatamiseks vajutage **OK**.
2. Valige:
SEADED
3. Vajutage **OK**.
4. Valige:
Parameetrid
5. Vajutage **OK**.
6. Valige üks järgmistest (sõltuvalt sellist, millise seade te soovite teha):
Vaikimisi tegevus
SÜÜDE SEES

Vaikimisi tegevus süüde väljas

7. Vajutage kinnituseks **OK**.

Määrake, millal on käsitsi sisestamise aeg läbi

Käsitsi sisestamise režiim suletakse, kui sõltuvalt seadetest 1–20 minuti vältel ei ole toimunud tegevust. Vaikimisi on ooteaeg üks minut.

1. Menüü vaatamiseks vajutage **OK**.
2. Valige:
SEADED
3. Vajutage **OK**.
4. Valige:
Parameetrid
5. Vajutage **OK**.
6. Valige:
Käsitsi sisestamise
aeg läbi
7. Vajutage **OK**.
8. Valige üks järgmistest:
1 minut
20 minutit
9. Vajutage **OK**.

Määrake masina

registreerimisnumber (VRN)

Tavaliselt määratakse masina registreerimisnumber (VNR) paigaldamise ajal. Aga kui VRN on puudu, saate selle ise sisestada. Ettevõtte saab numbri registreerida ainult üks kord.

1. Menüü vaatamiseks vajutage **OK**.
2. Valige:
SEADED
3. Vajutage **OK**.
4. Valige:
Reg. number
5. Vajutage **OK**.
6. **Sisestage reg. number**
kuvatakse ekraanile. Vajutage **OK**.
7. Valige riik ja vajutage **OK**.
8. Valige kirjatüüp, mida eelistate
(vaikimisi seade on Latin 1) ja vajutage **OK**.
9. Valige masina registreerimisnumbri esimene täht ja vajutage **OK**. Korrake tegevust, kuni number on sisestatud. Sisestada saab 13 tähemärki.
10. Valige **☐** sümbol ja vajutage **OK**.
11. Vajutage kinnituseks **OK**. Sõiduki registreerimisnumber on määratud.

DDSi seaded

Ettevõtte jaoks on saadaval arvukalt DDSi seadeid, vt tabelit kõigi DDSi seadete kohta.

Kõigi DDSi seadete tabel

See tabel sisaldab kõiki DDS-seadeid.



- sees/väljas – esitluse saab sisse lülitada (aktiveeritud) või välja lülitada (deaktiveeritud).
- päevad – on seade selle määramiseks, mitu päeva varem esitatakse hoiatus või eelhoiatus.

DDSi kuvad

Teksti kuva	Seade	Kirjeldus
DDS aktiivne	sees/väljas	Määrake, kas DDSi kuvatakse või mitte. See on saadaval nii juhi kui ka ettevõtte tarbeks.
DDSi hoiatused	sees/väljas	Määrake, kas hoiatusi ja eelhoiatusi kuvatakse või mitte. See on saadaval nii juhi kui ka ettevõtte tarbeks.
 = 	puhkepaus/ ei ole puhkepaus	Määrake, kui kättesaadaval oleku ajad registreeritakse pausina. See on saadaval ettevõtte tarbeks.
9 h	sees/väljas	See on eelhoiatus ja hoiatus, mis kuvatakse, kui päevane 9-tunnine sõiduaeg on peaaegu läbi.
iga päev sõiduaeg	sees/väljas	See on eelhoiatus ja hoiatus, mis kuvatakse, kui maksimaalne päevane sõiduaeg on peaaegu läbi.
nädalas sõiduaeg	sees/väljas	See on eelhoiatus ja hoiatus, mis kuvatakse, kui maksimaalne nädala sõiduaeg on peaaegu läbi.
2 nädal sõiduaeg	sees/väljas	See on eelhoiatus ja hoiatus, mis kuvatakse, kui maksimaalne kahe nädala sõiduaeg on peaaegu läbi.
iga päev/nädal puhkus	sees/väljas	Eelhoiatus ja hoiatus päeva/nädala puhkeaja kohta.
kaardi laadim. välp	päeva	Siin saab ettevõtte määrata päevade arvu kaardi allalaadimiste vahel.
sõiduk allalaadimise välp	päeva	Siin saab ettevõtte määrata päevade arvu sõidumeeriku allalaadimiste vahel.
sõiduaeg eelhoiatus	hhmm	Määrake, mitu minutit (tundi) varem annab sõidumeerik eelhoiatuse. See seade puudutab kõiki eelhoiatusi, välja arvatud pideva sõiduaja eelhoiatus
kaart aegub eelhoiatus	päeva	Määrake, mitu päeva varem annab sõidumeerik hoiatuse.
kaardi laadim. eelhoiatus	päeva	Määrake, mitu päeva varem annab sõidumeerik hoiatuse.
sõiduk allalaadimise eelhoiatus	päeva	Määrake, mitu päeva varem annab sõidumeerik hoiatuse.

kalibreerimine eelhoiatus	päeva	Määrake, mitu päeva varem annab sõidumeerik hoiatuse.
Auto DDS kuvar	sees/väljas	Selle seade korral saab seadistada sõidumeeriku nii, et see kuvab automaatselt kuva standardvalikud.

WTD seaded

Teksti kuva	Seade	Kirjeldus
WTD aktiivne	YES/NO (jah/ei)	Määrake, kas WTDd kasutatakse (aktiivne) või ei kasutata (deaktiveeri). See on saadaval nii juhi kui ka ettevõtte tarbeks.
6 h	YES/NO (jah/ei)	Määrake, kas 6-tunniseid eelhoiatusi ja 6-tunniseid hoiatusi kuvatakse või mitte. See on saadaval ettevõtte tarbeks.
60 h	YES/NO (jah/ei)	Määrake, kas 60-tunniseid eelhoiatusi ja 60-tunniseid hoiatusi kuvatakse või mitte. See on saadaval ettevõtte tarbeks.
 = 	YES/NO (jah/ei)	Saadavaloleku aeg arvestatakse tööks (YES) või ei arvestata tööks (NO).
1. puhkepaus	15,30,45	Määrake puhkepausi pikkuseks 15, 30 või 45 minutit.

Viidete osa

Viidete osa sisaldab lisateavet, mida läheb mõnikord vaja, kuid mida ei kasutata sageli. See osa sisaldab järgmist:









- **Ekraani ja väljatrüki sümbolid** – sisaldab loetelu sümbolitest, mida kasutatakse ekraanil ja väljatrükkidel.
- **Kättesaadavad keeled** – ekraani keelte loetelu.
- **Võimalikud riigid** – loetelu riikidest, mida saab valida asukohaks.
- **Teadete kuvamine** – tähestikuline loetelu teadetest, hoiatustest ja vigadest, mis võivad ilmuda ekraanile.
- **Näited väljatrükkidest** – sisaldab kõige tõenäolisemaid väljatrükke.
- **ADRi sõidumeerik** – sõidumeeriku versioon, mis on mõeldud kasutuseks ohtlikke kaupu vedavates sõidukites.
- **Võtke ühendust Stoneridge'iga** – kuidas Stoneridge'iga ühendust võtta.
- **Register**

























Hoidke juhi ja ettevõtte kasutusjuhendit sõidukis. Kui sõiduk müüakse, andke kasutusjuhend uuele omanikule edasi, sest sõidumeerik loetakse sõiduki osaks.

Stoneridge'i esindaja on alati valmis vastama teie võimalikele küsimustele. Kohalike esindajate loetelu leiate peatükist rubriik **Stoneridge'i kontaktandmed**, lk 88

Sümbolid

See on loetelu kõige sagedamini ekraanil ja väljatrükkidel kuvatavatest sümbolitest.

Sümbol	Kirjeldus
	Funktsioon ei ole kasutusel
	Juht või kaardi pesa
	Kaasjuht või kaardi pesa
	Kaart
	Kaart välja
	Töö
	Juhtimine/juht (töörežiim)
	Puhkus/paus
	Kättesaadav
	Praami / rongiga ületamine
VÄLJAS	Alast väljas, s.t ei ole vaja registreerida
	Kohalik aeg / asukoht
	Tööpäeva algus
	Tööpäeva lõpp
	Puhkepaus
	Alates või kuni
	Printer, väljatrükk
	Paber
	Ekraan
	Töötlen, palun oodake
	Aeg, kell
UTC	Maailmaaeg
24 h	Iga päev
 	Kord nädalas

Sümbol	Kirjeldus
	Kaks nädalat
	Kokku/kokkuvõte
	Kiirus
	Piirkiiruse ületamine
	Vead
	Sündmused
	Eelhoiatus/küsimus/tundmatu tegevus
	Töökoda
	Ettevõte
	Kontrollija
	Tootja
	Turvalisus
	Väline kandja / allalaadimine
	Nupud
	Lõpetatud
	Sõidumeerik (VU), sõiduk
	Rehvimõõt
	Andur
	Toide
	Trüki
	Trüki, alammenüü
	Ettevõtte lukud
	Kohad
	Kohad, alammenüü
	Seaded

Sümbolite kombinatsioonid

Järgmised sümbolite kombinatsioonid on kõige tavalisemad.

Sümbolid	Kirjeldus
●▶	Asukoht, tööpäeva algus
▶●	Asukoht, tööpäeva lõpp
☒→	Alates kellaajast (maailmaaeg)
→☒	Kuni kellaajani (maailmaaeg)
●☒	Kohalik aeg
○○	Mitu juhti
○	Kahe nädala sõiduaeg
OUT→	Alast väljas – algus
→OUT	Alast väljas – lõpp
○▶	Summaarne sõiduaeg antud päeval
↓○	Printeris madal temperatuur
↑○	Printeris kõrge temperatuur
■--	Kaart puudub
○■	Juhi kaart
Т■	Töökoja kaart
⌂■	Tööandja kaart
▣■	Kontrollija kaart
▣●	Kontrollimiskoht
А→	Sõidukist

Töökeeled

Kui te sisestate oma juhi kaardi, lülitub sõidumeerik automaatselt kaardi keelele. Kuid te võite valida ka ükskõik millise järgmistest keeltest.

Keel	Keele nimetus inglise keeles
Български	Bulgaaria
Čeština	tšehhi
dansk	taani
Deutsch	saksa
eesti	eesti
Ελληνικά	Kreeka
inglise	inglise
español	hispaania
français	prantsuse
islenska	islandi
italiano	itaalia
latviesu	läti
lietuviu	leedu
magyar	ungari
Nederlands	hollandi
norsk	norra
polski	poola
português	portugali
română	rumeenia
русский	vene

Keel	Keele nimetus inglise keeles
slovenčina	slovakkia
slovenscina	sloveenia
suomi	soome
svenska	rootsi
shqip	Albaania
bosanski	Bosnia
hrvatski	Horvaatia
Македонски јаз	Makedoonia
srpski	Serbia
Türkçe	Türgi
Україна	Ukraina

Võimalikud riigid

Võite valida sõidumeerikul asukohana järgmised riigid.

Riik
Albaania
Andorra
Armeenia
Austria
Aserbaidžaan
Valgevene
Belgia
Bosnia ja Hertsegoviina
Bulgaaria
Horvaatia
Küpros
Tšehhi
Taani
Eesti
Fääri saared
Soome
Prantsusmaa
Gruusia
Saksamaa
Kreeka
Ungari
Island

Riik
Iiri
Itaalia
Kasahstan
Läti
Liechtenstein
Leedu
Luksemburg
Makedoonia
Malta
Monaco
Montenegro
Madalmaad
Norra
Poola
Portugal
Moldova Vabariik
Rumeenia
Vene Föderatsioon
San Marino
Serbia
Slovakkia
Sloveenia
Hispaania – piirkonnad
– Andalucía
– Aragón

Riik
– Asturias
– Baleares
– Canarias
– Cantabria
– Castilla-La-Mancha
– Castilla-León
– Cataluña
– Extremadura
– Galicia
– La Rioja
– Madrid
– Murcia
– Navarra
– País Vasco
– Valencia
Rootsi
Šveits
Türgi
Türkmenistan
Ukraina
Ühendkuningriik, sealhulgas:
– Alderney,
– Guernsey,
– Isle of Man,
– Jersey,

Riik
– Gibraltar
Usbeki
Vatican City
Jugoslaavia
Euroopa Ühendus
Muu Euroopa
Muu maailm

Sisetest

Sisetesti saab kasutada, et kontrollida, kas sõidumeeriku järgmised komponendid töötavad õigesti:

- Ekraan □
- Juhi kaart □
- Nupud ⌘
- Printeris ▼
- Ümberpööratud kuva ↻

Tehke sisetest alljärgneval viisil, kuid pange palun tähele, et sisetesti saab teha ainult siis, kui sõiduk seisab.

1. Vajutage nuppu **OK** ja valige:

SEADED

2. Vajutage uuesti **OK**.

3. Valige:

Sisetest

4. Vajutage **OK**.

5. Valige üks viiest testi kategooriast ja vajutage **OK**.

Testi liik	Kirjeldus	Toiming pärast testi ebaõnnestumist
□ Ekraan	<p>Kuvari test Kuvar näitab positiivset vaadet, negatiivset vaadet ning ruudumustrit, igaüht 1 sekund.</p>	<p>Pöörduge digitaalseid sõidumeerikuid hooldavasse töökotta seadme kontrollimiseks, kui näit on loetamatu.</p> <p>Kui kuvar on loetamatu, tuleb sõidumeerik tagastada ja välja vahetada.</p>
▣ Juhi kaart	<p>Sisestatud juhi kaartide test Vastavas kaardipesas peab olema juhi kaart. Kaardi valdaja nimi on loetav ja see kuvatakse kaheks sekundiks.</p>	<p>Kui seade avastab kaardi vea, kontrollige sõidumeeriku korrasolekut teise kaardi abil.</p> <p>Kui sõidumeerik on vigane, pöörduge sõidumeerikuid hooldavasse töökotta ja laske seadet kontrollida.</p> <p>Kui tegemist on juhi kaardi veaga, pöörduge vastavas riigis kaarte väljastavasse asutusse.</p>
⌘ Nupp	<p>Nuppude test Testija peab 2 sekundi jooksul vajutama järjest kõiki nuppe, liikudes vasakult paremale, vastasel korral test ebaõnnestub.</p>	<p>Puhastage määratud nupud ettevaatlikult pehme niiske lapi ja pehmetoimelise puhastusvahendiga.</p> <p>Pöörduge digitaalseid sõidumeerikuid hooldavasse töökotta seadme kontrollimiseks, kui tõrked korduvad.</p>
▼ Printer	<p>Välja prinditud testleht</p>	<p>Kontrollige paberikassetti, vajadusel sisestage uus paberirull või vahetage kassett.</p> <p>Pöörduge digitaalseid sõidumeerikuid hooldavasse töökotta seadme kontrollimiseks, kui printer ei tööta.</p>
↺ Ümberpööratud kuva	<p>Pööratud kuva talitluse test Ekraanil näidatakse 2 sekundi jooksul pööratud</p>	<p>Pöörduge digitaalseid sõidumeerikuid hooldavasse töökotta seadme kontrollimiseks, kui</p>







Viidete osa

Testi liik	Kirjeldus	Toiming pärast testi ebaõnnestumist
	kuva.	näit on loetamatu.

Teadete kuvamine

Kuvaril võib näha nelja liiki teateid.

- **Teated** – sisaldavad teavet toimingute kohta ja meeldetuletusi juhile. Sõnumeid ei salvestata ning neid ei ole võimalik välja trükkida. Teate kustutamiseks vajutage nuppu **Back**.
- **Eelhoiatused** – ilmuvad hoiatustele eelnevate meeldetuletustena. Eelhoiatused salvestatakse ja neid on võimalik välja trükkida. Eelhoiatusete kustutamiseks vajutage nuppu **OK** kaks korda.
- **Hoiatused** – ilmuvad näiteks kiiruse ületamise või seaduse rikkumise korral või kui sõidumeerik ei salvesta. Hoiatused salvestatakse ja neid on võimalik välja trükkida. Hoiatusete kustutamiseks vajutage nuppu **OK** kaks korda.
- **Vead** – on tõsisema iseloomuga kui hoiatused ja kuvatakse, kui avastatakse viga sõidumeerikus, anduris või juhi kaardil. Lisaks kuvatakse veateade ka siis, kui avastatakse omavoliliste muudatuste tegemine seadmele. Vead salvestatakse ja neid on võimalik välja trükkida. Vajutage nuppu **OK**, et viga kinnitada.

Ekraan	Kirjeldus	Toiming
	Teade Sissekannet ei saa teha sõidu ajal. Operaatoriga seotud.	Peatage sõiduk ja tehke sissekanne.
 →  Aeg läbi Ühtegi nuppu ei vajutata	Teade Sõidumeerik ootab sisendit.	Kasutage asjakohaseid nuppe ja lõpetage protsess.
 *6h aeg puhkepaus	Hoiatus Tehke paus vastavalt WTD 6-tunnisele reeglile.	Minimaalne paus 15 min
 ×  Allalaadimine ebaõnnestus	Hoiatus Viga andmete allalaadimisel sõidumeerik. Sõidumeerikuga seotud/kaart.	Kontrollige konnektorit ja allalaadimisseadet. Üritage andmeid uuesti alla laadida. Kui on ikka vigane

Ekraan	Kirjeldus	Toiming
		Sõidumeerikviga – Pöörduge digitaalseid sõidumeerikuid hooldavasse töökotta seadme kontrollimiseks.
↕↕ Allalalaadimine lõppenud	Teade sõidumeerik allaladimisprotsess on õnnestunult lõppenud.	Edasine sekkumine ei ole vajalik.
!@A/A Andmete tervikluse viga	VigaSõidumeerikusse salvestatud kasutaja andmed on vigased.Sõidumeerikuga seotud	Pöörduge digitaalseid sõidumeerikuid hooldavasse töökotta seadme kontrollimiseks.
!LZ× Andur autentimata anduri korpus lahti	Viga Tuvastati loata avamine. Liikumisanduriga seotud.	Pöörduge digitaalseid sõidumeerikuid hooldavasse töökotta seadme kontrollimiseks.
!@L/L Anduri andmete tervikluse viga	Viga Liikumisanduri sisemine viga, salvestatud andmete tervikluse viga. Liikumisanduriga seotud	Pöörduge digitaalseid sõidumeerikuid hooldavasse töökotta seadme kontrollimiseks.
!L Anduri andmete viga	Hoiatus sõidumeerik ja liikumisanduri vaheline signaaliviga. Liikumisanduriga seotud.	Pöörduge digitaalseid sõidumeerikuid hooldavasse töökotta seadme kontrollimiseks.
!L→L× Anduri andmete ülekandmise viga	Viga Liikumisandur ja sõidumeerik ei kommunikeeru. Liikumisanduriga seotud.	Pöörduge digitaalseid sõidumeerikuid hooldavasse töökotta seadme kontrollimiseks.
×L√ Anduri viga tunnustamata	Viga Liikumissensori andmete viga. Liikumisanduriga seotud.	Pöörduge digitaalseid sõidumeerikuid hooldavasse töökotta seadme kontrollimiseks.
!@LA Anduri autentimine. viga	Viga sõidumeerik ei tuvasta seadmega ühendatud andurit. Liikumisanduriga seotud. Viga Avastati liikumisanduri autentimise ebaõnnestunud	Pöörduge digitaalseid sõidumeerikuid hooldavasse töökotta seadme kontrollimiseks.

Ekraan	Kirjeldus	Toiming
	katse. Liikumisanduriga seotud.	
!@# Anduri autentimine. viga	Viga sõidumeerik ei tuvasta anduri olemasolu. Liikumisanduriga seotud.	Pöörduge digitaalseid sõidumeerikuid hooldavasse töökotta seadme kontrollimiseks.
!#>0 Anduri kaabel vigane	Hoiatus Liikumissensori andmete viga Liikumisanduriga seotud.	Pöörduge digitaalseid sõidumeerikuid hooldavasse töökotta seadme kontrollimiseks.
!#=# Anduri kaabel vigane	Hoiatus Anduri andmete viga. Liikumisanduriga seotud.	Pöörduge digitaalseid sõidumeerikuid hooldavasse töökotta seadme kontrollimiseks.
x#A Anduri kommunikatsiooni viga	Viga Liikumissensori andmete viga. Liikumisanduriga seotud.	Pöörduge digitaalseid sõidumeerikuid hooldavasse töökotta seadme kontrollimiseks.
#→A... Anduri paaristamine	Teade Toimub liikumisandur ja sõidumeerik paaristamisprotsess. Liikumisanduriga seotud.	Oodake, kuni automaatpaaristamine on lõpetatud.
x#&#uparrow Anduri toitepinge kõrge	Viga Anduri toitepinge liiga kõrge. Liikumisanduriga seotud.	Pöörduge digitaalseid sõidumeerikuid hooldavasse töökotta seadme kontrollimiseks.
x#&#downarrow Anduri toitepinge madal	Viga Anduri toitepinge liiga madal. Liikumisanduriga seotud.	Pöörduge digitaalseid sõidumeerikuid hooldavasse töökotta seadme kontrollimiseks.
!A/x Autoriseerimata# avamine	Viga Sõidumeerik't on avatud. Sõidumeerikuga seotud.	Pöörduge digitaalseid sõidumeerikuid hooldavasse töökotta seadme kontrollimiseks.
!@## Autor-mata anduri muutmine	Viga Sensorit on pärast viimast seadmele tutvustamist vahetatud. Liikumisanduriga seotud.	Pöörduge digitaalseid sõidumeerikuid hooldavasse töökotta seadme kontrollimiseks.
!A# d/m laadi sõiduk	Teade Osutab järgmise allalaadimise aega sõidumeerik't (päev/kuu).	Valmistu allalaadimiseks.
fnx Funktsioon	Teade	Kontrollige kas sõidumeerik on seadistatud

Ekraan	Kirjeldus	Toiming
ei ole võimalik	Soovitud funktsiooni ei ole võimalik kasutada. Sõidumeerikuga seotud.	ettenähtud töörežiimile. Kui ekraanil on endiselt näha –Pöörduge digitaalseid sõidumeerikuid hooldavasse töökotta seadme kontrollimiseks.
! Juba ettevõtte režiimis	Teade Sisestatud on kaks tööandja kaarti. Teine kaart väljutatakse töötlemata (autendituna). Operaatoriga seotud.	Sisestage ainult üks tööandja kaart.
! Juba kalibreerimisrežiimis	Teade Sisestatud on kaks töökoja kaarti. Teine kaart väljutatakse töötlemata (autendituna). Operaatoriga seotud.	Sisestage ainult üks töökoja kaart.
! Juba kontrollirežiimis	Teade Sisestatud on kaks kontrollikaarti. Teine kaart väljutatakse töötlemata (autendituna). Operaatoriga seotud.	Sisestage ainult üks kontrollija kaart.
! Juhtimine kehtiva kaardita	Hoiatus Juhtimine ilma sobiva kaardita või sobimatu kaardikombinatsiooniga. Operaatoriga seotud.	Peatuge ja eemaldage sobimatu kaart.
! ATd/m järgmine kalibreerimine	Hoiatus Järgmise kohustuslik kalibreerimine tuleb teha (p/m = päev/kuu)	Kalibreerimiskava.
! 1 Kaardi 1 autentimisviga	Viga Sõidumeeriku kaardisahtli 1 turvalisuse kontroll ebaõnnestus. Sarnane teade sahtli 2 kohta. Sõidumeerikuga seotud.	Eemaldage kaart ja vaadake see üle. Puhastage kaarti pehme lapiga ja proovige uuesti.

Ekraan	Kirjeldus	Toiming
		<p>Kui kaart ikka ei tööta, tehke enesetest, vt rubriik , lk 55</p> <p>Kui seade endiselt ei tööta, pöörduge digitaalseid sõidumeerikuid hooldavasse töökotta seadme kontrollimiseks.</p>
!■■ Kaardi konflikt	<p>Hoiatus</p> <p>Avastati sobimatu kaartide kombinatsioon. Kaardiga seotud.</p>	Eemaldage sobimatu kaart.
!■@ Kaardi sisestamine sõidu ajal	<p>Hoiatus</p> <p>Juhi kaart sisestati sõiduki liikumise ajal. Operaatoriga seotud.</p>	Jätkake sõitu, kui juhi kaart on kehtiv.
!■→x2 Kaardi väljavõtmine salvestamata	<p>Teade</p> <p>Vea tõttu ei saa salvestada andmeid kaardile, mis eemaldati sahtlist 1. Sarnane teade sahtli 2 kohta. Kaardiga seotud.</p>	<p>Eemaldage kaart ja vaadake see üle.</p> <p>Puhastage kaarti pehme lapiga ja proovige uuesti.</p> <p>Kui kaart ikka ei tööta, tehke enesetest, vt rubriik , lk 55</p> <p>Kui seade endiselt ei tööta, pöörduge digitaalseid sõidumeerikuid hooldavasse töökotta seadme kontrollimiseks.</p>
!@@1 Kaardi üks ajaline kattumine	<p>Hoiatus</p> <p>Juhi kaardi viimase eemaldamise aeg on hilisem kui sõidumeerik kuupäev/kellaaeg. Sõidumeerikuga seotud.</p>	<p>Kontrollige ja vajadusel muutke sõidumeerik kuupäeva/kellaaega.</p> <p>Oodake, kuni kattuvusperiood lõpeb.</p>
x■/■x Kaardipesa ei ole võimalik avada	<p>Teade</p> <p>Vastavat kaardisahtlit ei ole võimalik avada. Sõidumeerikuga seotud.</p>	<p>Kontrollige, kas süüde on sees.</p> <p>Kui sahtel on ikka rikkis –Pöörduge digitaalseid</p>

Ekraan	Kirjeldus	Toiming
		sõidumeerikuid hooldavasse töökotta seadme kontrollimiseks.
!Ⓜ+Ⓜ2 Kaardi tervikluse viga	Viga Sõidumeeriku sahtlis 2 oleva kaardi lugemisel avastati rikutud andmed. Sarnane teade sahtli 2 kohta. Kaardiga seotud.	Eemaldage kaart ja vaadake see üle. Puhastage kaarti pehme lapiga ja proovige uuesti. Kui kaart ikka ei tööta, tehke enesetest, vt rubriik , lk 55 Kui seade endiselt ei tööta, pöörduge digitaalseid sõidumeerikuid hooldavasse töökotta seadme kontrollimiseks.
×Ⓜ1 Kaart 1 vigane	Viga Kaart sahtlis 1 on vigane. Sarnane teade sahtli 2 kohta. Kaardiga seotud.	Eemaldage kaart ja vaadake see üle. Puhastage kaarti pehme lapiga ja proovige uuesti. Kui kaart ikka ei tööta, tehke enesetest, vt rubriik , lk 55 Kui seade endiselt ei tööta, pöörduge digitaalseid sõidumeerikuid hooldavasse töökotta seadme kontrollimiseks.
1 Kaart aegub xx päeva pärast	Teade Sahtlisse 1 sisestatud kaart aegub xx päeva möödudes; xx on number vahemikus 0 kuni 30. Sarnane teade sahtli 2 kohta. Operaatoriga seotud.	Uue kaardi saamiseks võtke ühendust vastutava asutusega. Teade kaob automaatselt viie sekundi pärast või kui vajutatakse nuppu.
!ⓂⓂ kaart aegub	Teade Kaart sahtlis 1 aegub (päev/kuu). Sarnane teade sahtli 2	Uue kaardi saamiseks võtke ühendust vastutava asutusega.

Ekraan	Kirjeldus	Toiming
	kohta. Operaatoriga seotud.	
📍1 kaart aegunud	Teade Kaart sahtlis 1 on aegunud. Sarnane teade sahtli 2 kohta. Operaatoriga seotud.	Eemaldage kaart ja asendage see kehtiva kaardiga.
!📍 Kehtetu kaardi sisestamine	Hoiatus Kaardipessa on pandud kehtetu kaart. Operaatoriga seotud.	Eemaldage kehtetu kaart kaardipesast.
>>? KPiirkiiruse ületamise eelhoiatus	Teade Sõiduk ületas kehtivat piirkiirust. Pärast 1 (ühe) minutist pidevat piirkiiruse ületamist hoiatus salvestatakse. Operaatoriga seotud.	Pidage kinni lubatud piirkiirusest.
🏁✓ Lukustamine on lõpule viidud	Teade Andmete lukustamine on lõpule viidud.	Edasine sekkumine ei ole vajalik.
!📍? Lähemad üksikasjad puuduvad	Viga Tekkis tundmatu sensoriviga. Liikumisanduriga seotud.	Pöörduge digitaalseid sõidumeerikuid hooldavasse töökotta seadme kontrollimiseks.
!⌚ lõpp nädala töö	Hoiatus WTD 60-tunnise reegli alusel on nädala sõiduaeg on läbi.	
!⌚ 30' max katkestus	Allesjäänud katkestusaja näit	
>4 1/2h? Meeldetuletus et jäänud on 15 minutit	Teade Maksimaalselt lubatud pideva sõiduaega, ehk 4½ tunni täitumiseni on jäänud 15 minutit.	Leidke järgmise 15 minuti jooksul sobiv koht puhkepausi jaoks.
?*6h meeldetuletus puhkepaus	Eelhoiatus Pausi meeldetuletus WTD 6-tunnise reegli alusel.	
→✓ Muudatused salvestatud	Teade	Edasine sekkumine ei ole vajalik.

Ekraan	Kirjeldus	Toiming
	Aknas olev sõnum, mis kinnitab muutuse salvestamist.	
M.....! Mälu täis!	Teade Käitsi sissekannete mälu on täis. Operaatoriga seotud.	Muutke käsitsi tehtud sissekandeid nii, et nende üldarv oleks väiksem.
!@ 2-nädalase sõidu lõpp	Hoiatus kahe nädala maksimaalne sõiduaeg	
?@ nädala sõiduaeg	Eelhoiatus Maksimaalne nädalane sõiduaeg	
?@ 2- nädala sõiduaeg	Eelhoiatus kahe nädala maksimaalne sõiduaeg	
!▶ hh nädalase puhkeaja meeldetuletus	Eelhoiatus Nädalase puhkeaja meeldetuletus.	
!▶ hh nädalase puhkuse aeg	Hoiatus Hoiatus nädalase puhkeaja alguse kohta.	
!@ nädalase sõidu lõpp	Hoiatus Maksimaalne nädalane sõiduaeg	
?* nädalas tööaeg	Eelhoiatus WTD 60-tunnise reegli alusel saab nädala sõiduaeg on läbi.	
>> Piirkiiruse ületamine	Hoiatus Sõiduki kiirus ületas piirkiirust rohkem kui 1 minuti vältel ning kiiruse ületamine salvestati. Operaatoriga seotud.	Pidage kinni lubatud piirkiirusest. Selgitage välja sõidukile lubatud maksimaalne kiirus.
! !↓ pk laadi kaart	Teade Osutab kaardi järgmise allalaadimise aega (päev/kuu).	Valmistu allalaadimiseks.
▼↑□ Printeris kõrge temperatuur	Teade Printimine ei saa alata või printimine katkestati, sest	Oodake kuni printeri temperatuur langeb piisavalt ja üritage uuesti printida.

Ekraan	Kirjeldus	Toiming
	printer on liiga kuum. Printeriga seotud.	Pöörduge digitaalseid sõidumeerikuid hooldavasse töökotta seadme kontrollimiseks.
▼Ex Printeris on paber otsas	Teade Printimine katkes, sest printeris ei ole enam paberit.	Lisage paberit.
▼↓□ Printeris madal temperatuur	Teade Printimine ei saa alata, sest printeri temperatuur on liiga madal. Printeriga seotud.	Oodake kuni printeri temperatuur langeb piisavalt ja üritage uuesti printida. Kui printer on ikka rikkis – Pöörduge digitaalseid sõidumeerikuid hooldavasse töökotta seadme kontrollimiseks.
▼↓+ Printeri toide nõrk	Teade Printimine katkes, sest sõidumeerik sisendpinge on liiga madal. Sõidukiga seotud.	Kontrollige, kas süüde on sees. Kontrollige sõiduki akupinget, ühendusi jms. Kui printer on ikka rikkis – Pöörduge digitaalseid sõidumeerikuid hooldavasse töökotta seadme kontrollimiseks.
>4 1/2h Puhkepausi aeg	Teade Maksimaalselt lubatud pidev sõiduaeg, ehk 4½ tundi on täitunud.	
! + Puudub anduri toitesignaali	Viga Liikumisanduri toide puudub. Liikumisanduriga seotud.	Pöörduge digitaalseid sõidumeerikuid hooldavasse töökotta seadme kontrollimiseks.
!@/T■ Puudub juhi/ töökoja kaart	Teade Valiti funktsioon, mille kasutamiseks peab olema sisestatud juhi või töökoja kaart. Operaatoriga seotud.	Pöörduge digitaalseid sõidumeerikuid hooldavasse töökotta seadme kontrollimiseks.
?@▶ päevane sõiduaeg	Eelhoiatus– 9-tunnine päevane sõiduaeg Hoiatus – 9-tunnine päevane sõiduaeg Eelhoiatus – päevane sõiduaeg	

Ekraan	Kirjeldus	Toiming
	Hoiatus – päevase sõiduaja lõpp Neli erinevat hoiatust lubatud sõiduaja läbisaamise kohta.	
?▶ h päevase puhkeaja meeldetuletus	Eelhoiatus Päevase puhkeaja meeldetuletus.	
!▶ h päevase puhkuse aeg	Hoiatus Hoiatus päevase puhkeaja alguse kohta.	
! ◻▶ päevase sõidu lõpp	Hoiatus Maksimaalne päevane sõiduaeg	
! AA Riistvara sabotaaž	Viga Kaart eemaldati seadmest jõuga või avastati seadme mõjutamine. Operaatoriga seotud.	Pöörduge digitaalseid sõidumeerikuid hooldavasse töökotta seadme kontrollimiseks.
X A I sekundfaarse anduri rike	Viga Andmed teise allika liikumisandurist puuduvad või on vigased. Liikumisanduriga seotud.	Pöörduge digitaalseid sõidumeerikuid hooldavasse töökotta seadme kontrollimiseks.
◻ ◻/◻x Sõitmine kaardipesa ei saa avada	Teade Sahtlit üritati avada sõiduki liikumise ajal. Operaatoriga seotud.	Peatage sõiduk. Kardisahtli saab avada ainult siis, kui sõiduk seisab.
! A→T Teeninduse aeg	Teade sõidumeerik ei ole kalibreeritud.	Pöörduge digitaalseid sõidumeerikuid hooldavasse töökotta seadme kontrollimiseks.
A→T? Teeninduse eelhoiatus	Teade Järgmine kalibreerimine, eelhoiatus.	Pöörduge digitaalseid sõidumeerikuid hooldavasse töökotta seadme kontrollimiseks.
! † Toite katkestus	Hoiatus sõidumeerik toitepinge on ettenähtust madalam või kõrgem või seadme ühendus on katkenud. Sõidukiga seotud.	Pöörduge digitaalseid sõidumeerikuid hooldavasse töökotta seadme kontrollimiseks.

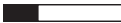
Ekraan	Kirjeldus	Toiming
	Hoiatus Sõidumeeriku toide katkes rohkem kui 200 millisekundiks. Kõikuv pinge ei tohiks sellist ilmingut põhjustada. Ilming ei tekkinud kalibreerimisrežiimis. Sõidukiga seotud.	
▼▼ Trükkimine lõppenud	Teade Printimine on lõppenud.	Edasine sekkumine ei ole vajalik.
Trükkimine pooleli 	Teade Toimub trükkimine.	Oodake, kuni trükkimine lõpeb. Väljatrüki tühistamiseks vajutage ja hoidke all nuppu "Back"
▼×▼ Trükkimine tühistatud	Teade Trükkimine on poole pealt tühistatud.	Edasine sekkumine ei ole vajalik.
!⌚ UTC korrigeerimine ei ole lubatud	Teade Maailmaaja korrigeerimine rohkem kui +/- 1 (ühe) minuti võrra nädalas ie ole lubatud.	Kui sõidumeerik maailmaajaga on muudetud rohkem kui 20 minuti võrra, tuleb seadet digitaalseid sõidumeerik'sid hooldavas töökojas kalibreerida.
←↵ Vabastamine lõpule viidud	Teade Andmete vabastamine on lõpule viidud.	Edasine sekkumine ei ole vajalik.
Uus aeg? ●⌚ 03:01	Teade Üleminek suve- või talveajale.	Valige YES , et üle minna suve- või talveajale. Tühistamiseks valige NO või vajutage nuppu Back .
Vale PIN! Kaart lukustatud 1	Teade Vale PIN sisestati liiga mitu korda. [Töökoja kaart] Kaardiga seotud	Eemaldage kaart ja asendage see kehtiva kaardiga.
×A⌚ Veoki kokkupõrge	Teade Liikumisanduri teine allikas ja pealiikumisanduri andmete	Pöörduge digitaalseid sõidumeerikuid hooldavasse töökotta seadme kontrollimiseks.

Ekraan	Kirjeldus	Toiming
!A1 Viimane kasutamine lõpetati ebaõigesti	<p>vastuolu. Liikumisanduriga seotud.</p> <p>Hoiatus Juhi kaart eemaldati sahtlist 1 ebaõigesti viimase kasutuse ajal.</p> <p>sõidumeerik ei teostanud eelmist kaardi väljutamist sahtlist 1 õigesti.. Sarnane teade sahtli 2 kohta. Kaardiga seotud.</p>	<p>Eemaldage kaart ja vaadake see üle.</p> <p>Puhastage kaarti pehme lapiga ja proovige uuesti.</p> <p>Kui kaart ikka ei tööta, tehke enesetest, vt rubriiki rubriik Sisetest, lk 54.</p>
xA UU sisemine viha	<p>Viga sõidumeerik on avastanud sisemise vea. Sõidumeerikuga seotud.</p>	<p>Pöörduge digitaalseid sõidumeerikuid hooldavasse töökotta seadme kontrollimiseks.</p>

Näited väljatrüki kohta

Järgmistel lehekülgedel on mitu näidet väljatrüki kohta, mida saab valida menüüst **PRINT**:

- Igapäevane väljatrükk (kaart) **24 tunni kaart** (kohaliku aja järgi).
- Igapäevane väljatrükk (VU) **24 tunni kaart** (kohaliku aja järgi).
- Sündmused ja vead (kaart) **sündmuse kaart**.
- Sündmused ja vead (VU) **sündmuse deaktiiv..**
- Teave juhtimisaja kohta **teave juhtimisaja kohta**
- Tehnilised andmed **tehnilised andmed**.
- Piirkiiruse ületamine **piirkiiruse ületamine**.
- Sõiduki kiirus **sõiduki kiirus**.
- Mootori kiirus (p/min) **moorori kiirus**.
- Olek D1/D2 **olek D1/D2**.
- Käsitsi sisestamise leht **käsitsi sisestamise leht**.

Alljärgnev näide on kinnitus pärast käsitsi sisestamist.

- Käsitsi sisestamise kinnitus

Igapäevane väljatrükk (kaart)

Selles väljatrükis loetletakse valitud kuupäeval (õiguslik nõue) kõik juhi kaardile (või kaasjuhi kaardile) kantud tegevused. Kasutatakse UTC aega (maailmaaeg).

See kuva näitab järgmist (teisel real):

24 tunni kaart

Stoneridge	
1	06/03/2009 10:32 (UTC)
2	24h
3	Andersson
4	Richard
5	S /00007001106910 0 0
6	20/02/2012
7	A 1234567890ABCDEF
8	S /ABC 123
9	Stoneridge Electronics
10	900208R7.1/26R01
11	Johansson and Sons
12	T S / 0 0 0 1 1 6 0 0
13	T 23/09/2008
14	S / 0 0 0 1 2 3 0 0
	T 23/01/2009
15	06/03/2009 52
16	S /ABC 123
17	0 km
18	08:55 00h01
19	08:56 00h01
	08:57 01h25
	10:22 00h01
	10:23 00h09
20	1 km; 1 km
21	08:53 S 0 km
	00h02 1 km
	08h54 01h25
	00h11 00h00
	10h30

1. Väljatrüki kuupäev ja aeg.
2. Väljatrüki liik (24 h, kaart)
3. Kaardi valdaja perekonnanimi.
4. Kaardi valdaja eesnimi.
5. Kaardi ja riigi identifitseerimisnumber.
6. Juhi kaardi aegumiskuupäev.
7. Sõiduki identifitseerimisnumber, VIN.
8. Sõiduki registreerinud liikmesriik ja sõiduki registreerimisnumber, VRN.
9. Sõidumeeriktootja.
10. Sõidumeerikosa number.
11. Viimase kalibreerimise eest vastutav töökoda.
12. Töökoja kaardi number.
13. Viimase kalibreerimise kuupäev.
14. Viimane kontroll, mille juht läbis.
15. Päringu kuupäev ja kaardi igapäevase olemasolu loendur.
16. Sahtel, kuhu kaart sisestati.
17. VRN, sõiduki registreerimisnumber, sõiduki number, milles juhikaart sisestati.
18. Sõiduki odomeetri näit kaardi sisestamisel.
19. Tegevused, mis sisestatud juhi kaardiga, nende algusaeg ja kestus.
20. Kaardi eemaldamine: Sõiduki odomeetri näit ja läbitud vahemaa pärast viimast sisestamist, mille kohta odomeetri näit on teada.
21. Tegevuste päevane kokkuvõte.

Igapäevane väljatrükk (kaart), jätkub

Väljatrükil tegevuste kontrollimise lihtsustamiseks võite valida UTC aja asemel kohaliku aja. Kogu muu teave väljatrükil on sama.

Märkus.

Tekst EI VASTA MÄÄRUSTELE viitab, et asjaomane väljatrükk ei ole vastavuses ühegi regulatsiooniga.

 Stoneridge

▼ 26/11/2007 08:41 (●●)

** OUT OF REGULATION **

24h▼ UTC+01h00

● Andersson
Richard

●S /ABCD6789012345 1 1
31/12/2012

A 1234567890ABCDEFG
S /123 A 23F

-----!XA-----

!L 27/02/2009 16:32
!11 S /ABC 123 93h41
A

XL 05/03/2009 15:20
X35 S /ABC 123 17h32
A

!L 05/03/2009 15:20
!11 S /ABC 123 17h32
A

XL 06/03/2009 08:55
X35 S /ABC 123 01h37
A

!L 06/03/2009 08:55
!11 S /ABC 123 01h37
A

-----!XA-----

-----!XA-----

XL 00 03/03/2009 09:15
X35 05h10
A

!L 00 03/03/2009 09:15
!11 05h10
A

-----!XA-----

!+ 01 03/03/2009 14:26
!08 (1) 48h53
A

-----!XA-----

XL 07 05/03/2009 15:20
X35 19h12
●S /00007001106910 0 0
●S /00007001106880 0 0

!L 07 05/03/2009 15:20
!11 19h12
●S /00007001106910 0 0
●S /00007001106880 0 0

-----!XA-----

22. Viimased viis sündmust ja viga juhi kaardilt.

23. Viimased viis sündmust ja viga sõidumeerikust (VU).

24. Kontrollimiskoht.

25. Kontrollija allkiri.

26. Juhi allkiri.

Igapäevane väljatrükk (VU)

Selles väljatrükis loetletakse kõik valitud kuupäeval sõidumeerik's (VU) talletatud tegevused (õiguslik nõue). Kasutatakse UTC aega. See väljatrükk sõltub järgmisest:

- Kui kaarti ei ole sisestatud, valige tänase ja kaheksa sellele eelneva päeva vahel.
- Kui kaart on sisestatud, valige kõikide päevade vahel, mis on sõidumeerik'sse salvestatud; neid päevi on tavaliselt kuni 28. Kui valitud päeva jaoks andmed puuduvad, väljatrükk ei toimu.

See kuva näitab järgmist (teisel real):

24 h sõiduk

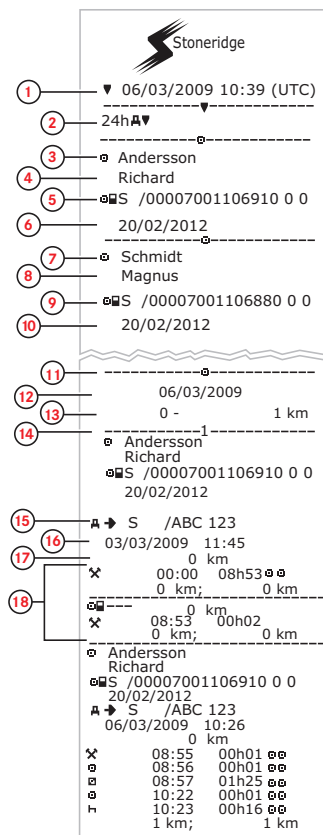

1. Väljatrüki kuupäev ja aeg.
2. Väljatrüki liik (24 h, VU).
3. Kaardi valdaja perekonnanimi (juht).
4. Kaardi valdaja eesnimi (juht).
5. Kaardi ja riigi identifitseerimisnumber.
6. Juhi kaardi aegumiskuupäev.
7. Kaardi valdaja perekonnanimi (kaasjuht).
8. Kaardi valdaja eesnimi (kaasjuht).
9. Kaardi ja riigi identifitseerimisnumber.
10. Kaasjuhi kaardi aegumiskuupäev.
11. Sõidumeerikusse salvestatud juhi tegevused kaardipesa kohta, kronoloogilises järjekorras.
12. Päringu kuupäev.
13. Sõiduki odomeeter kell 00.00 ja 24.00.
14. Juht
15. Sõiduki registreerinud liikmesriik ja eelmise kasutatud sõiduki registreerimisnumber.
16. Eelmisest sõidukist kaardi väljavõtmise kuupäev ja kellaeg.
17. Sõiduki odomeetri näit kaardi sisestamisel.
18. Tegevused koos algusaja ja kestusega

Igapäevane väljatrükk (VU), jätkub

M=Juhi tegevuste käsitsi sisestamine.

Väljatrükil tegevuste kontrollimise lihtsustamiseks võite valida UTC aja asemel kohaliku aja. Kogu muu teave väljatrükil on sama.

Märkus.

Tekst "EI VASTA MÄÄRUSTELE" osutab, et asjaomane väljatrükk ei ole vastavuses ühegi määrusega.

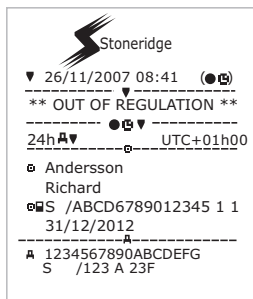

19	○ Schmidt Magnus ● S /00007001106880 0 0 20/02/2012
20	▲ S /ABC 123 05/03/2009 14:40
21	○ 0 km
22	○ 00:00 08h53 ●● ○ 0 km; 0 km
	○ Schmidt Magnus ● S /00007001106880 0 0 20/02/2012
	▲ S /ABC 123 06/03/2009 10:25
	○ 0 km
	○ 08:53 00h02 ●● ○ 0 km; 0 km
	○ Schmidt Magnus ● S /00007001106880 0 0 20/02/2012
	▲ S /ABC 123 06/03/2009 10:25
	○ 0 km
	○ 08:55 00h01 ●● M ○ 08:56 01h43 ●● * ○ 1 km; 1 km
23	1 ● S ○ 00h00 0 km ○ 00h02 00h00 ○ 00h00
24	2 ● S ○ 00h00 00h02 ○ 00h00
25	○ Andersson Richard ● S /00007001106910 0 0 ● 08:53 S ○ 0 km
	○ 00h02 1km ○ 08h54 01h25 ○ 00h16 ○ 10h37
26	○ Schmidt Magnus ● S /00007001106880 0 0 ● 08:53 S ○ 0 km
	○ 00h00 1km ○ 00h00 08h54 ○ 01h43 ○ 10h37

19. Kaasjuht.
20. Sõiduki registreerinud liikmesriik ja eelmise kasutatud sõiduki registreerimisnumber.
21. Eelmisest sõidukist kaardi väljavõtmise kuupäev ja kellaeg.
22. Sõiduki odomeetri näit kaardi sisestamisel. M = Juhi tegevuste käsitsi sisestamine. * = Vähemalt ühe tunni pikkune puhkepaus.
23. Kokkuvõte ajavahemikest, kui juhi kaardipesas ei olnud kaarti.
24. Kokkuvõte ajavahemikest, kui kaasjuhi kaardipesas ei olnud kaarti.
25. Tegevuste päevane kokkuvõte (juht).
26. Tegevuste päevane kokkuvõte (kaasjuht).

Sündmused ja vead (kaart)

Selles väljatrükkis loetletakse kõik kaardile salvestatud hoiatused ja vead (õiguslik nõue). Kasutatakse UTC aega.

See kuva näitab järgmist (teisel real):

sündmuse kaart

Stoneridge	
1	▼ 20/07/2007 09:48 (UTC)
2	!X
3	□ Andersson
4	□ Richard
5	□ S /ABCD6789012345 1 1
6	31/12/2012
	A 1234567890ABCDEFG
7	S /123 A 23F
	□
8	□ A 24/1/2007 07:30 00h05
	A 1234567890ABCDEFG
	S /123 A 23F
	! 3/2/2007 15:30 135 00h00
	A 1234567890ABCDEFG
	VIN
	S /123 A 23F
	—X—
9	X 29/2/2007 06:41 X35 00h23
	A 1234567890ABCDEFG
	VIN
	S /123 A 23F
	X 14/3/2007 11:30 X35 01h05
	A 1234567890ABCDEFG
	VIN
	S /123 A 23F
10	□ •
11	□
12	□

1. Kuupäev ja kellaaeg.
2. Väljatrüki liik. Sündmused ja vead (kaart).
3. Kaardi valdaja perekonnanimi.
4. Kaardi valdaja eesnimi.
5. Kaardi ja riigi identifitseerimisnumber.
6. Juhi kaardi aegumiskuupäev.
7. Masina registreerimisnumber (VRN).
8. Kõikide kaardile salvestatud sündmuste loend.
9. Kõikide kaardile salvestatud vigade loend.
10. Kontrollimiskoht.
11. Kontrollija allkiri.
12. Juhi allkiri.

Sündmused ja vead (sõidumeerik)

Selles väljatrükkis loetletakse kõik sõidumeerik'sse või sõidumeerikusse salvestatud hoiatused ja vead (õiguslik nõue). Kasutatakse UTC aega.

Kuva näitab järgmist (teisel real):

sõidukiga seotud sündmus

Stoneridge

1 20/07/2007 09:48 (UTC)

2 !XAV

3 Andersson

4 Richard

5 S /ABCD6789012345 1 1

6 31/12/2012

7 A 1234567890ABCDEFGH
S /123 A 23F

8 !G02 07/02/2007 06:24
!04 (10) 00h00
A 1234567890ABCDEFGH
S /123 A 23F

!H05 07/02/2107 06:24
!08 (10) 00h00
A 1234567890ABCDEFGH
S /123 A 23F

9 XH03 07/02/2007 08:42
X35 00h00
A 1234567890ABCDEFGH
S /123 A 23F

XA01 07/02/2106 06:24
X31 00h00
A 1234567890ABCDEFGH
S /123 A 23F

10

11

12

1. Kuupäev ja kellaeg.
2. Väljatrüki liik. (sündmused ja vead, sõidumeerik.
3. Kaardi valdaja perekonnanimi.
4. Kaardi valdaja eesnimi.
5. Kaardi ja riigi identifitseerimisnumber.
6. Juhi kaardi aegumiskuupäev.
7. Sõiduki identifitseerimine. VIN, registreerinud liikmesriik ja VRN.
8. Kõikide sõidumeerikusse salvestatud sündmuste loend.
9. Kõikide sõidumeerikusse salvestatud vigade loend.
10. Kontrollimiskoht.
11. Kontrollija allkiri.
12. Juhi allkiri.

Sõiduaja teave

Selles väljatrükkis esitatakse teave sõiduaja kohta.

See kuva näitab järgmist (teisel real):

sõiduaja info

Märkus.

Arvud 16–20: Need kokkuvõttereda trükitakse ainult juhul, kui seal on hoiatusi.

Märkus.

Nr8: Küsimärk väärtuse järel osutab, et PAUSI/PUHKUSE ajaks on määratud TUNDMATUD ajavahemikud.

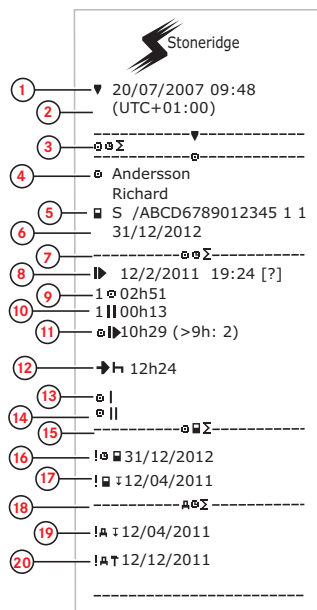

1. Kuupäev ja kellaaeg.
2. Näitab UTC kohaliku aja erinevust.
3. Väljatrüki liik (juhi aja kokkuvõte).
4. Kaardi valdaja perekonnanimi ja eesnimi
5. Kaardivaldaja identifitseerimisnumber.
6. Kaardi kehtivusaja lõpp.
7. Juhi aja kokkuvõte
8. Viimase päeva/nädala puhkeperioodi lõpp.
9. Juhi pidev sõiduaeg.
10. Juhi summeeritud puhkeaeg.
11. Päevane sõiduaeg, sulgudes: kui mitu korda on juht ületanud 9 tunni piirmäära käesoleva nädala jooksul.
12. Aeg, mis on jäänud kohustusliku päeva/nädala puhkuseperioodi alguseni.
13. Nädala sõiduaeg.
14. Kahe nädala sõiduaeg.
15. Juhi kaardi kokkuvõte.
16. Juhi kaardi aegumiskuupäev.
17. Juhi kaardi järgmise kohustusliku allalaadimise kuupäev.
18. VUGa (sõidumeerik) seotud aja kokkuvõte.
19. Sõidumeeriku järgmise kohustusliku allalaadimise kuupäev.
20. Sõidumeeriku järgmise kohustusliku kalibreerimise kuupäev.

Tehnilised andmed

Selles väljatrüki on loetletud näiteks kiiruse seaded, rehvimõõt, kalibreerimisandmed ja aja seaded.

See kuva näitab järgmist (teisel real):

Tehnilised andmed

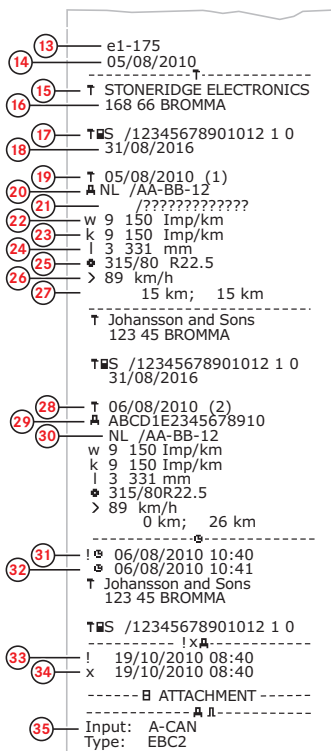

1. Kuupäev ja kellaeg.
2. Väljatrüki liik. (tehnilised andmed).
3. Kaardi valdaja ID.
4. Sõiduki identifitseerimisnumber (VIN).
5. Sõiduki registreerimisnumber (VRN) ja registreeritud riik.
6. Sõidumeeriku tootja.
7. Sõidumeeriku tootenumber.
8. Sõidumeeriku tüübikinnituse number.
9. Sõidumeeriku seerianumber, valmistamise kuupäev, seadme tüüp ja tootja kood.
10. Valmistamise aasta.
11. Tarkvaraversioon ja installeerimise kuupäev.
12. Liikumisanduri seerianumber.
13. Liikumissensori tüübikinnituse number.
14. Liikumisanduriresmase paigaldamise kuupäev.
15. Kalibreeritud töökoda.
16. Töökoja aadress.
17. Töökoja kaardi andmed.
18. Töökoja kaardi aegumiskuupäev.
19. Kalibreerimise kuupäev.
20. VIN
21. VRN ja registreeritud riik.
22. Sõidukit iseloomustav koefitsient.
23. Registreeriva seadme konstant.
24. Rehvide efektiivümbermõõt.
25. Sõiduki rehvimõõt.
26. Pliirkiiruse säte.
27. Vana ja uus odomeetri näit.
28. Kalibreerimise kuupäev ja põhjus.
29. VIN.
30. VRN ja registreeritud riik.
31. Vana kuupäev ja kellaeg. (Enne aja korrigeerimist)
32. Uus kuupäev ja kellaeg. (Pärast aja korrigeerimist)
33. Kõige viimase sündmuse aeg.
34. Kõige viimase vea kuupäev.
35. Teise allika konfiguratsioon. Mittekuvamisel on teine allikas deaktiveeritud.

Piirkiiruse ületamine

Võimaldab välja trükkida piirkiiruse ületamised, ületamiste kestuse ja juhi andmed.

Kuva näitab järgmist (teisel real):

piirkiiruse ületamine

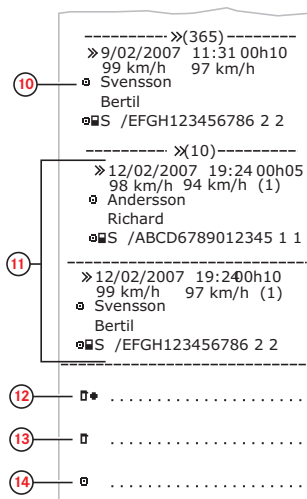
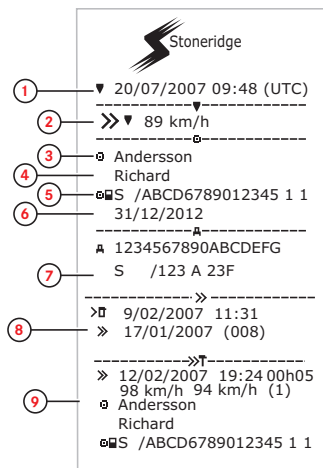

1. Kuupäev ja kellaaeg.
2. Väljatrüki liik. (piirkiiruse ületamine). Kiiruspiiriku seadistus.
3. Kaardi valdaja perekonnanimi.
4. Kaardi valdaja eesnimi.
5. Kaardi ja riigi identifitseerimisnumber.
6. Juhi kaardi aegumiskuupäev.
7. Sõiduki identifitseerimine. VIN, registreeritud liikmesriik ja VRN.
8. Viimase piirkiiruse ületamise kontrolli kuupäev ja kellaaeg.
9. Esimese piirkiiruse ületamise kuupäev ja kellaaeg ja piirkiiruse ületamise juhtumite arv. Esimene piirkiiruse ületamine pärast viimast kalibreerimist.
10. Viis kõige tõsisemat piirkiiruse ületamist viimase 365 päeva jooksul. Kuupäev, kellaaeg ja kestus. Maksimaalne ja keskmine kiirus. Juhi ja juhi kaardi identifitseerimine.
11. Kõige tõsisemad piirkiiruse ületamised viimase 10 päeva jooksul. Kuupäev, kellaaeg ja kestus. Maksimaalne ja keskmine kiirus. Juhi ja juhi kaardi identifitseerimine.
12. Kontrollimiskoht.
13. Kontrollija allkiri.
14. Juhi allkiri.

Sõiduki kiirus

Selles väljatrüki loetletakse kronoloogilises järjekorras sõiduki kiirus (km/h) väljavõttena iga juhi kohta.

Kuva näitab järgmist (teisel real):

sõiduki kiirus

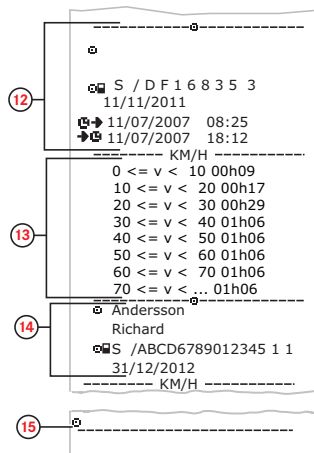
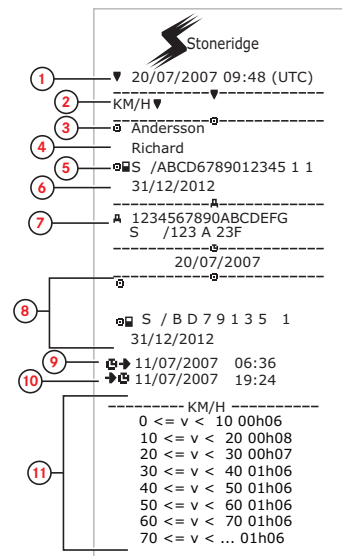

1. Kuupäev ja kellaeg.
2. Väljatrüki liik. (sõiduki kiirus).
3. Kaardi valdaja perekonnanimi.
4. Kaardi valdaja eesnimi.
5. Kaardi ja riigi identifitseerimisnumber.
6. Juhi kaardi aegumiskuupäev.
7. Sõiduki identifitseerimine. VIN, registreerinud liikmesriik ja VRN.
8. Viimase juhi andmed (kronoloogilises järjekorras).
9. Viimase juhi töö alguse kuupäev ja kellaeg.
10. Viimase juhi töö lõppemise kuupäev ja kellaeg.
11. Kiirusvahemik ja kestus.
12. Viimase juhi andmed (kronoloogilises järjekorras).
13. Kiirusvahemik ja kestus.
14. Viimase juhi kaardi andmed.
15. Juhi allkiri.

Mootori kiirus (p/min)

Selles väljatrüki loetletakse kronoloogilises järjekorras sõidukite mootori kiirus väljavõttena (km/h) iga juhi kohta.

Kuva näitab järgmist (teisel real):

mootori kiirus

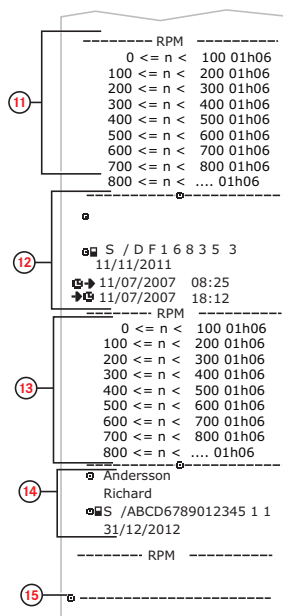
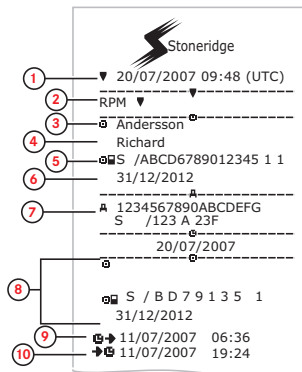

1. Kuupäev ja kellaeg.
2. Väljatrüki liik. (mootori kiirus).
3. Kaardi valdaja perekonnanimi.
4. Kaardi valdaja eesnimi.
5. Kaardi ja riigi identifitseerimisnumber.
6. Juhi kaardi aegumiskuupäev.
7. Sõiduki identifitseerimine. VIN, registreerinud liikmesriik ja VRN.
8. Viimase juhi andmed (kronoloogilises järjekorras).
9. Viimase juhi töö alguse kuupäev ja kellaeg.
10. Viimase juhi töö lõppemise kuupäev ja kellaeg.
11. Mootori kiirusvahemik ja kestus.
12. Viimase juhi andmed (kronoloogilises järjekorras).
13. Mootori kiirusvahemik ja kestus.
14. Viimase juhi kaardi andmed.
15. Juhi allkiri.

Olek D1/D2

Väljatrüki on loetletud tagumiste ühenduste olekumuutused (D1 ja D2).

Tagumiste ühenduste väljundid on ettevõtte spetsiifilised.

Kuva näitab järgmist (teisel real):

olek D1/D2

Stoneridge

1 20/07/2007 09:48 (UTC)

2 STATUS 1/2

3 Andersson

4 Richard

5 S /ABCD6789012345 1 1

6 31/12/2012

7 A 1234567890ABCDEFG

S /123 A 23F

8 15/07/2007

STATUS 1/2

STATUS	D1	D2	TIME
1	0		
0	0	00:00:48	
0	1	00:01:36	
1	0	00:04:48	
0	1	00:08:48	
1	1	00:13:52	
0	1	00:17:36	
1	0	00:21:36	
1	1	00:25:52	

9

10

1. Kuupäev ja kellaeg.
2. Väljatrüki liik. (Olek D1/D2).
3. Kaardi valdaja perekonnanimi.
4. Kaardi valdaja eesnimi.
5. Kaardi ja riigi identifitseerimisnumber.
6. Juhi kaardi aegumiskuupäev.
7. Sõiduki identifitseerimine. VIN, registreerinud liikmesriik ja VRN.
8. Valitud väljatrüki kuupäev.
9. Pistikute ja ajatempli oleku muutused.
10. Juhi allkiri.

Käsitsi sisestamise leht

See on väljatrükileht andmete käsitsi kirjutamiseks.

See kuva näitab järgmist (teisel real):

käsitsi sisestamise leht

The image shows a data entry form for Stoneridge. The form is divided into several sections by dashed lines. Eight red circles with numbers 1 through 8 are placed to the left of the form, with lines pointing to specific fields:

- 1. Points to the date and time: 26/11/2007 07:41 (●●)
- 2. Points to the time zone: UTC+01h00
- 3. Points to the name: Andersson Richard
- 4. Points to the identification number: S /ABCD6789012345 1 1 31/12/2012
- 5. Points to the date and time: 23/11/07 08:41
- 6. Points to a table of data with columns for status, name, and other fields.
- 7. Points to the date and time: 23/11/07 16:23
- 8. Points to a small square icon at the bottom.

○	✕	☑	-
○	✕	☑	-
○	✕	☑	-
○	✕	☑	-
○	✕	☑	-
○	✕	☑	-

1. Kuupäev ja kellaaeg (kohalik aeg).
2. Väljatrüki liik (käsitsi tehtud sissekanded).
3. Kaardi valdaja nimi ja identifitseerimisnumber.
4. Sõiduki identifitseerimine. VIN, registreeritud liikmesriik ja VRN.
5. Kaardi sisestusaeg.
6. Käsitsi tehtud sissekanded koos kestusega.
7. Kaardi sisestusaeg.
8. Juhi allkiri.

Andmed ja erisused

DDSi arvutused ja piirväärtused

DDS teeb oma arvutused *parimal võimalikul viisil*, et aidata kaasa sellele, et juhid ja autopargid oleksid kooskõlas määrusega (EÜ) 561/2006. Stoneridge ei vastuta selle funktsiooni vigade või puuduste eest.

Üldiselt võtab DDS oma sisemistes arvutustes arvesse järgmist:

- Tegevuse andmed juhi kaardil.
- Määruse (EÜ) 561/2006 üldnõuded sõiduaja, puhkepauside, puhkeaja ja kalendrinädalate kohta.
- Tööaja direktiivi 2002/15/EÜ nõuded.
- Sisaldab praami/rongiga sõiduaja arvestust.
- Aeg sõidumeeriku kellal, UTC-aja järgi.

DDSi esitatav teave võib mõnel juhul erineda sellest, mida määrus sätestab või kuidas seda võivad tõlgendada mõned järelevalveametnikud, eeskätt mõnel (kuid mitte ainult) erandjuhul:

- Sõiduajad, mis on segatud analoog- ja digitaalsete sõidumeerikute vahel, uute

juhi kaartidega või ilma juhi kaartideta, mispuhul võib asjaomane teave juhi kaardil puududa.

- Väga sagedane tegevuste muutmine.
- Juhi kaardi toimimishäired.
- Mõningad oleku "Alast väljas" eritingimused.
- Sõitmine ELi-välistes AETRi riikides.
- Rahvusvahelised reisibussisõidud, mille puhul kehtib 12 päeva erand.
- Muud erandjuhud, mille suhtes ei kohaldata määrust (EÜ) 561/2006.
- Iganädalase puhkeaja kompensatsiooni kasutamine.
- Teatavad lühendatud ja korrapäraste nädalaste puhkeageade kombinatsioonid, mis algavad ja lõpevad eri kalendrinädalatel.
- Tegevuse "KÄTTESAADAV" valikuline kasutamine puhkepausidena.
- Suured ajaseade hälbepid sõidumeerikute vahel, millesse juhi kaart on sisestatud.
- Mitu juhti, kui juhid on alustanud oma päevaseid tööperioode eri ajal.

DDS üksikasjalikult

Tabel kajastab, mida DDS hõlmab ja mida mitte.

Tüüp	Toetab JAH/EI
Päevane sõiduaeg 4,5 + 4,5 h	JAH
Pikendatud sõiduaeg 10 h	JAH
Pikendatud sõiduaegade arv 2-nädalase perioodi jooksul	JAH
Päevane puhkus 45 minutit	JAH
Jagatud puhkepaus 15–30 minutit	JAH
Päevane puhkus 11 tundi	JAH
Lühendatud päevane puhkus 9 tundi	JAH
Jagatud päevane puhkus 3+9 tundi	JAH
Lühendatud päevaste puhkeageade arv alates viimasest nädalastest puhkusest (maks 3)	JAH
Maksimaalne vahe päevaste puhkeageade vahel (24 h ühe juhi puhul)	JAH
Nädalane sõiduaeg 56 h	JAH
kahe nädala sõiduaeg 90 h	JAH
Nädalane puhkeage 56 h	JAH
Lühendatud nädalane	JAH

puhkeaeg 24 h	
Maksimaalne vahe (144 h lõpust alates)	JAH
Määramine üheks nädalaks	JAH
Mitu juhti	JAH
Korrapärased/lühendatud puhkeajad kahe nädala jooksul (1+1)	JAH
12 päeva erand rahvusvahelise bussitranspordi eeskirjadest.	Ei
Kompenseeriv nädalane puhkeaeg.	Ei
Tööaja direktiiv.	JAH
Päevase puhkeaja katkestused praami/rongi puhul, nt pealesõit praamile või rongile või nendelt mahasõit	JAH
AETRI erieeskirjad	Ei

Märkus.

Kõik arvutused põhinevad UTC-aja fikseeritud nädalatel ja mitte nädalatel kohaliku aja järgi.

Sertifitseerimine ja heakskiitmine

Sõidumeerik on tunnustatud kasutamiseks Euroopa Liidus ja sellel on ELi seadusandlusele vastav ITSECI kõrgema E3-taseme sertifikaat.

Tüübitunnustuse number: e5-0002.

Vältige kõrgepinget

Katkestage sõidumeeriku elektritoide, kui sõidukit üritatakse kaablite abil käivitada.

Lisateavet sõidumeeriku elektritoite katkestamise kohta saate sõiduki kasutusjuhendist.

Pärast toitekatkestust tuleb sõidumeerik tõenäoliselt uuesti kalibreerida.

Märkus.

Kõrgepinge võib põhjustada sõidumeerikule parandamatut kahju ja rikkuda sõidumeeriku elektroonilisi osi. Sellisel viisil sõidumeeriku kahjustamisega rikutakse garantiitingimusi.

Sõidumeerikusse salvestatud andmed

Sõidumeerik registreerib ja salvestab mitmesuguseid andmeid:

- Juhi kaardi andmed, peale juhiloa andmete.
- Sõidumeeriku ning juhi-, tööandja- ja töökojakaartide hoiatused ja talitlushäired.
- Sõiduki info, odomeetri näit ja täpne kiirus 24 tunni jooksul.
- Sõidumeeriku mõjutamine.
- Sõiduki kiirust salvestatakse pidevalt.

Märkus.

Rohkem kui üks minut kestnud piirkiruse ületamine salvestatakse sõidumeerikusse.

Andmete sisestamine ja eemaldamine

Igale juhi kaardile salvestatavad andmed:

- Kaardi valdaja perekonnanimi ja eesnimi.
- Juhikaardi number, kaardi väljastanud liikmesriik ja kaardi aegumistähtaeg.
- Juhikaardi sisestamise ja eemaldamise kuupäev ja kellaaeg.
- Sõiduki odomeetri näit juhikaardi sisestamise ja eemaldamise ajal.
- Sõiduki registreerimisnumber ja registreerinud liikmesriik.
- Kaardi eemaldamise aeg viimasest sõidukist, milles juhikaarti kasutati.
- Sahtel, millesse juhikaart on sisestatud.
- Teave käsitsi tehtud sissekannete olemasolu kohta.
- Juhipoolne sõidumeeriku keele valik.

Juhikaardide tegevuste andmed

Iga päeva ja tegevuse muutumise kohta salvestatavad andmed:

- Sõiduolek: üksinda või ekipaaži liikmena.
- Kasutatav sõidumeeriku kaardisahtel.
- Kas kaart on tegevuse muutumise hetkel sisestatud või mitte.

- Juhikaardide tegevus.
- Tegevuse muutumise kuupäev ja kellaaeg.

Muud andmed

Muud sõidumeerikusse salvestatud andmed:

- Sõiduki täpne kiirus.
- Piirkiiruse ületamine rohkem kui 1 minuti jooksul.
- Ettevõtte ja töökohta sündmused.

Kaardile salvestatud andmed

Iga juhikaarti on unikaalne ja seetõttu tuvastab see kaardi valdaja. Lisaks sellele säilitatakse kaardil mitmesuguseid andmeid:

- Sõiduaeg, tegevused, vahemaa.
- Juhiloa andmed.
- Teated hoiatused ja tõrked.
- Kaardi valdaja sõidukite registreerimisnumbrid (VRN).
- Võimuesindajatepoolsed kontrollid.

Andmed salvestatakse automaatselt kaardile, kui seda on vaja. Kaasjuhti kaasavate tegevuste korral salvestatakse

kaardile vastavalt nii juhikaardi kui ka kaasjuhi andmed.

Märkus.

Tavaliselt saab juhikaardil säilitada andmeid vähemalt 28 päeva pärast selle aja möödumist, kirjutatakse vanimad andmed uute andmete salvestamisel üle.

Andmete sisestamine ja eemaldamine

Iga päeva ja sõiduki kohta salvestatakse järgmised andmed:

- Esimese juhikaardi sisestamise ja viimase eemaldamise kuupäev ja kellaaeg.
- Sõiduki odomeetri näit esimese juhikaardi sisestamise ja viimase eemaldamise ajal.
- Sõiduki registreerimisnumber ja registreerinud liikmesriik.

Juhikaardide tegevuste andmed

Iga päeva ja tegevuse muutumise kohta salvestatavad andmed:

-
- Kuupäev ja igapäevase olemasolu loendur.
 - Juhhi kaardi valdaja poolt läbitud üldvahemaa.
 - Juhtimise olek igal südaööl või kaardi sisestamise ajal, ühe juhi või ekipaaži liikme kohta.
 - Iga juhtimistegevuse muutumise kohta registreeritakse.
 - Juhtimisolek: juht ja kaasjuht.
 - Kasutatav sõidumeeriku kaardisahtel.
 - Kas kaart on tegevuse muutmise hetkel sisestatud või mitte.
 - Juhhi tegevus.
 - Tegevuse muutmise kuupäev ja kellaaeg.

Töötemperatuur

–25 °C kuni +70 °C

Ohtlike kaupade versioon vastab ADRile:

–25 °C kuni +65 °C

Elektromagneetiline ühilduvus

Sõidumeerik vastab ÜRO Euroopa majanduskomisjoni (UNECE) eeskirjale nr 10 (läbivaatamine 03, tüübikinnitus nr 03126 seoses elektromagnetilise ühilduvusega).

Sõidumeeriku versioon

Digitaalne sõidumeerik SE5000 Rev 7.6

ADR-sõidumeerik

Ohtlike kaupade vedavad veokid

Sõidumeeriku ADR-versioon on heaks kiidetud kasutamiseks ohtlike kaupade veokites. Seade erineb tavalisest sõidumeerikust plahvatuskindluse poolest ning vastavuselt ELi direktiivile 94/9/EÜ.

TÜV (Technischer Überwachungs Verein) testi tunnistuse number: ATEX 2507 X, koos asjakohaste lisadega.

Märkus.

ADR-sõidumeeriku plahvatuskindlus on tagatud ainult sõiduki seistes, kui akulüliti on lahtutatud.

ADR-sõidumeerik

ADR-sõidumeeriku mõned funktsioonid blokeeritakse kohe pärast sõiduki süüte väljalülitamist.

- Kaardisahtleid ei ole võimalik avada.
- Väljatrükke ei saa teha.
- Nuppude tagantvalgustust ja ekraani valgustust on välja lülitatud.

Märkus.

ADR-sõidumeerik lülitub energiasäästu režiimile kohe pärast süüte väljalülitamist.

ADR-sõidumeeriku kõigi funktsioonide aktiveerimiseks tuleb süüde sisse lülitada, valides sõiduki tootjast oleneva võtme asendi.

Nähtavad erinevused

Järgmised standardse Sõidumeerik ja ADRi Sõidumeerik vahelised nähtavad erinevused:

1. **Ex** sümbol Sõidumeerik'i esiküljel
2. ADRi klassifikatsioon
3. TÜV katsesertifikaadi number

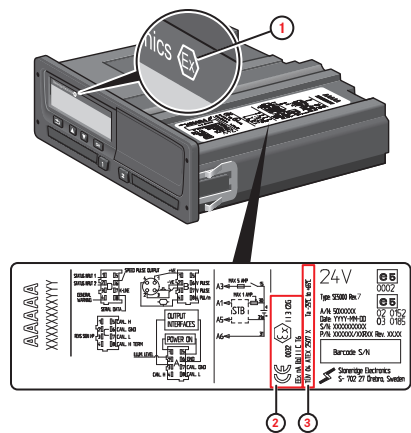

Stoneridge'i kontaktandmed

Saatke sõidumeenikut ja kasutusjuhendit puudutavad küsimused ja soovitusused edasi allpool loetletud müügiesindustesse.

Ühendkuningriik

Stoneridge Electronics Ltd
Charles Bowman Avenue
Claverhouse Industrial Park
Dundee DD4 9UB, Šotimaa
UK

Tel: +44 (0)1382 866 400
Faks: +44 (0)1382 866 401
E-post: amsales@stoneridge.com

Prantsusmaa

Stoneridge Electronics France
Z.I St. Etienne
F-64100 Bayonne
Prantsusmaa

Tel: +33 0 5 59 50 80 40
Faks: +33 0 5 59 50 80 41
E-post: france.amsales@stoneridge.com

Saksamaa

Stoneridge Aftermarket GmbH
Talweg 8
D-75417 Mühlacker-Lomersheim
Saksamaa

Tel: +49 7041 9695-10
Faks: +49 (0)7041 9695-55
E-post: infode@stoneridge.com

Itaalia

Stoneridge Electronics S.r.l.
Viale Caduti nella Guerra di Liberazione,
568
00128 Rooma
Itaalia

Tel: +39 06 50 78 07 87
Faks: +39 06 50 89 001
E-post: italy.amsales@stoneridge.com

Madalmaad

C.A.S.U. - Utrecht b.v.
Ravenswade 118
NL-3439 LD Nieuwegein
Madalmaad

Tel: +31 (0)30 288 44 70
Faks: +31 (0)30 289 87 92
E-mail: info@casuutrecht.nl

Hispaania

Stoneridge Electronics España
Avda. Severo Ochoa 38
Pol. Ind. Casa Blanca
28108 Alcobendas
Madrid
Hispaania

Tel: +34 91 662 32 22
Faks: +34 91 662 32 26
E-mail: spain.amsales@stoneridge.com

Rootsi

Stoneridge Nordic AB
Gustav III:s Boulevard 26
SE-169 73 Solna
Rootsi

Tel: +46 (0)8 154400
Faks: +46 (0)8 154403
E-post: info@stoneridgenordic.se

Register

A

ADR	
ADRi sõidumeeriku versioon	87
Erijooned	87
TÕV sertifikaat	87
Aeg	29
Algusriik, vt "Kohad"	17
Andur	9
Arvestamata aeg	17

D

DDS	28, 45, 83
-----	------------

E

Eelhoiatus	14, 17
Ekraan	29
Energiasäästu režiim	31

J

Juhi vaade, vt "Kuvar"	8
------------------------	---

K

Kaardisahtlid (1= juht, 2 = kaasjuht)	8
Keel	28
Kontrollijuhend	2
Käsitsi sisestamine	14, 17
Kättesaadav	14, 17

L

Liikumisandur (andur)	9
-----------------------	---

M

Menüüd	13
Muuta	
aeg	29
Keel	28
käsitsi sissekanne	19
Tegevus seismise ajal	14

N

Nupud	
Juht (1)	8
Kaasjuht (2)	8
Nool alla	9

Nool üles	9
OK	9
Tagasi	9

O

Ohutus	1
--------	---

P

Pabe	17
Paber	32
Printer	8
Puhkus	14, 17

S

Sahtlid (1= juht, 2 = kaasjuht)	8
Seaded	47
Ettevõtte	43
Juht	28
Sertifitseerimine	84
Sisetest	54
Stoneridge'i kontaktandmed	1, 88
Sõidukiseade (sõidumeerik)	8
Sõidumeerik	8
Sõit	14-15

T

Trükimenüü	69
Töö	14, 17
Töökoja juhend	2
Tüübikinnitus	84

V

VRN (Masina registreerimisnumber)	30
--	----

W

WTD	43, 47
Väljatrükk	32

Ü

Ümberpööratud kuvar	30
---------------------------	----



Stoneridge Electronics Ltd

Charles Bowman Avenue
Claverhouse Industrial Park
Dundee DD4 9UB, Scotland

Tel: +44 (0)1382 866 400
Fax: +44 (0)1382 866 401
E-mail: amsales@stoneridge.com

www.stoneridge-electronics.com

