

HANDBÓK fyrir ökumann og fyrirtæki

Stafrænn ökuriti SE5000



STONERIDGE - GÆTT AÐ ÖLLUM ÞÁTTUM

www.stoneridge-electronics.com

www.SE5000Exakt.com

Velkomin(n)

Þakka þér fyrir að velja SE5000 Rev 7.6 Stoneridge stafrænan ökurita.

Við hjá Stoneridge trúum því að við getum gert líf þitt sem ökumaður eða eigandi bílaflota auðveldara. SE5000 ökuritinn þinn hefur verið hannaður með þetta í huga, með eiginleikum eins og einföldum valmyndarvalkostum, niðurhali með miklum hraða og getu til fjarniðurbals.

Þessi handbók

Notaðu þessa handbók til að kynna þér hvernig nota á ökuritann (Ökutækiseiningu, VU), til að fá sem mest út úr notkun hans. Handbókin beinist bæði að ökumönnum og fyrirtækjum bílaflotaeigenda með ökutæki þar sem ökuriti er uppsettur.

Handbókin samanstendur af þremur hlutum:

- **Hluta ökumanns** með upplýsingum fyrir ökumanninn.
- **Hluta fyrirtækis** með upplýsingum fyrir fyrirtækið sem á ökutækið.

- **Tilvísunarhluta** með viðbótarupplýsingum sem notaðar eru til uppflettingar.

Við mælum með að allir notendur lesi **Hluta ökumanns** til að byrja með. Það veitir þér nægar upplýsingar til að byrja að nota ökuritann. Sem fyrirtækiseigandi verður þú einnig að lesa **Hluta fyrirtækis** til að skilja skyldur þínar. Síðan getur þú notað **Tilvísunarhlutann** til að fletta upp sérstökum ítaratriðum á meðan þú notar ökuritann.

Breytingar

Stoneridge Electronics áskilja sér rétt til að innleiða breytingar á hönnun, tækjabúnaði og tæknilegum eiginleikum hvenær sem er. Þar af leiðandi getur þú ekki byggt neinar kröfur á gögnum, skýringarmyndum eða lýsingum í þessari handbók.

Höfundarréttur

Ekki má endurprenta, þýða, eða á annan hátt endurskapa þessa handbók, að hluta eða í heild, án skriflegrar heimildar frá Stoneridge Electronics AB.

Öryggi við notkun

Hætta á slysi!

Aðeins skal nota ökuritann þegar ökutækið er kyrrstætt. Ef þú ert að fást við ökuritann á meðan þú ekur getur það dregið athygli þína frá umferðinni og þú getur valdið slysi.

Upplýsingar um internet

Finna má frekari upplýsingar um Stoneridge SE5000 stafrænan ökurita og um Stoneridge Electronics Ltd á:

www.stoneridgeelectronics.com

Ekki opna húsið

Ökuritanum hefur verið komið fyrir af viðurkenndum einstaklingum.

Aldrei má opna hús ökurita. Ekki er leyfilegt að eiga við eða breyta kerfi ökuritans. Fiktmiði er staðsettur inni í prentarahúsinu. Ekki má rífa fiktmiða í sundur.

Héra geturðu séð hvar fiktmiðinn er staðsettur og hvernig hann lítur út þegar hann er ósnertur.

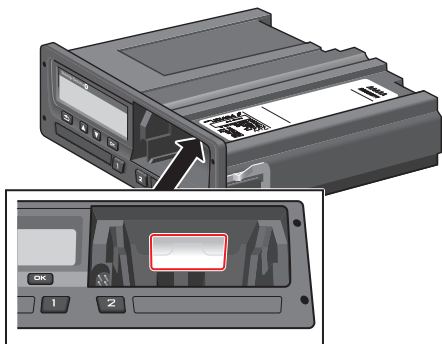

Fiktmiði gæti litið svona út.

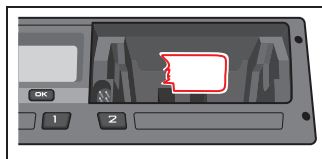

Ath.!

Einstaklingar sem breyta þessum búnaði án heimildar eru að fremja refsivert brot, með hliðsjón af löggjöf í því landi sem við á.

Önnur skjöl

Auk þessarar ökumanns- og fyrirtækishandbókar eru nokkur önnur skjöl sem innihalda upplýsingar um ökuritann.

- **Hraðleiðarvísir ökumanns** - Veitir snöggar upplýsingar um hvernig meðhöndla eigi ökuritann sem ökumaður.
- **Hraðleiðarvísir fyrirtækis** - Gefur þér sem eiganda flotans snögga leiðsögn um hvernig nota eigi ökuritann.
- **Verkstæðishandbók** - Inniheldur upplýsingar fyrir vottuð verkstæði fyrir stafræna ökurita. Þessar upplýsingar eru einungis afhentar verkstæðum sem staðist hafa þjálfunaráætlun Stoneridge.
- **Eftirlitshandbók** - Inniheldur upplýsingar fyrir eftirlitsvaldið um hvernig framkvæma skuli eftirlit með ökuritanum og aðstæðum ökumannsins.

Efnisyfirlit

Velkomin(n)	1
Þessi handbók	1
Breytingar	1
Höfundarréttur	1
Öryggi við notkun	1
Upplýsingar um internet	1
Ekki opna húsið	2
Önnur skjöl	2
Efnisyfirlit	3
Ökumanshluti	7
SE5000 ökuritinn	8
Kortaskúffur	8
Prentaraspjald	8
Hnappar	9
Skjár	9
Hreyfingaskynjari	9
Sambætting mælaborðs	9
Mismunandi skjáyfirlit	10
KVEIKT á skjáyfirlitum í DDS	10
SLÖKKT á skjáyfirlitum í DDS	10
Sjálfgefið yfirlit	11
Núverandi hraði	11

Tími eftir í akstri	11
Tími eftir af hvíld	12
Ökumaður 1 og ökumaður 2	12
Alheimsdagsetning og tími	12
Dagsetning og tími á núverandi stað	13
Ferja/lest	13
Vinnutími	13
Valmyndir	14
Hvernig eru athafnir skráðar?	14
Handskráðar athafnir	14
Áður en þú byrjar að aka	15
Settu í kort	15
Þegar degi lýkur	16
Smella út (Taka úr) ökumanskorti	16
Gögn vistuð á kortinu	16
Uppstilling fyrir tvo ökumenn	16
Upphafs- og endastaðir	17
Við ísetningu korts	17
Handvirkar færslur	17
Breyta handvirkri færslu	19
Hreinsa allar færslur	19
Val á athöfn	19

Tilskipun um vinnutíma (WTD)	20
DDS í uppstillingu ökumanns	20
Byrjað að aka með DDS	20
Tími eftir í akstri	21
Viðvörðun og forviðvörðun	21
Tekið hlé	21
Þegar degi er að ljúka	22
Vikuleg aksturstímamörk	22
Tímamörk dagatals	22
Ferð með ferju eða lest	23
Virkja skilyrðið ferja/lest	23
Akstur utan gildissviðs	23
Meira um tíma eftir í akstri	23
DDS - útreikningar og takmarkanir	24
Viðverutími	24
Í DDS-útreikningum	24
Í WTD-útreikningum	24
Valmyndin UPPL.	25
Hvernig á að opna valmyndina UPPL.	25
Dagatalstími eftir í hvíld	26
Uppsafnaður aksturstími ökumanns 1/2	26

Tími til að hlaða niður og stilla	26	Skipt um pappísrúllu	33	Aðgerðargögn fyrirtækis vistuð í ökuritanum	42
Útgáfa	27	Fyrirtækishluti	35	Fyrirtækisstillingar	43
Fyrirtæki innlæst.	27	Skoðun fyrirtækis	36	Sýna niðurrhalsferli	43
Stillingar ökumanns	27	Halda skrá	36	WTD KVEIKKT/SLÖKKT	43
Breyta tungumáli	28	Stenst ekki skoðun	36	D8 gagnasnið	44
KVEIKT/SLÖKKT á DDS- kynningu	28	Skoðun á verkstæði	37	Stilla athöfn þegar svisslykill er á/af	44
KVEIKT/SLÖKKT á DDS- viðvörðunum	28	Gögn innlæsingar/útlæsingar	38	Stilla tímalokun fyrir handvirkar færslur	44
Breyta tíma	29	Ökutækið selt	38	Stilla skráningarnúmer ökutækis	45
Breyta staðartíma	29	Þegar fyrirtækiskort er sett í ...	38	DDS-stillingar	45
Nýtingartími dagsljóss	29	Annað fyrirtæki læst inni	38	Tafla með öllum DDS-stillingum	45
Snúa við litum á skjánum	30	Innlæst gögn	39	DDS Skjár	46
Skoða skráningarnúmer ökutækis	30	Útlæst gögn	39	WTD-stillingar	47
Orkusparnaðarstilling	30	Hala niður- hvers vegna?	40	Tilvísunarhluti	49
Umhirða ökurita	31	Búnaður	40	Tákn	49
Umhirða korta	31	Verklag við niðurhal	40	Samsetningar tákna	51
Kort skemmt, týnt eða stolið	31	Halda skrá	41	Tiltæk tungumál	51
Útprentanir	31	Vottorð - ef ekki niðurhalanlegt	41	Tiltæk lönd	52
Útprentuð gögn á pappír	31	Hlaðið niður með stjórnunarkorti	41	Innbyggð prófun	54
Skoða gögn á skjánum	32	Fyrirtækiskort	42	Skjáskilaboð	57
		Gögn geymd við inn-/útlæsingu eða niðurhal	42		
		Vistuð gögn á fyrirtækiskorti ..	42		

Dæmi um útprentun	69	Gögn vistuð á kortinu	85
Dagleg útprentun (kort)	70	Innsetning og fjarlægning gagna	85
Dagleg útprentun (kort) framhald	71	Aðgerðargögn ökumanns	85
Dagleg útprentun (VU)	72	Rafsegulsviðssamhæfni	86
Dagleg útprentun (VU) framhald	73	Útgáfa ökurita	86
Atburðir og villur (kort)	74	Notkunarhitastig	86
Atburðir og villur (VU)	75	ADR-ökuriti	87
Uppl. aksturstíma	76	Ökutæki sem flytja hættulegan	
Tæknilegar upplýsingar	77	farm	87
Hraðabrot	78	ADR-ökuritinn	87
Hraði ökutækis	79	Sýnilegur munur	87
Snúningshraði hreyfils (sn./mín.)	80	Hafa samband við Stoneridge ...	88
Staða D1/D2	81	Bretland	88
Örk fyrir handvirka færslu	82	Frakkland	88
Gögn og tæknistaðlar	83	Þýskaland	88
DDS - útreikningar og		Ítalía	88
takmarkanir	83	Holland	88
Nánar um DDS	83	Spánn	88
Vottun og samþykki	84	Svíþjóð	88
Forðastu háspennu	84	Atriðaskrá	89
Gögn vistuð á ökuritanum	84		
Innsetning og fjarlægning gagna	84		
Aðgerðargögn ökumanns	85		
Önnur gögn	85		

Ökumannshluti

Ökumannshlutinn inniheldur eftirfarandi:

- **SE5000 ökuritann** - kynningu á því hvað þú getur séð á SE5000 ökuritanum, kortaskúffunni, prentaraspjaldi, hnöppum og mismunandi skjámyndum. Og að lokum eru gefnar upplýsingar um hvernig athafnir eru skráðar.
- **Áður en þú hefur akstur** - upplýsingar um algengustu notkun ökuritans.
- **Við ísetningu korts** - lýsir því hvernig fært er inn handvirkt.
- **Stillingar ökumanns** - þessi hluti inniheldur allar stillingar sem eru í boði fyrir ökumanninn.
- **Ökumannskort** - hvernig kort er sett í og tekið út.
- **Útprentanir** - hvernig meðhöndla á innbyggða prentarann.

SE5000 ökuritinn

Þetta er stutt kynning á því sem þú getur séð af ökuritanum. Teikningin að neðan sýnir hvað sést þegar þú t.d. kemur inn í ökutækið og snertir einhvern takka á ökuritanum. Venjulega er ökuritinn í hvíld og sýnir engar upplýsingar í skjáglugganum, en ef einhver hnappur er snertur vaknar hann.



Ökuritinn er einnig kallaður Ökutækiseining (VU). Auk ökuritans er hreyfiskynjari festur við ökutækið og ökuritann. Lestu meira um skynjarann og samþættingu við ökutækið undir fyrirsögn **Hreyfingaskynjari** á blaðsíðu 9 og fyrirsögn **Samþætting mælaborðs** á blaðsíðu 9.

Kortaskúffur

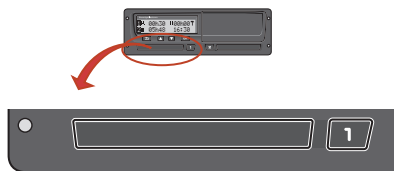

Það eru tvær kortaskúffur þar sem þú setur ökumanskortið þitt inn.

- **Skúffu 1** er stjórnað með hnappinum sem merktur er **1** og er hún notuð fyrir núverandi ökumanskort.
- **Skúffu 2** er stjórnað með hnappinum sem merktur er **2** og er hún notuð fyrir kort aðstoðarökumanns.
- **Opna og Loka skúffunum:**
 - **Til að opna** - Ýttu á hnappinn og haltu honum þar til skúffan opnast.
 - **Lokaðu** skúffunni með því að ýta henni varlega inn.

Prentaraspjald

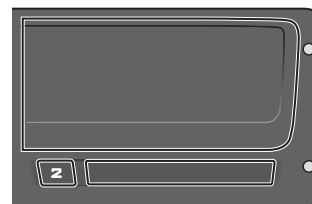

Aftan við prentaraspjaldið er prentari sem inniheldur pappírshylki með pappírstrúllu. Prentarinn er t.d. notaður til að prenta út upplýsingar sem vistaðar eru í ökuritanum. Prentaði pappírinn kemur út um litla opið neðan á prentaraspjaldinu.

Hnappar

- **Til baka**
 - Færir til baka í valmynd
 - Fer í staðlaðan skjá (ýttu endurtekið)

- ⬆ **Ör upp**
 - Færir upp í valmynd eða yfirlitum
 - Eykur gildi
 - Skiptir milli kosta

- ⬇ **Ör niður**
 - Færir niður í valmynd eða yfirlitum
 - Minnkar gildi
 - Skiptir milli kosta

- ☑ **OK**
 - Opnar valmyndina
 - Staðfestir val
 - Færir lárétt um valmynd
 - Hreinsar skilaboð eða viðvörðun

Skjár

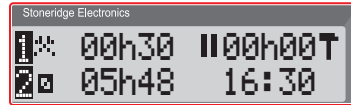

Skjárinn er, eins og allar aðrar skjáeiningar, notaður á margvíslegan hátt:

- Í grunninn er skjárinn notaður til að sýna upplýsingar.
- Ásamt með hnöppunum fjórum (ekki tölusettu hnöppunum) er skjárinn notaður til að fletta gegnum valmyndarkerfið.
- Skjárinn er einnig notaður sem svörun þegar upplýsingar eru færðar inn í ökuritann eða stillingum breytt.

Hreyfingaskynjari

Hreyfingaskynjarinn, eða aðeins skynjarinn, flytur merki um hreyfingu frá ökutækinu til ökuritans. Þetta er hluti af uppsetningu ökuritans og má ekki fíka við hann. Allar tilraunir til að fíka við skynjarann eða skynjarasnúruna eru skráðar í ökuritann.



Samþætting mælaborðs

Sum ökutæki geta birt sumar upplýsingar ökuritans á samþættum skjá. Hér eru dæmi um þær tegundir upplýsinga sem hægt er að birta:

- Hraði
- Akstursvegalengd
- Uppsafnaður daglegur aksturstími
- Uppsafnaður aksturstími
- Skilaboð, viðvaranir og bilanir.

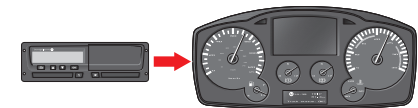

Mismunandi skjáfirlit

Ökuritinn er með tvö mismunandi stöðluð sett af skjáfirlitum sem þú getur auðveldlega flett í gegnum því að nota örvahnappana. Yfirlitssöfnin eru mismunandi, en það fer eftir stillingunum tveimur að neðan.

- **DDS KVEIKT** (Kveikt á ákvörðunarstuðningi).
- **DDS SLÖKKT** (Slökkt á ákvörðunarstuðningi).

KVEIKT á skjáfirlitum í DDS

Í stöðluðu safni yfirlita er DDS sýnt og yfirlitssöfnin eru:

- Sjálfgefinn skjár
- Vinnutími*
- Núverandi hraði
- Tími eftir í akstri
- Tími eftir í hvíld
- Ferja/lest**

* Ef virkjuð, sjá DSS-kaflana fyrir nánari upplýsingar.

** Ef virk, sjá DSS-kaflana fyrir nánari upplýsingar.

SLÖKKT á skjáfirlitum í DDS

Hægt er að slökkva á DDS og þá inniheldur yfirlitssafnið eftirfarandi:

- Sjálfgefinn skjár
- Ökumaður 1
- Ökumaður 2
- Alheimsdagsetning og tími
- Staðartími og dags.
- Núverandi hraði

Sjálfgengið yfirlit

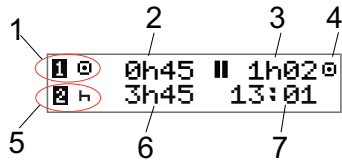

1. Núverandi athöfn ökumanns.
2. Aksturstími frá síðasta hléi/hvöld, ef á akstri. Annars tímalengd núverandi athafnar.
3. Uppsafnað hlé ökumanns.
4. Notkunarstilling ökurita. (Farið er sjálfvirkt í notkunarstillingu þegar ekkert kort er sett í, eða þegar ökumannskort er sett í ökuritann.)
5. Núverandi athöfn aðstoðarökumanns.
6. Tímalengd athafnar aðstoðarökumanns.
7. Staðartími.

Núverandi hraði

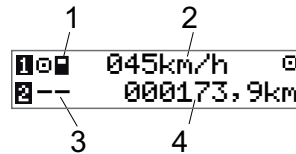

1. Gerð korts sem sett er í skúffu 1.
2. Núverandi hraði.
3. Gerð korts sem sett er í skúffu 2.
4. Kílómetramælir.

Tími eftir í akstri

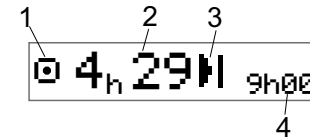

1. Sýnin Tími eftir í akstri er sýnd.
2. Tími eftir í akstri fram að næstu athöfn.
3. Næsta athöfn (upphaf daglegrar hvíldar).
4. Hversu langur hvíldartíminn verður að vera til að fá meiri akstur tíma.

Tími eftir af hvíld

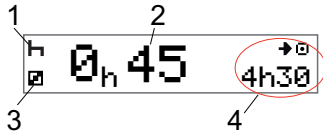

1. Núverandi athöfn ökumanns (í hvíld).
2. Tími eftir í hvíld þar til meiri aksturstími er tiltækur.
3. Núverandi athöfn aðstoðarökumanns (tiltækur).
4. Aksturstími tiltækur eftir þetta hlé/hvíld.

Ökumaður 1 og ökumaður 2

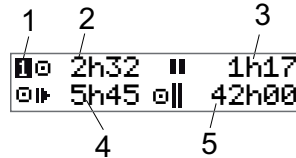

1. Gefur til kynna hvort upplýsingar ökumanns eða aðstoðarökumanns eru sýndar.
2. Aksturstími frá síðasta hléi.
3. Uppsöfnuð hlé.
4. Daglegur aksturstími.
5. Uppsafnaður aksturstími í þessari og fyrri viku.

Alheimsdagsetning og tími

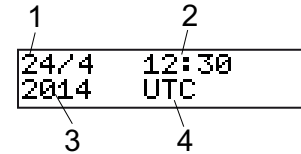

1. Dagsetning.
2. Alheimstími.
3. Ár.
4. Gefur til kynna að alheimstími sé notaður.

Dagsetning og tími á núverandi stað

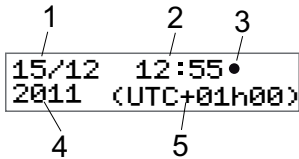

1. Dagsetning
2. Staðartími.
3. Tákmynd staðartíma.
4. Ár.
5. Afstæði staðbundins tímabeltis.

Ferja/lest

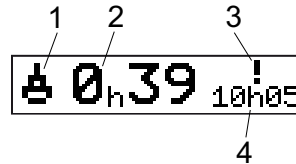

1. Dæmi um Ferja/lest
2. Eftirstandandi hvíldartími (mest 1 klst.)
3. Merkir að minnka þurfi hvíldartíma til að hann passi innan daglegs hvíldartíma á sólarhringstímabili.
4. Eftirstandandi daglegur hvíldartími.



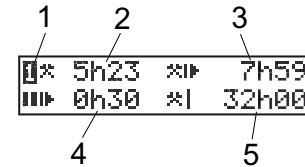

Vinnutími



1. Gefðu til kynna að ökumansupplýsingar séu birtar.
2. Vinnutími frá síðasta hléi.
3. Daglegur vinnutími.
4. Daglegur hvíldartími.
5. Vikulegur vinnutími.

Valmyndir





Það eru fjórar aðalvalmyndir á skjánum, sem notaðar eru fyrir val og stillingar. Þú flettir valmyndunum með því að nota hnappana á ökuritanum.

	PRENTA	Val um útprintun
	STILLINGAR	Tiltækar stillingar
	STAÐIR	Val um upphafs-/endastaði, Utan gildissvæðis eða Ferja/Lest
	UPPL.	Í valmyndinni UPPL. valið um fimm mismunandi yfirlit, sjá fyrirsögn Valmyndin UPPL. á blaðsíðu 25 .

Hvernig eru athafnir skráðar?

Athafnir sem ökumaður og aðstoðarökumaður inna af hendi yfir daginn eru skráðar á ökumannskortið.

Tiltækar athafnir:

	Akstur	Á meðan ökutækinu er ekið.
	Vinna	Þegar unnið er með ökutækið í kyrrstöðu, t.d. við fermingu
	Tiltækur	Þegar ekki er unnið, t.d. þegar þú ert aðstoðarökumaður.
	Hvöld	Á meðan hlé er tekið.
	Óþekkt virkni	Engin virknigerð skráð.

Handskráðar athafnir

Eftirfarandi eru tvær helstu kringumstæðum þegar þú skráir athafnir handvirkir:

- Sjá ofangreint þegar þú þarft að skrá athafnir þegar ekkert ökumannskort var ísett
- Ef ökutækið stendur kyrrt og þú vilt breyta núverandi athöfn sem ökuritinn hefur innstillt. Til dæmis getur þú breytt virkni ökumanns úr **Vinna** í **Hvöld**. Ýttu stuttlega á hnappinn **1** (til að velja fyrir ökumanninn) eða á hnappinn **2** (til að velja fyrir aðstoðarökumanninn) endurtekið þar til óskuð virkni birtist. **Akstur** er alltaf valið sjálfvirkir og er ekki hægt að breyta.

Ath.!

Af umferðaröryggisástæðum mátt þú aðeins hreyfa við ökuritanum þegar ökutækið stendur kyrrt.

Áður en þú byrjar að aka

Eftirfarandi uppstilling lýsir venjulegum vinnudegi með einum ökumanni þar sem:

- Ökumannskorti var skotið út í lok síðasta vinnudags.
- Ökumaður var í hvíld þar til kort var sett í.
- Ökumannskort er sett í aftur þegar nýr vinnudagur hefst.

Ath.!

Það verður að setja ökumannskortið í ökuritann til þess að bera kennsl á ökumanninn. Ökumannskortið er persónulegt og má enginn annar nota það en réttur eigandi þess.

Settu í kort

Þar sem þetta er uppsetning með einum ökumanni er kortaskúffa 1 notuð. Ef aðstoðarökumaður er til staðar verður hann/hún setja kortið sitt í skúffu 2.

1. Ýttu á og haltu inni hnappi 1 á ökuritanum þar til skúffan opnast.
2. Komdu kortinu fyrir þannig að kubburinn vísi fram og upp.

3. Lokaðu skúffunni með því að ýta henni varlega fram.

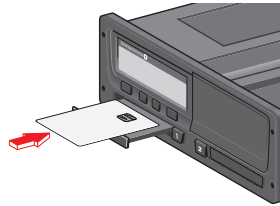

Skjárinn mun, eitt augnablik, sýna nafn þitt, tímann þegar þú tókst kortið síðast úr og síðan sýnir hann:

Lókur hvíld
nú?

4. Ýttu á **OK**. Skjárinn sýnir:
Áfangaland
5. Veldu áfangaland ferðarinnar og ýttu á **OK**. Skjárinn sýnir:
Upphafsland
6. Veldu upphafsland ferðarinnar og ýttu á **OK**. Skjárinn sýnir:
Prenta færslur?
7. Veldu hvort eigi að prenta eigi innfærð gögn út eða ekki með því að velja **JÁ** eða **NEI** og ýttu síðan á **OK**.
8. Ýttu á **OK** til að staðfesta.

Skjárinn sýnir:

Tilbúinn í
akstur

Þú ert tilbúin(n) að aka af stað.

Kortaskúffan verður læst:

- Þegar ökutækið er á hreyfingu.
- Á meðan ökuritinn er upptekinn við að vinna úr ökumannskorti.
- Ef rafmagnið í ökuritann er rofið.

Ath.!

Ef lokaland (áfangaland) var valið þegar þú smelltir kortinu úr þarft þú ekki að skrá það aftur. Ökuritinn biður ekki sjálfvirk um upphafs-/endastað ef kortið var tekið úr fyrir minna en 9 klukkustundum síðan.

Ath.!

Ef ökuritanum tekst ekki að lesa kortið (sannvottun ökumannskorts), sjá fyrirsögn **Skjáskilaboð á blaðsíðu 57**.

Þegar degi lýkur

Þegar akstri er lokið fyrir daginn, eða þegar ökumaður og aðstoðarökumaður skipta um stað, er kortinu oft smellt út ökuritanum.

Smella út (Taka úr) ökumanskorti

1. Ýttu á hnapp **1** eða **2** á ökuritanum. Skjárinn sýnir:

Áfangaland Portúgal

2. Veldu lokalandið og ýttu á **OK** til að staðfesta. Gögnin eru vistuð á kortinu og skúffan opnast.
3. Ýttu kortinu svolítið upp neðan frá, í gegnum gatið á skúffunni eða ýttu brúninni á skúffunni niður þangað til að ökumanskortið kemur út.
4. Lokaðu skúffunni með því að ýta henni varlega fram.

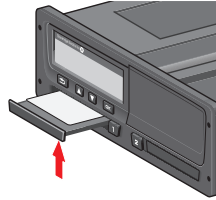

Ath.!

Ekki er hægt að smella kortinu út við eftirfarandi aðstæður:

- í akstri
- á meðan gögn á kortinu eru í vinnslu
- (í ADR-bifreiðum) þegar **SLÖKKT** er á kveikjunni

Gögn vistuð á kortinu

Allar athafnir, svo sem vinna, akstur og hvíld, eru skráðar á ökumanskortið og í ökuritanum. Þegar ekið er verður kortið að vera sett í ökuritann og ef þú skiptir um ökutæki verður þú að koma með kortið þitt með þér í hitt ökutækið. Kortið passar í alla stafræna ökurita, óháð vörumerkinu. Þar af leiðandi ert þú alltaf með uppfærð ökumannsgögn á kortinu þínu.

Ökumanskortið vistar gögn upp að takmörkum innra minnis þess, venjulega að minnsta kosti 28 daga. Eftir þessi takmörk munu ný gögn yfirskrifa elstu gögnin.

Uppstilling fyrir tvo ökumenn

Kort núverandi ökumans skal alltaf vera sett í skúffu **1** og kort aðstoðarökumans í skúffu **2**. Þegar ökumennirnir skipta um sæti verða þeir einnig að skipta um kort þannig að aksturstiminn sé skráður á kort núverandi ökumans.

Upphafis- og endastaðir

Þegar vinnudagur hefst og honum lýkur þarf ökuritinn að vita um bæði upphafsstað og endastað ferðarinnar.

Þú getur skráð staðina hvenær sem er yfir daginn (einnig við handvirka innfærslu). Þegar þú skýtur ökumannskortinu úr verður þú beðin(n) um að færa inn endastaðinn.

Til að skrá staðina meðan á vinnudegi stendur skal gera sem hér segir:

1. Ýttu á **OK** til að sýna valmyndina.
2. Veldu:
STAÐIR
3. Ýttu á **OK** og flettu til:
Upphafisstaður
4. Ýttu á **OK** og veldu staðinn.
5. Ýttu á **OK** til að staðfesta.
6. Til að skrásetja áfangastað skal framkvæma sama verklag aftur, en fletta til:
Áfangastaður
7. Ýttu á **OK** til að staðfesta áfangastaðinn. Staðir þínir hafa verið skráðir.

Við ísetningu kortis

Þegar þú hefur framkvæmt athafnir án þess að ökumannskortið sé ísett þarft þú að skrá þessar athafnir handvirkt. Við gerum ráð fyrir að þú skráir athafnir næst þegar þú setur ökumannskortið í. Vinsamlegast athugaðu að allar athafnir eru færðar á staðartíma.

Handvirkar færslur

Eftirfarandi uppstilling lýsir aðstæðum þegar þú þarft að skrá handvirkar færslur (með kortið ísett). Vinsamlegast athugaðu að líklega færðu ekki sömu kynningu á þínum skjá.

- **Föstudagur 18/3 2011, kl. 15:23:** Þú komst og smelltir ökumannskortinu úr.
- **Frá 15:23 til 18:00:** Þú varst í öðrum verkum.
- **Frá kl. 18:00, yfir helgina og fram til kl. 08:00 mánudaginn 21/3:** Þú hvíldist.
- **Frá 08:00 til 08:40:** Þú varst tiltæk(ur).
- **Frá 08:40 til 09:37:** Þú varst í öðrum verkum með ótöldum tíma. Ótalinn tími er tími sem ekki ætti að skrá á

ökumannskortið, til dæmis akstur með hliðrænum ökurita.

- **Mánudagur 21/3 2011, kl. 09:37:** Þú setur ökumannskortið í.

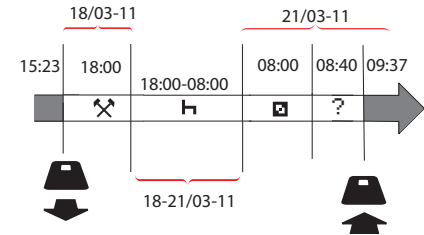

Til að skrá færslur handvirkt í samræmi við uppstillinguna að ofan skal gera sem hér segir:

1. Settu ökumannskortið í Skjárinn sýnir:
Ljúkur hvíld nú?
2. Veldu **NEI** og ýttu á **OK**. Skjárinn sýnir:
Færa inn handvirkt?
3. Ýttu á **OK**. Skjárinn sýnir dagsetningu og tíma fyrir síðasta skipti sem korti var smellt úr, ásamt eftirfarandi:
ljúka vakt

Nú skráir þú önnur verk sem þú framkvæmdir þann 18/3.

4. Auðkenndu táknið .

●	18/03	
■	15:23	

5. Ýttu á OK.

●	18/03		21/03
■	15:23		09:37

6. Dagsetningin 18/03 er rétt, en breyta þarf 21/3 til hægrí í 18/03. Breyttu henni með því að fletta til baka að 18/03 með örvahnöppunum.

●	18/03		18/03
■	15:23		09:37

7. Ýttu á OK til að staðfesta.

8. Breyttu tímanum (klukkustund) í 18 með því að fletta fram að 18.37 og ýttu á OK.

●	18/03		18/03
■	15:23		18:37

9. Breyttu mínúturnum í 00 með því að fletta áfram að 18:00 og ýttu á OK.

●	18/03		18/03
■	15:23		18:00

10. Ýttu aftur á OK til að staðfesta. Skjáriinn sýnir dagsetningu og tíma þegar annari vinnu var lokið ásamt með:
ljúka vakt

Nú skráir þú tímamann sem þú hvíldist.

11. Auðkenndu hvíldartáknið  og ýttu á OK.

●	18/03		21/03
■	18:00		09:37

12. Ýttu á OK til að staðfesta dagsetninguna 21/03, sem er þegar rétt.

13. Breyttu klukkustundinni með því að fletta að 08 og ýta á OK.

14. Breyttu mínúturnum með því að fletta að 08:00 og ýta á OK.

15. Þar sem hvíldin var lengri en níu klukkustundir birtist eftirfarandi.

Upphafsland

16. Veldu upphafsland og ýttu á OK.

17. Ýttu aftur á OK til að staðfesta. Dagsetning og tími þegar hvíld lauk birtist ásamt með eftirfarandi:

hefja vakt

Nú skráir þú tímamann sem þú varst tiltæk (ur).

18. Auðkenndu tiltækileikatáknið  og ýttu á OK.

●	18/03		21/03
■	08:00		09:37

19. Ýttu á OK til að staðfesta dagsetninguna 21/03, sem er þegar rétt.

20. Breyttu klukkustundinni með því að fletta að 08 og ýta á OK.

21. Breyttu mínúturnum með því að fletta að 08:40 og ýta á OK.

22. Ýttu aftur á OK til að staðfesta. Dagsetning og tími þegar tímabili tiltækileika lauk birtist ásamt með eftirfarandi:
hefja vakt

Nú skráir þú vinnu þína í ótöldum tíma. Þetta verður ekki skráð á ökumanskortið.

23. Auðkenndu táknið ? og ýttu á OK.

●	21/03	?	21/03
■	08:40		09:37

24. Tíminn milli síðustu athafnar (ótalinn tími) og tímans þegar kortið var sett í

birtist, sem er rétt. Ýttu á **OK** til að staðfesta.

25. Ýttu aftur á **OK** til að staðfesta.

Þú hefur nú skráð alla vinnu, hvíld, tiltækan tíma og ótalinn tíma fyrir tímabilið þegar ekkert kort var ísett. Eftirfarandi verður birt:

Prenta færslur?

26. Veldu hvort eigi að gera útprintun af innfærðum gögnum eða ekki með því að velja **JÁ** eða **NEI**. Við göngum út frá því að þú gerir ekki útprintun (vegna upplýsinga um útprintanir sjá hlutann fyrrsögn **Útprintanir** á blaðsíðu **31**).

27. Ýttu á **OK**. Eftirfarandi birtist:

Staðfesta færslur?

28. Ýttu á **OK** til að staðfesta og vista færslurnar. Nú sýnir skjáinn eftirfarandi:

Tilbúinn í akstur

Breyta handvirkri færslu

Þú getur farið til baka og breytt handvirkum færslum þínum hvenær sem

er með því að nota hnappinn **Til baka**.

Þú getur gert breytingar í síðasta lagi áður en þú svarar **JÁ** við spurningunni:

Staðfesta færslur?

1. Veldu **NEI** og ýttu á **OK**.

2. Veldu eftirfarandi:

Breyta færslu?

3. Ýttu á **OK** og fyrsta handvirkra færslan birtist aftur.

4. Flettu að þeirri færslu sem þú vilt breyta. Framkvæmdu breytingamar í samræmi við verklagið að ofan.

Hreinsa allar færslur

Til að byrja aftur skaltu gera sem hér segir þegar eftirfarandi birtist:

Staðfesta færslur?

5. Veldu **NEI** og veldu:

Hreinsa allar færslur

6. Ýttu á **OK** og skráðu nýjar færslur í samræmi við verklagið að ofan.

Ath.!

Handvirk stilling lokast þegar akstur hefst eða þegar engin samskipti hafa verið við ökuritann í 1 til 20 mínútur, en það fer eftir stillingunum.

Val á athöfn

Þegar ökutækið er kyrrstætt er hægt að velja eftirfarandi tegundir athafna handvirkt fyrir ökumann og aðstoðarökumann.

 Vinna

 Hvíld

 Tiltækur



1. Ýttu stutt á hnappinn (1/2) með kortið enn í ökuritanum. Ef þú ert ökumaðurinn verður þú að nota hnappinn (1) og ef þú ert aðstoðarökumaður verður þú að nota hnappinn (2).
2. Ýttu aftur stutt þar til rétta táknið birtist.
3. Bíddu eftir að ökuritinn skipti aftur í valda sýn (sem þú valdir áður).

Tilskipun um vinnutíma (WTD)

Þessi útgáfa stafræna Stoneridge ökuritans styður tilskipun ESB um vinnutíma (2002/15/EB).

DDS í uppstillingu ökumanns

DDS styður bæði tilskipun um vinnutíma og stillinguna Ferry/train í útreikningum.

DDS er lýst í akstursuppstillingu sem er með eftirfarandi efnisþætti:

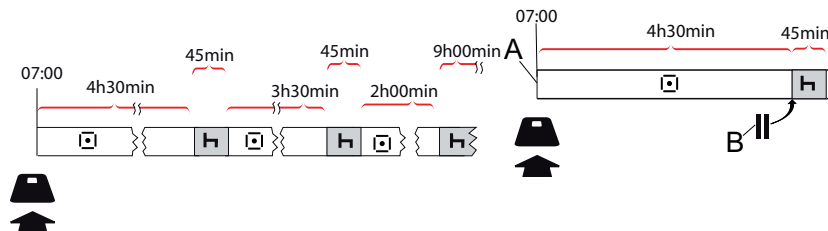

Aðallhuta þessarar uppstillingar verður lýst að neðan ásamt með sýninni Tími eftir í akstri.

Byrjað að aka með DDS

Göngum út frá að þú byrjir að aka að morgni til, t.d. klukkan 7 að morgni. Á teikningunni að neðan setur þú í kortið og byrjar að aka á sama tíma (A).

Samkvæmt núverandi reglugerðum er þér heimilt að aka í 4 klukkustundir og 30 mínútur áður en þú þarft að taka 45 mínútna hlé (eða 15 + 30 mínútur). Lok uppsafnaðs aksturstíma eru merkt með táknuinu í stöðu (B).

Tími eftir í akstri

DDS fylgist með akstur tíma þínum og sýnir tíma eftir í akstri.

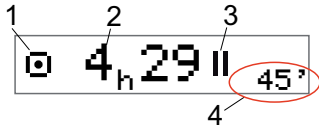

1. Tákmynd gefur til kynna að þetta sé sýnin Tími eftir í akstri.
2. Þú getur ekið í 4 klukkustundir og 29 mínútur áður en þú verður að taka hvíld.
3. Næsta áskilda athöfn verður hlé.
4. Næsta áskilda hlé verður að vera að minnsta kosti 45 mínútur.

Viðvörðun og forviðvörðun

Þegar 15 mínútur eru eftir í akstri gefur ökuritinn úr forviðvörðun. Viðvörðun verður sýnd þegar þú verður að hætta að aka.

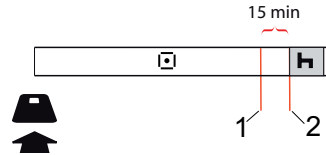

1. Forviðvörðun - verður sýnd 15 mínútum áður en tími eftir í akstri er liðinn.
2. Viðvörðun - verður sýnd þegar tími eftir í akstri er liðinn.

Tekið hlé

Svipað og sýnin Tími eftir í akstri mun DDS kynna sýnina Tími eftir í hvíld þegar þú ert að hvíla þig.

45min



Þetta er fyrsta hléið eftir 4,5 klukkustunda akstur.

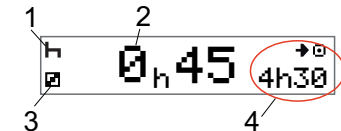

1. Ökumaður er að hvíla sig.
2. Hvíldartími sem eftir er, er 45 mínútur.
3. Tiltækileiki er athöfnin sem valin er fyrir aðstoðarökumanninn.
4. Þú getur ekið í 4 klukkustundir og 30 mínútur þegar þú hefur lokið hvíldinni.

Þegar degi er að ljúka

Í lok dagsins hefur næsta athöfn í staðinn breyst í Dagleg hvíld.



Eftir dag með: 4,5 stunda akstri, 45 mínútna hléi, 3,5 stunda akstri, 45 mínútna hléi og að lokum akstri í 1 klukkustund og 28 mínútur, birtist eftirfarandi:

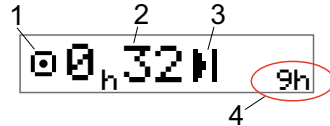

1. Táknmynd gefur til kynna að þetta sé sýnin Tími eftir í akstri.
2. Þú getur ekið í 32 mínútur áður en þú verður að taka hvíld.
3. Táknid sem sýnir næstu áskildu athöfn verður Dagleg hvíld.
4. Sýnir að þú þarft að taka 9 klukkustunda hvíld.

Vikuleg aksturstímamörk

Þegar vikuleg aksturstímamörk nálgast lítur skjárinn svona út:

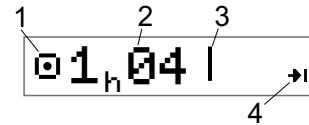

1. Táknmynd gefur til kynna að þetta sé sýnin Tími eftir í akstri.
2. Tími eftir í akstur þessa viku.
3. Táknmynd sem sýnir að þú verður að uppfylla vikulega hvíld.
4. Táknmynd sem gefur til kynna að þú verðir að bíða þar til í næstu viku til að fá meiri akstur tíma. Þú verður að bíða eftir næstu viku samkvæmt alheimstíma.

Tímamörk dagatals

Yfirlitid aksturstími eftir sýnir þetta þegar næsta áskilda athöfn er vikuleg hvíld:

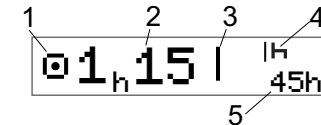

1. Táknmynd gefur til kynna að þetta sé sýnin Tími eftir í akstri.
2. Tími eftir í akstur þessa viku.
3. Táknmynd sem sýnir að þú þarft að uppfylla Vikulega hvíld til að fá meiri akstur tíma.
4. Táknmynd sem sýnir að hefja verður Vikulega hvíld samstundis eftir að Akstur tími er liðinn.
5. Sýnir tímallengd hvíldar (45 klukkustundir).

Ferð með ferju eða lest

Þegar regluleg hvíld þín fer fram í borð um ferju eða lest er hægt að trufla hvíldina tvisvar þegar ekið er um borð og frá borði. Til að DDS geti reiknað daglega hvíld rétt skaltu fera inn réttar upplýsingar fyrir skilyrðið ferja/lest rétt áður en þú gengur um borð eða frá borði, eins og sýnt er á myndinni hér að neðan.

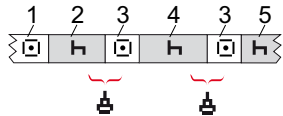

1. Ekið að ferju/lest
2. Hvíld á biðtíma við aðgang að ferju/lest.
3. Akstur um borð eða af ferju/lest.
4. Hvíld við ferð í ferju/lest.
5. Samfelld hvíld eftir ferð með ferju/lest. Heildartími sem hlé er gert á akstri (3 og 3) má ekki vera fara yfir 60 mínútur.

Virkja skilyrðið ferja/lest

Til að virkja skilyrðið ferja/lest (þegar beðið er í röð eða um borð í ferju/röð):

1. Ýttu á **OK** til að sýna valmyndina.
2. Veldu:

STAÐIR

3. Ýttu á **OK** og veldu:

ferja/lest

4. Ýttu á **OK** til að staðfesta. Athöfnin ferja/lest er virkjuð.

Skjámyndin ferja/lest (sjá fyrirsögn **Ferja/lest** á blaðsíðu 13) birtist sjálfkrafa ef skilyrðin eru rétt fyrir „dagleg hvíld trufluð af ferju/lest“

Ath.!

Mundu að það þarf að breyta aðgerðinni eftir að ekið er um borð í ferjuna.

Nánari upplýsingar eru í fyrirsögn **Gögn og tæknistaðlar** á blaðsíðu 83.

Akstur utan gildissviðs

Sumar akstursaðstæður krefjast ekki tímaskráningar ökuritans, til dæmis akstur í löndum þar sem engin slík lög eru til staðar. Þessi akstursstilling er kölluð utan gildissviðs.

Fyrir ítarlegri upplýsingar, sjá landslög og reglugerð ESB 561/2006 varðandi ökurita.

Til að virkja eða afvirkja stillinguna utan gildissviðs:

1. Ýttu á **OK** til að sýna valmyndina.
2. Veldu:

STAÐIR

3. Ýttu á **OK** og veldu:

Utan svæðis

4. Ýttu á **OK**.

- Ef þú kveiktir á stillingunni utan gildissviðs sýnir sjálfgefna skjámyndin:

UTAN

Stillingin utan gildissviðs er virkjuð.

- Ef þú ert að slökkva á stillingunni utan gildissviðs sýnir skjárin:

Ljúka utan svæðis?

5. Ýttu á **OK** til að staðfesta. Stillingin utan gildissviðs er afvirkjuð.

Meira um tíma eftir í akstri

Sýnin Tími eftir í akstri getur geymt mismunandi upplýsingar meðan á akstursupstillingu stendur.

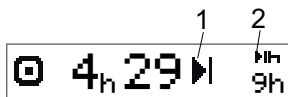

Eftirfarandi myndtákn er hægt að sýna í stöðu (1) og þau hafa eftirfarandi merkingu:

- Tími fyrir hlé 45 eða 15 + 30 mín
- ⏮ Tími fyrir daglega hvíld 11 eða 9 klukkustundir
- | Tími fyrir vikulega hvíld eða vikulegum aksturstímamörkum náð. 45 eða 24 klukkustundir, eða bíða fram í næstu viku
- II 2ja vikna aksturstímamörkum náð. Bíða þar til í næstu viku

Ef myndtákn (2) er sýnt hefur það eftirfarandi merkingu:

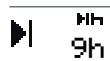

Dagleg hvíld verður að hefjast samstundis þegar eftirstandandi tími er núll.

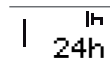

Vikuleg hvíld verður að hefjast samstundis þegar eftirstandandi tími er núll.



Vinnutími er ástæða næsta hlés eða hvíldar.

DDS - útreikningar og takmarkanir

Í tilvísunarhlutanum koma fram nákvæmari lýsingar á útreikningum og takmörkunum DDS. Sjá fyrirsögn **Gögn og tæknistaðlar** á blaðsíðu 83.

Viðverutími

Í DDS-útreikningum

Í stillingunni Driver Decision Support (DDS) er hægt að reikna viðverutíma sem hlé (JÁ) eða ekki hlé (NEI).

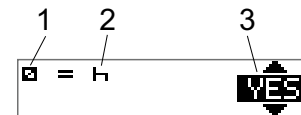

1. Myndtákn fyrir viðveru.
2. Myndtákn fyrir hlé.
3. Hægt er að velja JÁ (viðverutími reiknaður sem hlé) og NEI fyrir þessa skipun (viðverutími *ekki* reiknaður sem hlé).

Í WTD-útreikningum

Vegna mismunandi reglugerða í Evrópusambandinu er hægt að reikna viðverutíma annaðhvort sem *hlé* eða *vinnu*.

Í stillingunni Working Time Directive er hægt að reikna viðverutíma sem vinnu (JÁ) eða ekki vinnu (NEI).

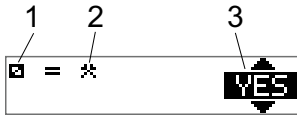

1. Myndtákn fyrir viðveru.
2. Myndtákn fyrir vinnu.
3. Hægt er að velja **JÁ** (viðverutími reiknaður sem vinna) og **NEI** fyrir þessa skipun (viðverutími *ekki* reiknaður sem vinna).

Valmyndin UPPL.

Þegar þú velur upplýsingavalmyndina eru eftirfarandi yfirlit sýnd:

- Uppsafnaður aksturstími ökumanns 1
- Uppsafnaður aksturstími ökumanns 2
- Staðartími og dags.
- Alheimsdagsetning og tími
- Endurbætur SE 5000 og auðkennisnúmer hugbúnaðar.
- Fyrirtæki innlæst.
- Tími til að hala niður og kvarða.
- Dagatalstími eftir í hvíld.

Ath.!

Upplýsingavalmyndin er aðeins tiltæk þegar ökutækið er kyrrstætt.

Hvernig á að opna valmyndina UPPL.

Þú getur komist í valmynd UPPL. á eftirfarandi hátt:

1. Ýttu á **OK** til að sýna valmyndirnar.
2. Veldu:

UPPL.

3. Ýttu á **OK**.

Nú getur þú notað örvahnappana til að færa á milli mismunandi sýna.

Dagatalstími eftir í hvíld

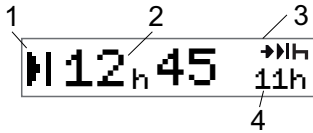

1. Táknmynd fyrir Dagatalstími fram að hvíld.
2. Dagatalstími eftir þangað til hvíld verður að hefjast.
3. Táknmynd sem gefur til kynna að næsta hvíld verði að vera dagleg hvíld.
4. Gefur til kynna hversu langur hvíldartíminn verður að vera (11 klukkustundir í þessu tilfelli).

Uppsafnaður aksturstími ökumanns
1/2

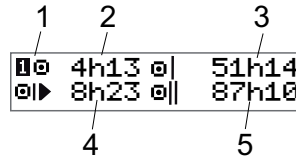

1. Ökumaður 1 (það er svipuð skjámynd fyrir ökumann 2).
2. Samfelldur aksturstími.
3. Uppsafnaður vikulegur aksturstími.
4. Uppsafnaður daglegur aksturstími.
5. Uppsafnaður 2ja vikna aksturstími.

Tími til að hlaða niður og stilla

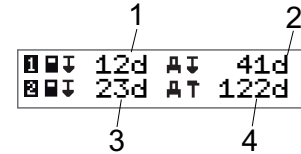

1. Dagar eftir þar til hlaða verður niður ökumannskorti 1.
2. Dagar eftir þar til hlaða verður niður gögnum ökurita.
3. Dagar eftir þar til hlaða verður niður ökumannskorti 2.
4. Dagar eftir þar til stilla verður ökurita.

Útgáfa

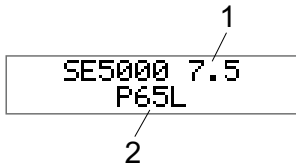

1. Útgáfa SE5000.
2. Hugbúnaðarnúmer.

Fyrirtæki innlæst.

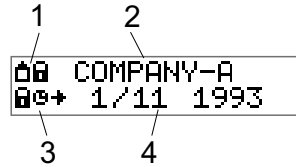

1. Myndasamsetning fyrirtækjaláss.
2. Heiti fyrirtækis með virkan lás.
3. Mynd af lás við upphafstíma.
4. Dagsetning þegar fyrirtækisgögn voru læst inn.

Stillingar ökumanns

Ökumaðurinn getur gert eftirfarandi stillingar:

- Breyta tungumáli
- Gera DDS-kynningu virka/óvirka
- Gera DDS-viðvaranir virkar/óvirkar
- Breyta tíma
- Breyta staðartíma
- Nýtingartími dagsljóss
- Snúa við litum á skjánum
- Skoða skráningarnúmer ökutækis (VRN)
- Gera WTD-kynningu virka/óvirka

Breyta tungumáli

Sjálfgæfið er það tungumál ökumanskortsins sem er notað í ökuritanum og á útprentunum, en þú getur breytt hvaða tungumál á að nota.

Ef þú breytir tungumálinu verður nýja tungumálið aðeins vistað í ökuritanum, ekki á ökumanskortinu.

1. Ýttu á **OK** til að sýna valmyndina.
2. Veldu:
STILLINGAR
3. Ýttu á **OK** og veldu:
Tungumál
4. Ýttu á **OK** og veldu óskað tungumál.
5. Ýttu á **OK** til að staðfesta.
Tungumálinu hefur verið breytt.

KVEIKT/SLÖKKT á DDS-kynningu

DDS (Driver Decision Support (Ákvörðunarstuðningur ökumanns)) er sjálfgæfið virkur (KVEIKT) en hægt er að SLÖKKVA á honum sem þýðir að ekki aðeins er slökkt á kynningum heldur einnig á öllum viðvörðunum tengdum DDS.

1. Ýttu á **OK** til að sýna valmyndina.
2. Veldu:
STILLINGAR
3. Ýttu á **OK** og veldu:
DDS-stillingar
4. Ýttu á **OK** og veldu:
DDS virkja
5. Veldu **SLÖKKT** til að gera DDS-kynningu óvirka.
6. Ýttu á **OK** til að staðfesta. DDS-kynningin er núna óvirk.

KVEIKT/SLÖKKT á DDS- viðvörðunum

DDS-viðvaranir (Driver Decision Support (Ákvörðunarstuðningur ökumanns)) eru sjálfgæfið virkar (KVEIKT) en hægt er að SLÖKKVA á þeim.

1. Ýttu á **OK** til að sýna valmyndina.
2. Veldu:
STILLINGAR
3. Ýttu á **OK** og veldu:
DDS-stillingar
4. Ýttu á **OK** og veldu:
DDS viðvaranir
5. Veldu **SLÖKKT** til að gera DDS-viðvaranir óvirkar.
6. Ýttu á **OK** til að staðfesta. DDS-viðvaranir eru núna óvirkar.

Breyta tíma

Allar athafnir ökuritans eru skráðar á UTC-tíma (alheimstíma), sem samsvarar meira eða minna GMT (staðartíma Greenwich). Tíminn er ekki sjálfvirkt aðlagður að sumar-/vetrartíma (nýtingartíma dagsljóss/venjulegum tíma).

Þú getur breytt alheimstímanum um eina mínútu á viku (plús eða mínus) og það getur verið mikilvægt, sérstaklega þegar þú ferð frá einu ökutæki til annars.

Ef tímafrávikið er meira en 20 mínútur verður að stilla ökuritann á verkstæði fyrir stafræna ökurita.

1. Ýttu á **OK** til að sýna valmyndina.
2. Veldu:
STILLINGAR
3. Ýttu á **OK** og veldu:
Alheimstími
4. Ýttu á **OK**.
5. Breyttu tímanum með örvahnöppunum.
6. Ýttu á **OK** til að staðfesta. Tímanum hefur verið breytt.

Breyta staðartíma

Staðartími er núverandi tími í ákveðnu landi. Staðartími er aðeins sýndur sem upplýsingar á skjánum og á sumum útprentunum. Staðartími er stilltur handvirkt og er hægt að stilla í 30 mínútna skrefum.

1. Ýttu á **OK** til að sýna valmyndina.
2. Veldu:
STILLINGAR
3. Ýttu á **OK** og veldu:
Staðartími
4. Ýttu á **OK**.
5. Breyttu tímanum með örvahnöppunum.
6. Ýttu á **OK** til að staðfesta. Staðartíma hefur verið breytt.

Nýtingartími dagsljóss

Í löndum ESB áminnir ökuritinn þig á síðasta sunnudegi í mars og október um að breyta staðartíma í samræmi við nýtingartíma dagsljóss (staðbundinn sumar-/vetrartíma).

1. Þegar þörf er á aðlögun birtist á skjánum:
Annar tími?
2. Ýttu á **OK** til að staðfesta. Staðartíma hefur verið breytt.

Snúa við litum á skjánum

Þvær stillingar eru í boði fyrir skjáinn: dökkur bakgrunnur með ljósum texta eða ljós bakgrunnur með dökkum texta.

1. Ýttu á **OK** til að sýna valmyndina.
2. Veldu:

STILLINGAR

3. Ýttu á **OK** og veldu:
Snúa birtingu
4. Ýttu á **OK** til að staðfesta. Skjárinn er umsnúinn.

Til að endurstilla skjáinn skal fylgja sama verklagi en velja **NEI** í skrefi 3.

Skoða skráningarnúmer ökutækis

Ökumaðurinn getur skoðað skráningarnúmer ökutækis en fyrirtækiskort þarf til að stilla það, sjá fyrirsögn **Stilla skráningarnúmer ökutækis** á blaðsíðu 45.

1. Ýttu á **OK** til að sýna valmyndina.
2. Veldu:

STILLINGAR

3. Ýttu á **OK** og veldu:
Skrán. númer

4. Ýttu á **OK** til að staðfesta. Skráningarnúmer ökutækis birtist.

Orkusparnaðarstilling

Þegar straumur er rofinn með svisslyklinum fer ökuritinn í orkusparnaðarstillingu tíu mínútum eftir síðustu samskipti. Í orkusparnaðarstillingu er slökkt á skjánum.

Það kviknar aftur á skjánum þegar:

- Ýtt er einu sinni á einhvern hnapp
- Svisslyklinum er snúið á
- Ökutækið er tekið í tog

Umhirða ökurita

Til að lengja endingartíma og losna við vandræði með ökuritann skaltu hafa eftirfarandi í huga:

- Hafðu skúffurnar lokaðar á öllum tímum og opnaðu þær aðeins til að setja inn eða taka út kort.
- Ekki setja hluti í skúffuna þegar hún er opin, því það skemmir hana.
- Haltu ökuritanum hreinum.
- Þrífðu skítugan ökurita með rökum mjúkum klúti.

Umhirða korta

Meðhöndlaðu kortið þitt af gætni og vinsamlegast athugaðu eftirfarandi:

- Ekki beygja eða beygla kortið.
- Tryggðu að snertifletir kortsins séu hreinir og ryklausir.
- Þrífðu með rökum klút ef nauðsyn þykir.
- Verðu það gegn skemmdum.

Kort skemmt, týnt eða stolið

Ef kort er skemmt, týnt eða stolið verður eigandinn að biðja um endurnýjun á korti hjá ábyrgu yfirvaldi í því landi sem kortið var gefið út.

Ef korti er stolið, eða ef eigandann grunar að heimildarlaus manneskja hafi aðgang að kortinu verður eigandinn að tilkynna atvikið til lögreglunnar á staðnum og fá tilkynningamúmer hjá lögreglu.

Ökumaður sem hefur ekki gild ökumanskort má ekki aka ökutæki sem er búið stafrænum ökurita.

Útprentanir

Þú getur skoðað upplýsingamar sem vistaðar eru í ökuritanum og á ökumanskortunum með því að prenta þær á pappír eða sýna þær á skjánum. Það eru nokkrar mismunandi kynningar tiltækar, sem þú getur lesið meira um í hlutanum fyrrsögn **Dæmi um útprentun** á blaðsíðu **69**

Útprentuð gögn á pappír

1. Ýttu á **OK** til að sýna valmyndina.
2. Veldu:
PRENTA
3. Ýttu á **OK**.
4. Veldu tegund útprentunar og ýttu síðan á **OK**.
5. Sumar tegundir útprentana útheimta ítarlega útlistun á ökumanskortinu og dagsetningu. Ef svo er þá sýnir skjárin:

Velja kort 1 eða 2

- Veldu **1** til að gera útprentun fyrir núverandi ökumanskort eða **2** til að

gera útprentun fyrir kort
aðstoðarökumanns. Skjárinn sýnir:

Velja dag 09/11 2011

- Veldu óskaða dagsetningu með því að nota örvahnappana og ýta á **OK**.
- 6. Veldu:
prentari
- 7. Ýttu á **OK**. Skjárinn sýnir:
Prentun
stendur
- 8. Bíddu þangað til skilaboðin hafa verið hreinsuð og togaðu þá útprentunina upp á við til að rífa hana af. (Ef þú vilt hætta við ferlið skaltu halda niðri hnappinum )

Ath.!

Til að forðast að pappír festist skaltu ganga úr skugga um að raufin á pappírshylkinu sé ekki stifluð.

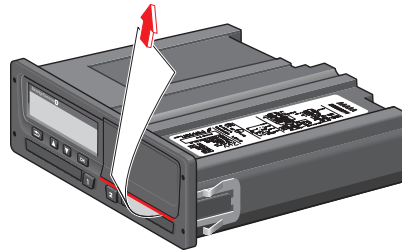

Skóða gögn á skjánum

1. Ýttu á **OK** til að sýna valmyndina.
2. Veldu:
PRENTA
3. Ýttu á **OK**.
4. Veldu tegund útprentunar og ýttu síðan á **OK**.
5. Sumar tegundir útprentana útheimta ítarlega útlístun á ökumanskortinu og dagsetningu. Ef svo er þá sýnir skjárinn:
Velja kort 1 eða 2

- Veldu **1** til að gera útprentun fyrir núverandi ökumanskort eða **2** til að gera útprentun fyrir kort aðstoðarökumanns. Skjárinn sýnir:
Velja dag
- Veldu óskaða dagsetningu með því að nota örvahnappana og ýta á **OK**.
- 6. Veldu:
skjár
- 7. Ýttu á **OK**. Flettu gegnum gögnin með örvahnöppunum og ýttu síðan á **OK** til að fara til baka.

Skipt um pappírsmúlu

Ath.!

Til að forðast bilanir skal aðeins nota prentapappír sem Stoneridge samþykkir.

1. Ýttu á efri brún spjaldsins.
Spjaldið opnast.

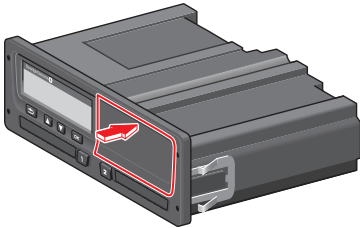

2. Haltu neðri brún spjaldsins og dragðu hylkið varlega út.

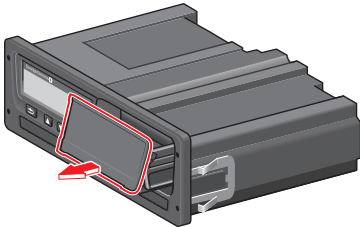

3. Taktu pappírinn aftur fyrir pappírshylkið og áfram, framhjá neðri brún spjaldsins.

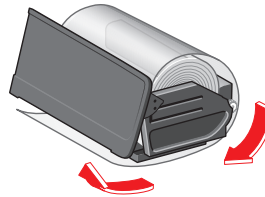

4. Settu pappírinn inn í prentarann.
5. Renndu pappírshylkinu inn í ökuritann og þrýstu á neðri hluta spjaldsins til að loka.

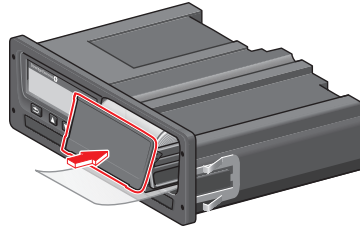

6. Togaðu pappírinn upp og rífdu hann af.

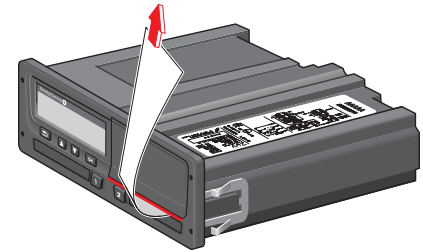

Fyrirtækishluti

Fyrirtækishlutinn inniheldur upplýsingar sem sérstaklega eru ætlaðar eigendum ökutækjanna og farnflytjendum sem bera ákveðna ábyrgð sem lýst er í eftirfarandi aðalhlutum:

- **Eftirlit fyrirtækis** - fyrirtækið er skyldugt til að framkvæma eftirlit með ökuritanum og halda skrár.
- **Eftirlit á verkstæði** - fyrirtækið verður að láta verkstæði framkvæma eftirlit með ökuritanum og geyma skrár um eftirlitið.
- **Innlæst og útlæst gögn** - fyrirtækið getur læst inni gögn til halda þeim þar sem fólk án heimildar nær ekki til. Þessu, ásamt endurstillingaraðgerð (útlæst gögn), er lýst hér.
- **Niðurhal gagna** - fyrirtækinu ber skylda til að framkvæma niðurhal gagna úr ökuritanum.
- **Fyrirtækiskort** - inniheldur upplýsingar um fyrirtækiskortið.
- **Fyrirtækisstillingar** - nokkrar stillingar eru aðeins tiltækar fyrir starfsfólk fyrirtækisins og þær má finna hér.

Ath.!

Fyrirtækið verður að ganga úr skugga um að öll ökutæki þess yfir 3,5 tonn að þyngd séu búin stafrænu ökuritakerfi, í samræmi við reglugerðir ESB og landslög. Fyrirtækiskortið er persónulegt og má gegninn annar nota það en réttur eigandi þess.

Skoðun fyrirtækis

Skoðun fyrirtækisins verður að tryggja að:

- Viðurkenningarnúmer tegundar sé rétt.
- Alheimstíma skeiki ekki um meira en 20 mínútur.
- Ökuritinn sé innan réttra stillingarhléa.
- Uppsetningarplata sé gild og óbrotin við skoðun.

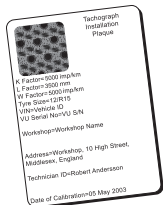

- Að ekki sé búið að rífa fiktmiða.

Skoðun fyrirtækisins verður einnig að tryggja að:

- Vistadur stillingarþættir séu í samræmi við það sem skráð er á uppsetningarplötunni.
- Innri vistun á ökutækjabreytum ökuritans (auðkennisnúmer ökutækis [VIN] og skráningarnúmer ökutækis

[VRN] sé í samræmi við raungögn ökutækis.

- Ekki séu neinar sjáanlegar skemmdir á ökuritanum.

Halda skrá

Haltu skrá um skoðun fyrirtækis.

Stenst ekki skoðun

Ef bilanir eru í einhverju þeirra atriða sem innifalið er í skoðun fyrirtækis, eða ef einhver vafi er varðandi skoðun fyrirtækis, verður að fara með ökutækið á verkstæði fyrir stafræna ökurita til skoðunar.

Ef ekki mun það leiða til úrskurðar um að fyrirtæki sé að brjóta reglugerðir ESB, EES og AETR um ökurita og óheimilt verði að nota ökutækið sem ökuritinn er uppsettur í.

Ath!

Ráðfærðu þig við viðeigandi yfirlýðingarmann vegna landsbundinna reglugerða.

Skoðun á verkstæði

Uppsetning ökurita verður að gangast undir skoðun á verkstæði annað hvert ár. Það er á ábyrgð fyrirtækis að láta framkvæma þessa skoðun og að annast skrár úr skoðuninni (framkvæmdar á verkstæði fyrir stafræna ökurita).

Uppsetningarplatan, sem er fest nálægt ökuritanum, gefur til kynna dagsetningu fyrir liðnar skoðanir.

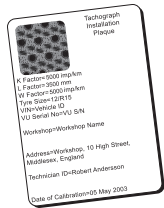

Ath.!

Uppsetningarplata verður að vera gild og óbrotin við skoðun.

Tryggðu að upplýsingarnar í prófunarvottorði ökuritans, sem fengnar voru eftir reglubundna skoðun verkstæðis, séu réttar.

Eftirfarandi skrár verður fyrirtækið að annast um:

- Prófunarvottorð frá verkstæðinu.
- Vottorð um óniðurhalanleika, sjá fyrirögn **Hala niður- hvers vegna?** á bladsíðu 40.

Gögn verða að vera tiltæk ef um er að ræða rannsókn löggæslufirvalds eða endurskoðun.

Gögn innlæsingar/útlæsingar

Eigandi fyrirtækisins getur læst inni gögn ökurita til að gera þau ósækjanleg fyrir fólk sem ekki hefur heimild.

Við mælum með að innlæsing gagna sé framkvæmd áður en ökuritinn er notaður. Ef innlæsing er framkvæmd síðar verða öll gögn fram til þess tíma ólæst og tiltæk.

Ökutækið selt

Í því tilfalli að ökutækið sé selt verður að framkvæma útlæingu gagna áður en ökutækið er afhent nýjum eiganda. Ef ekki er hætt á að ruglingur verði í geymslu gagna.

Þegar fyrirtækiskort er sett í

Þegar fyrirtækiskort er sett í spyr SE5000 sjálfkrafa hvort virkja eigi fyrirtækislás.

Félag
læsa inni

Ef kortið sem sett var í er þegar með virkan lás birtist engin spurning.

1. Veldu **JÁ** og ýttu á **OK**.

Eftirfarandi skjámynd birtist í stuttan tíma:

Innlæsing
lokið

Þú getur hvenær sem er birt stöðu læsingar með því að velja valmyndina UPPL., sjá fyrirsögn **Hvernig á að opna valmyndina UPPL.** á blaðsíðu 25.

Annað fyrirtæki læst inni

Ef innlæsing er framkvæmd og það er enn annað fyrirtæki sem er læst inni, mun ökuritinn sjálfkrafa framkvæma útlæingu á fyrirtækinu sem var þar fyrir. Engin gögn fyrir neitt fyrirtæki tynast.

Innlæst gögn

Ef gögn fyrirtækis eru ekki læst inn birtist innlæsingarvalmyndin eftir að fyrirtækiskortið er sett inn. Auk þess má innlæsa hvenær sem er.

1. Ýttu á takkann **OK** til að sýna valmynd ökuritans.
2. Veldu:

FÉLAGSLÁSAR

3. Ýttu á **OK**.

Skjárinn sýnir:

**Félag
læsa inni**

5. Veldu **JÁ** og ýttu á **OK**.

Eftirfarandi skjámynd birtist í stuttan tíma:

**Læsa inni
lokið**

Ef síðasta útlæsing var gerð af núverandi fyrirtæki mun verða hætt við þá útlæsinguna og núverandi fyrirtæki sem læst er inni, verða framlengt til dagsetningar og tíma á fyrri innlæsingunni.

Ath.!

Ökuritinn getur höndlað að hámarki 255 fyrirtækislása. Eftir það verður elsti fyrirtækislásinn fjarlægður.

Útlæst gögn

Framkvæma verður útlæsinguna áður en ökuritinn er færður yfir til annars fyrirtækis, eða ef hættu er á að gögn næsta fyrirtækis verði skráð. Ef gleymist að læsa úti verða gögnin ekki útlæst fyrr en næsta fyrirtæki framkvæmir innlæsinguna.

1. Settu fyrirtækiskorti í skúffu 1 eða 2. Ökuritinn fer sjálfvirkt í fyrirtækisnotkunarstillingu.

Ef tvö fyrirtækiskort eru sett í verður því sem síðast var sett í smellt út.

2. Ýttu á hnappinn **OK** til að sýna valmynd ökuritans.
3. Veldu:
COMP LOCKS

4. Ýttu á **OK**.
5. Veldu **JÁ** og ýttu á **OK**.

Skjárinn sýnir:

**Félag
læsa úti**

6. Veldu **JÁ** og ýttu á **OK** til að framkvæma innlæsinguna.

Eftirfarandi skjámynd birtist í stuttan tíma:

**Læsa úti
lokið**

Hala niður- hvers vegna?

Tiltækt pláss á kortunum og í ökuritanum er takmarkað og þegar minnið er fullt verða upplýsingarnar yfirskrifaðar með nýjum upplýsingum og tapast þar með alveg.

Til að koma í veg fyrir þetta og til að tryggja gögn af korti og ökurita er þörf á tíðu niðurhali upplýsinga. Það þýðir að gögn verða flutt af korti/ökurita í gagnageymslu utan ökutækisins.

Hlaða verður reglulega niður gögnum. Vinsamlegast athugaðu að niðurhal eyðileggur engin gögn. Gögn þurrkast aðeins út (eyðileggjast) þegar þau eru yfirskrifuð með nýjum gögnum eða af slysi.

Ath.!

Ráðfærðu þig við viðeigandi yfirvöld vegna frekari upplýsinga.

Búnaður

Niðurhal vistaðra gagna úr minni ökuritans eða ísettu ökumanskorti er framkvæmt með því að tengja niðrhalsbúnað. Til að ná sem bestum árangri mæla Stoneridge Electronics með OPTAC. Einnig má nota annan niðrhalsbúnað sem samræmist samskiptareglunum eins og þær er settar fram í viðauka 7 við löggjafarskjal 1360/2002.

Einnig er fjarniðurhal mögulegt, en því verður ekki lýst hér.

Margar tegundir búnaðar geta halað niður kortum beint með því að setja þau í kortahöldu á búnaðinum sem um ræðir.

Búnaðurinn sem notaður er við niðrhalið myndar stafræna undirskrift sem verður vistuð með niðrhöluðu gögnunum.

Verklag við niðurhal

Ath.!

Ef ökumanskort er sett í skúffu 1 skal setja fyrirtækiskort í skúffu 2 til að framkvæma niðrhöln.

1. Fjarlægðu prentarahylkið.
2. Festu niðrhalsbúnaðinn við ökuritann í gegnum 6 leiða fram niðrhalsstengibúnaðinn.

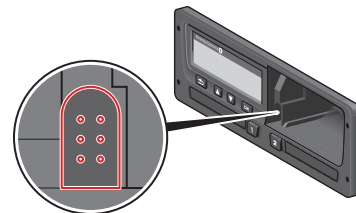

3. Byrjaðu niðurhal gagna í samræmi við leiðbeiningarnar á niðrhalsbúnaðinum.

Skjárin sýnir:

Niðurhal í gangi

Þegar niðrhali er lokið munu eftirfarandi skilaboð birtast:

Niðrhali lokið

Ef niðurhalsferlið mistekst mun skjáinn sýna eftirfarandi viðvörðun:

Villa í niðurhali

Sjá fyrirsögn **Skjaskilaboð** á blaðsíðu 57

Halda skrá

Geymdu öll sótt gögn á öruggan og viðunandi hátt. Þetta kemur í veg fyrir óheimilan aðgang að gögnum.

Gögn verða að vera tiltæk ef um er að ræða rannsókn löggæslufirvalds eða endurskoðun.

Vottorð - ef ekki niðurhalanlegt

Ef ekki er mögulegt að hala niður gögnum frá biluðum ökurita á verkstæðinu gefur verkstæðið út vottorð um óniðurhalanleika.

Geyma verður slíkt vottorð sem verkstæði gefur út á öruggan hátt. Vottorðið verður að vera tiltækt löggæslufirvöldum þegar rannsókn eða endurskoðun stendur yfir.

Það er góð starfsvenja að halda skrá yfir vottorð um óniðurhalanleika sem koma frá verkstæði fyrir stafræna ökurita.

Ath.!

Ef verkstæði fær skriflega beiðni frá

löggæslufirvaldi má afhenda löggæslufirvaldi afrit af vistuðum og niðurhöluðum gögnum í þeim rannsóknartilgangi, án leyfis frá eiganda gagnana.

Hlaðið niður með stjórnunarkorti

Með gildu stjórnunarkorti geta löggæslufirvöld halað niður gögnum vegna rannsókna.

Fyrirtækiskort

Fyrirtækiskort eru gefin út af ábyrgum yfirvöldum í viðkomandi ESB, EES og AETR-landi (ESB - Evrópusambandið, EES - Evrópska efnahagssvæðið, AETR - Samkomulag Sameinuðu þjóðanna um alþjóðlegan flutning á vegum). Fyrirtæki getur átt nokkur fyrirtækiskort.

Það verður að koma fyrirtækiskortinu í ökuritann til þess að bera kennsl á fyrirtækið.

Ath!

Ef ökuritanum mistekst að lesa kortið (sannvottun fyrirtækiskorts), sjá fyrirsögn **Skjáskilaboð á blaðsíðu 57** og leitaðu að:

Kort 1 ekki samþ.

Hægt er að sannvotta fyrirtækiskortið úr fjarlægð. Ef sannvottun úr fjarlægð mistekst verður notandanum tilkynnt um það af notandaviðmótinu. Þetta verður ekki sýnilegt á VU-skjánum.

Kortaskúffan er læst þegar ökutækið er á hreyfingu, þegar ökuritinn er upptekinn við að vinna með fyrirtækiskortinu og ef rafmagnið til ökuritans er rofið.

Fyrirtækiskortið getur geymt að lágmarki 230 færslur. Hámarksfjöldi færslna fer eftir gerð kortsins. Þegar efri mörkum er náð verða elstu gögnin yfirskrifuð.

Gögn geymd við inn-/útlæsinguna eða niðurhal

Í hvert sinn sem fyrirtækiskort er sett í ökurita vistast skrá um kortavirkni á fyrirtækiskortinu og í ökuritanum.

- Dagsetning og tími fyrirtækisathafnar.
- Gerð athafnar sem framkvæmd var.
- Tímabil halað niður, ef við á.
- Skráningarnúmer ökutækis (VRN) og skráningaryfirvald lands þess ökutækis sem notað er fyrir athöfnina.
- Ökukortanúmer og útgáfuland korts, í tilfelli ef kort er halað niður.

Vistuð gögn á fyrirtækiskorti

Stök skrá fyrir aðgerðir fyrirtækiskortsins, sem inniheldur eftirfarandi upplýsingar um kort og korthafa, verður vistað á fyrirtækiskortinu:

- Kortanúmer.
- Útgáfuland með nafni yfirvalds og útgáfudagsetningu.
- Gilding korts - upphafsdagsetning og fyrningardagsetning.
- Nafn og heimilisfang fyrirtækis.

Aðgerðargögn fyrirtækis vistuð í ökuritanum

Í hvert skipti sem fyrirtækiskort er notað til að framkvæma aðgerð í ökuritanum er skrá vistuð í ökuritanum.

Gögnin sem vistuð eru þegar innlæsing/útlæsing er framkvæmd, eru:

- Dagsetning og tími innlæsingar.
- Dagsetning og tími útlæsingar.
- Fyrirtækiskortanúmer og kortaútgáfa aðildaríkis.
- Nafn og heimilisfang fyrirtækis.

Gögnin sem vistuð eru þegar niðurhal er framkvæmt:

- Dagsetning og tími niðurhals.
- Fyrirtækiskortanúmer.

- Kortaútgáfa aðildarríkis af því korti sem notað er til að hlaða niður.

Fyrirtækisstillingar

Dú verður að vera með fyrirtækiskort til að framkvæma eftirfarandi stillingar.

Sýna niðurbalsferli

Dú getur valið að sýna niðurbalsferlið eða haft það autt.

1. Ýttu á **OK** til að sýna valmyndina.
2. Veldu:
Stillingar
3. Ýttu á **OK**.
4. Veldu:
Færibreytur
5. Ýttu á **OK**.
6. Veldu:
Birta stöðu niðurbals
7. Ef verður að sýna ferlið - veldu:
YES
8. Ef ekki má sýna ferlið - veldu:
NEI
9. Ýttu síðan á **OK** til að staðfesta.

WTD KVEIKKT/SLÖKKT

WTD-efirlit (Working Time Directive, tilskipun um vinnutíma) er sjálfgefið virkt (KVEIKT) en hægt er að slökkva á því, sem þýðir að ekki aðeins er slökkt á kynningunni heldur einnig á öllum viðvörnum tengdum WTD-efirliti.

1. Ýttu á **OK** til að sýna valmyndina.
2. Veldu:

STILLINGAR

3. Ýttu á **OK** og veldu:
WTD-stillingar
4. Ýttu á **OK** og veldu:
WTD kveikt
5. Veldu **SLÖKKT** til að gera WTD-kynningu óvirka.
6. Ýttu á **OK** til að staðfesta. WTD-kynningin er núna óvirk.

D8 gagnasnið

1. Ýttu á **OK** til að sýna valmyndina.
2. Veldu:
STILLINGAR
3. Ýttu á **OK**.
4. Veldu:
Færibreytur
5. Ýttu á **OK**.
6. Veldu:
D8 gagnasnið
7. Fyrir SRE-eigendasnið - veldu:
SRE
8. Fyrir erfðasnið - veldu:
2400
9. Ýttu síðan á **OK** til að staðfesta.

Stilla athöfn þegar svisslykill er á/af

Þú getur valið athöfn sem verður sjálfvirk
valin þegar svisslyklinum er snúið á eða af.
Athafnarbreytingin á bæði við um
ökumann og aðstoðarökumann.

1. Ýttu á **OK** til að sýna valmyndina.
2. Veldu:
STILLINGAR

3. Ýttu á **OK**.
4. Veldu:
Færibreytur
5. Ýttu á **OK**.
6. Veldu annað af eftirfarandi (eftir því
hvora stillinguna þú vilt gera):
Sjálfgildi kveikjulás
á
Sjálfgildi kveikjulás
af
7. Ýttu á **OK** til að staðfesta.

Stilla tímалokun fyrir handvirkar færslur

Handvirku færslunum verður lokað þegar
engin samskipti hafa verið í 1 eða 20
mínútur, eftir því hvernig stillingar eru.
Sjálfgæfin tímалokun er 1 mínúta.

1. Ýttu á **OK** til að sýna valmyndina.
2. Veldu:
STILLINGAR
3. Ýttu á **OK**.
4. Veldu:
Færibreytur
5. Ýttu á **OK**.
6. Veldu:
Handv.færsl tími búinn
7. Ýttu á **OK**.
8. Veldu annað af eftirfarandi:
1 min
20 min
9. Ýttu á **OK**.

Stilla skráningarnúmer ökutækis

Venjulega er skráningarnúmer ökutækis (VRN) stillt við uppsetningu. En ef númerið vantar getur þú fært það inn sjálf (ur). Fyrirtækið getur aðeins einu sinni skráð númerið.

1. Ýttu á **OK** til að sýna valmyndina.
2. Veldu:
SETTINGS
3. Ýttu á **OK**.
4. Veldu:
Reg. Number
5. Ýttu á **OK**.
6. **Enter Reg. Number** birtist. Ýttu á **OK**.
7. Veldu land og ýttu á **OK**.
8. Veldu stafasett (Latin 1 er sjálfgefið) og ýttu á **OK**.
9. Veldu stafinn fyrir fyrsta stafinn í skráningarnúmeri ökutækisins og ýttu á **OK**. Endurtaktu þar til allt númerið hefur verið fært inn. Hægt er að færa inn 13 stafi.
10. Veldu táknið **■** og ýttu á **OK**.
11. Ýttu á **OK** til að staðfesta.
Skráningarnúmer ökutækis hefur verið stillt.

DDS-stillingar

Fjöldi DDS-stillinga er fánlegur fyrir fyrirtækið, sjá töflu með öllum DDS-stillingum.

Tafla með öllum DDS-stillingum

Þessi tafla inniheldur allar DDS-stillingarnar.



- kveikt/slökkt - hægt er að kveikja (virkjuð) eða slökkva (afvirkjuð) á kynningunni.
- dagar - er stilling fyrir hversu mörgum dögum fyrir eigi að kynna viðvörðun eða forviðvörðun.

DDS Skjár

Skjátæxti	Stilling	Lýsing
DDS virkja	slökkt/kveikt	Stilla hvort DDS á að sjást eða ekki sjást. Þetta er fánlegt fyrir bæði ökumann og fyrirtæki.
DDS viðvaranir	slökkt/kveikt	Stilla hvort viðvaranir og forviðvaranir eiga að sjást eða ekki. Þetta er fánlegt fyrir bæði ökumann og fyrirtæki.
☐ = h	hlé/ ekkert hlé	Stilla hvort POA (tímabil framboðs) sé skráð sem hlé. Þetta er í boði fyrir fyrirtæki.
9kl	á/af	Þetta er forviðvörðun og viðvörðun sem verður sýnd þegar 9 klukkustunda daglegum akstur tíma er nærri náð.
daglegur akstur tími	á/af	Þetta er forviðvörðun og viðvörðun sem verður sýnd þegar hámarks daglegum akstur tíma er nærri náð.
vikulegur akstur tími	á/af	Þetta er forviðvörðun og viðvörðun sem verður sýnd þegar hámarks vikulegum akstur tíma er nærri náð.
2ja vikna akstur tími	á/af	Þetta er forviðvörðun og viðvörðun sem verður sýnd þegar hámarki 2ja vikna akstur tíma er nærri náð.
dagl./vikul. hvíld	slökkt/kveikt	Forviðvörðun og viðvörðun um daglegt/vikulegt hvíldartímabil.
bil niðurrh. korts	dagar	Hér getur fyrirtækið stillt fjölda daga milli niðurrhals korta.
bil niðurrh. korts	dagar	Hér getur fyrirtækið stillt fjölda daga milli niðurrhals ökuritans.
akstur tími for-viðvörðun	kkmm	Stilla með hversu margra mín. (klst.) fyrirvara ökuritinn gefur forviðvörðun. Þessi stilling hefur áhrif á allar forviðvaranir nema forviðvörðun um stöðugan akstur tíma
kort útr. for-viðvörðun	dagar	Stillir með hversu margra daga fyrirvara ökuritinn gefur viðvörðun.
niðurrh. kort for-viðvörðun	dagar	Stillir með hversu margra daga fyrirvara ökuritinn gefur viðvörðun.
niðurrh. öku. for-viðvörðun	dagar	Stillir með hversu margra daga fyrirvara ökuritinn gefur viðvörðun.

kvörðun for-viðvörðun	dagar	Stillir með hversu margra daga fyrirvara ökuritinn gefur viðvörðun.
Sjálfv. DDS skjár	slökkt/kveikt	Í þessari stillingu er hægt að stilla ökuritann svo hann sýni sjálfkrafa staðlað skjál.

WTD-stillingar

Skjátæxti	Stilling	Lýsing
WTD kveikt	JÁ/NEI	Stilla hvort nota eigi WTD eða ekki. Þetta er fánlegt fyrir bæði ökumann og fyrirtæki.
6 klst.	JÁ/NEI	Stíllt ef forviðvörðun um 6 klst. og viðvörðun um 6 klst. eiga að birtast eða ekki. Þetta er í boði fyrir fyrirtæki.
60 klst.	JÁ/NEI	Stíllt ef forviðvörðun um 6 klst. og viðvörðun um 6 klst. eiga að birtast eða ekki. Þetta er í boði fyrir fyrirtæki.
 = 	JÁ/NEI	Viðverutími er reiknaður sem vinna (JÁ) eða ekki vinna (NEI).
1. hlé	15,30,45	Stilla lengd hlés sem 15, 30 eða 45 mínútur

Tilvísunarhluti

Tilvísunarhlutinn inniheldur viðbótarupplýsingar sem stundum er þörf á en eru ekki oft notaðar. Þessi hluti inniheldur:

- **Tákn fyrir skjá og útprentanir** - inniheldur lista yfir tákn sem notuð eru á skjánum og á útprentunum.
- **Tiltæk tungumál** - listi yfir tungumál fyrir skjáinn.
- **Tiltæk lönd** - listi yfir lönd sem hægt er að velja sem staðsetningar.
- **Skjáskilaboð** - listi yfir skilaboð, viðvaranir og bilanir sem geta birst á skjánum, í stafrófsröð.
- **Dæmi um útprentanir** - inniheldur flestar mögulegar útprentanir.
- **ADR ökuriti** - útgáfa ökurita sem miðað er við að nota í ökutækjum sem flytja hættulegan farm.
- **Hafa samband við Stoneridge** - hvemig hafa skal samband við Stoneridge.
- **Atriðaskrá**

Geymdu þessa Ökumanns- og fyrirtækishandbók í ökutækinu. Ef ökutækið er selt skal láta þessa handbók fylgja með til nýja eigandans þar sem ökuritinn er talinn vera hluti af ökutækinu.

Fulltrúi Stoneridge á staðnum mun aðstoða þig með ánægju ef þú hefur einhverjar spurningar. Þú finnur lista yfir staðbundna fulltrúa í kaflanum fyrrsögn **Hafa samband við Stoneridge** á blaðsíðu **88**

Tákn

Þetta er listi yfir algengustu táknin sem sýnd eru á skjánum og á útprentununum.

Tákn	Lýsing
⊖	Aðgerð ekki tiltæk
1	Ökumaður eða rauf
2	Aðstoðarökumaður eða rauf
■	Kort
▲	Smella út
✂	Vinna
⊞	Akstur/ökumaður (Notkunarstilling)
⌋	Hvöld/hlé
⊞	Tiltækur
⚓	Ferju-/lestarferð
UTAN	Utan gildissviðs, þ.e. engin þörf er á skráningu
●	Staðartími/staðsetning
▶	Upphaf daglegrar vinnu
⌘	Lok daglegrar vinnu
	Hlé
→	Frá eða til
▼	Prentari, útprentun
ℙ	Pappír
□	Skjár
⊞	Vinnsla, vinsamlegast bíddu
⊞	Tími, klukka
UTC	Alheimstími
24h	Daglega

Tákn	Lýsing
	Vikulega
	Tvær vikur
Σ	Samtals/samantekt
>	Hraði
>>	Hraðabrot
×	Bilanir
!	Atburðir
?	Forviðvörðun/spurning/óþekkt athöfn
⌘	Verkstæði
⚙	Fyrirtæki
⌘	Stjórnandi
⌘	Framleiðandi
⌘	Öryggi
⌘	Ytri geymsla/niðurhal
⌘	Hnappar
✓	Lokið
⌘	Ökuriti (VU), ökutæki
⌘	Dekkjastærð
⌘	Nemi
⌘	Aflgjafi
⌘	Prenta
⌘	Prenta, undirvalmynd
⌘	Læsing fyrirtækis
⌘	Staðir

Tákn	Lýsing
∞	Staðir, undirvalmynd
←	Stillingar

Samsetningar tákna

Eftirfarandi samsetningar tákna eru algengastar.

Tákn	Lýsing
●►	Staðsetningarupphaf daglegrar vinnu
►●	Staðsetningarlok daglegrar vinnu
☞→	Frá tíma (alheimstími)
→☞	Til tíma (alheimstími)
●☞	Staðartími
○○	Akstur áhafnar
○	Aksturstími fyrir tvær vikur
OUT→	Utan gildissviðs - byrjar
→OUT	Utan gildissviðs - endar
○ ►	Uppsafnaður akstur tími núverandi dags
↓○	Prentari lágt hitastig
↑○	Prentari hátt hitastig
■--	Ekkert kort
○■	Ökumannskort
T■	Verkstæðiskort
△■	Fyrirtækiskort
■■	Stjórnunarkort
■●	Stjórnborðsstaður
A→	Frá ökutæki

Tiltæk tungumál

Þegar þú setur ökumannskortið þitt í skiptir ökuritinn sjálfvirkt yfir í tungumálið á kortinu. En þú getur valið eitthvert af eftirfarandi tungumálum.

Tungumál	Tungumál á íslensku
Български	búlgarska
Ceština	tékkneska
dansk	danska
Deutsch	þýska
eesti	eistneska
Ελληνικά	gríska
enska	enska
español	spænska
français	franska
íslenska	íslenska
italiano	ítalska
latviesu	lettneska
lietuviu	litháíska
magyar	ungverska
Nederlands	hollenska
norsk	norska
polski	pólska
português	portúgalska
română	rúmenska
русский	rússneska

Tungumál	Tungumál á íslensku
slovenčina	slóvakíska
slovenscina	slóvenska
suomi	finnska
svenska	sænska
shqip	albanska
bosanski	bosníska
hrvatski	króatíska
Македонски јаз	makedóníska
srpski	serbneska
Türkçe	tyrkneska
Україна	úkraínska

Tiltæk lönd

Þú getur valið eftirfarandi lönd sem staðsetningu í ökuritanum þínum.

Land
Albanía
Andorra
Armenía
Austurríki
Aserbaídsjan
Hvíta-Rússland
Belgía
Bosnía og Hersegóvína
Búlgarí
Króatía
Kýpur
Tékkland
Danmörk
Eistland
Færeyjar
Finnland
Frakkland
Georgía
Þýskaland
Grikkland
Ungverjaland
Ísland

Land
Írland
Ítalía
Kasakstan
Lettland
Liechtenstein
Litháen
Lúxemborg
Makedónía
Malta
Mónakó
Svartfjallaland
Holland
Noregur
Pólland
Portúgal
Lýðveldið Moldóva
Rúmenía
Rússland
San Marínó
Serbía
Slóvakía
Slóvenía
Spánn - sjálfstjórnarhéruð
- Andalúsía
- Aragon

Land
- Astúría
- Baleareyjar
- Kanaríeyjar
- Kantabría
- Kastíla-La-Mancha
- Kastíla-León
- Katalónía
- Extremadúra
- Galísía
- La Rioja
- Madríd
- Múrsía
- Navarra
- Baskaland
- Valensía
Svíþjóð
Sviss
Tyrkland
Túrkmenistan
Úkraína
Stóra Bretland, þar á meðal:
- Alderney
- Guernsey
- Mön
- Jersey

Land
- Gíbraltar
Úsbekistan
Vatíkanið
Júgóslavía
Evrópubandalagið
Önnur lönd í Evrópu
Heimur annað

Innbyggð prófun

Innbyggða prófið er hægt að nota til að athuga rétta virkni eftirfarandi íhluta ökuritans:

- Skjár □
- Ökumanskort ▣
- Hnappar ⌘
- Prentari ▼
- Snúa birtingu ✕

Framkvæmdu innbyggt próf á eftirfarandi hátt, en vinsamlegast athugaðu að innbyggða prófið er aðeins tiltækt þegar ökutækið er kyrrstætt.

1. Ýttu á **OK** hnappinn og veldu:

STILLINGAR

2. Ýttu aftur á **OK**.

3. Veldu:

Innbyggð prófun

4. Ýttu á **OK**.

5. Veldu einn af prófunarflokkunum fimm og ýttu á **OK**.

Tegund prófunar	Lýsing	Aðgerð ef prófun mistekst
☐ Skjár	Skjáprófun Skjárinn birtir jákvæða sýn, neikvæða sýn og mynstur réttthyrninga í 1 sekúndu hvert.	Farðu á verkstæði fyrir stafræna ökurita og láttu athuga hjá þér ökuritann ef skjámyndin er ólesanleg. Ef skjámyndin er ólesanleg verður að úrelda ökuritann og endurnýja hann.
☐ Ökumannskort	Prófun á ísettum ökumannskortum Ökumannskort verður að vera í viðeigandi rauf. Nafn korthafa er lesið og birt í 2 sekúndur.	Ef tilkynnt er um skemmt kort skaltu prófa annað kort til að tryggja að sé í lagi með ökuritann. Ef ökuritinn virðist vera skemmdur, farðu á verkstæði fyrir stafræna ökurita og láttu athuga hjá þér búnaðinn. Ef það er ökumannskortið sem er örugglega skemmt, hafðu samband við viðeigandi yfirvald í því landi sem ökumannskortið var gefið út.
⌘ Hnappur	Takkaprófun Þú ert áminnt(ur) um að ýta á hnappana einn af öðrum frá vinstri til hægri með innan við 2 sekúndna millibili, annars mistekst prófunin.	Þrífðu varlega óhreina hnappa með rökum klút og mildu hreinsiefni. Farðu á verkstæði fyrir stafræna ökurita og láttu athuga hjá þér takkana ef þeir virka ekki sem skyldi.
▼ Prentari	Prófunarblaðsíða prentuð út	Athugaðu pappírhylki ef það er nauðsynlegt að koma fyrir nýrri pappírsrúllu eða skipta um hylki. Farðu á verkstæði fyrir stafræna ökurita og láttu athuga hjá þér ökuritann ef prentarinn virkar ekki sem skyldi.
⌘ Umsnúin skjámynd	Prófun á umsnúinni skjámynd Skjámyndinni er umsnúð í 2 sekúndur.	Farðu á verkstæði fyrir stafræna ökurita og láttu athuga hjá þér ökuritann ef skjámyndin er

Tegund prófunar	Lýsing	Aðgerð ef prófun mistekst
		ólesanleg.

Skjáskilaboð

Það eru fjórar gerðir skilaboða sem hægt er að sjá á skjánum.

- **Skilaboð** - innihalda upplýsingar um aðgerðir eða áminningar til ökumannsins. Skilaboð eru ekki vistuð og ekki er hægt að prenta þau. Ýttu á hnappinn **Til baka** til að hreinsa skilaboðin.
- **Forviðvaranir** - birtast sem snemmbúnað áminningar um viðvaranir. Forviðvaranir eru vistaðar og er hægt að prenta þær. Ýttu tvisvar á **OK** til að hreinsa forviðvörin.
- **Viðvaranir** - birtast í því tilfalli að um sé að ræða t.d. hraðabrot eða lögbrot, eða ef ökuritinn getur ekki skráð. Viðvaranir eru vistaðar og hægt er að prenta þær. Ýttu tvisvar á **OK** til að hreinsa viðvörin.
- **Bilanir** - eru alvarlegri en viðvaranir og birtast ef bilun greinist í ökuritanum, í skynjaranum eða ökumannskortinu. Til viðbótar eru bilanir sýndar ef í ljós kemur að fíktað hefur verið við tækjabúnaðinn. Bilanir eru vistaðar og hægt er að prenta þær. Ýttu á **OK** til að staðfesta bilunina.

Skjámynd	Lýsing	Aðgerð
	Skilaboð Færslur ekki mögulegar meðan ekið er. Tengt stjórnandanum.	Stöðvaðu ökutækið og reyndu færsluna aftur.
?@ 2-ja vikna aksturstími	Forviðvörin Hámarks tveggja vikna aksturstími	
fnx Aðgerð ekki möguleg	Skilaboð Ekki er hægt að framkvæma þá aðgerð sem óskað er eftir. Tengt ökuritanum.	Athugaðu ef ökuritinn er stilltur á réttan rekstrarham. Ef skjárinn sýnir enn - Farðu á verkstæði fyrir stafræna ökurita og láttu athuga hjá þér búnaðinn.
!@ Akstur án	Viðvörin	Stöðvaðu og fjarlægðu hið óviðeigandi kort.

Skjámynd	Lýsing	Aðgerð
gilds korts	Að keyra án viðeigandi korts eða með óviðeigandi kortasamsetningu. Tengt stjórnandanum.	
☒/☒× Akstur rifa opnast ekki	Skilaboð Reynt var að opna raufina meðan ökutækið var á hreyfingu. Tengt stjórnandanum.	Stöðvið ökutækið. Aðeins er hægt að opna kortaskúffuna þegar ökutækið er kyrrstætt.
?*6h áminning hvíld	Forviðvörðun Áminning á hlé samkvæmt 6 klst. WTD-reglu	
?▶h áminning dagleg hvíld	Forviðvörðun Áminning um daglega hvíld.	
!▶hh áminning vikuleg hvíld	Forviðvörðun Áminning um vikulega hvíld.	
Annar tími? ●🕒 03:01	Skilaboð Sumartími er breyttur.	Svaraðu JÁ til að hefja eða ljúka sumartíma. Svaraðu NEI eða ýttu á hnappinn Til baka til að hætta við.
×AⓂ bilun í aukaskynjara	Bilun Engin, eða röng gögn frá hreyfingarskynjara af öðrum uppruna. Tengt hreyfingaskynjaranum.	Farðu á verkstæði fyrir stafræna ökurita og láttu athuga hjá þér búnaðinn.
×AⓂ bilun í aukaskynjara	Bilun Engin, eða röng gögn frá hreyfingarskynjara af öðrum uppruna. Tengt hreyfingaskynjaranum.	Farðu á verkstæði fyrir stafræna ökurita og láttu athuga hjá þér búnaðinn.
×AⓂ bilun í aukaskynjara	Bilun Engin, eða röng gögn frá hreyfingarskynjara af öðrum uppruna. Tengt hreyfingaskynjaranum.	Farðu á verkstæði fyrir stafræna ökurita og láttu athuga hjá þér búnaðinn.
→✓ Breytingar vistaðar	Skilaboð Sprettiskilaboð til að staðfesta að breytingin hefur verið vistuð.	Ekki er þörf að frekari aðgerðum.

Skjámynd	Lýsing	Aðgerð
!☐ Þegar í félagsham	Skilaboð Tvö fyrirtækiskort ísett. Seinna kortinu verður smellt út án vinnslu (sannvottunar). Tengt stjórnandanum.	Settu aðeins eitt fyrirtækiskort í.
!☐ Þegar í stjórnham	Skilaboð Tvö stjórnunarkort ísett. Seinna kortinu verður smellt út án vinnslu (sannvottunar). Tengt stjórnandanum.	Settu aðeins eitt stjórnarkort í.
!☐ Þegar í stillingaham	Skilaboð Tvö verkstæðiskort ísett. Seinna kortinu verður smellt út án vinnslu (sannvottunar). Tengt stjórnandanum.	Settu aðeins eitt verkstæðiskort í.
☐!☐↓ d/m hala niður korti	Skilaboð Gefur til kynna tímann til næsta niðurhals kortsins (Dagur/Mánuður).	Undirbúðu þig fyrir niðurhal.
?☐!▶ daglegur aksturstími	Forviðvörðun - 9 klst. daglegur ökutími Viðvörðun - 9 klst. daglegur ökutími Forviðvörðun - daglegur ökutími Viðvörðun - lok daglegs ökutíma Fjórar mismunandi viðvaranir um að leyfilegum aksturstíma hafi verið náð.	
↓×↓ Niðurhal mistákst	Viðvörðun Bilun kom upp þegar reynt var að hala niður gögnum frá ökuritanum. Tengt ökuritanum/kortinu.	Athugaðu tengilið og niðurhalsbúnað. Reyndu aftur að hala niður. Ef enn bilaður Bilun í ökurita - Farðu á verkstæði fyrir stafræna ökurita og láttu athuga hjá þér búnaðinn.
!A↓ d/m	Skilaboð	Undirbúðu þig fyrir niðurhal.

Skjámynd	Lýsing	Aðgerð
hala niður ökutæki	Gefur til kynna tímann til næsta niðurhals af ökurita (dagur/mánuður).	
!⚠ 30' háms. truflun	Sýnir hve mikil hvíld er eftir	
↕ Niðurhali lokið	Skilaboð Niðurhali ökuritans er lokið með góðum árangri.	Ekki er þörf að frekari aðgerðum.
!🕒📌 lok daglegs aksturs	Viðvörðun Hámarks daglegur akstur tími	
!🕒📌 lok vikulegs aksturs	Viðvörðun Hámarks vikulegur akstur tími	
!🕒📌📌 lok 2ja vikna akstri	Viðvörðun Hámarks tveggja vikna akstur tími	
!⚠⚠ Vélabúnaður skemmdarverk	Bilun Kort hefur verið fjarlæggt með afli eða það hefur verið fíktað við vélbúnaðinn. Tengt stjórnandanum.	Farðu á verkstæði fyrir stafræna ökurita og láttu athuga hjá þér búnaðinn.
!📌 ógilt kort sett í	Viðvörðun Ógilt kort hefur verið sett í raufina. Tengt stjórnandanum.	Smelltu út ógilda kortinu.
!⚠📌 Síðasta lota við akstur	Viðvörðun Ökumannskorti í skúffu 1 var smellt rangt út við síðustu törn. Ökuriti lauk fyrir úrtekt korts úr skúffu 1 ekki á réttan hátt. Svipuð skilaboð fyrir skúffu 2. Tengt kortinu.	Skjóttu út kortinu og skoðuðu það. Hreinsaðu kortið með rökum mjúkum klút og reyndu aftur. Enn bilað - framkvæmdu sjálfspöfun, sjá fyrirsögn Innbyggð prófun á blaðsíðu 54 .
↔ Læsa inni lokið	Skilaboð	Ekki er þörf að frekari aðgerðum.

Skjámynd	Lýsing	Aðgerð
	Innlæsingur er lokið.	
←↵ Læsa inni lokið	Skilaboð Útlæsingur er lokið.	Ekki er þörf að frekari aðgerðum.
M.....! Minni fullt!	Skilaboð Minni handvirkra færslna er fullt. Tengt stjórnandanum.	Breyttu handvirkum færslum þannig að heildarfjöldi færslna sé minni.
!Atd/m næsta kvörðun	Viðvörðun Framkvæma verður næstu lögboðnu stillingu (d/m = Dagur /Mánuður)	Gerðu áætlun fyrir stillinguna.
!@/T@ Kort ökum./ verkst. vantar	Skilaboð Aðgerð hefur verið valin sem útheimtir ísett ökumanns- eða verkstæðiskort. Tengt stjórnandanum.	Farðu á verkstæði fyrir stafræna ökurita og láttu athuga hjá þér búnaðinn.
!@!/? Engin frekari gögn	Bilun Óþekkt gerð af skynjaravillu kom upp. Tengt hreyfingaskynjaranum.	Farðu á verkstæði fyrir stafræna ökurita og láttu athuga hjá þér búnaðinn.
>> Hraði of mikill	Viðvörðun Hraði ökutækis hefur farið fram úr hraðatakmarkunum sem stillt voru fyrir 1 mínútu og verður vistaður. Tengt stjórnandanum.	Fylgdu sérstöku hraðatakmarkunum. Finndu þann hámarkshraða sem leyfilegur er fyrir ökutækið.
▼x▼ Hætt við prentun	Skilaboð Hætt hefur verið við yfirstandandi prentun.	Ekki er þörf að frekari aðgerðum.
>>> Hraði of mik. for-viðvörðun	Skilaboð Ökutækið er að fara fram úr stilltum hraðatakmarkunum. Eftir 1 (eina) mínútu af stöðugum yfirhraða verður viðvörðunin vistuð. Tengt stjórnandanum.	Fylgdu sérstöku hraðatakmarkunum.
!+ Straumrof	Viðvörðun	Farðu á verkstæði fyrir stafræna ökurita og láttu

Skjámynd	Lýsing	Aðgerð
interruption	Fæðispenna ökurita er undir eða yfir takmörkunum fyrir rétta starfsemi eða hefur verið aftengd. Tengt ökutækinu. Viðvörðun Aflgjafinn að ökuritanum hefur verið truflaður í meira en 200 millisekúndur. Gangsetningarspenna ætti ekki að valda þessum atburði. Atburðurinn er ekki myndaður í stillingarham. Tengt ökutækinu.	athuga hjá þér búnaðinn.
▼↑□ Prentari hátt hitastig	Skilaboð Ekki var hægt að ræsa prentunina eða yfirstandandi prentun hefur verið rofin, vegna þess að hitastigið á prentaranum er of hátt. Tengt prentaranum.	Bíddu þangað til að hitastig prentarans er á leyfilegu sviði og reyndu aftur. Farðu á verkstæði fyrir stafræna ökurita og láttu athuga hjá þér búnaðinn.
▼↓† Prentari lítill straumur	Skilaboð Yfirstandandi prentun hefur verið rofin vegna þess að inntaksspenna ökuritans er of lítil. Tengt ökutækinu.	Athugaðu að svissinn sé á. Athugaðu spennu rafgeymis, tengingar, o.s.frv. Ef prentarinn er enn bilaður - Farðu á verkstæði fyrir stafræna ökurita og láttu athuga hjá þér búnaðinn.
▼↓□ Prentari lágt hitastig	Skilaboð Ekki var hægt að ræsa prentunina, vegna þess að hitastigið á prentaranum er of lágt. Tengt prentaranum.	Bíddu þangað til að hitastig prentarans er á leyfilegu sviði og reyndu aftur. Ef prentarinn er enn bilaður - Farðu á verkstæði fyrir stafræna ökurita og láttu athuga hjá þér búnaðinn.
▼⊗× Pappír búinn í prentara	Skilaboð Yfirstandandi prentun hefur verið rofin vegna þess að það vantar pappír í prentarann.	Endurnýjaðu pappírinn.

Skjámynd	Lýsing	Aðgerð
Prentun stendur 	Skilaboð Prentun stendur yfir.	Bíddu þangað til að útprentuninni er lokið. Ýttu á og haltu Til baka hnappinum til að hættu við útprentun
>4 1/2h? Kortet eftir áminn.	Skilaboð Ökumaðurinn hefur 15 mínútur þangað til að farið er yfir löglegan hámarks stöðugan aksturtíma, 4,5 klukkustundir.	Finndu hentugan stað til að taka hlé á næstu 15 mínútum.
!ⓄⓄ1 Kort 1 tími stangast á	Viðvörðun Síðasti fjarlægingartími á innsettu ökuritanskorti er seinni en dagsetning/tími ökuritans. Tengt ökuritanum.	Athugaðu dagsetningu/tíma á ökuritanum og breyttu ef nauðsyn þykir. Bíddu eftir að skörunartímabil líði.
!ⓄⓄ1 Kort 1 ekki samþykkt	Bilun Öryggisathugun ökuritans fyrir kortið í skúffu 1 mistókst. Svipuð skilaboð fyrir skúffu 2. Tengt ökuritanum.	Skjóttu út kortinu og skoðu það. Hreinsaðu kortið með rökum mjúkum klút og reyndu aftur. Enn bilað - framkvæmdu sjálfspröfun, sjá fyrirsögn á blaðsíðu 55 Enn bilað - Farðu á verkstæði og láttu athuga hjá þér búnaðinn.
!ⓄⓄ Kort stangast á	Viðvörðun Ógild kortasamsetning hefur verið greind. Tengt kortinu.	Taktu út ranga kortið.
!Ⓞ→x2 Kort út án vistunar	Skilaboð Ekki var hægt að vista gögn á kortinu sem tekið var úr skúffu 1 vegna villu. Svipuð skilaboð fyrir skúffu 2. Tengt kortinu.	Skjóttu út kortinu og skoðu það. Hreinsaðu kortið með rökum mjúkum klút og reyndu aftur. Enn bilað - framkvæmdu sjálfspröfun, sjá fyrirsögn

Skjámynd	Lýsing	Aðgerð
		á blaðsíðu 55 Enn bilað - Farðu á verkstæði og láttu athuga hjá þér búnaðinn.
☹️1 Kort útrunnið	Skilaboð Kortið í skúffu 1 er útrunnið. Svipuð skilaboð fyrir skúffu 2. Tengt stjórnandanum.	Fjarlægðu kortið og skiptu því út með gildu korti.
🚫🚫 Kort útr.	Skilaboð Kortið í skúffu 1 rennur út (Dagur/Mánuður). Svipuð skilaboð fyrir skúffu 2. Tengt stjórnandanum.	Hafðu samband við ábyrgt yfirvald til að fá nýtt kort.
1 Kort rennur út eftir xx daga	Skilaboð Kortið sem sett er í skúffu 1 rennur út eftir xx daga, þar sem xx er tala á milli 0 og 30. Svipuð skilaboð fyrir skúffu 2. Tengt stjórnandanum.	Hafðu samband við ábyrgt yfirvald til að fá nýtt kort. Skilaboðin hverfa sjálfvirk eftir 5 sekúndur eða þegar ýtt er á hnapp.
!🚫🚫 Kort sett í akstri	Viðvörðun Ökumannskort var sett inn meðan ökutækið var á hreyfingu. Tengt stjórnandanum.	Haltu ferðinni áfram ef ökumannskortið er gilt.
!🚫🚫 Kort sett í akstri	Viðvörðun Ökuritakort er sett inn í einhverja rauf meðan á akstri stendur. Tengt stjórnandanum.	Ekki er þörf að frekari aðgerðum.
!🚫➔🚫 Komið að skoðun	Skilaboð Ökuritinn er ekki í stillingu.	Farðu á verkstæði fyrir stafræna ökurita og láttu athuga hjá þér búnaðinn.
!🚫🚫 lok vikulegrar vinnu	Viðvörðun Vikulegum vinnutíma er náð samkvæmt 60 klst. WTD-reglu	
×🚫🚫 Nemi villa í samb.	Bilun Samskiptavilla í hreyfingarskynjara. Tengt	Farðu á verkstæði fyrir stafræna ökurita og láttu athuga hjá þér búnaðinn.

Skjámynd	Lýsing	Aðgerð
	hreyfingaskynjaranum.	
!⌂ Nemagögn villa	Viðvörðun Merkjavilla milli hreyfingaskynjara og ökurita. Tengt hreyfingaskynjaranum.	Farðu á verkstæði fyrir stafræna ökurita og láttu athuga hjá þér búnaðinn.
!⌂/⌂ Nemi villa	Bilun Innri hreyfingaskynjaravilla, heilleikabilun vistaðra gagna. Tengt hreyfingaskynjaranum	Farðu á verkstæði fyrir stafræna ökurita og láttu athuga hjá þér búnaðinn.
!⌂→⌂× Nemagögn flutningsvilla	Bilun Engin samskipti á milli hreyfingaskynjara og ökurita. Tengt hreyfingaskynjaranum.	Farðu á verkstæði fyrir stafræna ökurita og láttu athuga hjá þér búnaðinn.
×⌂✓ Nemi engin kennsl	Bilun Samskiptavilla í hreyfingarskynjara. Tengt hreyfingaskynjaranum.	Farðu á verkstæði fyrir stafræna ökurita og láttu athuga hjá þér búnaðinn.
!⌂† Nemi án rafmagns	Bilun Hreyfingaskynjari fær ekkert rafmagn. Tengt hreyfingaskynjaranum.	Farðu á verkstæði fyrir stafræna ökurita og láttu athuga hjá þér búnaðinn.
▼✓▼ Prentun lokið	Skilaboð Yfirstandandi prentun er lokið.	Ekki er þörf að frekari aðgerðum.
×⌂⌂†↓ Nemi lítill straumur	Bilun Afl hreyfingaskynjara of lítið. Tengt hreyfingaskynjaranum.	Farðu á verkstæði fyrir stafræna ökurita og láttu athuga hjá þér búnaðinn.
!⌂∠× Nemi óheimil opnun	Bilun Óleyfileg opnun greind. Tengt hreyfingaskynjaranum.	Farðu á verkstæði fyrir stafræna ökurita og láttu athuga hjá þér búnaðinn.
×⌂⌂†↑ Nemi mikill straumur	Bilun Afl hreyfingaskynjara of mikið. Tengt hreyfingaskynjaranum.	Farðu á verkstæði fyrir stafræna ökurita og láttu athuga hjá þér búnaðinn.

Skjámynd	Lýsing	Aðgerð
A→T? Þjónusta for-áæðvörðun	Skilaboð Næsta stilling, forviðvörðun.	Farðu á verkstæði fyrir stafræna ökurita og láttu athuga hjá þér búnaðinn.
>4 1/2h Komið að hvíld	Skilaboð Löglegur hámarks stöðugur aksturstími, 4,5 klukkustundir, er liðinn.	
⌂→A... Tenging nema	Skilaboð Þörun hreyfingaskynjarans og ökuritans er í gangi. Tengt hreyfingaskynjaranum.	Bíddu þar til sjálfvirkri þörun er lokið.
!▶1h tími fyrir daglega hvíld	Viðvörðun Viðvörðun um upphaf daglegrar hvíldar.	
!▶1hh tími fyrir vikulega hvíld	Viðvörðun Viðvörðun um upphaf vikulegrar hvíldar.	
■→⊙ Tími búinn ekkert valið	Skilaboð Ökuritinn er að bíða eftir inntaki.	Ýttu á viðeigandi hnappa og ljúktu ferlinu.
!⌘6h tími fyrir hvíld	Viðvörðun Taktu þér hlé samkvæmt 6 klst. WTD-reglu	Lágmarkshvíld er 15 mín.
!⊙⊙⊙ óheim. skipti á nema	Bilun Skynjaranum hefur verið breytt frá síðustu þörun. Tengt hreyfingaskynjaranum.	Farðu á verkstæði fyrir stafræna ökurita og láttu athuga hjá þér búnaðinn.
!A∠x óheimil opnun öR	Bilun Taska ökuritans hefur verið opnuð. Tengt ökuritanum.	Farðu á verkstæði fyrir stafræna ökurita og láttu athuga hjá þér búnaðinn.
Rangt PIN! Korti lokað!	Skilaboð Rangt PIN-númer fært inn of oft. [Verkstæðiskort] Tengt kortinu	Smelltu út kortinu og skiptu því út fyrir gilt kort.
x⊙/⊙∠x Rifa opnast ekki	Skilaboð Ekki er hægt að opna kortaskúffuna sem um er að	Athugaðu að svissinn sé á. Ef skúffan er enn biluð - Farðu á verkstæði fyrir

Skjamynd	Lýsing	Aðgerð
	ræða. Tengt ökuritanum.	stafræna ökurita og láttu athuga hjá þér búnaðinn.
!@ Stilling heims tíma óheimli	Skilaboð Stilling alheimstíma um meira en +/- 1 (ein) mínútu einu sinni í viku er ekki leyfileg.	Ef alheimstíminn í ökuritanum hefur breyst um meira en 20 mínútur verður verkstæði fyrir stafræna ökurita að stilla ökuritann.
?@ vikulegur aksturstími	Forviðvörðun Hámarks vikulegur aksturstími	
?* vikulegur vinnutími	Forviðvörðun Vikulegum vinnutíma verður brátt náð samkvæmt 60 klst. WTD-reglu.	
!@+@2 Villa í gögnum á korti	Bilun Skemmd gögn greind þegar gögn voru lesin af kortinu í skúffu 2 til ökuritans. Svipuð skilaboð fyrir skúffu 1. Tengt kortinu.	Skjóttu út kortinu og skoðaðu það. Hreinsaðu kortið með rökum mjúkum klút og reyndu aftur. Enn bilað - framkvæmdu sjálfspröfun, sjá fyrirsögn á blaðsíðu 55 Enn bilað - Farðu á verkstæði og láttu athuga hjá þér búnaðinn.
x@1 Villa í korti 1	Bilun Kortið í skúffu 1 er gallað. Svipuð skilaboð fyrir skúffu 2. Tengt kortinu.	Skjóttu út kortinu og skoðaðu það. Hreinsaðu kortið með rökum mjúkum klút og reyndu aftur. Enn bilað - framkvæmdu sjálfspröfun, sjá fyrirsögn á blaðsíðu 55 Enn bilað - Farðu á verkstæði og láttu athuga hjá þér búnaðinn.

Skjámynd	Lýsing	Aðgerð
!@[] Villa við sannvottun nema	Bilun Ökuritinn finnur ekki skynjarann. Tengt hreyfingaskynjaranum.	Farðu á verkstæði fyrir stafræna ökurita og láttu athuga hjá þér búnaðinn.
!@![] Villa við sannvottun nema	Bilun Ökuritinn þekkir ekki tengda skynjarann sem þann sem hefur verið komið fyrir. Tengt hreyfingaskynjaranum. Bilun Tilraun til sannvottunar hreyfingaskynjara sem mistókst hefur greinst. Tengt hreyfingaskynjaranum.	Farðu á verkstæði fyrir stafræna ökurita og láttu athuga hjá þér búnaðinn.
![]=0 Villa við leiðsluvilla	Viðvörðun Villa í skynjaragögnum. Tengt hreyfingaskynjaranum.	Farðu á verkstæði fyrir stafræna ökurita og láttu athuga hjá þér búnaðinn.
![]>0 Villa við leiðsluvilla	Viðvörðun Gagnavilla í hreyfingaskynjara. Tengt hreyfingaskynjaranum.	Farðu á verkstæði fyrir stafræna ökurita og láttu athuga hjá þér búnaðinn.
x[] öR innri villa	Bilun Ökuritinn hefur greint innri bilun. Tengt ökuritanum.	Farðu á verkstæði fyrir stafræna ökurita og láttu athuga hjá þér búnaðinn.
x[] ökutæki Hreyfingaárekstur	Skilaboð Gögn hreyfingaskynjara annars uppruna og aðalhreyfingaskynjara stangast á. Tengt hreyfingaskynjaranum.	Farðu á verkstæði fyrir stafræna ökurita og láttu athuga hjá þér búnaðinn.

Dæmi um útprentun

Á eftirfarandi síðum er fjöldi dæma um útprentanir sem hægt er að velja úr í valmyndinni **PRENTA**:

- Dagleg útprentun (kort) **24 tíma kort** (inniheldur staðartíma).
- Dagleg útprentun (VU) **24 tíma ökutæki** (inniheldur staðartíma).
- Atburðir og villur (kort) **atvik kort**.
- Atburðir og villur (VU) **atvik ökutækis**.
- Aksturstímaupplýs. **akstur.st.uppl.**
- Tækniupplýsingar **tæknilýsing**.
- Hraðabrot **of mikill hraði**.
- Hraði ökutækis **hraði ökutækis**.
- Snúningshraði hreyfils (rpm) **snúningshraði**.
- Staða D1/D2 **staða D1/D2**.
- Blað fyrir handvirka færslu **handv.færslubl.**

Eftirfarandi dæmi er staðfesting eftir handvirka færslu.

- Staðfesting á handvirkri færslu

Dagleg útprentun (kort)

Á þessari útprentun eru taldar upp allar aðgerðir sem geymdar eru á ökumanskortinu (eða aðstoðarökumanskortinu) fyrir valda dagsetningu (lögfestar kröfur). Alheimstími er notaður.

Skjárinn sýnir eftirfarandi (í annari línu):

24 tíma kort

Number	Data
1	06/03/2009 10:32 (UTC)
2	24h
3	Andersson
4	Richard
5	00007001106910 0
6	20/02/2012
7	A 1234567890ABCDEF
8	S /ABC 123
9	Stoneridge Electronics
10	900208R7.1/26R01
11	Johansson and Sons
12	TWS / 0 0 0 1 1 6 0 0
13	T 23/09/2008
14	WWS / 0 0 0 1 2 3 0 0
15	06/03/2009 52
16	S /ABC 123
17	0 km
18	08:55 00h01
19	08:56 00h01
20	08:57 01h25
21	10:22 00h01
	10:23 00h09
	1 km; 1 km
	08:53 S
	0 km
	00h02 1 km
	08h54 01h25
	00h11 00h00
	10h30

1. Dagsetning og tími útprentunar.
2. Gerð útprentunar (sólarringkort).
3. Eftirnafn korthafa.
4. Skírnarnafn korthafa.
5. Kenninúmer korts og lands.
6. Fyrningardagsetning ökumanskorts.
7. Auðkenning ökutækis, VIN.
8. Skráð aðildarríki ökutækis og skráningarnúmer ökutækis, VRN.
9. Framleiðandi ökurita.
10. Hlutarnúmer ökurita.
11. Verkstæði sem ber ábyrgð á síðustu stillingu.
12. Kortanúmer verkstæðis.
13. Dagsetning síðustu stillingar.
14. Síðasta effirlit sem ökumaðurinn hefur sætt.
15. Fyrirspurnardagsetning og daglegur viðvarteljari korts.
16. Bakki sem kort var sett í
17. VRN, skráningarnúmer ökutækis, fyrir ökutækíð sem ökumanskortið var sett í.
18. Kílómetramælir ökutækis við ísetningu korts
19. Athafnir með ökumanskort ísett, upphafstími og tímallengd.
20. Úrtekt korts: Kílómetramælir ökutækis og ekin vegallengd frá síðustu ísetningu þegar staða kílómetramælis er þekkt.
21. Dagleg samantekt athafna.

Dagleg útprentun (kort) framhald

Til að auðvelda að athuga með athafnir á útprentuninni getur þú valið staðartíma í stað alheimstíma. Útprentunin inniheldur að öllu öðru leyti sömu upplýsingarnar.

Ath.!

Textinn OUT OF REGULATION gefur til kynna að þessi útprentun samræmist ekki neinni reglugerð.

```

Stoneridge
▼ 26/11/2007 08:41 (●)
** OUT OF REGULATION **
24h UTC+01h00
○ Andersson
Richard
○ S /ABCD6789012345 1 1
31/12/2012
A 1234567890ABCDEFG
S /123 A 23F
    
```

```

-----!X-----
!L 27/02/2009 16:32
!11
A S /ABC 123 93h41
X 05/03/2009 15:20
X35
A S /ABC 123 17h32
!L 05/03/2009 15:20
!11
A S /ABC 123 17h32
X 06/03/2009 08:55
X35
A S /ABC 123 01h37
!L 06/03/2009 08:55
!11
A S /ABC 123 01h37
-----!XA-----
X 00 03/03/2009 09:15
X35 05h10
!L 00 03/03/2009 09:15
!11 05h10
!+ 01 03/03/2009 14:26
!08 ( 1) 48h53
X 07 05/03/2009 15:20
X35 19h12
○ S /00007001106910 0 0
○ S /00007001106880 0 0
!L 07 05/03/2009 15:20
!11 19h12
○ S /00007001106910 0 0
○ S /00007001106880 0 0
    
```

22. Síðustu fimm atburðir og villur frá öikumanskortinu.
23. Síðustu fimm atburðir og villur frá VU, ökutækiseiningunni.
24. Stjórnborðsstaður.
25. Undirskrift stjórnanda.
26. Undirskrift ökumanns.

```

24. ○ .....
25. ○ .....
26. ○ .....
    
```

Dagleg útprentun (VU)

Þessi útprentun telur upp allar aðgerðir sem geymdar eru í ökuritanum (VU) fyrir valda dagsetningu (lögfest krafa). Alheimstími er notaður. Útprentunin er háð eftirfarandi:

- Ef engu korti er komið fyrir, veldu annað hvort gildandi dag eða síðustu átta daga.
- Þegar korti er komið fyrir, veldu hvaða dag sem vistaður er í ökuritanum úr að hámarki 28 síðustu dögum. Ef engin gögn eru tiltæk fyrir valda dagsetningu mun prentun ekki verða hrundið af stað.

Skjárinn sýnir eftirfarandi (í annari línu):

24 tíma ökutæki

Stoneridge	
1	▼ 06/03/2009 10:39 (UTC)
2	24h ▲▼
3	□ Andersson
4	Richard
5	☒ S /00007001106910 0 0
6	20/02/2012
7	□ Schmidt
8	Magnus
9	☒ S /00007001106880 0 0
10	20/02/2012
11	□
12	06/03/2009
13	0 - 1 km
14	□ Andersson Richard ☒ S /00007001106910 0 0 20/02/2012
15	▲ → S /ABC 123
16	03/03/2009 11:45
17	✘ 00:00 08h53 ☒ 0 km; 0 km
18	☒ 08:53 00h02 0 km; 0 km
	□ Andersson Richard ☒ S /00007001106910 0 0 20/02/2012 ▲ → S /ABC 123 06/03/2009 10:26 0 km
	✘ 08:55 00h01 ☒ ☒ 08:56 00h01 ☒ ☒ 08:57 01h25 ☒ ☒ 10:22 00h01 ☒ ☒ 10:23 00h16 ☒ 1 km; 1 km

1. Dagsetning og tími útprentunar.
2. Gerð útprentunar (24k, VU).
3. Eftirnafn korthafa (ökumaður).
4. Skírnarnafn korthafa (ökumaður).
5. Kenninúmer korts og lands.
6. Fyrningardagsetning ökumannskorts.
7. Eftirnafn korthafa (aðstoðarökumaður).
8. Skírnarnafn korthafa (aðstoðarökumaður).
9. Kenninúmer korts og lands.
10. Fyrningardagsetning aðstoðarökumannskorts.
11. Aðgerðir ökumanna sem geymdar eru í VU, fyrir hverja rauf í tímaröð.
12. Fyrirspurnardagsetning.
13. Kílómetramæli kl. 00:00 og kl. 24:00.
14. Ökumaður
15. Skráð aðildarríki og skráningarnúmer fyrra ökutækis sem notað var.
16. Dagsetning og tími þegar kort var tekið úr fyrra ökutæki.
17. Kílómetramæli ökutækis við ísetningu korts
18. Athafnir með upphafstíma og tímalengd

Dagleg útprentun (VU) framhald

M=Handvirkar færslur athafna ökumanns.

Til að auðvelda að athuga með athafnir á útprentuninni getur þú valið staðartíma í stað alheimstíma. Útprentunin inniheldur að öllu öðru leyti sömu upplýsingarnar.

Ath.!

Textinn OUT OF REGULATION gefur til kynna að þessi útprentun samræmist ekki neinni reglugerð.

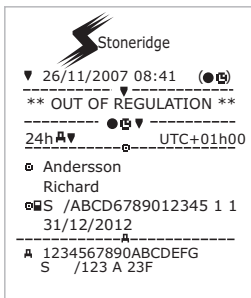

19	<pre> -----2----- Schmidt Magnus S /00007001106880 0 0 20/02/2012 A S /ABC 123 05/03/2009 14:40 0 km 00:00 08h53 0 km; 0 km ----- 0 km 08:53 00h02 0 km; 0 km </pre>
20	
21	
22	<pre> -----Σ----- Schmidt Magnus S /00007001106880 0 0 20/02/2012 A S /ABC 123 06/03/2009 10:25 0 km 08:55 00h01 08:56 01h43 1 km; 1 km </pre>
23	<pre> -----Σ----- 00h00 0 km X 00h02 00h00 00h00 </pre>
24	<pre> -----Σ----- X 00h00 00h02 00h00 </pre>
25	<pre> -----Σ----- Andersson Richard S /00007001106910 0 0 08:53 S 00h02 0 km 1km X 08h54 01h25 00h16 010h37 </pre>
26	<pre> -----Σ----- Schmidt Magnus S /00007001106880 0 0 08:53 S 00h00 0 km 1km X 00h00 08h54 01h43 010h37 </pre>

19. Aðstoðarökumaður.
20. Skráð aðildarríki og skráningarnúmer fyrra ökutækis sem notað var.
21. Dagsetning og tími þegar kort var tekið úr fyrra ökutæki.
22. Kílómetramælir ökutækis við ísetningu korts
M = Handvirkar færslur athafna ökumanns.
* = Hvíldartími, að minnsta kosti ein klukkustund.
23. Samantekt á tímabilum án korts í rauf ökumanns.
24. Samantekt á tímabilum án korts í rauf aðstoðarökumanns.
25. Dagleg samantekt athafna (ökumaður).
26. Dagleg samantekt athafna (aðstoðarökumaður).

Atburðir og villur (kort)

Þessi útprentun skráir allar viðvaranir og villur sem geymdar eru á kortinu (lögfest krafa). Alheimstími er notaður.

Skjárninn sýnir eftirfarandi (í annarri línu):

atvik kort

Stoneridge	
1	▼ 20/07/2007 09:48 (UTC)
2	!X
3	□ Andersson
4	Richard
5	□S /ABCD6789012345 1 1
6	31/12/2012
7	A 1234567890ABCDEFG S /123 A 23F
8	□A 24/1/2007 07:30 00h05 A 1234567890ABCDEFG S /123 A 23F
9	!JL 3/2/2007 15:30 i35 00h00 A 1234567890ABCDEFG VIN S /123 A 23F
10	XJL 29/2/2007 06:41 X35 00h23 A 1234567890ABCDEFG VIN S /123 A 23F
11	XJL 14/3/2007 11:30 X35 01h05 A 1234567890ABCDEFG VIN S /123 A 23F
12	□•
	□
	□

1. Dagsetning og tími.
2. Gerð útprentunar. (atburðir og villur, kort).
3. Eftirnafn korthafa.
4. Skírnarnafn korthafa.
5. Kenninúmer korts og lands.
6. Fyrningardagsetning korts.
7. Skráningarnúmer ökutækis (VRN).
8. Listi yfir alla atburði á kortinu.
9. Listi yfir alla villur vistaðar á kortinu.
10. Stjórnborðsstaður.
11. Undirskrift stjórnanda.
12. Undirskrift ökumanns.

Atburðir og villur (VU)

Þessi útprentun skráir allar viðvaranir og villur sem geymdar eru í ökuritanum eða ökutækiseiningunni (lögfest krafa). Alheimstími er notaður.

Skjárinn sýnir eftirfarandi (í annari línu):

atvik ökutækis

Stoneridge

1 20/07/2007 09:48 (UTC)

2 !XAV

3 Andersson

4 Richard

5 S /ABCD6789012345 1 1

6 31/12/2012

7 A 1234567890ABCDEFG
S /123 A 23F

8 !G02 07/02/2007 06:24
!04 (10) 00h00
A 1234567890ABCDEFG
S /123 A 23F

!H05 07/02/2107 06:24
!08 (10) 00h00
A 1234567890ABCDEFG
S /123 A 23F

9 XH03 07/02/2007 08:42
X35 00h00
A 1234567890ABCDEFG
S /123 A 23F

XA01 07/02/2106 06:24
X31 00h00
A 1234567890ABCDEFG
S /123 A 23F

10 ■•

11 ■

12 ■

1. Dagsetning og tími.
2. Gerð útprentunar. (atburðir og villur, VU)
3. Eftirnafn korthafa.
4. Skírnarnafn korthafa.
5. Kenninúmer korts og lands.
6. Fyrningardagsetning ökumannskorts.
7. Auðkenning ökutækis. VIN, skráning aðildarríkis og VRN.
8. Listi yfir alla atburði vistaða á VU.
9. Listi yfir allar villur vistaðar á VU.
10. Stjórnborðsstaður.
11. Undirskrift stjórnanda.
12. Undirskrift ökumanns.

Uppl. aksturstíma

Þessi útprentun sýnir aksturstímaupplýsingar.

Skjárinn sýnir eftirfarandi (í annari línu):

aksturst. uppl.

Ath.!

Númer 16 til og með 20: Þessar samantektarlínur eru aðeins prentaðar ef einhverjar viðvaranir eru til staðar.

Ath.!

Nr. 8: Spurningmerkið eftir gildið gefur til kynna að ÓÞEKKT tímabil hafi verið samlöguð HLÉ/HVÍLD.

Stoneridge	
1	▼ 20/07/2007 09:48 (UTC+01:00)
2	
3	-----⊖⊕Σ-----
4	⊖ Andersson Richard
5	⊖ S /ABCD6789012345 1 1
6	31/12/2012
7	-----⊖⊕Σ-----
8	▶ 12/2/2011 19:24 [?]
9	1 ⊖ 02h51
10	1 00h13
11	⊖▶ 10h29 (>9h: 2)
12	→▶ 12h24
13	⊖
14	⊖
15	-----⊖⊕Σ-----
16	! ⊖ ⊖ 31/12/2012
17	! ⊖ † 12/04/2011
18	-----⊖⊕Σ-----
19	! ⊖ † 12/04/2011
20	! ⊖ † 12/12/2011

1. Dagsetning og tími.
2. Sýnir tímamuninn milli alheimstíma og staðartíma.
3. Gerð útprentunar (samantekt tíma ökumanns).
4. Eftirnafn og skírnarnafn korthafa
5. Auðkenni korthafa.
6. Gildislokadagsetning korts.
7. Samantekt tíma ökumanns
8. Lok síðasta daglega/vikulega hvíldartímabils.
9. Stöðugur aksturstími ökumanns.
10. Uppsafnað hlé ökumanns.
11. Daglegur aksturstími, í svigum - fjöldi þeirra skipta þegar aksturstími hefur farið umfram 9 klukkustundir í núverandi viku.
12. Tími sem eftir er áður en ökumaður verður að hefja daglegt/vikulegt hvíldartímabil.
13. Vikulegur aksturstími.
14. Tveggja vikna aksturstími.
15. Samantekt ökumannskorts.
16. Gildislokadagsetning ökumannskorts.
17. Dagsetning næsta lögboðna niðurrhals ökumannskorts.
18. Samantekt tíma tengdum ökutækiseiningu (ökurita).
19. Dagsetning næsta lögboðna niðurrhals VU.
20. Dagsetning næstu lögboðna stillingar VU.

Tæknilegar upplýsingar

Þessi útprentun sýnir gögn eins og hraðastillingar, dekkjastærð, stillingargögn og tímastillingar.

Skjárinn sýnir eftirfarandi (í annari línu):

tæknilýsing

1 19/10/2010 08:41 (UTC)

2 Te

3 Andersson
Richard
S /00007001106910 0 0
23/05/2015

4 ABCD1E2345678910
NL /AA-BB-12

5

6 Stoneridge Electronics
Adolfsbergsvägen 3
S70227 örebro
900208E7.3/01R01
SVN31309
1234567890/7878/06/A2
2010

7

8

9 v P477 31/07/2010

10

11

12 ll 1234567890/1006/07/A1

13 e1-175
14 05/08/2010

15 T STONERIDGE ELECTRONICS
16 168 66 BROMMA

17 T S /12345678901012 1 0
31/08/2016

18

19 05/08/2010 (1)
20 A NL /AA-BB-12
21 /????????????

22 w 9 150 Imp/km
23 k 9 150 Imp/km
24 l 3 331 mm
25 315/80 R22.5
26 > 89 km/h
27 15 km; 15 km

T Johansson and Sons
123 45 BROMMA

T S /12345678901012 1 0
31/08/2016

28 T 06/08/2010 (2)
29 A ABCD1E2345678910
30 NL /AA-BB-12
w 9 150 Imp/km
k 9 150 Imp/km
l 3 331 mm
315/80R22.5
> 89 km/h
0 km; 26 km

31 ! 06/08/2010 10:40
06/08/2010 10:41
32 T Johansson and Sons
123 45 BROMMA

T S /12345678901012 1 0
! x A

33 ! 19/10/2010 08:40
34 x 19/10/2010 08:40
ATTACHMENT

35 Input: A-CAN
Type: EBC2

1. Dagsetning og tími.
2. Gerð útprentunar. (tæknilegar upplýsingar).
3. Auðkenni korthafa.
4. Kenninúmer ökutækis (VIN).
5. Skráningarnúmer ökutækis (VRN) og skráningarland.
6. Framleiðandi ökurita.
7. Hlutanúmer ökurita.
8. Viðurkenningarnúmer ökurita.
9. Raðnúmer ökurita, framleiðsludagur, tegund búnaðar og kóði framleiðanda.
10. Framleiðsluár.
11. Útgáfa hugbúnaðar og uppsetningardagsetning.
12. Raðnúmer hreyfingarskynjara.
13. Viðurkenningarnúmer hreyfingarskynjara.
14. Dagsetning fyrstu uppsetningar á hreyfingarskynjara.
15. Verkstæði sem framkvæmdi stillingu.
16. Heimilisfang verkstæðis.
17. Auðkenning verkstæðiskorts.
18. Fyrmingardagsetning verkstæðiskorts.
19. Stillingardagsetning.
20. VIN
21. VRN og skráningarland.
22. Einkennandi stuðull ökutækisins.
23. Föst tala upptökubúnaðarins.
24. Virkt ummál hjólbarða.
25. Hjólbarðastærð ökutækis.
26. Leyfileg hraðastilling.
27. Gömul og ný gildi kílómetramælis.
28. Tilfangur og dagsetning stillingar.
29. VIN.
30. VRN og skráningarland.
31. Gömul dagsetning og tími. (Fyrir tímastillingu)
32. Ný dagsetning og tími. (Eftir tímastillingu)
33. Nýjasti atburðartími.
34. Nýjasta villudagsetning og -tími.
35. Stilling annars tilfangs Övirkt ef annað tilfang er ekki sýnt

Hraðabrot

Þessi útprentun sýnir hraðabrot ásamt tímalengd og nafni ökumanns.

Skjárinn sýnir eftirfarandi (í annari línu):

of mikill hraði

Stoneridge

1 20/07/2007 09:48 (UTC)

2 >> 89 km/h

3

4 Andersson
Richard

5 S / ABCD6789012345 1 1

6 31/12/2012

A 1234567890ABCDEF

7 S /123 A 23F

8 > 9/02/2007 11:31
> 17/01/2007 (008)

9 > 12/02/2007 19:24 00h05
98 km/h 94 km/h (1)
Andersson
Richard
S / ABCD6789012345 1 1

>>(365)-----
> 9/02/2007 11:31 00h10
99 km/h 97 km/h
Svensson
Bertil
S / EFGH123456786 2 2

>>(10)-----
> 12/02/2007 19:24 00h05
98 km/h 94 km/h (1)
Andersson
Richard
S / ABCD6789012345 1 1

> 12/02/2007 19:24 00h10
99 km/h 97 km/h (1)
Svensson
Bertil
S / EFGH123456786 2 2

12 *

13

14

1. Dagsetning og tími.
2. Gerð útprentunar. (hraðabrot). Stilling hraðatakmarkunarbúnaðar.
3. Eftirnafn korthafa.
4. Skírnarnafn korthafa.
5. Kenninúmer korts og lands.
6. Fyrningardagsetning ökumannskorts.
7. Auðkenning ökutækis. VIN, skráning aðildarríkis og VRN.
8. Dagsetning og tími síðasta effirlits með hraðabrotum.
9. Dagsetning og tími fyrsta hraðabrots og fjöldi hraðabrota.
Fyrsta hraðabrot eftir síðustu stillingu.
Dagsetning, tími og tímalengd. Hámarks- og meðalhraði. Auðkenning ökumanns og ökumannskort
10. Fimm alvarlegustu hraðabrotin á síðustu 365 dögum. Dagsetning, tími og tímalengd. Hámarks- og meðalhraði. Auðkenning ökumanns og ökumannskort
11. Alvarlegustu hraðabrot síðustu tíu daga.
Dagsetning, tími og tímalengd. Hámarks- og meðalhraði. Auðkenning ökumanns og ökumannskort
12. Stjórnborðsstaður.
13. Undirskrift stjórnanda.
14. Undirskrift ökumanns.

Hraði ökutækis

Þessi útprentun sýnir hraða ökutækisins, raðað í tímaröð í hraðaborðum (km/klst.) fyrir hvern öikumann.

Skjárinn sýnir eftirfarandi (í annarri línu):

hraði ökutækis

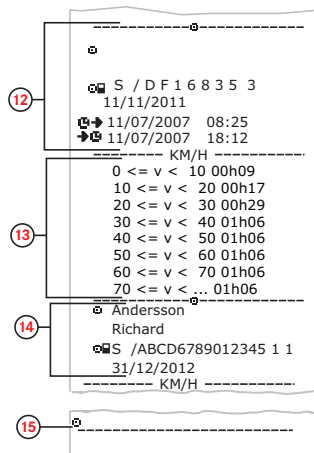
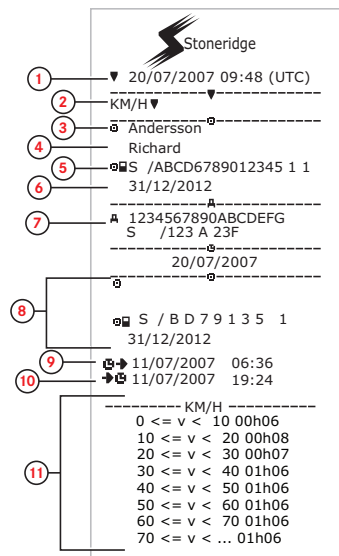

1. Dagsetning og tími.
2. Gerð útprentunar. (hraði ökutækis).
3. Eftirnafn korthafa.
4. Skirnarnafn korthafa.
5. Kenninúmer korts og lands.
6. Fyrningardagsetning öikumannskorts.
7. Auðkenning ökutækis. VIN, skráning aðildarríkis og VRN.
8. Upplýsingar um fyrri öikumann (í tímaröð).
9. Upphafsdagsetning og tími fyrri öikumanns.
10. Lokadagsetning og tími fyrri öikumanns.
11. Hraðaborði og tímalengd.
12. Upplýsingar um fyrri öikumann (í tímaröð).
13. Hraðaborði og tímalengd.
14. Síðustu upplýsingar um öikumannskort.
15. Undirskrift öikumanns.

Snúningshraði hreyfils (sn./mín.)

Þessi útprentun sýnir snúningshraða hreyfils ökutækisins í borðum snúningshraða í tímaröð fyrir hvern ökumann.

Skjárinn sýnir eftirfarandi (í annari línu):

snúningshraði

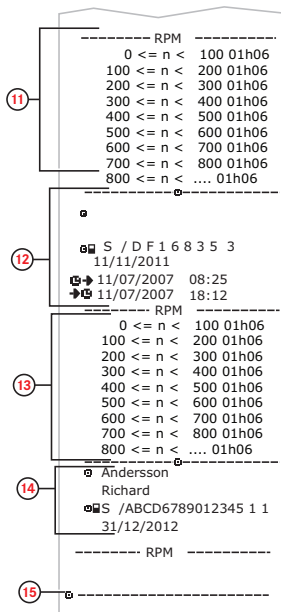
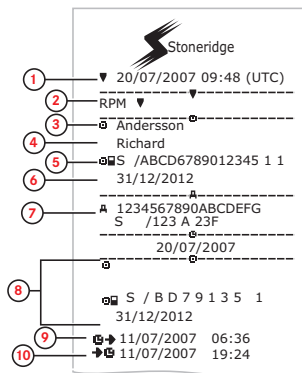

1. Dagsetning og tími.
2. Gerð útprentunar. (snúningshraði hreyfils).
3. Eftirnafn korthafa.
4. Skírnarnafn korthafa.
5. Kenninúmer korts og lands.
6. Fyrningardagsetning ökumannskorts.
7. Auðkenning ökutækis. VIN, skráning aðildarríkis og VRN.
8. Upplýsingar um fyrri ökumann (í tímaröð).
9. Upphafsdagsetning og tími fyrri ökumanns.
10. Lokadagsetning og tími fyrri ökumanns.
11. Hraðaborði hreyfils og tímalengd.
12. Upplýsingar um fyrri ökumann (í tímaröð).
13. Hraðaborði hreyfils og tímalengd.
14. Síðustu upplýsingar um ökumannskort.
15. Undirskrift ökumanns.

Staða D1/D2

Þessi útprentun sýnir breytingar á stöðu tenglanna aftan á (D1 og D2). Úttakið fyrir tenglana aftan á er fyrirtækisafmarkað.

Skjárin sýnir eftirfarandi (í annarri línu):

staða D1/D2

Stoneridge

1 20/07/2007 09:48 (UTC)

2 STATUS 1/2

3 Andersson

4 Richard

5 S /ABCD6789012345 1 1
31/12/2012

6 A 1234567890ABCDEF
S /123 A 23F

7 15/07/2007

8 STATUS 1/2

STATUS	D1	D2	TIME
1	0		
0	0	00:00:48	
0	1	00:01:36	
1	0	00:04:48	
0	1	00:08:48	
1	1	00:13:52	
0	1	00:17:36	
1	0	00:21:36	
1	1	00:25:52	

9

10

1. Dagsetning og tími.
2. Gerð útprentunar. (Staða D1/D2).
3. Eftirnafn korthafa.
4. Skírarnafn korthafa.
5. Kenninúmer korts og lands.
6. Fyrningardagsetning ökumanskorts.
7. Auðkenning ökutækis. VIN, skráning aðildarríkis og VRN.
8. Valin dagsetning útprentunar.
9. Breyting á stöðu fyrir tenglana og tímastimpill.
10. Undirskrift ökumanns.

Örk fyrir handvirka færslu

Þetta er útprentunarörk fyrir handritun gagna.

Skjárinn sýnir eftirfarandi (í annari línu):

handv.færslubl.

Stoneridge

1 26/11/2007 07:41 (●●)

2 MO UTC+01h00

3 Andersson
Richard

4 S /ABCD6789012345 1 1
31/12/2012

5 A 1234567890ABCDEFG
S /123 A 23F

6

○	h	X	☒	-
○	h	X	☒	-
○	h	X	☒	-
○	h	X	☒	-
○	h	X	☒	-
○	h	X	☒	-

7 → A 23/11/07 16:23

8

1. Dagsetning og tími (staðartími).
2. Gerð útprentunar (Handvirkar færslur).
3. Nafn og kennitala korthafa.
4. Auðkenning ökutækis. VIN, skráning aðildarríkis og VRN.
5. Úrtektartími korts.
6. Handvirkar færslur með tímalengd.
7. Innsetningartími korts.
8. Undirskrift ökumanns.

Gögn og tæknistaðlar

DDS - útreikningar og takmarkanir

DDS reiknar samkvæmt *bestu viðleitni* til að styðja ökumenn og flota í fylgni þeirra við reglugerð 561/2006 (EB). Ekki skal gera Stoneridge ábyrgt fyrir neinum göllum eða annmörkum á þessum eiginleika.

Almennt tekur DDS eftirfarandi með í reikninginn í innri útreikningi sínum:

- Athafnagögn á ökumannskorti.
- Almennar kröfur í reglugerð 561/2006 (EB) um akstur tíma, hlé, hvíld og dagatalsvikur.
- Kröfur í vinnutímatilskipun 2002/15/EC.
- Inniheldur útreikning á ferðatíma ferju/lestar.
- Tími VU-klukkunnar er í tímabelti alheimstíma.

Gögnin sem DDS kynnir kunna í sumum tilfellum að vera frábrugðin því sem reglugerð tilgreinir, eða hvernig eftirlitsvaldið kann að túlka þau, sérstaklega í (en ekki takmarkað við) sumum sérstökum tilfellum:

- Akstur tímabil þegar skipt er á milli hliðrænna og stafrænna ökurita, með ný ökumannskort eða án ökumannskorta, en í því tilfalli kann viðeigandi gögn að vanta á ökumannskortið.
- Ákaflega tíðar breytingar á athöfnum.
- Bilad ökumannskort.
- Stundum þegar sérstakar aðstæður Utan gildissviðs ru notaðar.
- Akstur í löndum öðrum en ESB AETR.
- Alþjóðlegir rútuflutningar þar sem 12 daga undanþága á við.
- Aðrar undantekningar þar sem reglugerð 561/2006 (EB) á ekki við.
- Notkun vikulegrar uppþótarhvíldar.
- Ákveðin samblanda minnkaðrar og reglulegrar vikulegrar hvíldar sem hefst og endar í aðskildum dagatalsvikum.
- Valfrjáls notkun á FRAMBODI fyrir hlé.
- Mikil frávik í tímaaðlögun milli ökutækiseininga þar sem ökumannskort hefur verið sett í.
- Fjölmönnun þegar ökumenn hafa byrjað dagleg vinnutímabil sín á mismunandi tímum.

Nánar um DDS

Þessi tafla endurspeglar hvað fellur undir DDS og hvað ekki.

Gerð	Stuðningur JÁ/NEI
Daglegur akstur tími 4,5 + 4,5 stundir	JÁ
Framlengdur akstur tími 10 stundir	JÁ
Fjöldi framlengdra akstur tíma á 2ja vikna tímabili	JÁ
Dagleg hlé 45 mín.	JÁ
Skipt hlé 15-30 mín.	JÁ
Dagleg hvíld 11 stundir	JÁ
Minnkuð dagleg hvíld 9 stundir	JÁ
Klofin dagleg hvíld 3+9 stundir	JÁ
Fjöldi minnkaðra daglegra hvílda frá síðustu vikulegu hvíld (hám. 3)	JÁ
Hám. millibil milli daglegra hvílda (24 stundir ef einn ökumaður)	JÁ
Vikulegur akstur tími 56 stundir	JÁ
2ja vikna akstur tími 90 stundir	JÁ
Vikuleg hvíld 56 stundir	JÁ
Minnkuð vikuleg hvíld 24 stundir	JÁ
Hám. millibil (144 stundir frá lokum)	JÁ

Úthlutun til einnar viku	JÁ
Fjölmönnun	JÁ
Regluleg/minnkuð hvíld á tveggja vikna tímabili (1+1)	JÁ
12 daga undanþágureglu fyrir alþjóðlega rútuflutninga.	NEI
Vikuleg uppþótarhvíld.	NEI
Vinnutímatilskipun.	JÁ
Truflanir á daglegri hvíld fyrir ferju/lest, t.d. aka um borð eða frá borði ferju eða lestar	JÁ
Reglur sem bundnar eru við AETR	NEI

Ath.!

Allir útreikningar eru byggðir á föstum vikum í alheimstíma og ekki á vikum í staðartíma.

Vottun og samþykki

Ökuritinn hefur verið samþykktur til notkunar í Evrópusambandinu og er vottaður samkvæmt á ITSEC stigi E3 í samræmi við ESB-reglugerð.

Samþykktanúmer gerðar: e5-0002

Forðastu háspennu

Rjúfðu rafmagnið í ökuritann ef þig grunar að ökutækid þarf á ræsihjálp að halda.

Sjá rekstrarhandbók ökutækis fyrir frekari upplýsingar hvemig eigi að taka rafmagnið af ökuritanum.

Það getur verið mikilvægt að endurstilla ökuritann ef rafmagnið til hans er rofið.

Ath.!

Háspenna kann að leiða til varanlegra skemmda á ökuritanum og bilunar í rafeindahlutum hans. Skemmdir sem verða á ökuritanum á þennan hátt fella ábyrgðina úr gildi.

Gögn vistuð á ökuritanum

Ökuritinn skráir og geymir margvísleg gögn:

- Gögn frá ökumanskorti, nema gögn frá ökuskirteini.

- Viðvaranir og bilanir tengdar ökuritanum og ökumanninum, fyrirtækis- og verkstæðiskortum.
- Upplýsingar ökutækis, gögn kílómetramælis og upplýsingar um hraða í 24 klukkustundir.
- Að fikta við ökuritann.
- Hraði ökutækis er stöðugt vistaður.

Ath.!

Ef er keyrt of hratt í eina mínútu er það geymt í ökuritanum.

Innsetning og fjarlæging gagna

Gögn eru vistuð fyrir hvert ökumanskort:

- Skírnar- og eftirnafn korthafa.
- Númer ökumanskorts, kortaútgáfa aðildarríkis og fyrmingardagsetning korts.
- Dagsetning og tími við innsetningu og fjarlægingu korts.
- Staða kílómetramælis ökutækis við innsetningar- og fjarlægingartíma ökumanskorts.
- Skráningarnúmer ökutækis og skráning aðildarríkis á ökutækinu.

- Fjarlægingartími korts fyrir síðasta ökutæki sem öikumanskortið var notað í.
- Í hvaða skúffu öikumanskortið var sett.
- Vísbendingar ef handvirkar færslur yfir aðgerðir hafa verið gerðar.
- Tungumálaval ökurita öikumanns.

Aðgerðargögn öikumanns

Gögn geymd fyrir hvern dag og breyting á akstri:

- Akstursstaða: stakur eða hluti af áhöfn.
- Kortaskúffa notuð í ökuritanum.
- Korti komið fyrir eða ekki komið fyrir þegar breyting á virkni varð.
- Aðgerðir öikumanns.
- Dagsetning og tími aðgerðabreytinga.

Önnur gögn

Önnur gögn vistuð á ökuritanum:

- Upplýsingar um hraða ökutækis.
- Hraðabrot ökutækis í að minnsta kosti 1 mínútu.
- Atburðir fyrirtækis og verkstæðis.

Gögn vistuð á kortinu

Öikumanskortið er einkvæmt fyrir hvern öikumann og þar af leiðandi auðkennir það korthafann. Til viðbótar vistar kortið margvísleg gögn:

- Aksturstíma, aðgerðir og vegalengd.
- Upplýsingar um ökuskirteini.
- Nokkrar viðvaranir og bilanir.
- Skráningarnúmer ökutækis (VRN) fyrir ökutæki sem notuð eru af korthafa.
- Eftirlit framkvæmt af yfirvöldum.

Gögn eru sjálfvirkt vistuð á kortið, þegar þess er þörf. Í notkun með aðstoðarökumanni eru gögn fyrir bæði öikumann og aðstoðarökumann vistuð á kortunum, hvoru um sig.

Ath.!

Venjulega getur öikumanskortið geymt gögn í að minnsta kosti 28 daga. Eftir þann tíma eru elstu gögnin yfirskrifuð þegar ný gögn eru vistuð.

Innsetning og fjarlægning gagna

Gögn vistuð fyrir hvern dag og ökutæki:

- Dagsetning og tími fyrir fyrstu innsetningu öikumanskorts og síðustu fjarlægingu.
- Staða kílómetramælis ökutækis við fyrstu innsetningu öikumanskorts og síðustu fjarlægingu.
- Skráningarnúmer ökutækis og skráning aðildarríkis á ökutækinu.

Aðgerðargögn öikumanns

Gögn geymd fyrir hvern dag og breyting á akstri:

- Dagsetning og daglegur viðvartelari.
- Heildarvegalengd sem öikumanskortahafinn hefur ferðast.
- Akstursstaðan á miðnætti eða við innsetningu korts, eins öikumanns eða hluta áhafnar.
- Skráning á hverri akstursathöfn breytist.
- Akstursstaða: öikumaður eða aðstoðarmaður
- Kortaskúffa notuð í ökuritanum.
- Korti komið fyrir eða ekki komið fyrir þegar breyting á virkni varð.

-
- Aðgerðir ökumanns.
 - Dagsetning og tími aðgerðabreytinga.

Rafsegulsviðssamhæfni

Ökuritinn uppfyllir kröfur reglugerðar UNECE númer 10, endurskoðun 03, samþykkt nr. 03126, hvað varðar rafsegulsviðssamhæfni.

Útgáfa ökurita

Stafrænn ökuriti SE5000 útg. 7.6.

Notkunarhitastig

−25°C til +70°C

Útgáfa fyrir hættulegan farm, í samræmi við ADR: −25°C til +65°C.

Hafa samband við Stoneridge

Þér er velkomid að senda hverskonar fyrirspurnir eða tillögur sem þú hefur um ökurittann og notkunarleiddbeiningar til einhverra af söluskrifstofum okkar. Sjá lista hér að neðan.

Bretland

Stoneridge Electronics Ltd
Charles Bowman Avenue
Claverhouse Industrial Park
Dundee DD4 9UB, Scotland
Bretland

Sími: +44 (0)1382 866 400
Bréfsími: +44 (0)1382 866 401
Netfang: sales@stoneridge.com

Frakkland

Stoneridge Electronics France
Z.I St. Etienne
F-64100 Bayonne
Frakkland

Sími: +33 (0)5 59 50 80 40
Bréfsími: +33 (0)5 59 50 80 41
Netfang: france.amsales@stoneridge.com

Þýskaland

Stoneridge Aftermarket GmbH
Talweg 8
D-75417 Mühlacker-Lomersheim
Þýskaland

Sími: +49 7041 9695-10
Bréfsími: +49 (0)7041 9695-55
Netfang: info@stoneridge.com

Ítalía

Stoneridge Electronics s.r.l.
Viale Caduti nella Guerra di Liberazione,
568
00128 Rome
Ítalía

Sími: +39 06 50 78 07 87
Bréfsími: +39 06 50 89 001
Netfang: italy.amsales@stoneridge.com

Holland

C.A.S.U. - Utrecht b.v.
Ravenswade 118
NL-3439 LD Nieuwegein
Holland

Sími: +31 (0) 30 288 44 70
Bréfsími: +31 (0) 30 289 87 92
Netfang: info@casuutrecht.nl

Spánn

Stoneridge Electronics España
Avda. Severo Ochoa 38
Pol. Ind. Casa Blanca
28108 Alcobendas
Madrid
Spánn

Sími: +34 91 662 32 22
Bréfsími: +34 91 662 32 26
Netfang: spain.amsales@stoneridge.com

Svíþjóð

Stoneridge Nordic AB
Gustav III:s Boulevard 26
SE-169 73 Solna
Svíþjóð

Sími: +46 (0)8 154400
Bréfsími: +46 (0)8 154403
Netfang: info@stoneridgenordic.se

Atriðaskrá

A

ADR

Sérstakir eiginleikar	87
TÚV-vottorð	87
Útgáfa ADR-ökurita	87
Akstur	14-15

B

Breyta

Athöfn þegar kyrrstæður	14
handvirk færsla	19
tími	29
Tungumál	28

D

DDS	28, 45, 83
-----------	------------

F

Forviðvörðun	14, 17
--------------------	--------

H

Hafa samband við Stoneridge ..	1, 88
--------------------------------	-------

Handvirkar færslur	14, 17
--------------------------	--------

Hnappar

Aðstoðarökumaður (2)	8
OK	9
Til baka	9
Ökumaður (1)	8
Ör niður	9
Ör upp	9
Hreyfingaskynjari (Skynjari)	9
Hvöld	14, 17

I

Innbyggð prófun	54
-----------------------	----

K

Kortaskúffur (1= Ökumaður, 2 = Aðstoðarökumaður)	8
---	---

O

Orkusparnaðarstilling	30
-----------------------------	----

Ó

Ótalinn tími	17
--------------------	----

P

Pappír	31
Prentari	8
Prentvalmynd	69

S

Samþykki	84
Skjár	29
Skúffur (1= Ökumaður, 2 = Aðstoðarökumaður)	8
Skynjari	9
Snúa við skjámynd	30
Staðir	17
Stillingar	47
Fyrirtæki	43
Ökumaður	27
Stjórnunarhandbók	2

T

Tiltækur	14, 17
Tími	29
Tungumál	28

U

Upphafsland, sjá Staðir	17
-------------------------------	----

Ú

Útprintun32

V

Valmyndir 14

Verkstæðishandbók 2

Vinna 14, 17

Vottun 84

VRN (Skráningarnúmer ökutækis) 30

W

WTD 43, 47

Ö

Ökumannssýn, sjá Skjár 8

Ökuriti 8

Ökutækjaeining (Ökuriti) 8

Öryggi 1



Stoneridge Electronics Ltd

Charles Bowman Avenue
Claverhouse Industrial Park
Dundee DD4 9UB, Scotland

Tel: +44 (0)1382 866 400
Fax: +44 (0)1382 866 401
E-mail: amsales@stoneridge.com

www.stoneridge-electronics.com

