

MANUALE per l'azienda e il conducente

Tachigrafo digitale SE5000



STONERIDGE - LA SOLUZIONE PER TUTTO

www.stoneridge-electronics.com

www.SE5000Exakt.com

Benvenuto

Grazie per avere scelto il Tachigrafo digitale Stoneridge SE5000 Rev 7.6.

Stoneridge è impegnata a concepire soluzioni per semplificare la vita di conducenti e proprietari. Il Tachigrafo SE5000 è stato ideato pensando all'utente finale, con menu semplici, download ad alta velocità e possibilità di scaricare dati a distanza.

Il presente manuale

Si consiglia di utilizzare il presente manuale per familiarizzare con il tachigrafo (unità veicolo, VU) e ottenerne il massimo rendimento. Il manuale è rivolto a conducenti e proprietari di veicoli in cui è installato il tachigrafo.

Il manuale è suddiviso in tre capitoli:

- **Conducente** con informazioni per il conducente.
- **Azienda** con informazioni per il proprietario del veicolo.
- **Riferimenti** con informazioni aggiuntive di riferimento.

Si consiglia di iniziare la lettura dal capitolo **Conducente**. Esso contiene le

informazioni preliminari all'utilizzo del tachigrafo. I proprietari d'azienda sono tenuti, inoltre, a leggere il capitolo **Azienda** per conoscere le obbligazioni in vigore. È infine possibile consultare il capitolo **Riferimenti** per dettagli specifici legati all'utilizzo del tachigrafo.

Modifiche

Stoneridge Electronics si riserva il diritto di apportare in qualsiasi momento modifiche per quanto riguarda disegno, apparecchiatura e caratteristiche tecniche. Non è pertanto possibile basare qualsiasi reclamo su dati, illustrazioni o descrizioni forniti nel presente Manuale.

Copyright

È vietata la ristampa, la traduzione o la riproduzione totale o parziale senza il permesso scritto di Stoneridge Electronics AB.

Sicurezza di funzionamento

Pericolo di incidenti!

Azionare il tachigrafo solo a veicolo fermo. L'azionamento del tachigrafo mentre si è alla guida può causare gravi distrazioni e incidenti.

Informazioni su Internet

Ulteriori informazioni sul Tachigrafo digitale Stoneridge SE5000 e su Stoneridge Electronics Ltd sono disponibili ai seguenti indirizzi:

www.stoneridgeelectronics.com

Non aprire la cassa

Il tachigrafo è stato installato da personale autorizzato.

La cassa di un tachigrafo non deve mai essere aperta. È assolutamente vietato manomettere o modificare il sistema del tachigrafo. Un'etichetta antimanomissione è posizionata dentro lo scomparto della stampante. L'etichetta antimanomissione deve restare intatta.

La seguente immagine illustra posizione e aspetto di un'etichetta antimanomissione integra.

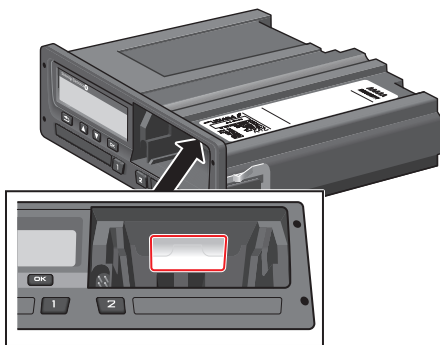

Esempio di etichetta antimanomissione.

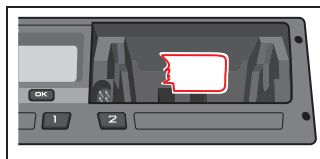

Nota bene!

Le persone non autorizzate che apportino modifiche alla presente apparecchiatura commettono un reato perseguibile in base alle leggi del paese in questione.

Altri documenti

Oltre al Manuale per l'azienda e il conducente, sono disponibili diversi altri documenti con informazioni relative al tachigrafo.

- **Guida rapida per il conducente:** fornisce brevi informazioni su come utilizzare il tachigrafo.
- **Guida rapida per l'azienda:** fornisce ai proprietari una rapida panoramica su come utilizzare il tachigrafo.
- **Manuale per l'officina:** contiene informazioni sul tachigrafo dedicate alle officine certificate. Queste informazioni sono distribuite esclusivamente alle officine qualificate dal programma di formazione Stoneridge.
- **Manuale di controllo:** contiene informazioni per i responsabili su come effettuare il controllo del tachigrafo e della situazione del conducente.

Contenuti

Benvenuto	1	Visualizzazione predefinita	11	Inserimenti manuali	19
Il presente manuale	1	Velocità attuale	11	Modificare un inserimento	
Modifiche	1	Tempo residuo di guida	12	manuale	21
Copyright	1	Tempo residuo di riposo	12	Cancellare tutti gli inserimenti	21
Sicurezza di funzionamento	1	Conducente 1 e conducente		Selezione dell'attività	22
Informazioni su Internet	1	2	12	Direttiva sull'orario di lavoro	
Non aprire la cassa	2	Data e ora UTC	13	(WTD – Working Time Directive)	23
Altri documenti	2	Data e ora locale	13	DDS negli scenari di guida	23
Contenuti	3	Traghetto/treno	13	Iniziare la guida con il DDS	23
Conducente	7	Orario lavorativo	14	Tempo residuo di guida	23
Il tachigrafo SE5000	8	Menu	14	Avviso e preavviso	24
Scomparti carta	8	Come vengono registrate le		Fare una pausa	24
Pannello della stampante	8	attività?	14	Verso la fine della giornata	24
Tasti	9	Attività registrate		Limite tempo di guida	
Display	9	manualmente	15	settimanale	25
Sensore di movimento	9	Prima di iniziare la guida	16	Tempo limite	25
Integrazione con il cruscotto	10	Inserire una carta	16	Scenario traghetto/treno	25
Set di visualizzazione	10	Al termine della giornata	18	Attivare condizione	
Visualizzazione display in		Espulsione (estrazione) della		traghetto/treno	26
modalità DDS ON	10	carta conducente	18	Guida fuori campo	26
Visualizzazione display in		Dati memorizzati sulla carta	18	Maggiori informazioni sul	
modalità DDS OFF	11	Scenario con due conducenti	18	tempo residuo di guida	26
		Luogo di partenza/arrivo	19	Calcoli e limiti del DDS	27
		All'inserimento della carta	19	Periodo di disponibilità (POA)	27

Nei calcoli DDS	27	Cura del tachigrafo	34	Procedura di download	42
Nei calcoli WTD	27	Cura delle carte	34	Tenere un registro	43
Menu INFO	28	Carta danneggiata, smarrita o		Certificato (quando non	
Come accedere al MENU INFO ..	28	rubata	34	scaricabile)	43
Tempo residuo fino al riposo	29	Stampe	34	Download con carta autorità ..	43
Tempo di guida accumulato		Stampa dati su carta	34	Carta azienda	44
conducente 1/2	29	Visualizzazione dati sul display	35	Dati memorizzati in	
Tempo per il download e la		Cambio del rotolo di carta	36	blocco/sblocco o download ...	44
taratura	29	Parte per l'Azienda	37	Dati memorizzati sulla carta	
Revisione	30	Controllo in azienda	38	azienda	44
Blocco aziendale	30	Tenere un registro	38	Tachigrafo Dati dell'attività	
Impostazioni conducente	30	Controllo non superato	38	aziendale memorizzata	44
Modifica della lingua	31	Controllo in officina	39	Impostazioni azienda	45
Presentazione DDS ON/OFF ...	31	Blocco/sblocco dati	40	Mostra processo di download ..	45
Avvisi DDS ON/OFF	31	Vendita del veicolo	40	Presentazione WTD ON/OFF ...	45
Cambio dell'ora	32	All'inserimento di una carta		Formato dati D8	45
Modifica dell'ora locale	32	azienda	40	Impostare attività con chiave in	
Ora legale	32	Azienda precedente in		posizione on/off	46
Inversione dei colori sul		posizione di blocco	40	Impostare timeout per	
display	33	Blocco dati	41	inserimenti manuali	46
Vedere numero di		Sblocco dati	41	Impostare numero di	
immatricolazione del veicolo ...	33	Download dei dati: perché?	42	immatricolazione del veicolo	
Modalità di risparmio		Dispositivo	42	(VRN)	47
energetico	33			Impostazioni DDS	47

Tabella delle impostazioni DDS	47	Stato D1/D2	85	Il tachigrafo ADRTachigrafo	91
Avvisi del DDS	48	Foglio inserimenti manuali	86	Differenze visibili	91
Impostazioni WTD	49	Dati e specifiche	87	Contattare Stoneridge	92
Riferimenti	51	Calcoli e limiti del DDS	87	Regno Unito	92
Simboli	51	DDS in dettaglio	88	Francia	92
Combinazioni di simboli	53	Certificazione e approvazione	88	Germania	92
Lingue disponibili	53	Evitare l'alta tensione	88	Italia	92
Paesi disponibili	54	Dati memorizzati nel Tachigrafo	89	Paesi Bassi	92
Test integrato	56	Dati di inserimento ed estrazione	89	Spagna	92
Messaggi sul display	59	Dati dell'attività del conducente	89	Svezia	92
Esempi di stampa	73	Altri dati	89	Indice	93
Stampa giornaliera (carta)	74	Dati memorizzati sulla carta	89		
Stampa giornaliera (carta) continua	75	Dati di inserimento ed estrazione	90		
Stampa giornaliera (VU)	76	Dati dell'attività del conducente	90		
Stampa giornaliera (VU) continua	77	Compatibilità elettromagnetica	90		
Eventi ed errori (carta)	78	Tachigrafo Versione	90		
Eventi ed errori (VU)	79	Temperatura di funzionamento	90		
Info tempo di guida	80	ADR Tachigrafo	91		
Dati tecnici	81	Veicoli per il trasporto di merci pericolose	91		
Velocità eccessiva	82				
Velocità del veicolo	83				
Regime del motore (giri/min)	84				

Conducente

Questo capitolo contiene le seguenti informazioni:

- **Il Tachigrafo SE5000:** panoramica sul Tachigrafo SE5000, scomparto carta, pannello della stampante, tasti e diverse visualizzazioni. Illustra inoltre la modalità di memorizzazione delle attività.
- **Prima di iniziare la guida:** informazioni relative agli utilizzi più comuni del tachigrafo.
- **All'inserimento della carta:** illustra le modalità di inserimento manuale.
- **Impostazioni conducente:** contiene tutte le impostazioni disponibili.
- **Carta conducente:** modalità di inserimento ed estrazione della carta.
- **Stampe:** istruzioni d'uso della stampante integrata.

Il tachigrafo SE5000

Questa è una breve presentazione del tachigrafo. L'illustrazione di seguito mostra ciò che viene visualizzato, ad esempio, al momento di accedere al veicolo e di premere un tasto qualsiasi sul tachigrafo. Normalmente il tachigrafo è in stand-by e sul display non appare alcuna informazione fino a quando non viene premuto un qualsiasi tasto.



Il tachigrafo è anche indicato come Unità Veicolo (VU). Oltre al tachigrafo è presente un sensore di movimento collegato al veicolo e al Tachigrafo. Per ulteriori informazioni sul sensore e sulla sua integrazione con il veicolo, consultare **Sensore di movimento** a pagina 9 e **Integrazione con il cruscotto** a pagina 10.

Scomparti carta

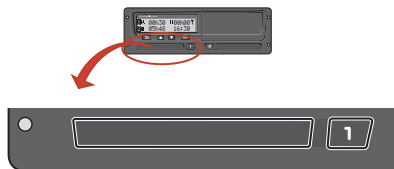

Sono disponibili due scomparti in cui inserire la carta.

- **Lo scomparto 1** è azionato dal tasto **1** ed è utilizzato per la carta del conducente attualmente alla guida.
- **Lo scomparto 2** è azionato dal tasto **2** ed è utilizzato per la carta del secondo conducente.
- **Aprire e chiudere** gli scomparti:
 - **Per aprire** - Tenere premuto fino a quando lo scomparto non si apre.
 - **Chiudere** lo scomparto premendo delicatamente.

Pannello della stampante



Sulla pannello posteriore, si trova una stampante dotata di caricatore della carta e relativa rotella. Essa è utilizzata, ad esempio, per stampare le informazioni memorizzate nel tachigrafo. La stampa uscirà da una piccola fessura posta sulla parte inferiore del pannello della stampante.

Tasti

- ⏪ **Indietro**
 - Torna indietro nel menu
 - Ritorna alla visualizzazione standard (premere ripetutamente)

- ⬆ **Freccia su**
 - Va in alto nel menu o in un insieme di visualizzazioni
 - Aumenta un valore
 - Mostra opzioni

- ⬇ **Freccia giù**
 - Va in basso nel menu o in un insieme di visualizzazioni
 - Diminuisce un valore
 - Mostra opzioni

- OK **OK**
 - Apre il menu
 - Conferma una selezione
 - Si sposta orizzontalmente in un menu
 - Cancella un messaggio o un avviso

Display

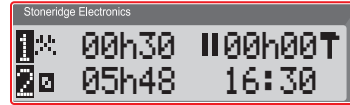

Il display, come ogni altra unità del suo genere, ha diverse finalità:

- Innanzitutto, il display è usato per visualizzare informazioni.
- Mediante i quattro tasti (diversi da quelli numerati), è possibile utilizzare il display per navigare all'interno dei menu.
- Il display è inoltre usato come dispositivo di feedback delle informazioni immesse nel tachigrafo o per la modifica delle impostazioni.

Sensore di movimento

Il sensore di movimento, o semplicemente sensore, trasferisce i segnali di movimento dal veicolo al Tachigrafo. Parte integrante dell'installazione del Tachigrafo, il sensore non deve essere in alcun modo manomesso. Qualsiasi tentativo di manomissione del sensore o del suo cavo è registrato nel Tachigrafo.



Integrazione con il cruscotto

Su alcuni veicoli è possibile visualizzare alcune delle informazioni del Tachigrafo su un display integrato. Ecco alcuni esempi delle informazioni che possono essere visualizzate:

- Velocità
- Distanza percorsa
- Tempo di guida quotidiano accumulato
- Tempo di guida accumulato
- Messaggi, avvisi e malfunzionamenti.



Set di visualizzazione

Il tachigrafo dispone di due diversi set di visualizzazioni selezionabili mediante i tasti freccia. In base alle due seguenti impostazioni, i set di visualizzazione variano.

- **DDS ON (Driver Decision Support ON).**
- **DDS OFF (Driver Decision Support OFF).**

Visualizzazione display in modalità DDS ON

Il DDS appare nel set standard di visualizzazioni, che propone:

- Visualizzazione predefinita.
- Orario lavorativo*.
- Velocità attuale.
- Tempo residuo di guida.
- Tempo residuo di riposo.
- Traghetto/treno**.

*Se attivato, vedere sezioni DDS per dettagli.

**Se attivo, vedere sezioni DDS per dettagli.

Visualizzazione display in modalità DDS OFF

Disabilitando il DDS, il set di visualizzazioni indicherà:

- Visualizzazione predefinita.
- Conducente 1.
- Conducente 2.
- Data e ora UTC.
- Data e ora locale.
- Velocità attuale.

Visualizzazione predefinita

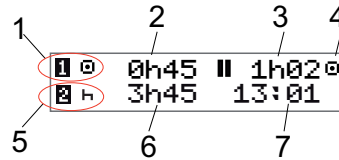

1. Attività corrente del conducente.
2. Tempo di guida dall'ultima pausa o sosta di riposo o durata dell'attività in corso.
3. Tempo di sosta cumulativo del conducente.
4. Modalità operativa del tachigrafo (la modalità operativa si attiva automaticamente in assenza di carta o in presenza di una carta conducente nel tachigrafo).
5. Attività corrente del conducente 2.
6. Durata dell'attività del conducente 2.
7. Ora locale.

Velocità attuale

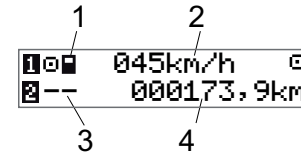

1. Tipo di carta inserita nello scomparto 1.
2. Velocità attuale.
3. Tipo di carta inserita nello scomparto 2.
4. Contachilometri.

Tempo residuo di guida

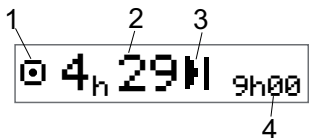

1. Viene visualizzato il tempo residuo di guida.
2. Tempo residuo di guida fino alla prossima attività.
3. Prossima attività (inizio riposo quotidiano).
4. Durata riposo necessaria per ottenere un tempo di guida superiore.

Tempo residuo di riposo

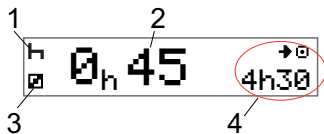

1. Attività corrente del conducente (riposo).
2. Durata riposo necessaria per ottenere un tempo di guida superiore.
3. Attività corrente del secondo conducente (disponibile).
4. Tempo di guida disponibile dopo la pausa o il riposo.

Conducente 1 e conducente 2

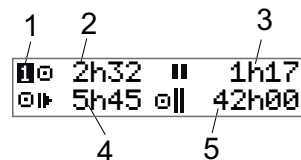

1. Indica la visualizzazione delle informazioni per il conducente o per il secondo conducente.
2. Tempo di guida dall'ultima pausa.
3. Tempo di pausa cumulativo.
4. Tempo di guida quotidiano.
5. Tempo di guida cumulativo nella settimana corrente e precedente.

Data e ora UTC

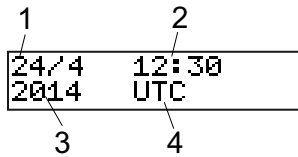

1. Data.
2. Ora UTC.
3. Anno.
4. Indica l'utilizzo dell'ora UTC.

Data e ora locale

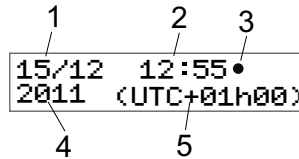

1. Data.
2. Ora locale.
3. Icona ora locale.
4. Anno.
5. Differenza fuso orario locale.

Traghetto/treno

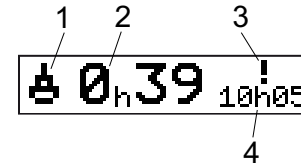

1. Presentazione traghetto/treno.
2. Tempo d'interruzione residuo (max 1 ora).
3. Indica che è necessario ridurre il "Tempo d'interruzione" per adattarsi al periodo di riposo quotidiano nelle 24 ore.
4. Tempo di riposo quotidiano residuo.



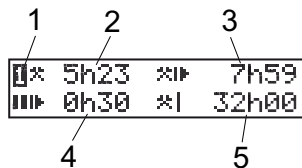

Orario lavorativo



1. Indica la visualizzazione delle informazioni del conducente.
2. Tempo di lavoro dall'ultima pausa.
3. Tempo di lavoro quotidiano.
4. Tempo di pausa quotidiano.
5. Tempo di lavoro settimanale.

Menu





Sul display sono disponibili quattro menu, utilizzati per effettuare selezioni e impostazioni. È possibile navigare attraverso i menu utilizzando i tasti sul tachigrafo.

-  **STAMPA** Selezioni di stampa
-  **IMPOSTAZ.** Impostazioni disponibili
-  **LUOGHI** Selezione di luogo di partenza/arrivo, fuori campo e traghetto/treno.
-  **INFO** Nel menu **INFO** è possibile scegliere tra cinque diverse visualizzazioni, vedere **Menu INFO** a pagina 28.

Come vengono registrate le attività?

Le attività effettuate dal conducente e dal secondo conducente nel corso della giornata vengono registrate sulla carta conducente.

Attività disponibili:

-  **Guida** Alla guida del veicolo.
-  **Lavoro** In attività a veicolo fermo, ad esempio in fase di carico.
-  **Disponibile** Non in attività, ad esempio come secondo conducente.
-  **Riposo** In pausa.
-  **attività sconosciuta** Nessuna particolare attività registrata.

Attività registrate manualmente

Di seguito sono riportate le due principali situazioni in cui le attività vengono registrate manualmente:

- per sapere quando è necessario registrare attività a carta non inserita, vedere sopra
- se il veicolo è fermo e si desidera modificare l'attività corrente impostata dal tachigrafo. Ad esempio, potrebbe essere necessario modificare l'attività del conducente da **Lavoro** a **Riposo**. Premere brevemente il tasto **1** (per operare selezioni per il conducente) o il tasto **2** (per operare selezioni per il secondo conducente) ripetutamente fino a quando non appare l'attività desiderata. **Guida** è sempre selezionata automaticamente e non può essere modificata.

Nota bene!

Per motivi di sicurezza, non operare sul tachigrafo a veicolo in movimento.

Prima di iniziare la guida

Il seguente scenario illustra una normale giornata lavorativa con un singolo conducente durante la quale:

- la carta conducente è stata espulsa al termine dell'ultima giornata lavorativa;
- il conducente era a riposo fino all'inserimento della carta;
- la carta conducente è stata reinserita all'inizio della nuova giornata lavorativa.

Nota bene!

Per identificare il conducente, è necessario inserire una carta conducente nel tachigrafo. La carta conducente è personale e non può essere utilizzata da chi non sia il titolare di diritto.

Inserire una carta

Nel caso di un solo conducente, si utilizza lo scomparto 1. Se è invece presente un secondo conducente, occorre inserire la relativa carta nello scomparto 2.

1. Tenere premuto il tasto 1 sul tachigrafo fino a quando lo scomparto non si

apre.

2. Inserire la carta con il chip rivolto in avanti e verso l'alto.
3. Chiudere lo scomparto premendo delicatamente in avanti.

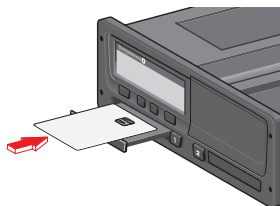

Il display visualizzerà per brevi istanti il nome, l'ora dell'ultima estrazione e infine indicherà:

Reposo fino
ad oro?

4. Premere **OK**. Il display indicherà:
Paese di arr.
5. Selezionare il paese di destinazione e premere **OK**. Il display indicherà:
Paese di part.
6. Selezionare il paese di partenza e premere **OK**. Il display indicherà:
Stampa
inserimenti?

7. È possibile decidere se stampare o meno i dati inseriti selezionando **SÌ** o **NO** e poi premere **OK**.

8. Premere **OK** per confermare.

Il display indicherà:

Pronto per
partire

Si è ora pronti alla guida.

Lo scomparto carta sarà bloccato:

- Quando il veicolo è in moto.
- Quando il tachigrafo è impegnato ad elaborare una carta conducente.
- Se viene interrotta l'alimentazione di energia elettrica al tachigrafo.

Nota bene!

Se è stato selezionato il paese di destinazione al momento di espellere la carta, non è necessario registrarla nuovamente. Il tachigrafo non richiede automaticamente il paese di partenza/destinazione se la carta è stata estratta da meno di 9 ore.

Nota bene!

Se il tachigrafo non è in grado di leggere la carta (autenticazione della

carta conducente), vedere **Messaggi sul display** a pagina **59**.

Al termine della giornata

Al termine della giornata di guida o al momento del cambio tra conducente e secondo conducente, la carta viene spesso espulsa dal tachigrafo.

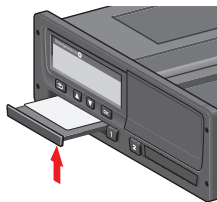

Espulsione (estrazione) della carta conducente

1. Premere il tasto **1** o **2** sul tachigrafo. Il display indicherà:

```
Paese di arr.  
Portogallo
```

2. Selezionare il paese di destinazione e premere **OK** per confermare. I dati vengono memorizzati sulla carta e lo scomparto si apre.
3. Premere leggermente la carta conducente verso l'alto da sotto l'apertura dello scomparto o spingere verso il basso sul bordo dello scomparto fino a quando la carta conducente non fuoriesce.
4. Chiudere lo scomparto premendo delicatamente in avanti.

Nota bene!

Non è possibile espellere la carta:

- in fase di guida
- in fase di elaborazione dati sulla carta
- (su veicoli ADR) a quadro spento.

Dati memorizzati sulla carta

Tutte le attività quali lavoro, guida e riposo sono memorizzate sulla carta conducente e sul tachigrafo. La carta deve essere inserita nel tachigrafo quando si è alla guida e portata con sé quando si cambia veicolo. La carta è compatibile con qualsiasi tipo di tachigrafo digitale indipendentemente dalla marca. Di conseguenza si disporrà sempre dei dati aggiornati sulla propria carta.

La carta conducente memorizza i dati di guida fino al massimo della capacità della memoria interna, normalmente per almeno 28 giorni. Raggiunto tale limite, i vecchi dati saranno sovrascritti.

Scenario con due conducenti

La carta del conducente alla guida deve essere sempre inserita nello scomparto **1**, mentre la carta del secondo conducente deve essere inserita nello scomparto **2**. Al momento dell'avvicendamento alla guida, occorre scambiare le due carte in modo che il tempo di guida sia memorizzato sulla carta del conducente effettivo.

Luogo di partenza/arrivo

A inizio/fine della giornata lavorativa, occorre impostare sul tachigrafo luogo di partenza/arrivo.

È possibile registrare il luogo in qualsiasi momento della giornata (anche in occasione di inserimento manuale). Al momento di espellere la carta conducente, sarà richiesto di inserire il luogo di arrivo.

Per inserire un luogo, procedere come segue:

1. Premere **OK** per visualizzare i menu.
2. Selezionare:
LUOGHI
3. Premere **OK** e selezionare:
Luogo di inizio
4. Premere **OK** e selezionare il luogo.
5. Premere **OK** per confermare.
6. Per inserire il luogo di arrivo, seguire la stessa procedura selezionando però:
Luogo di arrivo
7. Premere **OK** per confermare la destinazione. I luoghi sono ora inseriti.

All'inserimento della carta

Se le attività sono state effettuate senza che la carta conducente sia stata inserita, è necessario immetterle manualmente al successivo inserimento della carta. Tutti gli inserimenti manuali si riferiscono all'ora locale.

Inserimenti manuali

Lo scenario seguente descrive una situazione in cui occorre effettuare inserimenti manuali (a carta inserita). Da notare che probabilmente non sarà possibile ottenere la stessa visualizzazione sul display.

- **Venerdì 18/3/2011 alle 15:23:** arrivo ed espulsione carta.
- **Dalle 15:23 alle 18:00:** effettuata altra attività.
- **Dalle 18:00 nel fine settimana alle 08:00 di lunedì 21/3:** riposo.
- **Dalle 08:00 alle 08:40:** disponibile.
- **Dalle 08:40 alle 09:37:** effettuata altra attività per un periodo di tempo indefinito. Si definisce tempo indefinito un periodo non registrato sulla carta

conducente, ad esempio alla guida di un veicolo dotato di tachigrafo analogico.

- **Lunedì 21/3/2011 alle 09:37:** carta conducente inserita.

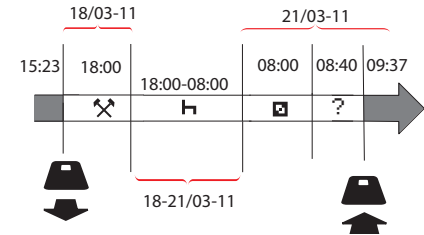

Per effettuare inserimenti manuali in base al precedente scenario, procedere come segue:

1. Inserire la carta conducente. Il display indicherà:
Reposo fino ad ora?
2. Selezionare **NO** e premere **OK**. Il display indicherà:
Agg. inser. manuale?
3. Premere **OK**. Il display indicherà data e ora dell'ultima espulsione della carta insieme a quanto segue:

fine
turno

È ora possibile inserire le altre attività svolte il 18/3.

4. Evidenziare il simbolo .



5. Premere **OK**.



6. La data 18/03 è corretta, ma la data 21/3 a destra deve essere modificata con **18/03**. Per regolare la data, usare i tasti freccia per riportarla al **18/03**.



7. Premere **OK** per confermare.
8. Modificare l'orario (ora) con le **18** scorrendo in avanti fino alle **18.37** e premere **OK**.



9. Modificare i minuti con **00** scorrendo in avanti fino alle **18:00** e premere **OK**.



10. Premere nuovamente **OK** per confermare. Il display indicherà data e ora di fine dell'altra attività insieme a quanto segue:
fine
turno

È ora possibile inserire il tempo di riposo.

11. Evidenziare il simbolo  e premere **OK**.



12. Premere **OK** per confermare la data (**21/03**, già corretta).
13. Modificare l'ora riportandola alle **08** e premere **OK**.
14. Modificare i minuti scorrendo fino alle **08:00** e premere **OK**.
15. Poiché il periodo di riposo è superiore alle nove ore, sul display apparirà il seguente messaggio:
Paese di part.
16. Selezionare il paese di partenza e premere **OK**.

17. Premere nuovamente **OK** per confermare. Il display indicherà data e ora di fine riposo insieme a quanto segue:

inizio
turno

È ora possibile inserire il tempo relativo alla disponibilità.

18. Evidenziare il simbolo  e premere **OK**.



19. Premere **OK** per confermare la data (**21/03**), già corrett.
20. Modificare l'ora riportandola alle **08** e premere **OK**.
21. Modificare i minuti scorrendo fino alle **08:40** e premere **OK**.
22. Premere nuovamente **OK** per confermare. Il display indicherà data e ora del periodo di fine disponibilità insieme a quanto segue:
inizio
turno

È ora possibile inserire l'attività con un tempo indefinito. Essa *non* sarà registrata sulla carta conducente.

23. Evidenziare il simbolo **?** e premere **OK**.

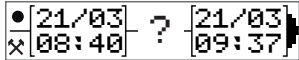

24. Il display visualizza il periodo trascorso tra l'ultima attività (tempo indefinito) e l'ora di inserimento della carta, che è corretto). Premere **OK** per confermare
25. Premere nuovamente **OK** per confermare.

Sono stati così immessi attività, riposo, disponibilità e tempo indefinito per il periodo in cui la carta non era inserita. Sarà visualizzato il seguente messaggio:

Stampa
inserimenti?

26. È possibile decidere se stampare o meno i dati inseriti selezionando **SÌ** o **NO**. Si presuppone che non vi sia l'esigenza di stampare (per informazioni sulla stampa, vedere **Stampe** a pagina 34).
27. Premere **OK**. Sarà visualizzato il seguente messaggio:

Conferma
inserimenti?

28. Premere **OK** per confermare e salvare i dati immessi. Ora il display indicherà:
Pronto per
partire

Modificare un inserimento manuale

In qualsiasi momento, è possibile tornare alla schermata precedente e modificare gli inserimenti manuali con il tasto **Indietro**.

Eventuali modifiche possono essere apportate fino a quando non si risponde **SÌ** alla domanda:

Conferma
inserimenti?

1. Selezionare **NO** e premere **OK**.
2. Selezionare la voce:

Modifica
inserimento?

3. Premere **OK** per visualizzare nuovamente il primo inserimento manuale.
4. Spostarsi sull'inserimento che si desidera modificare. Effettuare le modifiche secondo la procedura sopra illustrata.

Cancellare tutti gli inserimenti

Per iniziare nuovamente, attenersi alla seguente procedura quando compare:

Conferma
inserimenti?

5. Premere **NO** e selezionare:

Cancella tutti
gli inserimenti

6. Premere **OK** ed effettuare le modifiche secondo la procedura sopra illustrata.

Nota bene!

Non sarà possibile effettuare inserimenti manuali a guida in corso o in caso di inattività del tachigrafo da 1 a 20 minuti, in base alle impostazioni.

Selezione dell'attività

A veicolo fermo, è possibile selezionare manualmente le seguenti attività per il conducente e il secondo conducente.

 Lavoro

 Riposo

 Disponibile



1. A carta ancora inserita nel tachigrafo, premere brevemente il tasto 1 per il conducente o 2 per il secondo conducente.
2. Premere nuovamente fino a quando non viene visualizzato il simbolo corretto.
3. Attendere che il tachigrafo ritorni alla visualizzazione precedentemente selezionata.

Direttiva sull'orario di lavoro (WTD – Working Time Directive)

La presente versione del tachigrafo digitale Stoneridge supporta la Direttiva sull'orario di lavoro dell'Unione Europea (2002/15/EC).

DDS negli scenari di guida

Nei calcoli, il DDS tiene conto sia della Direttiva sull'orario di lavoro sia della Modalità traghetto/treno.

Il DDS è descritto in uno scenario di guida che possiede i seguenti elementi:

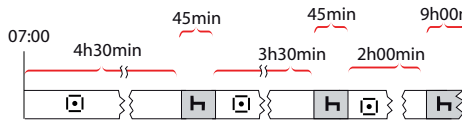

La parte principale di questo scenario è illustrata di seguito insieme alla

visualizzazione del tempo residuo di guida.

Iniziare la guida con il DDS

Immaginiamo di iniziare a guidare la mattina alle 7. Nell'illustrazione seguente, l'inserimento della carta coincide con l'inizio della guida (A).

In base alle norme vigenti, è possibile guidare per 4 ore e 30 minuti prima di effettuare una pausa di 45 minuti (oppure 15 + 30 minuti). La fine del tempo di guida accumulato è indicato dal simbolo in corrispondenza di (B).

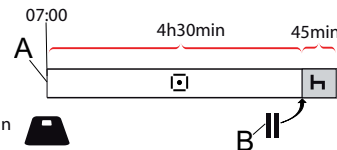

Tempo residuo di guida

Il DDS registra il tempo di guida indicando quello residuo.

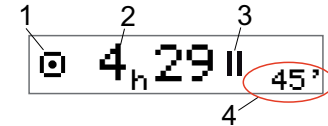

1. L'icona indica la visualizzazione del tempo residuo di guida.
2. È possibile guidare per 4 minuti e 29 minuti prima della pausa obbligatoria.
3. Prossima attività richiesta: pausa.
4. La prossima pausa richiesta deve durare almeno 45 minuti.

Avviso e preavviso

A 15 minuti dal termine della guida, comparirà un segnale di preavviso. Un avviso indicherà infine la necessità di fermarsi.

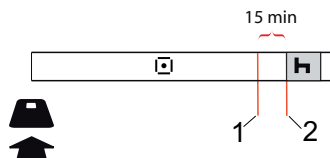

1. Preavviso: visualizzato 15 minuti prima del termine del tempo residuo di guida.
2. Avviso: visualizzato al termine del tempo residuo di guida.

Fare una pausa

Proprio come avviene con il tempo residuo di guida, il DDS indicherà il tempo residuo di riposo.

45min



Prima pausa dopo 4 ore e mezza di guida.

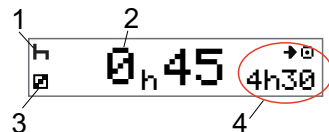

1. Il conducente si sta riposando.
2. Tempo residuo di riposo: 45 minuti.
3. La disponibilità indica l'attività selezionata per il secondo conducente.
4. A riposo finito, è possibile guidare 4 ore e 30 minuti.

Verso la fine della giornata

Al termine della giornata, l'attività successiva si è modificata in Riposo quotidiano.



Dopo una giornata con: 4,5 ore di guida, 45 minuti di pausa, 3,5 ore di guida, 45 minuti di pausa e infine 1 ora e 28 minuti di guida, il display indicherà:

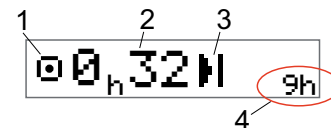

1. L'icona indica la visualizzazione del tempo residuo di guida.
2. È possibile guidare per 32 minuti prima del riposo obbligatorio.
3. L'icona con l'attività successiva richiesta sarà Riposo quotidiano.
4. Essa indica che occorre riposare per 9 ore.

Limite tempo di guida settimanale

All'approssimarsi del limite di tempo di guida settimanale, il display indicherà:

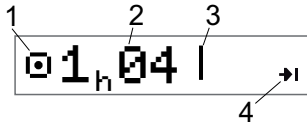

1. L'icona indica la visualizzazione del tempo residuo di guida.
2. Tempo residuo di guida settimanale.
3. L'icona indica la necessità di procedere con il riposo settimanale.
4. L'icona indica la necessità di attendere la settimana successiva per ottenere un tempo di guida superiore. Occorre attendere la successiva settimana UTC.

Tempo limite

La visualizzazione del tempo residuo di guida sarà come segue quando l'attività successiva richiesta è il riposo settimanale:

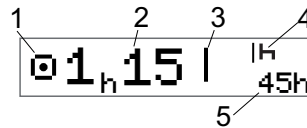

1. L'icona indica la visualizzazione del tempo residuo di guida.
2. Tempo residuo di guida settimanale.
3. L'icona indica la necessità di riposo settimanale per ottenere un tempo di guida superiore.
4. L'icona indica la necessità di iniziare immediatamente il riposo settimanale al termine del tempo di guida.
5. Mostra la durata del riposo (45 ore).

Scenario traghetto/treno

In condizione di riposo quotidiano nel caso di passaggio traghetto o treno, è possibile interrompere il riposo due volte per l'imbarco e lo sbarco. Per un calcolo corretto del riposo quotidiano da parte del DDS, attivare la condizione traghetto/treno subito prima di iniziare l'imbarco o lo sbarco, come illustrato di seguito.

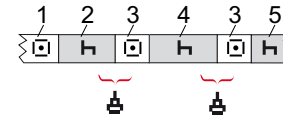

1. Guida al traghetto/treno
2. Riposo durante l'attesa al terminal.
3. Guida durante le fasi di imbarco/sbarco.
4. Riposo durante il viaggio in traghetto/treno.
5. Riposo protratto dopo il viaggio in traghetto/treno.

L'interruzione totale del tempo di guida (3 e 3) non deve superare i 60 minuti.

Attivare condizione traghetto/treno

Per attivare la condizione **traghetto/treno** (ad esempio, in coda o a bordo di traghetto/treno):

1. Premere **OK** per visualizzare i menu.
2. Selezionare:
LUOGHI
3. Premere **OK** e selezionare:
traghetto/treno
4. Premere **OK** per confermare. L'attività traghetto/treno è ora attivata.

La visualizzazione **traghetto/treno** (vedere **Traghetto/treno** a pagina 13) comparirà automaticamente in presenza delle condizioni di “interruzione del riposo dovuto a passaggio traghetto/treno”

Nota bene!

È bene ricordare che occorre comunque modificare l'attività in riposo a imbarco avvenuto.

Per maggiori informazioni, vedere **Dati e specifiche** a pagina 87.

Guida fuori campo

In alcuni casi la registrazione del tempo sul tachigrafo non è necessaria, ad esempio nei paesi in cui non esiste legislazione in materia. Questa modalità è definita guida fuori campo.

Per informazioni dettagliate, consultare le direttive nazionali e UE n. 561/2006 sui tachigrafi.

Per attivare o disattivare la modalità di guida fuori campo:

1. Premere **OK** per visualizzare i menu.
2. Selezionare:
LUOGHI
3. Premere **OK** e selezionare:
Fuori campo
4. Premere **OK**.

- In caso di attivazione della modalità fuori campo, il display indicherà:

OUT

La modalità fuori campo è attivata.

- In caso di disattivazione della modalità fuori campo, il display indicherà:

Fine fuori campo?

5. Premere **OK** per confermare. La modalità fuori campo è disattivata.

Maggiori informazioni sul tempo residuo di guida

La visualizzazione del tempo residuo di guida offre diverse informazioni a veicolo in movimento.



Il pittogramma qui sotto può apparire in posizione (1) e avere il seguente significato:

▬	Tempo di pausa	45 o 15 + 30 min
▶	Tempo di riposo quotidiano	11 o 9 ore
	Tempo di riposo settimanale o limite di guida settimanale raggiunto.	45 o 24 ore o attendere fino alla settimana successiva

- II Tempo limite di guida bisettimanale raggiunto Attendere fino alla settimana successiva

Un eventuale pittogramma (2) indica:



Se il tempo residuo è scaduto, è necessario iniziare immediatamente il riposo giornaliero.



Se il tempo residuo è scaduto, è necessario iniziare immediatamente il riposo settimanale.



L'orario lavorativo è la causa della pausa o del riposo successivo.

Calcoli e limiti del DDS

Il capitolo Riferimenti contiene una descrizione più dettagliata dei calcoli e dei limiti del DDS. Vedere **Dati e specifiche** a pagina 87.

Periodo di disponibilità (POA)

Nei calcoli DDS

In modalità Driver Decision Support, è possibile calcolare il POA come pausa (SÌ) o meno (NO).

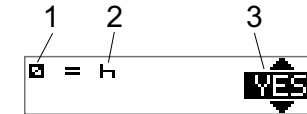

1. Pittogramma della disponibilità.
2. Pittogramma della pausa.
3. Il comando può essere impostato su SÌ (POA calcolato come pausa) oppure NO (POA *non* calcolato come pausa).

Nei calcoli WTD

A causa delle diverse normative nell'Unione Europea, è possibile calcolare il periodo di disponibilità come *pausa* o come *lavoro*.

In modalità Working Time Directive, è possibile calcolare il POA come lavoro (SÌ) o meno (NO).

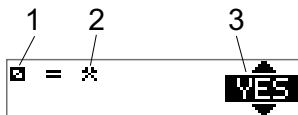

1. Pittogramma della disponibilità.
2. Pittogramma del lavoro.
3. Il comando può essere impostato su SÌ (POA calcolato come lavoro) oppure NO (POA *non* calcolato come lavoro).

Menu INFO

Selezionando il menu Info, vengono visualizzati:

- Tempo di guida accumulato conducente 1.
- Tempo di guida accumulato conducente 2.
- Data e ora locale.
- Data e ora UTC.
- Revisione SE 5000 e codice identificativo del software.
- Blocco aziendale.
- Tempo per il download e la taratura.
- Tempo residuo fino al riposo.

Nota bene!

Il menu Info è accessibile solo a veicolo fermo.

Come accedere al MENU INFO

È possibile accedere al menu INFO come segue:

1. Premere **OK** per visualizzare i menu.
2. Selezionare:
INFO
3. Premere **OK**.

È ora possibile utilizzare i tasti freccia per scegliere tra le diverse visualizzazioni.

Tempo residuo fino al riposo

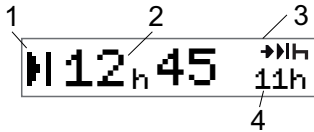

1. Icona tempo residuo fino al riposo.
2. Tempo residuo fino all'inizio del riposo.
3. L'icona indica che il prossimo deve essere un riposo quotidiano.
4. Indica la durata necessaria del tempo di riposo (11 ore in questo caso).

Tempo di guida accumulato conducente 1/2

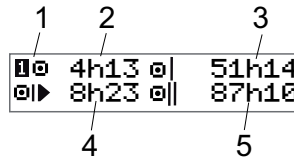

1. Conducente 1 (è disponibile un display simile per il conducente 2).
2. Tempo di guida continua.
3. Tempo di guida settimanale accumulato.
4. Tempo di guida quotidiano accumulato.
5. Tempo di guida bisettimanale accumulato.

Tempo per il download e la taratura

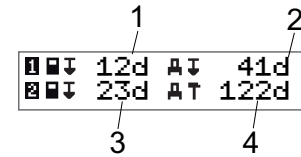

1. Giorni restanti fino all'obbligo di download della carta conducente 1.
2. Giorni restanti fino all'obbligo di download dei dati del tachigrafo.
3. Giorni restanti fino all'obbligo di download della carta conducente 2.
4. Giorni restanti fino all'obbligo di taratura dei dati del tachigrafo.

Revisione

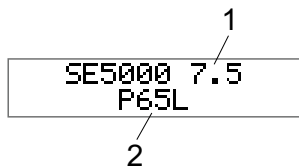

1. Revisione SE5000.
2. Codice identificativo del software.

Blocco aziendale

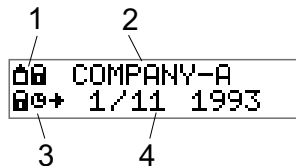

1. Combinazione pittogramma Blocchi aziendale.
2. Nome dell'azienda con blocco attivo.
3. Blocco indicazione pittogramma all'ora d'inizio.
4. Data in cui sono stati bloccati i dati aziendali.

Impostazioni conducente

Il conducente può operare sulle seguenti impostazioni:

- Modifica della lingua
- Presentazione DDS on/off
- Avvisi DDS on/off
- Cambio dell'ora
- Modifica dell'ora locale
- Ora legale
- Inversione dei colori sul display
- Visualizzazione numero di immatricolazione del veicolo (VRN)
- Presentazione WTD on/off

Modifica della lingua

La lingua predefinita dal tachigrafo è quella associata alla carta del conducente e che compare sulle stampe, tuttavia è possibile modificarla.

In caso di modifica, la nuova lingua sarà applicata solo al tachigrafo e non alla carta conducente.

1. Premere **OK** per visualizzare i menu.
2. Selezionare:
IMPOSTAZ.
3. Premere **OK** e selezionare:
Lingua
4. Premere **OK** e selezionare la lingua desiderata.
5. Premere **OK** per confermare. La lingua è ora modificata.

Presentazione DDS ON/OFF

Il DDS (Driver Decision Support) è preimpostato su (ON), tuttavia può essere disattivato (OFF) di modo che non solo la presentazione ma anche tutti gli avvisi a esso associati siano disabilitati.

1. Premere **OK** per visualizzare i menu.
2. Selezionare:
IMPOSTAZ.
3. Premere **OK** e selezionare:
Impostaz. DDS
4. Premere **OK** e selezionare:
**Abilita
DDS**
5. Selezionare **OFF** per disabilitare la presentazione DDS.
6. Premere **OK** per confermare. La presentazione DDS è ora disabilitata.

Avvisi DDS ON/OFF

Gli avvisi DDS (Driver Decision Support) sono preimpostati su (ON), tuttavia possono essere disattivati (OFF).

1. Premere **OK** per visualizzare i menu.
2. Selezionare:
IMPOSTAZ.
3. Premere **OK** e selezionare:
Impostaz. DDS
4. Premere **OK** e selezionare:
**Avvisi
DDS**
5. Selezionare **OFF** per disabilitare gli avvisi DDS.
6. Premere **OK** per confermare. Gli avvisi DDS sono ora disabilitati.

Cambio dell'ora

Tutte le attività del tachigrafo utilizzano l'ora UTC (tempo universale coordinata) che corrisponde indicativamente al tempo medio di Greenwich (GMT). Il passaggio da ora solare a ora legale non avviene automaticamente.

È possibile cambiare l'ora UTC di un minuto alla settimana (più o meno), caratteristica particolarmente utile quando ci si sposta da un veicolo all'altro.

Se lo scostamento dell'ora è di oltre 20 minuti, il tachigrafodeve essere calibrato da un'officinatachigrafo specializzata.

1. Premere **OK** per visualizzare i menu.
2. Selezionare:
IMPOSTAZ.
3. Premere **OK** e selezionare:
Tempo UTC
4. Premere **OK**.
5. Modificare l'ora usando i tasti freccia.
6. Premere **OK** per confermare. L'ora è ora modificata.

Modifica dell'ora locale

L'ora locale è l'ora corrente in una nazione specifica. L'ora locale è mostrata solo a titolo informativo sul display e sulle stampe. L'ora locale può essere impostata manualmente e regolata in fasi di 30 minuti.

1. Premere **OK** per visualizzare i menu.
2. Selezionare:
IMPOSTAZ.
3. Premere **OK** e selezionare:
Ora locale
4. Premere **OK**.
5. Modificare l'ora usando i tasti freccia.
6. Premere **OK** per confermare. L'ora locale è ora modificata.

Ora legale

Nei paesi dell'Unione Europea, l'ultima domenica di marzo e di ottobre il tachigrafo ricorderà di modificare l'ora locale in base al cosiddetto orario di risparmio della luce diurna (ora solare/ora legale).

1. In tale occasione, il display indicherà:
Modif. ora?
2. Premere **OK** per confermare. L'ora locale è ora modificata.

Inversione dei colori sul display

Sono disponibili due modalità di visualizzazione: caratteri chiari su sfondo scuro o caratteri scuri su sfondo chiaro.

1. Premere **OK** per visualizzare i menu.
2. Selezionare:

IMPOSTAZ.

3. Premere **OK** e selezionare:

Inverti display

4. Premere **OK** per confermare. I colori del display sono ora invertiti.

Per reimpostare il display, seguire la stessa procedura selezionando però **NO** al punto 3.

Vedere numero di immatricolazione del veicolo

Il conducente può visualizzare il numero di immatricolazione del veicolo (VRN), ma per impostarlo è necessaria una carta azienda, vedere **Impostare numero di immatricolazione del veicolo (VRN)** a pagina 47.

1. Premere **OK** per visualizzare i menu.
2. Selezionare:

IMPOSTAZ.

3. Premere **OK** e selezionare:

Targa veicolo

4. Premere **OK** per confermare. Viene visualizzato il numero di immatricolazione del veicolo.

Modalità di risparmio energetico

A quadro spento, il tachigrafo entrerà nella modalità di risparmio energetico dieci minuti dopo l'ultima interazione. Nella modalità di risparmio energetico il display rimane spento.

Il display si riattiverà:

- Premendo un tasto qualsiasi
- Portando la chiave in posizione di accensione
- Procedendo al rimorchio del veicolo

Cura del tachigrafo

Per assicurarsi una durata di vita lunga e priva di difetti del tachigrafo attenersi a quanto segue:

- Tenere gli scomparti sempre chiusi e aprirli solo per inserire ed estrarre una carta.
- Non collocare oggetti sugli scomparti quando sono aperti, in modo da evitare danneggiamenti.
- Tenere il tachigrafo pulito.
- Eliminare lo sporco dal tachigrafo usando un panno morbido e inumidito.

Cura delle carte

Trattare la carta con la massima cura, attenendosi a quanto segue:

- Non flettere o piegare la carta.
- Fare in modo che i contatti sulla carta siano puliti e privi di polvere.
- Pulirla con un panno inumidito morbido se necessario.
- Proteggerla da eventuali danni.

Carta danneggiata, smarrita o rubata

Se la carta è danneggiata, smarrita o rubata, il titolare deve richiederne la sostituzione all'autorità responsabile del paese di emissione.

Se la carta è stata rubata o se il proprietario sospetta che una persona non autorizzata abbia accesso ad essa, il proprietario è tenuto a denunciare il fatto alla polizia locale e ottenere un numero di denuncia.

Un conducente privo di carta conducente valida non può guidare un veicolo dotato di tachigrafo digitale.

Stampe

È possibile consultare le informazioni memorizzate nel tachigrafo e nelle carte conducente stampandole su carta o visualizzandole sul display. Sono disponibili diverse presentazioni, vedere **Esempi di stampa** a pagina 73

Stampa dati su carta

1. Premere **OK** per visualizzare i menu.
 2. Selezionare:
STAMPA
 3. Premere **OK**.
 4. Selezionare il tipo di stampa desiderata e premere **OK**.
 5. Per alcuni tipi di stampa è necessario specificare i dettagli della carta conducente e una data. In tali casi, il display indicherà:
Selez. carta
1 o 2
- Seleziona **1** per effettuare una stampa per la carta conducente corrente o **2** per

quella del secondo conducente. Il display indicherà:

```
Selez. data
09/11/2011
```

- Selezionare la data desiderata utilizzando i tasti freccia e premere **OK**.
- 6. Selezionare:

```
stampante
```
- 7. Premere **OK**. Il display indicherà:

```
Stampa
in corso
```
- 8. Attendere fino alla chiusura del messaggio, poi tirare la stampa verso l'alto e strappare (se si desidera annullare la stampa, tenere premuto il tasto )

Nota bene!

Per evitare l'inceppamento della carta, assicurarsi che il caricatore non sia ostruito.

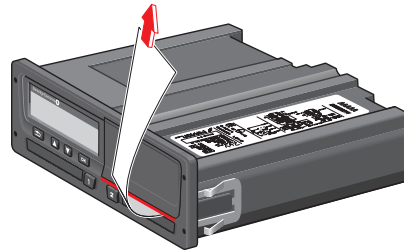

Visualizzazione dati sul display

1. Premere **OK** per visualizzare i menu.
2. Selezionare:

```
STAMPA
```
3. Premere **OK**.
4. Selezionare il tipo di stampa desiderata e premere **OK**.
5. Per alcuni tipi di stampa è necessario specificare i dettagli della carta conducente e una data. In tali casi, il display indicherà:

```
Selez. carta
1 o 2
```

- Seleziona **1** per effettuare una stampa per la carta conducente corrente o **2** per quella del secondo conducente. Il display indicherà:

```
Selez. data
```

- Selezionare la data desiderata utilizzando i tasti freccia e premere **OK**.
- 6. Selezionare:

```
display
```
- 7. Premere **OK**. Scorrere i dati utilizzando i tasti freccia e premere **OK** per tornare al menu precedente.

Cambio del rotolo di carta

Nota bene!

Per evitare malfunzionamenti, usare solo carta per stampanti approvata da Stoneridge.

1. Premere il bordo superiore del pannello anteriore. Il pannello si apre.



2. Tenere il bordo inferiore del pannello ed estrarre con cautela il cassetto della carta.

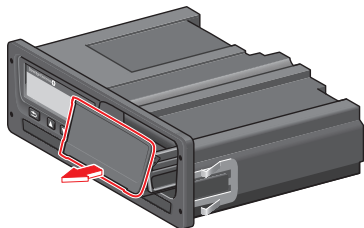

3. Alimentare la carta attorno al retro del cassetto della carta e in avanti, superando il bordo inferiore del pannello.

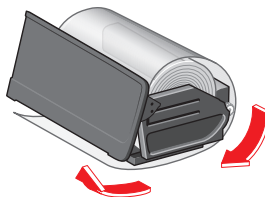

4. Inserire la carta nella stampante.
5. Far scorrere il cassetto della carta nel tachigrafo e premere la parte inferiore del pannello per chiuderlo.

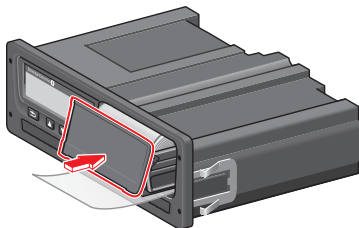

6. Tirare la carta verso l'alto e strapparla.

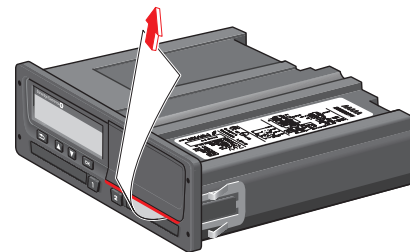

Parte per l'Azienda

La Parte per l'Azienda contiene informazioni destinate a proprietari e trasportatori di veicoli con responsabilità specifiche descritte nelle seguenti sezioni principali:

-
- **Controllo in azienda:** - l'azienda è tenuta a sottoporre il Tachigrafo a controlli e a tenerne un registro.
- **Controllo in officina:** l'azienda è tenuta a sottoporre il Tachigrafo a controlli in officina e tenerne un registro.
- **Dati bloccati/sbloccati:** l'azienda può bloccare i dati in modo da renderli inaccessibili alle persone non autorizzate. La procedura di blocco e di sblocco dei dati è illustrata nel presente documento.
- **Download dei dati:** l'azienda è tenuta a effettuare il download dei dati del tachigrafo.
- **Carta azienda:** contiene le informazioni associate alla carta azienda.
- **Impostazioni azienda:** contiene le impostazioni disponibili esclusivamente al personale interno all'azienda.

Nota bene!

L'azienda deve assicurarsi che tutti i veicoli in uso oltre le 3,5 tonnellate siano dotati di sistemi a tachigrafo digitale secondo le vigenti normative europee e nazionali. La carta azienda è personale e non può essere ceduta a chi non sia il titolare di diritto.

Controllo in azienda

Il controllo aziendale deve garantire che:

- - il numero di approvazione modello sia corretto;
- - l'ora UTC sia precisa con scarti di max 20 minuti;
- - il tachigrafo si trovi nel corretto intervallo di taratura;
- - la placca d'installazione non sia scaduta o danneggiata;

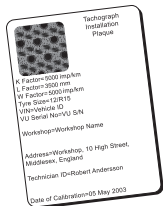

- - l'etichetta antimanomissione sia intatta.

Il controllo aziendale deve inoltre garantire che:

- - i fattori di taratura memorizzati corrispondano a quanto registrato sulla placca di installazione;

- - i parametri del veicolo memorizzati internamente al tachigrafo (Numero d'identificazione del veicolo [VIN] e Numero di immatricolazione del veicolo [VRN]) devono corrispondere ai dati del veicolo in questione;
- - il tachigrafo non evidenzia alcun danno.

Tenere un registro

È necessario tenere un registro dei controlli effettuati in azienda.

Controllo non superato

Se si rilevano difetti a uno o più degli elementi sottoposti a controllo in azienda, o in caso di dubbi relativi al controllo stesso, occorre portare il veicolo presso un'officina specializzata per verificare lo stato del tachigrafo.

In caso contrario, si assumerà che l'azienda ha contravvenuto alle direttive UE, AEE e AETR concernenti il tachigrafo e il veicolo, su cui il tachigrafo è installato, risulterebbe non idoneo all'uso.

Nota bene!

Consultare l'autorità competente per le normative nazionali.

Controllo in officina

Il tachigrafo deve essere sottoposto annualmente a un controllo in officina. È responsabilità dell'azienda gestire e registrare i risultati del controllo sul Tachigrafo (effettuato presso un'officina specializzata).

L'etichetta di installazione, applicata vicino al tachigrafo, indica la data dell'ispezione effettuata.

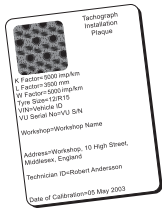

- certificati di test dall'officina;
- certificati di impossibilità di download (vedere **Download dei dati: perché?** a pagina 42).

I dati devono essere disponibili per le autorità giudiziarie in caso di eventuale ispezione o controllo.

Nota bene!

Al momento dell'ispezione l'etichetta di installazione deve essere valida e integra.

Accertarsi dell'esattezza delle informazioni nel certificato di test del tachigrafo ricevuto dopo il controllo periodico presso l'officina.

È necessario che l'azienda si occupi della seguente documentazione:

Blocco/sblocco dati

Il proprietario dell'azienda può bloccare i dati del tachigrafo in modo da renderli inaccessibili a persone non autorizzate.

Si consiglia di attivare il blocco dati prima di utilizzare il tachigrafo. Se lo si attiva successivamente, tutti i dati fino a quel momento saranno sbloccati e accessibili.

Vendita del veicolo

In caso di vendita del veicolo e prima della sua consegna al nuovo proprietario, occorre effettuare una procedura di sblocco dei dati. In caso contrario, potrebbero generarsi inconvenienti nella memorizzazione dei dati.

All'inserimento di una carta azienda

Quando viene inserita una scheda azienda, SE5000 chiederà automaticamente se attivare un Blocco azienda.

**Blocco
azienda**

Se è già attivo un blocco sulla carta inserita, non verrà chiesta alcuna domanda.

1. Selezionare **SÌ** e premere **OK**.

Per un breve periodo, apparirà la seguente visualizzazione:

**Blocco
completo**

In qualsiasi momento, è possibile visualizzare lo stato di blocco/sblocco selezionando il menu **INFO**, vedere **Come accedere al MENU INFO** a pagina **28**.

Azienda precedente in posizione di blocco

In caso si predisponga il blocco e l'azienda precedente risulti essere nella stessa posizione, il tachigrafo eseguirà automaticamente lo sblocco di quest'ultima. L'azione non comporterà la perdita di alcun dato.

Blocco dati

Se i dati aziendali non sono bloccati, dopo l'inserimento di una scheda azienda viene visualizzato il menu Blocco dei dati. Inoltre, il blocco può essere attivato in qualsiasi momento.

1. Premere il tasto **OK** per visualizzare il menu del tachigrafo.
2. Selezionare:
BLOCC AZIEN

3. Premere **OK**.

Il display indicherà:

```
Blocco
azienda
```

5. Selezionare **SI** e premere **OK**.

Per un breve periodo, apparirà la seguente visualizzazione:

```
Blocco
completo
```

Se l'ultimo sblocco è stato eseguito dall'azienda attuale, sarà cancellato e prolungato alla data e all'ora del blocco precedente.

Nota bene!

Il tachigrafo è in grado di gestire un massimo di 255 blocchi azienda,

dopodiché il blocco dell'azienda precedente verrà rimosso.

Sblocco dati

Lo sblocco dei dati deve essere effettuato prima di cedere il tachigrafo ad un'altra azienda, in caso contrario vi è il rischio di registrare i dati dell'azienda successiva. In caso di dimenticanza, i dati non saranno sbloccati fino a quando l'azienda subentrante non ne effettui il blocco.

1. Inserire una carta azienda nello scomparto 1 o 2. Il tachigrafo entra automaticamente nella modalità di funzionamento aziendale.

Se vengono inserite due carte azienda, quella inserita per ultima sarà espulsa.

2. Premere il tasto **OK** per visualizzare il menu del tachigrafo.
3. Selezionare:
BLOCC AZIEN
4. Premere **OK**.
5. Selezionare **SI** e premere **OK**.

Il display indicherà:

```
Azienda
sblocco
```

6. Selezionare **SI** e premere **OK** per attivare il blocco.

Per un breve periodo, apparirà la seguente visualizzazione:

```
Sblocco
completo
```

Download dei dati: perché?

Lo spazio disponibile sulla carta e sul tachigrafo è limitato e quando la memoria è piena le nuove informazioni vengono sovrascritte su quelle precedenti causandone la perdita.

Per evitare questa situazione e proteggere i dati della carta e del tachigrafo, è necessario procedere al loro download frequente. Ciò significa trasferire i dati da carta/tachigrafo a un'unità di archiviazione esterna.

I dati devono essere scaricati regolarmente. Il download non pregiudica l'integrità dei dati. I dati sono cancellati (distrutti) solo quando vengono sovrascritti da nuovi dati o in caso di sinistro.

Nota bene!

Per ulteriori informazioni, consultare l'autorità competente.

Dispositivo

È possibile scaricare i dati memorizzati sulla memoria del tachigrafo o su una carta conducente inserita collegando un dispositivo di download. Per un migliore risultato, Stoneridge Electronics consiglia OPTAC. Possono essere utilizzati altri dispositivi conformi al protocollo indicato nel documento legislativo 1360/2002 allegato 7.

È inoltre possibile scaricare i dati a distanza (procedura non illustrata).

Diversi dispositivi consentono il download diretto dei dati inserendo la carta in uno speciale lettore di schede integrato.

Il dispositivo utilizzato per il download genererà una firma digitale che sarà memorizzata insieme ai dati scaricati.

Procedura di download

Nota bene!

Se una carta conducente è inserita nello scomparto 1, per effettuare il download inserire la carta azienda nello scomparto 2.

1. Rimuovere il caricatore della stampante.
2. Collegare il dispositivo di download al tachigrafo mediante il connettore di download a 6 pin.

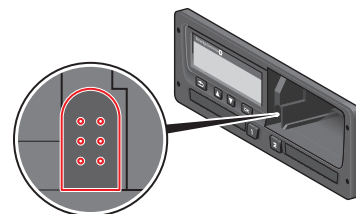

3. Avviare il download dei dati seguendo le istruzioni riportate sul dispositivo per il download.
Il tachigrafo indicherà:

Download
in corsa

Quando il download è completato, sarà visualizzato il seguente messaggio:

Download completo

Se il processo di download non riesce, il display visualizzerà il seguente avviso:

Download fallito

Vedere **Messaggi sul display** a pagina 59

Tenere un registro

Salvare tutti i dati scaricati in modo adeguato e sicuro in modo da impedire un accesso non autorizzato.

I dati devono essere disponibili per le autorità giudiziarie in caso di eventuale ispezione o controllo.

Certificato (quando non scaricabile)

Se è impossibile scaricare dati da un tachigrafo difettoso, l'officina è tenuta a emettere un certificato di impossibilità di download.

Tale certificato deve essere conservato con cura. Il certificato deve essere disponibile per le autorità giudiziarie in caso di eventuale ispezione o controllo.

Si consiglia di tenere un registro dei certificati di impossibilità di download emessi dall'officina per tachigrafi digitali.

Nota bene!

Se un'officina riceve una richiesta scritta da un'autorità giudiziaria, occorre fornire a quest'ultima una copia dei dati memorizzati scaricati a scopo d'indagine senza che sia necessaria l'autorizzazione del proprietario dei dati.

Download con carta autorità

Con una carta autorità valida, le autorità giudiziarie possono scaricare i dati a scopo d'indagine.

Carta azienda

Le carte azienda sono emesse dalle autorità competenti nei rispettivi paesi UE, AEE e AETR (UE - Unione Europea, AEE - Area Economica Europea, AETR - Accordo Europeo sul Trasporto su Rete stradale). Un'azienda può possedere diverse carte azienda.

La carta azienda deve essere inserita nel tachigrafo per identificare l'azienda.

Nota bene!

Se il tachigrafo non è in grado di leggere la carta (autenticazione della carta azienda), vedere **Messaggi sul display a pagina 59** e cercare:

```
Autenticaz.  
carta fallita
```

La carta azienda può essere autenticata a distanza. Se l'autenticazione a distanza non riesce, l'utilizzatore ne riceve comunicazione mediante la relativa interfaccia. Tale informazione non è visibile sul display dell'unità veicolo.

Lo scomparto della carta è bloccato a veicolo in movimento, quando il tachigrafo è impegnato a elaborare la carta

azienda e se viene interrotta l'alimentazione di corrente al tachigrafo.

La carta azienda può memorizzare un minimo di 230 registrazioni. Il numero massimo di registrazioni dipende dal tipo di carta. Quando viene raggiunto il limite massimo, i dati più vecchi vengono sovrascritti.

Dati memorizzati in blocco/sblocco o download

Ogni inserimento di una carta azienda in un tachigrafo viene memorizzato sulla carta e sul tachigrafo.

- Data e ora dell'attività aziendale.
- Tipo di attività effettuata.
- Periodo scaricato, se applicabile.
- Numero di immatricolazione del veicolo (VRN) e autorità di immatricolazione nazionale del veicolo usato per l'attività.
- Numero e paese di emissione della carta conducente, in caso di download.

Dati memorizzati sulla carta azienda

Sulla carta azienda sarà memorizzata una singola registrazione dell'attività, contenente le seguenti informazioni:

- Numero carta.
- Paese di emissione, nome dell'autorità emittente e data di emissione.
- Validità della carta - data di inizio e data di scadenza.
- Nome e indirizzo dell'azienda.

Tachigrafo Dati dell'attività aziendale memorizzata

Ogni attività del tachigrafo per cui sia stata utilizzata una carta azienda viene memorizzata sul tachigrafo.

I dati memorizzati quando si esegue il blocco/sblocco sono:

- Data e ora del blocco.
- Data e ora dello sblocco.

- Numero e stato membro emittente della carta azienda.
- Nome e indirizzo dell'azienda.

I dati memorizzati quando si esegue un download sono:

- Data e ora di download.
- Numero della carta azienda.
- Stato membro emittente della carta utilizzata per effettuare il download.

Impostazioni azienda

Per attivare le seguenti impostazioni, è necessario possedere una carta azienda.

Mostra processo di download

È possibile visualizzare o meno il processo di download.

1. Premere **OK** per visualizzare i menu.
2. Selezionare:
IMPOSTAZ.
3. Premere **OK**.
4. Selezionare:
Parametri
5. Premere **OK**.
6. Selezionare:
Mostra prog.
download
7. Per visualizzare il processo, selezionare:
Sì
8. Per non visualizzare il processo, selezionare:
NO
9. Premere infine **OK** per confermare.

Presentazione WTD ON/OFF

Il WTD (Working Time Directive monitoring) è preimpostato su (ON), tuttavia può essere disattivato (OFF) di modo che non solo la presentazione ma anche tutti gli avvisi a esso associati siano disabilitati.

1. Premere **OK** per visualizzare i menu.
2. Selezionare:
IMPOSTAZ.
3. Premere **OK** e selezionare:
Impost. WTD
4. Premere **OK** e selezionare:
WTD
abilita
5. Selezionare **OFF** per disabilitare la presentazione WTD.
6. Premere **OK** per confermare. La presentazione WTD è ora disabilitata.

Formato dati D8

1. Premere **OK** per visualizzare i menu.
2. Selezionare:
IMPOSTAZ.
3. Premere **OK**.
4. Selezionare:
Parametri

5. Premere **OK**.
6. Selezionare:
`Formato
dati D8`
7. Per il formato proprietario SRE,
selezionare:
`SRE`
8. Per il formato legacy, selezionare:
`2400`
9. Premere infine **OK** per confermare.

Impostare attività con chiave in posizione on/off

È possibile impostare la selezione automatica di un'attività a chiave in posizione di accensione o spegnimento. La modifica interesserà entrambi i conducenti.

1. Premere **OK** per visualizzare i menu.
2. Selezionare:
`IMPOSTAZ.`
3. Premere **OK**.
4. Selezionare:
`Parametri`

5. Premere **OK**.
6. Selezionare uno dei seguenti (in base all'impostazione desiderata):
`Attività def.
quadro acceso`

`Attività def.
quadro spento`
7. Premere **OK** per confermare.

Impostare timeout per inserimenti manuali

Non sarà possibile effettuare inserimenti manuali in caso di inattività da 1 a 20 minuti, in base alle impostazioni. Il timeout predefinito è 1 minuto.

1. Premere **OK** per visualizzare i menu.
2. Selezionare:
`IMPOSTAZ.`
3. Premere **OK**.
4. Selezionare:
`Parametri`
5. Premere **OK**.
6. Selezionare:
`Tempo scad.
inser. man.`
7. Premere **OK**.
8. Selezionare uno dei seguenti:
`1 min`
`20 min`
9. Premere **OK**.

Impostare numero di immatricolazione del veicolo (VRN)

Normalmente il numero di immatricolazione del veicolo (VRN) è impostato in fase di installazione. In caso sia mancante, è possibile inserirlo personalmente. Il numero può essere immesso una sola volta dall'azienda.

1. Premere **OK** per visualizzare i menu.
2. Selezionare:
IMPOSTAZ.
3. Premere **OK**.
4. Selezionare:
Targa veicolo
5. Premere **OK**.
6. Viene visualizzato il messaggio Invio N. Number **Inserisci Targa veicolo** Premere **OK**.
7. Selezionare il paese e premere **OK**.
8. Selezionare il set di caratteri desiderato (il font predefinito è Latin 1) e premere **OK**.
9. Selezionare il font per il primo carattere del numero di immatricolazione del veicolo e premere **OK**. Ripetere la procedura

fino a immettere il numero completo.

È possibile inserire 13 caratteri.

10. Selezionare il simbolo e premere **OK**.
11. Premere **OK** per confermare. Il numero di immatricolazione del veicolo è ora impostato.

Impostazioni DDS

Per l'azienda è disponibile una serie di impostazioni DDS (vedere Tabella delle impostazioni DDS).

Tabella delle impostazioni DDS

Questa tabella contiene tutte le impostazioni DDS.



- on/off: la presentazione può essere attivata (on) o disattivata (off).
- giorni: indicazione di quanti giorni prima deve apparire un avviso o un preavviso.

Avvisi del DDS

Testo del display	Impostazione	Descrizione
Abilita DDS	on/off	Imposta la visualizzazione o meno del DDS. Questa funzione è disponibile per il conducente e l'azienda.
Avvisi DDS	on/off	Imposta la visualizzazione o meno di avvisi e preavvisi. Questa funzione è disponibile per il conducente e l'azienda.
 = h	pausa/ no pausa	Imposta se il POA (periodo di disponibilità) deve essere registrato come pausa. Questa funzione è disponibile per l'azienda.
9h	on/off	Preavviso e avviso visualizzati in corrispondenza del raggiungimento del limite delle 9 ore di guida giornaliera.
ore guida giornaliera	on/off	Preavviso e avviso visualizzati in corrispondenza del raggiungimento del limite massimo del tempo di guida giornaliero.
ore guida settimane	on/off	Preavviso e avviso visualizzati in corrispondenza del raggiungimento del limite massimo del tempo di guida settimanale.
ore guida 2 settimane	on/off	Preavviso e avviso visualizzati in corrispondenza del raggiungimento del limite massimo del tempo di guida bisettimanale.
riposo giorn/sett.	on/off	Preavviso e avviso del periodo di riposo quotidiano/settimanale.
intervallo downl. carta	giorni	L'azienda può impostare l'intervallo espresso in giorni tra i download delle carte.
intervallo downl. veic.	giorni	L'azienda può impostare l'intervallo espresso in giorni tra i download dei dati relativi al tachigrafo.
pre-avviso ore di guida	hhmm	Imposta quanti minuti (ore) prima il tachigrafo deve fornire un preavviso. Questa impostazione influisce su tutti i preavvisi a esclusione di quello relativo al tempo di guida continuo.
pre-avviso scad. carta	giorni	Imposta quanti giorni prima il tachigrafo deve fornire un avviso.
pre-avviso downl. carta	giorni	Imposta quanti giorni prima il tachigrafo deve fornire un avviso.
pre-avviso	giorni	Imposta quanti giorni prima il tachigrafo deve fornire un avviso.

downl. veic.		
pre-avviso taratura	giorni	Imposta quanti giorni prima il tachigrafo deve fornire un avviso.
Auto DDS visualizza	on/off	Mediante questa impostazione, il tachigrafo può essere regolato per mostrare automaticamente la visualizzazione standard.

Impostazioni WTD

Testo del display	Impostazione	Descrizione
WTD abilita	Sì/NO	Imposta se il WTD deve essere utilizzato (abilita) o meno (disabilita). Questa funzione è disponibile per il conducente e l'azienda.
6h	Sì/NO	Imposta se il preavviso e l'avviso di 6 ore devono essere visualizzati o meno. Questa funzione è disponibile per l'azienda.
60h	Sì/NO	Imposta se il preavviso e l'avviso di 60 ore devono essere visualizzati o meno. Questa funzione è disponibile per l'azienda.
 = 	Sì/NO	Imposta se il periodo di disponibilità deve essere calcolato come lavoro (Sì) o meno (NO).
Prima pausa	15,30,45	Imposta la durata della pausa su 15, 30 o 45 minuti

Riferimenti

Questo capitolo contiene informazioni supplementari talvolta necessarie ma non frequentemente utilizzate. Contiene:





















- **Simboli su display e stampe:** elenco dei simboli utilizzati su display e stampe.
- **Lingue disponibili:** elenco delle lingue di visualizzazione.
- **Paesi disponibili:** elenco dei paesi selezionabili come ubicazione.
- **Messaggi sul display:** elenco in ordine alfabetico di messaggi, avvisi ed errori che possono apparire sul display.
- **Esempi di stampa:** elenco della maggior parte delle stampe possibili.
- **ADR Tachigrafo:** versione del Tachigrafo approvata per l'uso su veicoli adibiti al trasporto di merci pericolose.
- **Contattare Stoneridge:** come contattare Stoneridge.
- **Indice**























Tenete il presente Manuale per l'azienda e il conducente a bordo. In caso di vendita dello stesso, consegnate il manuale al nuovo proprietario in quanto il Tachigrafo è considerato parte del veicolo.





Il rappresentante locale della Stoneridge sarà lieto di assistervi in caso di ulteriori dubbi e domande. All'interno del capitolo **Contattare Stoneridge** a pagina **92**

Simboli

Questo è un elenco dei simboli che compaiono più frequentemente su display e stampe.

Simbolo	Descrizione
	Funzione non disponibile
	Conducente o slot
	Conducente 2 o slot
	Carta
	Espulsione
	Lavoro
	Guida/conducente (modalità di funzionamento)
	Riposo/pausa
	Disponibile
	Attraversamento traghetto/treno
OUT	Fuori campo, vale a dire nessuna registrazione richiesta
	Ora locale/posizione
	Inizio del periodo di lavoro giornaliero
	Fine del periodo di lavoro giornaliero
	Pausa
	Da oppure a
	Stampante, stampa
	Carta
	Display
	Elaborazione in corso, attendere
	Ora, orologio

Simbolo	Descrizione
UTC	Tempo UTC
24h	Giornaliero
	Settimanale
	Bisettimanale
	Totale/riepilogo
	Velocità
	Velocità eccessiva
	Errori
	Eventi
	Preavviso/domanda/attività sconosciuta
	Officina
	Azienda
	Controllore
	Produttore
	Sicurezza
	Memoria esterna/download
	Tasti
	Finito
	Tachigrafo (VU), veicolo
	Grandezza pneumatici
	Sensore
	Alimentazione di tensione
	Stampa
	Stampa, sottomenu

Simbolo	Descrizione
	Blocco aziendale
	Luoghi
	Luoghi, sottomenu
	Impostazioni

Combinazioni di simboli

Le seguenti combinazioni di simboli sono le più frequenti.

Simboli	Descrizione
●▶	Inizio posizione del periodo di lavoro giornaliero
▶●	Fine posizione del periodo di lavoro giornaliero
⌚→	Da ora (UTC)
→⌚	A ora (UTC)
●⌚	Ora locale
○○	Guida equipaggio
○	Tempo di guida per due settimane
OUT→	Fuori campo - inizio
→OUT	Fuori campo - fine
○▶	Tempo di guida cumulativo della giornata corrente
↓○	Bassa temperatura stampante
↑○	Alta temperatura stampante
■--	Nessuna carta
○■	Carta conducente
†■	Carta officina
♠■	Carta azienda
▣■	Carta autorità
▣●	Luogo di controllo
♠→	Dal veicolo

Lingue disponibili

Al momento di inserire la carta conducente, il Tachigrafo passa automaticamente alla lingua della carta. Tuttavia, è possibile selezionare una delle seguenti lingue.

Lingua	Lingua in italiano
Български	Bulgaro
Čeština	Ceco
Dansk	Danese
Deutsch	Tedesco
Eesti	Estone
Ελληνικά	Greco
Inglese	Inglese
Español	Spagnolo
Français	Francese
Íslenska	Islandese
Italiano	Italiano
Latviesu	Lettone
Lietuvių	Lituano
Magyar	Ungherese
Nederlands	Olandese
Norsk	Norvegese
Polski	Polacco
Português	Portoghese
Română	Rumeno
Русский	Russo

Lingua	Lingua in italiano
Slovenčina	Slovacco
Slovenscina	Sloveno
Suomi	Finlandese
Svenska	Svedese
Shqip	Albanese
Bosanski	Bosniaco
Hrvatski	Croato
Македонски јаз	Macedone
Srpski	Serbo
Türkçe	Turco
Україна	Ucraina

Paesi disponibili

Come ubicazione, è possibile selezionare i seguenti paesi sul Tachigrafo.

Paese
Albania
Andorra
Armenia
Austria
Azerbaigian
Bielorussia
Belgio
Bosnia-Erzegovina
Bulgaria
Croazia
Cipro
Repubblica Ceca
Danimarca
Estonia
Isole Faroe
Finlandia
Francia
Georgia
Germania
Grecia
Ungheria
Islanda





Paese
Irlanda
Italia
Kazakistan
Lettonia
Liechtenstein
Lituania
Lussemburgo
Macedonia
Malta
Monaco
Montenegro
Paesi Bassi
Norvegia
Polonia
Portogallo
Repubblica moldava
Romania
Federazione russa
San Marino
Serbia
Slovacchia
Slovenia
Spagna - regioni
- Andalusia
- Aragona

Paese
- Asturie
- Baleari
- Canarie
- Cantabria
- Castiglia-La Mancia
- Castiglia e León
- Catalogna
- Extremadura
- Galizia
- La Rioja
- Madrid
- Murcia
- Navarra
- Paesi Baschi
- Valencia
Svezia
Svizzera
Turchia
Turkmenistan
Ucraina
Regno Unito, comprendente:
- Alderney
- Guernsey
- Isola di Man
- Jersey

Paese
- Gibilterra
Uzbekistan
Città del Vaticano
Jugoslavia
Comunità Europea
Resto d'Europa
Resto del mondo

Test integrato

L'autodiagnosi può essere utilizzata per controllare il corretto funzionamento dei seguenti componenti del tachigrafo:

- Display 
- Carta conducente 
- Tasti 
- Stampante 
- Invertire display 

Il test integrato è possibile solo a veicolo fermo attenendosi alle seguenti indicazioni:

1. Premere il tasto **OK** e selezionare:
IMPOSTAZ.
2. Premere nuovamente **OK**.
3. Selezionare:
**Test
integrato**
4. Premere **OK**.
5. Selezionare una delle cinque categorie di test e premere **OK**.

Tipo di test	Descrizione	Azione in caso di test non riuscito
□ Display	<p>Test di visualizzazione</p> <p>Il display visualizza la modalità negativa, la modalità positiva e un motivo di rettangoli per un secondo ciascuno.</p>	<p>Se il display risulta illeggibile, recarsi presso un'officina specializzata e sottoporre il tachigrafo a controllo.</p> <p>Se il problema persiste, il tachigrafo deve essere decommissionato e sostituito.</p>
▣ Carta conducente	<p>Test delle carte conducente inserite</p> <p>È necessario che vi sia una carta inserita nel relativo slot. Il nome del titolare della carta viene letto e visualizzato per 2 secondi.</p>	<p>Se una carta viene dichiarata difettosa, verificare il corretto funzionamento del tachigrafo con una carta diversa.</p> <p>Se il tachigrafo appare difettoso, recarsi presso un'officina specializzata e sottoporre il tachigrafo a controllo.</p> <p>Se è la carta conducente a essere difettosa, contattare l'autorità responsabile nel paese in cui la carta è stata emessa.</p>
⌘ Tasto	<p>Test tasti</p> <p>Siete invitati a premere i tasti uno alla volta da sinistra a destra a 2 secondi di distanza l'uno dall'altro, altrimenti il test fallisce.</p>	<p>Pulire con cura i tasti sporchi con un panno umido e un detergente delicato.</p> <p>Se la stampante continua a non funzionare, recarsi presso un'officina specializzata e sottoporre il tachigrafo a controllo.</p>
▼ Stampante	<p>Pagina di prova stampata</p>	<p>Controllare il cassetto della carta, se necessario inserire un nuovo rotolo di carta o sostituire il cassetto.</p> <p>Se la stampante continua a non funzionare, recarsi presso tachigrafoun'officina specializatatachigrafo e sottoporre il a controllo.</p>

Riferimenti

Tipo di test	Descrizione	Azione in caso di test non riuscito
⚡ Display invertito	Test funzione Invert display La visualizzazione del display è invertita per 2 secondi.	Se il display risulta illeggibile, recarsi presso un'officina specializzata e sottoporre il tachigrafo a controllo.

Messaggi sul display

Il display è in grado di visualizzare quattro tipi di messaggi.

- **Messaggi:** contiene informazioni sulle attività o promemoria per il conducente. I messaggi non sono memorizzati e non possono essere stampati. Premere il tasto **Indietro** per cancellare il messaggio.
- **Preavvisi:** promemoria che precedono gli avvisi. I preavvisi sono memorizzati e possono essere stampati. Premere due volte il tasto **OK** per cancellare il preavviso.
- **Avvisi:** compaiono, ad esempio, in caso di velocità eccessiva, infrazioni o di attività non memorizzabili dal tachigrafo. Gli avvisi sono memorizzati e possono essere stampati. Premere due volte il tasto **OK** per cancellare l'avviso.
- **Errori:** comunicazioni importanti visualizzate in caso di malfunzionamenti al tachigrafo, al sensore o alla carta conducente. Questo tipo di avviso compare inoltre in caso sia rilevato un tentativo di manomissione. Gli errori sono memorizzati e possono essere stampati. Premere il tasto **OK** per confermare l'errore.

Display	Descrizione	Azione
	Messaggio Inserimento non possibile durante la guida. Relativo all'operatore.	Arrestare il veicolo e tentare di nuovo l'inserimento.
!L→A... Accopp. sensore	Messaggio Il sensore di movimento e il tachigrafo sono in fase di accoppiamento. Relativo al sensore di movimento.	Attendere fino a quando l'accoppiamento automatico non sia completato.
!LZx Apert. sens. non autorizzata	Errore Rilevamento apertura non autorizzata. Relativo al sensore di movimento.	Se il problema persiste, recarsi presso un'officina specializzata per sottoporre il tachigrafo a controllo.
!AZx Apertura UU	Errore	Se il problema persiste, recarsi presso un'officina

Display	Descrizione	Azione
non autorizz.	L'alloggiamento dell'unità Tachigrafo è stato aperto. Relativo al tachigrafo.	specializzata per sottoporre il tachigrafo a controllo.
!001 Aut. card 1 fallita	Errore Il controllo di sicurezza del tachigrafo per la carta nello scomparto 1 non è riuscito. Messaggio simile per scomparto 2. Relativo al tachigrafo.	Espellere la carta e controllarla visivamente. Pulire la carta con un panno inumidito morbido e riprovare. Se il problema persiste, vedere a pagina 57 Se il problema persiste, sottoporre l'apparecchiatura a un controllo presso un'officina specializzata.
!01A Aut. sensore fallita	Errore Il tachigrafo non riconosce il sensore collegato come quello installato. Relativo al sensore di movimento. Errore È stato rilevato un tentativo di autenticazione non riuscito del sensore di movimento. Relativo al sensore di movimento.	Se il problema persiste, recarsi presso un'officina specializzata per sottoporre il tachigrafo a controllo.
!01 Aut. sensore fallita	Errore Il tachigrafo non rileva il sensore. Relativo al sensore di movimento.	Se il problema persiste, recarsi presso un'officina specializzata per sottoporre il tachigrafo a controllo.
>4 1/2h? Avviso pausa tra 15 min	Messaggio Il conducente ha ancora 15 minuti prima che il tempo di guida massima continua legale di 4 ore sia superato.	Trovare un luogo adatto per fare una sosta nei successivi 15 minuti.
8→✓ Blocco completo	Messaggio Il blocco è stato completato.	Non è necessaria un'ulteriore azione.
!0/T0 Carta cond/	Messaggio	Se il problema persiste, recarsi presso un'officina

Display	Descrizione	Azione
offic. mancante	È stata selezionata una funzione che richiede una carta conducente o officina inserita. Relativo all'operatore.	specializzata per sottoporre il tachigrafo a controllo.
!@#1 Card1 sovrapp temp.	Avviso L'ora dell'ultimo ritiro della carta conducente inserita è successiva alla data/ora del tachigrafo. Relativo al tachigrafo.	Controllare data/ora del tachigrafo e modificare se necessario. Attendere che trascorra il periodo di sovrapposizione.
!@#2 Carta err. di integr.	Errore Dati corrotti rilevati quando si leggono dati dalla carta nello scomparto 2 del tachigrafo. Messaggio simile per scomparto 1. Relativo alla carta.	Espellere la carta e controllarla visivamente. Pulire la carta con un panno inumidito morbido e riprovare. Se il problema persiste, vedere a pagina 57 Se il problema persiste, sottoporre l'apparecchiatura a un controllo presso un'officina specializzata.
@#1 Carta scaduta	Messaggio La carta nello scomparto 1 è scaduta. Messaggio simile per scomparto 2. Relativo all'operatore.	Rimuovere la carta e sostituirla con una valida.
!## Conflitto carta	Avviso E' stata rilevata una combinazione di carta non valida. Relativo alla carta.	Ritirare la carta conducente che crea problemi.
#!# d/m scarica carta	Messaggio Indica il tempo residuo al successivo download della carta (giorno/mese).	Prepararsi al download.
!#>#x Dati sens. err. di trasf.	Errore Il sensore di movimento e il tachigrafo non comunicano. Relativo al sensore di movimento.	Se il problema persiste, recarsi presso un'officina specializzata per sottoporre il tachigrafo a controllo.

Display	Descrizione	Azione
!00/0 Dati sens. err. integr.	Errore Errore interno del sensore di movimento, errore d'integrità dei dati memorizzati. Relativo al sensore di movimento	Se il problema persiste, recarsi presso un'officina specializzata per sottoporre il tachigrafo a controllo.
!00/A Dati err. di integr.	Errore dati utente memorizzati nel tachigrafo presentano errori. Relativo al tachigrafo	Se il problema persiste, recarsi presso un'officina specializzata per sottoporre il tachigrafo a controllo.
↓✓↓ Download completo	Messaggio Il processo di download del tachigrafo è stato completato con successo.	Non è necessaria un'ulteriore azione.
↓×↓ Download fallito	Avviso Errore visualizzato quando si cerca di scaricare dati dal tachigrafo. Relativo al tachigrafo/carta.	Controllare i collegamenti e il dispositivo di download. Ritentare il download. Se il problema persiste Errore tachigrafo: Se il problema persiste, recarsi presso un'officina specializzata per sottoporre il tachigrafo a controllo.
×0✓ Errore conferma sens. difett.	Errore Errore di comunicazione del sensore di movimento. Relativo al sensore di movimento.	Se il problema persiste, recarsi presso un'officina specializzata per sottoporre il tachigrafo a controllo.
!0 Errore dati sensore	Avviso Errore di segnale tra sensore di movimento e tachigrafo. Relativo al sensore di movimento.	Se il problema persiste, recarsi presso un'officina specializzata per sottoporre il tachigrafo a controllo.
×01 Errore card 1	Errore La carta nello scomparto 1 è difettosa. Messaggio simile per scomparto 2. Relativo alla carta.	Espellere la carta e controllarla visivamente. Pulire la carta con un panno inumidito morbido e

Display	Descrizione	Azione
		<p>riprovare.</p> <p>Se il problema persiste, vedere a pagina 57</p> <p>Se il problema persiste, sottoporre l'apparecchiatura a un controllo presso un'officina specializzata.</p>
!A→T Eseguire contr. periodico	Messaggio Il tachigrafo deve essere regolato.	Se il problema persiste, recarsi presso un'officina specializzata per sottoporre il tachigrafo a controllo.
!□→x2 Espul. card senza salvare	Messaggio I dati non possono essere memorizzati sulla carta ritirata dallo scomparto 1 a causa di un errore. Messaggio simile per scomparto 2. Relativo all carta.	<p>Espellere la carta e controllarla visivamente.</p> <p>Pulire la carta con un panno inumidito morbido e riprovare.</p> <p>Se il problema persiste, vedere a pagina 57</p> <p>Se il problema persiste, sottoporre l'apparecchiatura a un controllo presso un'officina specializzata.</p>
!* fine lavoro sett.	Avviso Il tempo di lavoro settimanale specificato dalla regola WTD delle 60 ore è raggiunto.	
! fine guida bisett.	Avviso Tempo di guida bisettimanale massimo	
! fine guida quot.	Avviso Tempo di guida giornaliero massimo	
! fine guida sett.	Avviso Tempo di guida settimanale massimo	

Display	Descrizione	Azione
fnx Funzione non eseguibile	Messaggio La funzione desiderata non può essere eseguita. Relativo al tachigrafo.	Controllare se il tachigrafo è impostato nel modo corretto di funzionamento. Se il display indica ancora: Se il problema persiste, recarsi presso un'officina specializzata per sottoporre il tachigrafo a controllo.
!■ Già in modal. control	Messaggio Due carte controllo inserite. La seconda carta sarà espulsa senza essere elaborata (autenticata). Relativo all'operatore.	Inserire solo la carta di controllo.
!■ Già in modalità azienda	Messaggio Due carte azienda inserite. La seconda carta sarà espulsa senza essere elaborata (autenticata). Relativo all'operatore.	Inserire solo la carta azienda.
!■ Già in modalità tarat.	Messaggio Due carte officina inserite. La seconda carta sarà espulsa senza essere elaborata (autenticata). Relativo all'operatore.	Inserire solo una carta officina.
!■>0 Guasto cavo sensore	Avviso Errore dati sensore movimento. Relativo al sensore di movimento.	Se il problema persiste, recarsi presso un'officina specializzata per sottoporre il tachigrafo a controllo.
!■=0 Guasto cavo sensore	Avviso Errore dati sensore. Relativo al sensore di movimento.	Se il problema persiste, recarsi presso un'officina specializzata per sottoporre il tachigrafo a controllo.
!□■ Guida senza carta valida	Avviso Guida senza una carta adeguata o con una combinazione di carta non adatta. Relativo	Fermarsi e rimuovere la carta non adatta.

Display	Descrizione	Azione
	all'operatore.	
X1/2/x Imposs. aprire	Messaggio Lo scomparto carta in questione non può essere aperto. Relativo al tachigrafo.	Verificare che il quadro sia acceso. Se il problema persiste: Se il problema persiste, recarsi presso un'officina specializzata per sottoporre il tachigrafo a controllo.
01/2x In marcia imposs. aprire	Messaggio Si è tentato di aprire lo scomparto a veicolo in movimento. Relativo all'operatore.	Arrestare il veicolo. Lo scomparto della carta può essere aperto solo a veicolo fermo.
!00 Ins. card durante guida	Avviso Una carta conducente è stata inserita a veicolo in movimento. Relativo all'operatore.	Continuare il viaggio se la carta conducente è valida.
!0 Inserim. carta non valida	Avviso Nello scomparto è stata inserita una carta non valida. Relativo all'operatore.	Espellere la carta non valida.
!00 30' Interruzione max.	Indicazione del tempo d'interruzione residuo	
!# Interruzione tensione alim.	Avviso La tensione di alimentazione del tachigrafo è inferiore o superiore al limite per il corretto funzionamento o è stata scollegata. Relativo al veicolo. Avviso L'alimentazione di tensione al tachigrafo è stata interrotta per più di 200 millisecondi. La tensione di avviamento non dovrebbe causare questo evento.	Se il problema persiste, recarsi presso un'officina specializzata per sottoporre il tachigrafo a controllo.

Display	Descrizione	Azione
	L'evento non viene generato in modalità di taratura. Relativo al veicolo.	
1 La carta scade tra xx giorni	Messaggio La carta inserita nello scomparto 1 scade tra xx giorni, dove xx è un numero tra 0 e 30. Messaggio simile per scomparto 2. Relativo all'operatore.	Contattare l'autorità responsabile per ottenere una nuova carta. Il messaggio scompare automaticamente dopo 5 secondi o quando viene premuto un tasto.
M.....! Memoria piena!	Messaggio Memoria piena per inserimenti manuali. Relativo all'operatore.	Modificare gli inserimenti manuali in modo che il numero totale di inserimenti sia inferiore.
Modif. ora? ● 03:01	Messaggio Modifiche dell'ora legale.	Rispondere Sì per avviare o terminare l'ora legale. Rispondere NO o premere il tasto Indietro per annullare.
→✓ Modifiche salvate	Messaggio Un messaggio pop-up per confermare il salvataggio di una modifica.	Non è necessaria un'ulteriore azione.
! 0 1? Nessun ulter. dettaglio	Errore Si è verificato un errore di tipo sensore sconosciuto. Relativo al sensore di movimento.	Se il problema persiste, recarsi presso un'officina specializzata per sottoporre il tachigrafo a controllo.
PIN?	Messaggio Inserire un codice PIN per: <ul style="list-style-type: none"> ● Azionare un tachigrafo ● Accedere alla modalità di taratura del tachigrafo (carta officina). Relativo al tachigrafo. 	Inserire un codice PIN valido.

Display	Descrizione	Azione
PIN errato! Carta bloccata 1	Messaggio È stato rilevato un numero eccessivo di tentativi di inserimento di un codice PIN errato (carta officina). Relativo alla carta	Espellere la carta e sostituirla con una valida.
! PIN errato! Tentat. riman. 2	Messaggio È stato inserito un codice PIN errato, ma è possibile ritentare. [Carta officina]. Relativo alla carta	Premere OK e riprovare.
>>> Pre-allarme vel. eccess.	Messaggio Il veicolo sta superando il limite di velocità stabilito. Trascorso 1 (un) minuto di velocità eccessiva continua, l'avviso sarà memorizzato. Relativo all'operatore.	Osservare il limite di velocità specificato.
A→T? Preavviso contr. periodico	Messaggio Taratura successiva, avviso preventivo.	Se il problema persiste, recarsi presso un'officina specializzata per sottoporre il tachigrafo a controllo.
?*6h promemoria break	Preavviso Promemoria per una sosta in conformità con la regola WTD delle 6 ore.	
?▶1h promem. riposo quot.	Preavviso Promemoria per il riposo quotidiano.	
!▶1h promem. riposo sett.	Preavviso Promemoria per il riposo settimanale.	
!A/Td/m prox. calibraz.	Avviso Occorre effettuare la successiva calibrazione obbligatoria (g/m = giorno/mese)	Piano per la calibrazione.
?@▶ quotidiano ora guida	Preavviso- tempo di guida giornaliero 9h	

Display	Descrizione	Azione
	<p>Avviso - tempo di guida giornaliero 9h Preavviso - tempo di guida giornaliero Avviso - fine del tempo di guida giornaliero</p> <p>Quattro diversi avvisi per indicare il raggiungimento del tempo di guida consentito.</p>	
!Ⓞ Registraz. UTC non consentita	<p>Messaggio Non è consentita la regolazione dell'ora UTC per più di +/- 1 (un) minuto una volta alla settimana.</p>	Se lo scostamento dell'ora è di oltre 20 minuti, il tachigrafo deve essere calibrato da un'officina specializzata.
!ⓂA Sabotaggio hardware	<p>Errore La carta è stata rimossa forzatamente o è stata rilevata una manomissione dell'hardware. Relativo all'operatore.</p>	Se il problema persiste, recarsi presso un'officina specializzata per sottoporre il tachigrafo a controllo.
←f✓ Sblocco completo	<p>Messaggio Lock-out completato.</p>	Non è necessaria un'ulteriore azione.
Ⓞ!Ⓞ Scad. carta	<p>Messaggio La carta nello scomparto 1 scadrà il (giorno/mese). Messaggio simile per scomparto 2. Relativo all'operatore.</p>	Contattare l'autorità responsabile per ottenere una nuova carta.
!A Ⓜg/m scarica veicolo	<p>Messaggio Indica il tempo residuo al successivo download dal tachigrafo (giorno/mese).</p>	Prepararsi al download.
!A Ⓜg/m scarica veicolo	<p>Messaggio Indica il tempo residuo al successivo download dal tachigrafo (giorno/mese).</p>	Prepararsi al download.
XⓂI secondario errore sensore	<p>Errore Dati mancanti o errati dal sensore di movimento della seconda sorgente. Relativo al sensore di movimento.</p>	Se il problema persiste, recarsi presso un'officina specializzata per sottoporre il tachigrafo a controllo.

Display	Descrizione	Azione
!L† Sens. segn tens manc	Errore Il sensore di movimento non ha potenza. Relativo al sensore di movimento.	Se il problema persiste, recarsi presso un'officina specializzata per sottoporre il tachigrafo a controllo.
×A†↑ Sensore alta tens.	Errore Potenza sensore di movimento troppo elevata. Relativo al sensore di movimento.	Se il problema persiste, recarsi presso un'officina specializzata per sottoporre il tachigrafo a controllo.
×A†↓ Sensore bassa tens.	Errore Potenza sensore di movimento troppo bassa. Relativo al sensore di movimento.	Se il problema persiste, recarsi presso un'officina specializzata per sottoporre il tachigrafo a controllo.
×LA Sensore err. comunicaz.	Errore Errore di comunicazione del sensore di movimento. Relativo al sensore di movimento.	Se il problema persiste, recarsi presso un'officina specializzata per sottoporre il tachigrafo a controllo.
?* sett. orario di lavoro	Preavviso Il tempo di lavoro settimanale specificato dalla regola WTD delle 60 ore sta per essere raggiunto.	
?@ settimanale ora guida	Preavviso Tempo di guida settimanale massimo	
?@ 2- settimanale ora guida	Preavviso Tempo di guida bisettimanale massimo	
!@ Sost. sens. non autorizzata	Errore Il sensore è stato sostituito dall'ultimo accoppiamento. Relativo al sensore di movimento.	Se il problema persiste, recarsi presso un'officina specializzata per sottoporre il tachigrafo a controllo.
▼×▼ Stampa annullata	Messaggio La stampa in corso è stata annullata.	Non è necessaria un'ulteriore azione.
▼✓▼ Stampa	Messaggio	Non è necessaria un'ulteriore azione.

Display	Descrizione	Azione
completa	La stampa in corso è stata completata.	
Stampa in corso 	Messaggio La stampa è in corso.	Attendere fino a quando la stampa non sia finita. Tenere premuto il tasto Indietro per annullare la stampa.
▼↑□ Stampante alta temp.	Messaggio Impossibile avviare la stampa o stampa in corso interrotta a causa della temperatura troppo alta della stampante. Relativo alla stampante.	Attendere fino a quando la temperatura della stampante rientri nei limiti accettabili e tentare nuovamente. Se il problema persiste, recarsi presso un'officina specializzata per sottoporre il tachigrafo a controllo.
▼↓□ Stampante bassa temp.	Messaggio Impossibile avviare la stampa poiché la temperatura della stampante è troppo bassa. Relativo alla stampante.	Attendere fino a quando la temperatura della stampante rientri nei limiti accettabili e tentare nuovamente. Se il problema persiste: Se il problema persiste, recarsi presso un'officina specializzata per sottoporre il tachigrafo a controllo.
▼↓+ Stampante bassa tens.	Messaggio La stampa in corso è stata interrotta poiché la tensione d'ingresso del tachigrafo è troppo bassa. Relativo al veicolo.	Verificare che il quadro sia acceso. Controllare la tensione della batteria del veicolo, i collegamenti ecc. Se il problema persiste: Se il problema persiste, recarsi presso un'officina specializzata per sottoporre il tachigrafo a controllo.
▼× Stampante senza carta	Messaggio La stampa in corso è stata interrotta poiché la stampante ha esaurito la carta.	Sostituire la carta.

Display	Descrizione	Azione
!▶ h tempo per riposo quot.	Avviso Avviso di inizio riposo quotidiano.	
!▶ hh tempo per riposo sett.	Avviso Avviso di inizio riposo settimanale.	
!*6h tempo per pausa	Avviso Fare una sosta in conformità con la regola WTD delle 6 ore.	Pausa minima 15 min
>4 1/2h Tempo per pausa	Messaggio Il tempo massimo legale di guida continua di 4 ore e mezza è trascorso.	
■→Ⓞ Tempo scaduto tasto non prem.	Messaggio Il tachigrafo attende l'inserimento dati.	Premere i tasti corretti e completare il processo.
!■A1 Ultima sess. non chiusa corr.	Avviso La carta conducente nello scomparto 1 è stata espulsa non correttamente durante l'ultima sessione. La precedente estrazione della carta nello scomparto 1 non è stata completata correttamente dal tachigrafo. Messaggio simile per scomparto 2. Relativo alla carta.	Espellere la carta e controllarla visivamente. Pulire la carta con un panno inumidito morbido e riprovare. Se il problema persiste, vedere Test integrato a pagina 56 .
xA Veicolo conflitto movim.	Messaggio I dati della seconda sorgente del sensore di movimento e quelli del sensore di movimento primario non corrispondono. Relativo al sensore di movimento.	Se il problema persiste, recarsi presso un'officina specializzata per sottoporre il tachigrafo a controllo.
>> Vel. eccessiva	Avviso La velocità del veicolo ha superato il limite di velocità per 1 minuto e sarà memorizzata. Relativo all'operatore.	Osservare il limite di velocità specificato. Informazioni sulla velocità massima consentita del veicolo.

Riferimenti

Display	Descrizione	Azione
x A UU err. interno	Errore Il tachigrafo ha rilevato un errore interno. Relativo al tachigrafo.	Se il problema persiste, recarsi presso un'officina specializzata per sottoporre il tachigrafo a controllo.

Esempi di stampa

Le pagine seguenti riportano una serie di esempi di stampa selezionabili dal menu **STAMPA**:

- Stampa giornaliera (carta) **carta 24h** (ora locale compresa).
- Stampa giornaliera (VU) **veicolo 24h** (ora locale compresa).
- Eventi ed errori (carta) **eventi carta**.
- Eventi ed errori (VU) **eventi veicolo**.
- Info ora guida **info ora guida**
- Dati tecnici **dati tecnici**.
- Velocità eccessiva **eccessi veloc.**
- Velocità veicolo **velocità veic.**
- Regime del motore (rpm) **velocità motore**.
- Stato D1/D2 **stato D1/D2**.
- Foglio inserimenti manuali **schema ins man**.

Il seguente esempio indica un messaggio di conferma dopo un inserimento manuale.

- Conferma inserimento manuale

Stampa giornaliera (carta)

Questa stampa elenca tutte le attività memorizzate sulla carta conducente (o sulla carta secondo conducente) per una data selezionata (richiesto dalla legge). La stampa è espressa in ora UTC.

Sul display appare il seguente messaggio (sulla seconda riga):

carta 24h

1	06/03/2009 10:32 (UTC)															
2	24h															
3	Andersson															
4	Richard															
5	00007001106910 0 0															
6	20/02/2012															
7	1234567890 ABCDEF															
8	S /ABC 123															
9	Stoneridge Electronics															
10	900208R7.1/26R01															
11	Johansson and Sons															
12	TS / 0 0 0 1 1 6 0 0															
13	T 23/09/2008															
14	TS / 0 0 0 1 2 3 0 0															
15	23/01/2009															
16	06/03/2009 52															
17	S /ABC 123															
18	0 km															
19	<table border="1"> <tr><td>08:55</td><td>00h01</td><td>00</td></tr> <tr><td>08:56</td><td>00h01</td><td>00</td></tr> <tr><td>08:57</td><td>01h25</td><td>00</td></tr> <tr><td>10:22</td><td>00h01</td><td>00</td></tr> <tr><td>10:23</td><td>00h09</td><td>00</td></tr> </table>	08:55	00h01	00	08:56	00h01	00	08:57	01h25	00	10:22	00h01	00	10:23	00h09	00
08:55	00h01	00														
08:56	00h01	00														
08:57	01h25	00														
10:22	00h01	00														
10:23	00h09	00														
20	1 km; 1 km															
21	<table border="1"> <tr><td>08:53</td><td>S</td><td>0 km</td></tr> <tr><td>00h02</td><td></td><td>1 km</td></tr> <tr><td>08h54</td><td></td><td>01h25</td></tr> <tr><td>00h11</td><td></td><td>00h00</td></tr> <tr><td>10h30</td><td></td><td></td></tr> </table>	08:53	S	0 km	00h02		1 km	08h54		01h25	00h11		00h00	10h30		
08:53	S	0 km														
00h02		1 km														
08h54		01h25														
00h11		00h00														
10h30																

1. Data e ora della stampa.
2. Tipo di stampa (24 ore, carta).
3. Cognome del titolare della carta.
4. Nome del titolare della carta.
5. Codice identificativo carta e nazione.
6. Data di scadenza della carta conducente.
7. Identificazione veicolo (VIN).
8. Stato membro e numero d'immatricolazione del veicolo (VRN).
9. Produttore tachigrafo.
10. Codice tachigrafo articolo.
11. Officina responsabile dell'ultima taratura.
12. Numero di carta dell'officina.
13. Data dell'ultima taratura.
14. Ultimo controllo al quale il conducente è stato sottoposto.
15. Data di verifica e contatore presenza giornaliera della carta.
16. Carta inserita nello scomparto
17. Numero di immatricolazione (VRN) del veicolo in cui è stata inserita la carta conducente.
18. Contachilometri veicolo all'inserimento della carta.
19. Attività con carta conducente inserita, ora di inizio durata.
20. Estrazione della carta: contachilometri veicolo e distanza percorsa dall'ultimo inserimento per il quale è noto il contachilometri.
21. Riassunto giornaliero delle attività.

Stampa giornaliera (VU)

Questa stampa elenca tutte le attività memorizzate sul tachigrafo (VU) per una data selezionata (richiesto dalla legge). La stampa è espressa in ora UTC. La stampa è ottenuta in base a quanto segue:

- - se non viene inserita nessuna carta, selezionare il giorno corrente o uno qualsiasi degli otto giorni precedenti;
- Quando una carta è inserita, selezionare un qualsiasi giorno memorizzato nel tachigrafo, derivandolo da un massimo di 28 giorni più recenti. Se non sono disponibili dati per il giorno selezionato, la stampa non sarà avviata.

Sul display appare il seguente messaggio (sulla seconda riga):

veicolo 24h

The image shows a tachograph printout from Stoneridge. The printout is divided into sections by horizontal dashed lines. On the left side, there are 18 numbered callouts in red circles, each pointing to a specific line of text in the printout. The printout contains the following data:

- 1: 06/03/2009 10:39 (UTC)
- 2: 24h
- 3: Andersson
- 4: Richard
- 5: S /00007001106910 0 0
- 6: 20/02/2012
- 7: Schmidt
- 8: Magnus
- 9: S /00007001106880 0 0
- 10: 20/02/2012
- 11: (blank line)
- 12: 06/03/2009
- 13: 0 - 1 km
- 14: Andersson
Richard
S /00007001106910 0 0
20/02/2012
- 15: S /ABC 123
- 16: 03/03/2009 11:45
- 17: 0 km
- 18: 00:00 08h53
0 km; 0 km
- 08:53 00h02
0 km; 0 km
- Andersson
Richard
S /00007001106910 0 0
20/02/2012
- S /ABC 123
06/03/2009 10:26
0 km
- 08:55 00h01
08:56 00h01
08:57 01h25
10:22 00h01
10:23 00h16
1 km; 1 km

1. Data e ora della stampa.
2. Tipo di stampa (24 ore, VU).
3. Cognome del titolare della carta (conducente 1).
4. Nome del titolare della carta (conducente 1).
5. Codice identificativo carta e nazione.
6. Data di scadenza della carta conducente.
7. Cognome del titolare della carta (conducente 2).
8. Nome del titolare della carta (conducente 2).
9. Codice identificativo carta e nazione.
10. Data di scadenza della carta del conducente 2.
11. Attività del conducente memorizzate nella VU per slot in ordine cronologico.
12. Data di verifica.
13. Contachilometri veicolo alle 00:00 e alle 24:00.
14. Conducente 1
15. Stato membro e numero di immatricolazione del veicolo precedente utilizzato.
16. Data e ora di estrazione della carta dal precedente veicolo.
17. Contachilometri veicolo all'inserimento della carta.
18. Attività, ora di inizio e durata

Eventi ed errori (carta)

Questa stampa elenca tutti gli eventi e gli errori memorizzati sulla carta (richiesto dalla legge). La stampa è espressa in ora UTC.

Sul display appare il seguente messaggio (sulla seconda riga):

eventi carta

The diagram shows a printout from Stoneridge with the following fields and callouts:

- 1: Date and time: 20/07/2007 09:48 (UTC)
- 2: Type of printout: !X
- 3: Surname: Andersson
- 4: Name: Richard
- 5: Cardholder ID: S /ABCD6789012345 1 1
- 6: Card expiration date: 31/12/2012
- 7: Vehicle registration number: S /123 A 23F
- 8: Event 1: 24/1/2007 07:30 00h05, 1234567890ABCDEFG, S /123 A 23F
- 9: Event 2: 3/2/2007 15:30 00h00, 1234567890ABCDEFG, VIN, S /123 A 23F
- 9: Event 3: 29/2/2007 06:41 00h23, 1234567890ABCDEFG, VIN, S /123 A 23F
- 9: Event 4: 14/3/2007 11:30 01h05, 1234567890ABCDEFG, VIN, S /123 A 23F
- 10: Error 1:
- 11: Error 2:
- 12: Error 3:

1. Data e ora.
2. Tipo di stampa. (eventi ed errori, carta).
3. Cognome del titolare della carta.
4. Nome del titolare della carta.
5. Codice identificativo carta e nazione.
6. Data di scadenza della carta.
7. Numero di immatricolazione del veicolo (VRN).
8. Lista di tutti gli eventi memorizzati sulla carta.
9. Lista di tutti gli errori memorizzati sulla carta.
10. Luogo di controllo.
11. Firma di chi ha effettuato il controllo.
12. Firma del conducente.

Eventi ed errori (VU)

Questa stampa elenca tutti gli eventi e gli errori memorizzati sul tachigrafo o sull'unità veicolo (richiesto dalla legge). La stampa è espressa in ora UTC.

Sul display appare il seguente messaggio (sulla seconda riga):

eventi veicolo

The image shows a tachograph printout from Stoneridge. It contains several sections of data, each separated by dashed lines. Red circles with numbers 1 through 12 point to specific fields in the printout:

- 1: Date and time: 20/07/2007 09:48 (UTC)
- 2: Type of printout: XAV
- 3: Surname: Andersson
- 4: Name: Richard
- 5: Card number: S /ABCD6789012345 1 1
- 6: Card expiry date: 31/12/2012
- 7: Vehicle identification: A 1234567890ABCDEFGH S /123 A 23F
- 8: List of events: !S 02 07/02/2007 06:24 !04 (10) 00h00 A 1234567890ABCDEFGH S /123 A 23F
- 9: List of errors: XH03 07/02/2007 08:42 X35 00h00 A 1234567890ABCDEFGH S /123 A 23F XA01 07/02/2106 06:24 X31 00h00 A 1234567890ABCDEFGH S /123 A 23F
- 10: Control location: A *
- 11: Signature of controller: *
- 12: Driver signature: *

1. Data e ora.
2. Tipo di stampa. (eventi ed errori, VU).
3. Cognome del titolare della carta.
4. Nome del titolare della carta.
5. Codice identificativo carta e nazione.
6. Data di scadenza della carta conducente.
7. Identificazione del veicolo. VIN, registrazione stato membro e VRN.
8. Lista di tutti gli eventi memorizzati nella VU.
9. Lista di tutti gli errori memorizzati nella VU.
10. Luogo di controllo.
11. Firma di chi ha effettuato il controllo.
12. Firma del conducente.

Info tempo di guida

Questa stampa elenca le informazioni relative al tempo di guida.

Sul display appare il seguente messaggio (sulla seconda riga):

`info ora guida`

Nota bene!

Da n. 16 a 20: queste righe di riepilogo sono stampate solo in caso di eventuali avvisi.

Nota bene!

N. 8: Il punto interrogativo dopo il valore indica che periodi SCONOSCIUTI sono stati assimilati a PAUSA/RIPOSO.

The image shows a printout from Stoneridge with 20 numbered callouts pointing to various data fields:

- 1: 20/07/2007 09:48 (UTC+01:00)
- 2: (UTC+01:00)
- 3: [Icon]
- 4: Andersson Richard
- 5: S /ABCD6789012345 1 1
- 6: 31/12/2012
- 7: [Icon]
- 8: 12/2/2011 19:24 [?]
- 9: 1 02h51
- 10: 1 00h13
- 11: 1 10h29 (>9h: 2)
- 12: 12h24
- 13: [Icon]
- 14: [Icon]
- 15: [Icon]
- 16: 31/12/2012
- 17: 12/04/2011
- 18: [Icon]
- 19: 12/04/2011
- 20: 12/12/2011

1. Data e ora.
2. Indica la differenza tra ora UTC e locale.
3. Tipo di stampa (riepilogo tempo conducente).
4. Cognome e nome del titolare della carta
5. ID del titolare della carta.
6. Data di scadenza della carta.
7. Riepilogo tempo conducente
8. Fine ultimo periodo di riposo quotidiano/settimanale.
9. Tempo di guida continuo del conducente.
10. Tempo di pausa cumulativo del conducente.
11. Tempo di guida quotidiano (tra parentesi, il numero di volte in cui si sono superate le 9 ore nella settimana in questione).
12. Tempo residuo prima che il conducente debba iniziare il periodo di riposo quotidiano/settimanale.
13. Tempo di guida settimanale.
14. Tempo di guida bisettimanale.
15. Riepilogo carta conducente.
16. Data di scadenza della carta conducente.
17. Data del prossimo download obbligatorio della carta conducente.
18. Riepilogo tempi associati all'unità veicolo (tachigrafo).
19. Data del prossimo download obbligatorio della VU.
20. Data della prossima taratura obbligatoria della VU.

Dati tecnici

Questa stampa elenca dati quali impostazioni di velocità, misura dei pneumatici, taratura e regolazioni dell'ora.

Sul display appare il seguente messaggio (sulla seconda riga):

dati tecnici

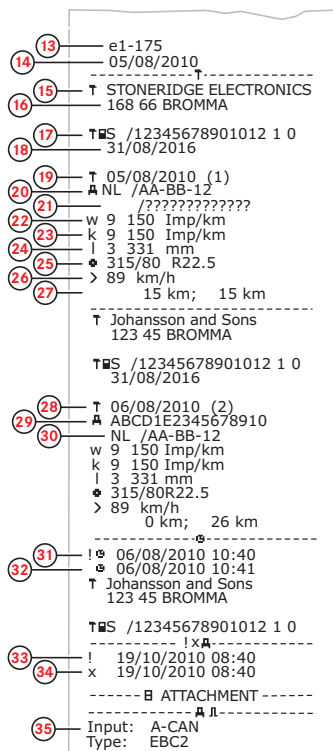
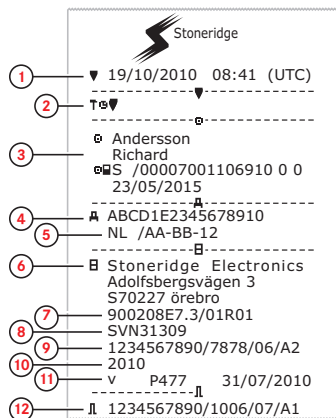

1. Data e ora.
2. Tipo di stampa. (dati tecnici).
3. ID del titolare della carta.
4. Numero identificazione veicolo (VIN).
5. Numero di immatricolazione veicolo (VRN) e paese di immatricolazione.
6. Produttore del tachigrafo.
7. Codice articolo del tachigrafo.
8. Numero di approvazione del tachigrafo.
9. Numero di serie, data di produzione, tipo di apparecchiatura e codice del produttore del tachigrafo.
10. Anno di produzione.
11. Versione software e data di installazione.
12. Numero di serie del sensore di movimento.
13. Numero di approvazione del sensore di movimento.
14. Data della prima installazione del sensore di movimento.
15. Officina in cui è stata effettuata la taratura.
16. Indirizzo dell'officina.
17. Identificazione della carta officina.
18. Data di scadenza della carta officina.
19. Data della taratura.
20. VIN
21. VRN e paese di registrazione.
22. Coefficiente caratteristico del veicolo.
23. Costante dell'apparecchiatura di registrazione.
24. Circonferenza effettiva dei pneumatici.
25. Dimensione dei pneumatici del veicolo.
26. Impostazione della velocità consentita.
27. Valori vecchi e nuovi del contachilometri.
28. Data e scopo della taratura.
29. VIN.
30. VRN e paese di registrazione.
31. Data e ora vecchie. (Prima della regolazione dell'ora)
32. Data e ora nuove. (Prima della regolazione dell'ora)
33. Ora evento più recente.
34. Ora e data errore più recente.

Velocità eccessiva

Questa stampa elenca gli eventi di velocità eccessiva, la relativa durata e il nome del conducente.

Sul display appare il seguente messaggio (sulla seconda riga):

excessi veloc.

Stoneridge

1 20/07/2007 09:48 (UTC)

2 >> 89 km/h

3 Andersson

4 Richard

5 S /ABCD6789012345 1 1

6 31/12/2012

7 1234567890ABCDEF

8 S /123 A 23F

9 9/02/2007 11:31

17/01/2007 (008)

12/02/2007 19:24 00h05

98 km/h 94 km/h (1)

Andersson

Richard

S /ABCD6789012345 1 1

>>(365)-----

9/02/2007 11:31 00h10

99 km/h 97 km/h

Svensson

Bertil

S /EFGH123456786 2 2

>>10)-----

12/02/2007 19:24 00h05

98 km/h 94 km/h (1)

Andersson

Richard

S /ABCD6789012345 1 1

12/02/2007 19:24 00h10

99 km/h 97 km/h (1)

Svensson

Bertil

S /EFGH123456786 2 2

*

.....

.....

1. Data e ora.
2. Tipo di stampa. (velocità eccessiva). Impostazioni del limitatore di velocità.
3. Cognome del titolare della carta.
4. Nome del titolare della carta.
5. Codice identificativo carta e nazione.
6. Data di scadenza della carta conducente.
7. Identificazione del veicolo. VIN, registrazione stato membro e VRN.
8. Data e ora dell'ultimo controllo della velocità eccessiva.
9. Data e ora della prima occorrenza di velocità eccessiva e numero di eventi totali.
Prima occorrenza di velocità eccessiva dopo l'ultima taratura.
Data, ora e durata. Velocità massima e media. Identificazione conducente e carta conducente.
10. Le cinque velocità eccessive più rilevanti negli ultimi 365 giorni. Data, ora e durata. Velocità massima e media. Identificazione conducente e carta conducente.
11. Eventi di velocità eccessiva più rilevanti negli ultimi dieci giorni. Data, ora e durata. Velocità massima e media. Identificazione conducente e carta conducente.
12. Luogo di controllo.
13. Firma di chi ha effettuato il controllo.
14. Firma del conducente.

Velocità del veicolo

Questa stampa elenca la velocità del veicolo organizzata cronologicamente in fasce di velocità (km/h) per ogni conducente.

Sul display appare il seguente messaggio (sulla seconda riga):

velocità veic.

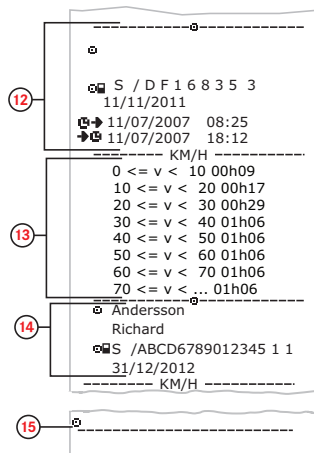
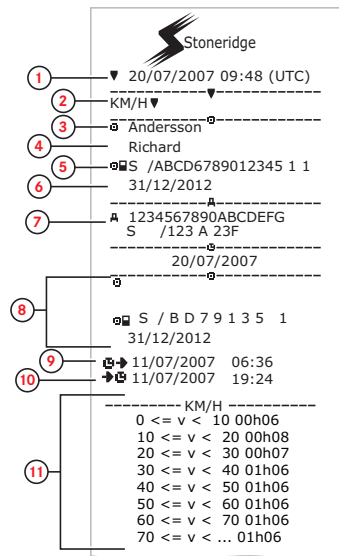

1. Data e ora.
2. Tipo di stampa. (velocità veicolo).
3. Cognome del titolare della carta.
4. Nome del titolare della carta.
5. Codice identificativo carta e nazione.
6. Data di scadenza della carta conducente.
7. Identificazione del veicolo. VIN, registrazione stato membro e VRN.
8. Informazioni sul conducente precedente (in ordine cronologico).
9. Data e ora d'inizio dei conducenti precedenti.
10. Data e ora finali dei conducenti precedenti.
11. Fascia di velocità e tempo di durata.
12. Informazioni sul conducente precedente (in ordine cronologico).
13. Fascia di velocità e tempo di durata.
14. Informazioni sull'ultima carta conducente.
15. Firma del conducente.

Regime del motore (giri/min)

Questa stampa elenca in ordine cronologico il regime del motore del veicolo in fasce di giri/minuto per ogni conducente.

Sul display appare il seguente messaggio (sulla seconda riga):

velocità motore

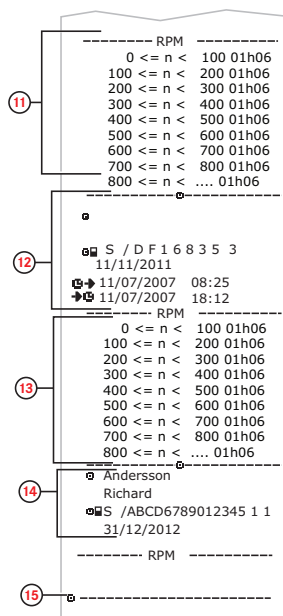
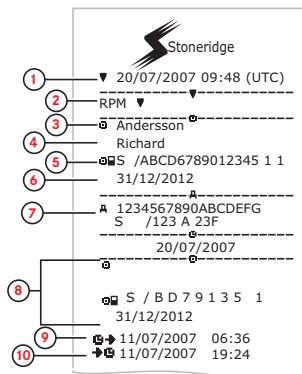

1. Data e ora.
2. Tipo di stampa. (velocità motore).
3. Cognome del titolare della carta.
4. Nome del titolare della carta.
5. Codice identificativo carta e nazione.
6. Data di scadenza della carta conducente.
7. Identificazione del veicolo. VIN, registrazione stato membro e VRN.
8. Informazioni sul conducente precedente (in ordine cronologico).
9. Data e ora d'inizio dei conducenti precedenti.
10. Data e ora finali dei conducenti precedenti.
11. Fascia di velocità del motore e tempo di durata.
12. Informazioni sul conducente precedente (in ordine cronologico).
13. Fascia di velocità del motore e tempo di durata.
14. Informazioni sull'ultima carta conducente.
15. Firma del conducente.

Stato D1/D2

Questa stampa elenca le variazioni di stato dei connettori posteriori (D1 e D2). Le uscite dei connettori posteriori dipendono dall'azienda.

Sul display appare il seguente messaggio (sulla seconda riga):

stato D1/D2

Stoneridge

1 20/07/2007 09:48 (UTC)

2 STATUS 1/2

3 Andersson

4 Richard

5 S /ABCD6789012345 1 1

6 31/12/2012

7 A 1234567890ABCDEFG

8 S /123 A 23F

15/07/2007

STATUS 1/2

STATUS	D1	D2	TIME
1	0		
0	0	00:00:48	
0	1	00:01:36	
1	0	00:04:48	
0	1	00:08:48	
1	1	00:13:52	
0	1	00:17:36	
1	0	00:21:36	
1	1	00:25:52	

10

1. Data e ora.
2. Tipo di stampa. (Stato D1/D2).
3. Cognome del titolare della carta.
4. Nome del titolare della carta.
5. Codice identificativo carta e nazione.
6. Data di scadenza della carta conducente.
7. Identificazione del veicolo. VIN, registrazione stato membro e VRN.
8. Data di stampa selezionata.
9. Variazioni di stato per i connettori e per la marcatura dell'orario.
10. Firma del conducente.

Foglio inserimenti manuali

Si tratta di un foglio di stampa per l'annotazione a mano dei dati.

Sul display appare il seguente messaggio (sulla seconda riga):

`schema ins. man.`

The image shows a printed form from Stoneridge with the following content and callouts:

- 1. 26/11/2007 07:41 (●●)
- 2. MO UTC+01h00
- 3. Andersson
Richard
- 4. S /ABCD6789012345 1 1
31/12/2012
- 5. A 1234567890ABCDEFG
S /123 A 23F
- 6. A → 23/11/07 08:41
- 7. → A 23/11/07 16:23
- 8. □

Below the callouts, there is a table with 5 rows and 3 columns of checkboxes:

<input type="checkbox"/>	<input type="checkbox"/>	<input checked="" type="checkbox"/>	-
<input type="checkbox"/>	<input type="checkbox"/>	<input checked="" type="checkbox"/>	-
<input type="checkbox"/>	<input type="checkbox"/>	<input checked="" type="checkbox"/>	-
<input type="checkbox"/>	<input type="checkbox"/>	<input checked="" type="checkbox"/>	-
<input type="checkbox"/>	<input type="checkbox"/>	<input checked="" type="checkbox"/>	-

1. Data e ora (ora locale).
2. Tipo di stampa (inserimenti manuali).
3. Nome e codice identificativo del titolare della carta.
4. Identificazione del veicolo. VIN, registrazione stato membro e VRN.
5. Ora di estrazione della carta.
6. Inserimenti manuali e durata.
7. Ora d'inserimento della carta.
8. Firma del conducente.

Dati e specifiche

Calcoli e limiti del DDS

Il DDS offre il *massimo* in termini di calcolo per consentire a conducenti e parchi macchine di essere conformi alla normativa (CE) 561/2006. Stoneridge non si assume la responsabilità di eventuali difetti o imprecisioni di questa funzione.

Generalmente per i suoi calcoli interni il DDS considera:

- Dati relativi all'attività sulla carta conducente.
- Requisiti generici conformi alla normativa (EC) 561/2006 relativi a tempo di guida, soste, riposi e settimane.
- Requisiti della Direttiva sull'orario di lavoro 2002/15/EC.
- Comprende il calcolo dei tempi di percorrenza su traghetto/treno.
- Ora UTC dell'orologio interno della VU.

I dati presentati dal DDS possono in alcuni casi non corrispondere a quanto indicato sulla normativa o all'interpretazione di alcune autorità di

controllo, in particolare in (ma non limitati a) casi di:

- Periodi di guida alternando tachigrafi analogici e digitali, con nuove carte conducente o senza carte conducente, nel cui caso è possibile che vengano a mancare dati importanti.
- Cambiamenti estremamente frequenti di attività.
- Carta conducente difettosa.
- Utilizzi in particolari condizioni di fuori campo.
- Guida in paesi AETR non UE.
- Trasporti internazionali su bus in cui sia valida la deroga dei 12 giorni.
- Altre eccezioni per cui non sia valida la normativa (CE) 561/2006.
- Fruizione di riposo settimanale compensativo.
- Determinate combinazioni di riposi settimanali ridotti e normali che iniziano e si concludono in settimane separate.
- Utilizzo opzionale dell'attività DISPONIBILITÀ per le pause.
- Differenze particolarmente marcate nella regolazione dell'ora tra veicoli in cui è stata inserita la carta conducente.

- Multi-equipaggio quando i conducenti hanno iniziato il periodo lavorativo giornaliero in tempi diversi.

DDS in dettaglio

La seguente tabella illustra le caratteristiche supportate dal DDS.

Tipo	Supportato Sì/NO
Tempo di guida giornaliero 4,5 + 4,5h	Sì
Tempo di guida prolungato 10h	Sì
Numero di guide prolungate in un periodo di 2 settimane	Sì
Pausa giornaliera 45 min	Sì
Pausa separata 15-30 min	Sì
Riposo giornaliero 11h	Sì
Riposo quotidiano ridotto 9h	Sì
Riposo quotidiano separato 3 + 9h	Sì
Numero di riposi quotidiani ridotti a partire dall'ultimo riposo settimanale (max 3)	Sì
Intervallo max tra riposi quotidiani (24h in caso di conducente singolo)	Sì
Tempo di guida settimanale 56h	Sì
Tempo di guida bisettimanale 90h	Sì
Riposo settimanale 56h	Sì

Riposo settimanale ridotto 24h	Sì
Intervallo max (144h a partire dalla fine)	Sì
Incarico a una settimana	Sì
Multi-equipaggio	Sì
Riposi regolari/ridotti in un periodo di due settimane (1+1)	Sì
Deroga dei 12 giorni per trasporti internazionali su bus.	NO
Riposo settimanale compensativo.	NO
Direttiva orario lavorativo.	Sì
Interruzioni del riposo quotidiano in caso di passaggio su traghetto o treno.	Sì
Regole specifiche AETR	NO

Nota bene!

Tutti i calcoli sono basati su settimane fisse in ora UTC e non locale.

Certificazione e approvazione

Il tachigrafo è approvato per l'uso nell'Unione Europea e certificato ITSEC

livello E3 superiore secondo la legislazione UE.

Numero di approvazione modello: e5-0002.

Evitare l'alta tensione

Interrompere l'alimentazione di corrente al tachigrafo se pensate che il veicolo abbia bisogno di diversi tentativi di avviamento a spinta.

Per maggiori informazioni su come interrompere l'alimentazione del tachigrafo, consultare il manuale di funzionamento del veicolo.

Può essere necessario ritrarre il tachigrafo se l'alimentazione è interrotta.

Nota bene!

L'alta tensione può causare danni permanenti al tachigrafo e ai suoi componenti elettronici. I danni che ne derivano invalidano la garanzia.

Dati memorizzati nel Tachigrafo

Il tachigrafo registra e memorizza diversi dati:

- Dati della carta conducente, tranne i dati della patente.
- Avvisi e malfunzionamenti relativi a tachigrafo e conducente, azienda e carte officina.
- Informazioni sul veicolo, dati contachilometri e velocità dettagliata per 24 ore.
- Manomissione del tachigrafo.
- La velocità del veicolo è continuamente memorizzata.

Nota bene!

Una velocità eccessiva per più di un minuto verrà memorizzata nel tachigrafo.

Dati di inserimento ed estrazione

Dati memorizzati per ciascuna carta conducente:

- Cognome e nome del titolare della carta.
- Numero della carta conducente, stato membro emittente della carta e data di scadenza della carta.
- Data e ora al momento dell'inserimento e dell'estrazione della carta conducente.
- Conteggio del contachilometri del veicolo al momento dell'inserimento e dell'estrazione della carta.
- Il numero di immatricolazione del veicolo e lo stato membro di immatricolazione del veicolo.
- Tempo di estrazione della carta per l'ultimo veicolo in cui la carta conducente è stata inserita.
- Lo specifico scomparto in cui la carta conducente è inserita.
- Indicazione in caso di registrazioni manuali delle attività.
- Selezione lingua del tachigrafo operata dal conducente.

Dati dell'attività dei conducente

Dati memorizzati per ciascun giorno e modifica dell'attività di guida:

- Stato di guida: singolo o parte di un equipaggio.
- Scomparto carta usato nel tachigrafo.
- Carta inserita o non inserita al momento della modifica dell'attività.
- Attività del conducente.
- Date e ora della modifica dell'attività.

Altri dati

Altri dati memorizzati nel tachigrafo:

- Velocità del veicolo dettagliata.
- Velocità eccessiva del veicolo per almeno 1 minuto.
- Eventi di azienda e officina

Dati memorizzati sulla carta

La carta conducente è unica e di conseguenza ne identifica il titolare. La carta inoltre memorizza diversi dati:

- Tempo di guida, attività e distanza.
- Informazioni sulla patente di guida del conducente.
- Alcuni avvisi e malfunzionamenti.

- Numero di immatricolazione del veicolo (VRN) per veicoli usati dal detentore della carta.
- Controlli eseguiti dalle autorità.

Se necessario, i dati sono memorizzati automaticamente sulla carta. In presenza di due conducenti, i dati vengono memorizzati sulle due rispettive carte.

Nota bene!

Normalmente, la carta conducente può memorizzare dati di guida per almeno 28 giorni. Dopo tale periodo, i dati più vecchi vengono sovrascritti da eventuali nuovi dati.

Dati di inserimento ed estrazione

Dati memorizzati per ciascun giorno e veicolo:

- Data e ora per il primo inserimento e l'ultima estrazione della carta conducente.
- Valore del contachilometri del veicolo al primo inserimento e all'ultima estrazione della carta conducente.

- Il numero di immatricolazione del veicolo e lo stato membro di immatricolazione del veicolo.

Dati dell'attività dei conducente

Dati memorizzati per ciascun giorno e modifica dell'attività di guida:

- Contatore di data e presenza giornaliera.
- La distanza totale coperta dal titolare della carta conducente.
- Stato di guida alla mezzanotte o all'inserimento della carta, conducente singolo o parte di un equipaggio.
- Una registrazione di ciascuna modifica nell'attività di guida.
- Stato di guida: conducente 1 o conducente 2
- Comparto carta usato nel tachigrafo.
- Carta inserita o non inserita al momento della modifica dell'attività.
- Attività del conducente.
- Date e ora della modifica dell'attività.

Compatibilità elettromagnetica

Il tachigrafo soddisfa i requisiti della direttiva n.10 della Commissione UE, revisione 03, certificato n. 03126, in relazione alla compatibilità elettromagnetica.

Tachigrafo Versione

Tachigrafo digitale SE5000 Rev 7.6.

Temperatura di funzionamento

da -25°C a +70°C

Versione merci pericolose secondo ADR:
da -25°C a +65°C.

ADR Tachigrafo

Veicoli per il trasporto di merci pericolose

La versione ADR del tachigrafo approvata per l'uso su veicoli adibiti al trasporto di merci pericolose. Differisce dal tachigrafo standard in quanto dispone di protezione da esplosione e di certificazione secondo la direttiva UE 94/9/EC.

Numero certificato test TÜV (Technischer Überwachungs Verein): ATEX 2507 X, con relativi supplementi.

Nota bene!

La protezione da esplosione del tachigrafo ADR è garantita solo a veicolo fermo e quando l'interruttore d'isolamento della batteria è aperto.

Il tachigrafo ADR Tachigrafo

Sul Tachigrafo ADR alcune funzioni sono disabilitate immediatamente a quadro spento:

- Le carte non possono essere espulse.
- Le stampe non sono possibili.

- L'illuminazione di fondo per tasti e display è spenta.

Nota bene!

Il Tachigrafo ADR entra nella modalità di risparmio energetico immediatamente dopo lo spegnimento.

Perché il Tachigrafo ADR sia completamente operativo, la chiave di accensione deve essere in posizione di chiave inserita o di accensione a seconda del produttore del veicolo.

Differenze visibili

Un Tachigrafo standard e un Tachigrafo ADR si distinguono per le seguenti caratteristiche:

1. Simbolo **Ex** sulla parte frontale del Tachigrafo
2. Classificazione ADR
3. Numero di certificazione del test TÜV

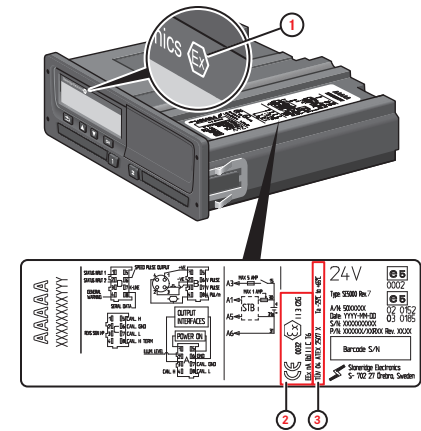

Contattare Stoneridge

Gli uffici vendita sotto elencati saranno grati di ricevere domande o suggerimenti relativi al Tachigrafo e alle istruzioni di funzionamento.

Regno Unito

Stoneridge Electronics Ltd
Charles Bowman Avenue
Claverhouse Industrial Park
Dundee DD4 9UB, Scotland
UK

Tel.: +44 (0)1382 866 400
Fax: +44 (0)1382 866 401
E-mail: amsales@stoneridge.com

Francia

Stoneridge Electronics France
Z.I. St. Etienne
F-64100 Bayonne
Francia

Tel.: +33 (0)5 59 50 80 40
Fax: +33 (0)5 59 50 80 41
E-mail: france.amsales@stoneridge.com

Germania

Stoneridge Aftermarket GmbH
Talweg 8
D-75417 Mühlacker-Lomersheim
Germania

Tel.: +49 7041 9695-10
Fax: +49 (0)7041 9695-55
E-mail: infode@stoneridge.com

Italia

Stoneridge Electronics s.r.l.
Viale Caduti nella Guerra di Liberazione, 568
00128 Rome
Italia

Tel.: +39 06 50 78 07 87
Fax: +39 06 50 89 001
E-mail: italy.amsales@stoneridge.com

Paesi Bassi

C.A.S.U. - Utrecht b.v.
Ravenswade 118
NL-3439 LD Nieuwegein
Paesi Bassi

Tel.: +31 (0)30 288 44 70
Fax: +31 (0)30 289 87 92
E-mail: info@casuutrecht.nl

Spagna

Stoneridge Electronics España
Avda. Severo Ochoa 38
Pol. Ind. Casa Blanca
28108 Alcobendas
Madrid
Spagna

Tel.: +34 91 662 32 22
Fax: +34 91 662 32 26
E-mail: spain.amsales@stoneridge.com

Svezia

Stoneridge Nordic AB
Gustav III:s Boulevard 26
SE-169 73 Solna
Svezia

Tel.: +46 (0)8 154400
Fax: +46 (0)8 154403
E-mail: info@stoneridgenordic.se

Tachigrafo	8
Tasti	
Conducente 1	8
Conducente 2	8
Frecci giù	9
Frecci su	9
Indietro	9
OK	9
Tempo indefinito	19
Test integrato	56

U

Unità veicolo (tachigrafo)	8
----------------------------------	---

V

Visualizzazione conducente, vedere Display	8
VRN (numero di immatricolazione del veicolo)	33

W

WTD	
Nei calcoli WTD	27



Stoneridge Electronics Ltd

Charles Bowman Avenue
Claverhouse Industrial Park
Dundee DD4 9UB, Scotland

Tel: +44 (0)1382 866 400
Fax: +44 (0)1382 866 401
E-mail: amsales@stoneridge.com

www.stoneridge-electronics.com

