

Vadītāja un uzņēmuma ROKASGRĀMATA

Digitālais tahogrāfs SE5000



STONERIDGE - APTVERTS KATRS LENĶIS

www.stoneridge-electronics.com

www.SE5000Exakt.com

Esiet sveicināts!

Paldies, ka izvēlējāties SE5000 Rev 7.6 Stoneridge digitālo tahogrāfu.

Stoneridge uzņēmuma darbinieku mērķis ir atvieglot jūsu - vadītāja vai autoparka īpašnieka - dzīvi. Jūsu SE5000 tahogrāfs ir konstruēts, ņemot vērā šo mērķi, sniedzot tādas funkcijas kā vienkāršas izvēlnes opcijas, ātru lejupielādi un attālās lejupielādes iespēju.

Šī rokasgrāmata

Izmantojiet šo rokasgrāmatu, lai uzzinātu, kā lietot tahogrāfu (transportlīdzekļa bloku, TB) tā, lai maksimāli izmantotu tā iespējas. Šī rokasgrāmata ir paredzēta gan vadītājiem, gan autoparku īpašniekiem, kuru transportlīdzekļos tiek uzstādīts tahogrāfs.

Rokasgrāmata sastāv no trīs daļām:

- **transportlīdzekļa vadītāja daļa** ar vadītājam paredzētu informāciju;
- **uzņēmuma daļā** ar informāciju uzņēmumam, kuram pieder transportlīdzeklis;
- **atsauču daļa** ar papildinformāciju uzzīņu vajadzībām.

Iesakām visiem lietotājiem vispirms izlasīt **vadītāja daļu**. Tādējādi jūs gūsiet pietiekamu informāciju, lai varētu sākt lietot tahogrāfu. Uzņēmumu īpašniekiem ir jāizlasa arī **uzņēmuma daļa**, lai izprastu savu atbildību. Pēc tam varat izmantot **atsauču daļu**, lai atrastu konkrētu informāciju, kas var būt nepieciešama tahogrāfa lietošanas laikā.

Izmaiņas

Stoneridge Electronics patur sev tiesības jebkurā brīdī ieviest izmaiņas konstrukcijā, aprīkojumā un tehniskajās specifikācijās. Līdz ar to jūs nevarat pamatot jebkādas pretenzijas ar datiem, attēliem vai aprakstiem šajā rokasgrāmatā.

Autortiesības

Nedrīkst pārdrukāt, tulkot vai citādi reproducēt visu rokasgrāmatu vai tās fragmentus bez rakstiskas Stoneridge Electronics AB atļaujas.

Darba drošība

Negadījuma risks!

Lietojiet tahogrāfu tikai tad, ja transportlīdzeklis ir nekustīgs. Tahogrāfa darbināšana braukšanas laikā novērsīs jūsu uzmanību no

satiksmes un var izraisīt satiksmes negadījumu.

Informācija internetā

Sīkāka informācija par Stoneridge digitālo tahogrāfu SE5000 un par Stoneridge Electronics Ltd ir atrodamā tīmekļa vietnē

www.stoneridgeelectronics.com

Neatveriet korpusu

Tahogrāfu ir uzstādījušas pilnvarotas personas.

Ir aizliegts atvērt tahogrāfa korpusu. Nav pieļaujamas tahogrāfa sistēmas modifikācijas vai iejaukšanās sistēmas darbībā. Modifikāciju aizlieguma marķējums ir izvietots printera korpusa iekšpusē. Šis marķējums nedrīkst tikt saplēsts.

Šeit ir parādīts modificēšanas aizlieguma marķējuma izvietojums un tā izskats neaiztiktā veidā.

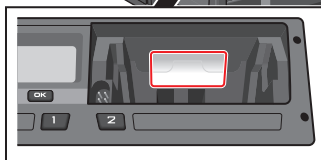
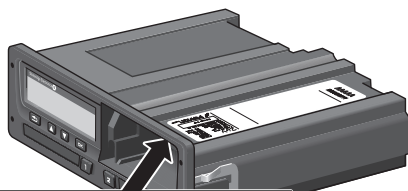

Pēc modifikāciju veikšanas šis marķējums var izskatīties šādi.

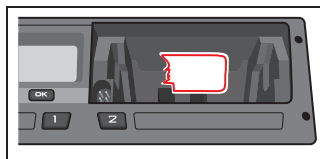

Ievērojiet!

Nepilnvarotas personas, kas pārveido šo ierīci, veic pretlikumīgu darbību, kuras smagums ir atkarīgs no attiecīgās valsts likumdošanas.

Citi dokumenti

Papildus šai vadītāja un uzņēmuma rokasgrāmatai pastāv vairāki citi dokumenti, kuros ir sniegta informācija par tahogrāfu.

- **Vadītāja īsā pamācība** — īsa informācija transportlīdzekļa vadītājam, kā lietot tahogrāfu.
- **Uzņēmuma īsā pamācība** — īsa informācija autoparka īpašniekam, kā lietot tahogrāfu.
- **Darbnīcas rokasgrāmata** — informācija sertificētām digitālo tahogrāfu darbnīcām. Šī informācija tiek izsniegta tikai darbnīcām, kas ir kvalificētas Stoneridge apmācības programmā.
- **Kontroles rokasgrāmata** — informācija kontroles dienesta darbiniekiem, kā veikt kontroles procedūras attiecībā uz tahogrāfu un vadītāja situāciju.

Satura rādītājs

Esiet sveicināts!	1	Pašreizējais ātrums	11	Darba laika direktīva (WTD)	20
Šī rokasgrāmata	1	Atlikušais braukšanas laiks .	11	DDS vadītāja scenārijos	20
Izmaiņas	1	Atlikušais atpūtas laiks.	12	Sāciet braukt ar DDS	20
Autortiesības	1	1. vadītājs un 2. vadītājs	12	Atlikušais braukšanas laiks	21
Darba drošība	1	UTC datums un laiks	12	Brīdinājums un iepriekšējais	
Informācija internetā	1	Vietējais datums un laiks	13	brīdinājums	21
Neatveriet korpusu	2	Prāmis/vilciens	13	Atpūtas pārtraukums	21
Citi dokumenti	2	Darba laiks	13	Dienas beigās	22
Satura rādītājs	3	Izvēlnes	14	Iknedējas braukšanas laika	
Vadītāja daļa	7	Kā tiek reģistrētas darbības? ..	14	limits	22
Tahogrāfs SE5000	8	Manuāli reģistrētas darbības	14	Kalendāra laika ierobežojums ..	22
Kartītes paliktņi	8	Pirms braukšanas sākuma	15	Prāmja vai vilciena scenārijs	23
Printera panelis	8	Ievietojiet kartīti	15	Prāmja/vilciena nosacījuma	
Pogas	9	Dienas beigās	16	aktivizēšana	24
Displejs	9	Vadītāja kartītes izņemšana	16	Braukšana neregistrējamajā	
Kustības sensors	9	Dati, kas tiek saglabāti kartītē	16	režīmā	25
Instrumentu paneļa		Divu vadītāju scenārijs	16	Sīkāk par atlikušo braukšanas	
integrēšana	9	Sākuma un beigu vietas	17	laiku	25
Dažādi displeja skati	10	Kartītes ievietošana	17	DDS aprēķini un ierobežojumi .	26
Displeja skats DDS IESLĒGTS .	10	Manuālā ievade	17	Pieejamības periods (POA)	26
Displeja skats DDS IZSLĒGTS .	10	Manuāli ievadīto ierakstu		DDS aprēķinos	26
Noklusējuma displejs	11	nomaiga	19	WTD aprēķinos	26
		Visu ievadīto datu dzēšana	19	INFO izvēlne	27
		Ātrā darbības atlase	19	Kā piekļūt INFO IZVĒLNEI	27

Kalendārā atlikušais laiks līdz atpūtai	27	Izdrukas	33	Uzņēmuma kartīte	44
Uzkrātais braukšanas laiks vadītājam 1/2	28	Izdrukāt datus uz papīra	33	Datu saglabāšana bloķēšanai/atbloķēšanai vai lejupielāde	44
Laiks līdz lejupielādei un kalibrēšanai	28	Skatīt datus displejā	34	Uzņēmuma kartītē saglabātie dati	44
Pārstrādāts izdevums	28	Papīra ruļļa nomaiņa	34	Tahogrāfā saglabātie uzņēmuma darbību dati	44
Uzņēmuma datu bloķēšana	29	Uzņēmuma daļa	37	Uzņēmuma iestatījumi	45
Vadītāja iestatījumi	29	Uzņēmuma pārbaude	38	Lejupielādes procesa rādīšana	45
Valodas maiņa	29	Saglabājiet ierakstus	38	WTD rādīšana ieslēgta/izslēgta	45
DDS rādīšana ieslēgta/izslēgta	30	Pārbaude ir nesekmīga	38	D8 datu formāts	45
DDS brīdinājumi ieslēgti/izslēgti	30	Darbnīcas pārbaude	39	Darbības iestatīšana, ieslēdzot un izslēdzot aizdedzes atslēgu	46
Laika maiņa	30	Bloķēt/atbloķēt datus	40	Taimauta iestatīšana manuālajiem ierakstiem	46
Vietējā laika maiņa	31	Transportlīdzekļa pārdošana	40	Transportlīdzekļa reģistrācijas numurs (VRN)	47
Vasaras laiks	31	Uzņēmuma kartītes ievietošana	40	DDS iestatījumi	47
Invertēt krāsas displejā	31	Cita uzņēmuma dati vēl arvien ir iekļauti	40	Tabula ar visiem DDS iestatījumiem	47
Skatīt transportlīdzekļa reģistrācijas numuru	32	Datu bloķēšana	41	DDS displeji	48
Enerģijas taupības režīms	32	Datu atbloķēšana	41	WTD iestatījumi	49
Tahogrāfa kopšana	32	Lejupielāde - kādēļ?	42	Atsauces daļa	51
Kartītes kopšana	33	Aprīkojums	42		
Kartītes sabojāšanas, pazaudēšanas vai nozagšanas gadījumā	33	Lejupielādes procedūra	42		
		Saglabājiet ierakstus	43		
		Sertifikāts — nelejupielādējamības gadījumā	43		
		Lejupielāde ar kontroles kartīti	43		

Simboli	51	Sertificēšana un apstiprināšana	86	Zviedrija	90
Simbolu kombinācijas	53	Nepieļaujiet augstu spriegumu	86	Alfabētiskais rādītājs	91
Pieejamās valodas	53	Tahogrāfā saglabātie dati	87		
Pieejamās valstis	54	Datu ievadīšana un izņemšana	87		
lekšējais tests	56	Vadītāja darbību dati	87		
Displeja paziņojumi	58	Citi dati	87		
Izdrukas piemēri	71	Dati, kas tiek saglabāti kartītē	87		
Dienas izdruka (no kartītes)	72	Datu ievadīšana un izņemšana	88		
Dienas izdruka (no kartītes), turpinājums	73	Vadītāja darbību dati	88		
Dienas izdruka (TB)	74	Elektromagnētiskā savietojamība	88		
Dienas izdruka (TB), turpinājums	75	Tahogrāfa versija	88		
Gadījumi un kļūdas (no kartītes)	76	Darba temperatūra	88		
Gadījumi un kļūdas (no TB)	77	ADR tahogrāfs	89		
Braukšanas laika informācija	78	Bīstamo preču transportlīdzekļi	89		
Tehniskie dati	79	ADR tahogrāfs	89		
Ātruma pārsniegšana	80	Redzamās atšķirības	89		
Transportlīdzekļa ātrums	81	Sazinieties ar Stoneridge	90		
Dzinēja apgriezieni (apgr./min)	82	Apvienotā Karaliste	90		
D1/D2 statuss	83	Francija	90		
Manuālās ievades lapa	84	Vācija	90		
Dati un specifikācijas	85	Itālija	90		
DDS aprēķini un ierobežojumi	85	Nīderlande	90		
Papildinformācija par DDS.	86	Spānija	90		

Vadītāja daļa

Vadītāja daļa satur šādu informāciju:

- **SE5000 tahogrāfs** — apraksts tam, ko jūs redzat SE5000 tahogrāfā, kartītes paliktņim, printera panelim, pogām un dažādiem displeja rādījumiem. Visbeidzot, tiek sniegta informācija par to, kā darbības tiek reģistrētas.
- **Pirms braukšanas sākuma** — informācija par biežāk veicamajām darbībām ar tahogrāfu.
- **Ievietojot kartīti** — apraksta, kā veikt manuālo ievadi.
- **Vadītāja iestatījumi** — šajā nodaļā ir uzskaitīti visi iestatījumi, kas ir pieejami vadītājam.
- **Vadītāja kartīte** — kā ievietot un izņemt kartīti.
- **Izdrukas** — kā izmantot iebūvēto printeri.

Tahogrāfs SE5000

Šeit sniegts ir īss tahogrāfa apraksts. Tālāk attēlā ir parādīts tas, ko jūs redzat, iekāpjot transportlīdzeklī un pieskaroties jebkurai tahogrāfa pogai. Parasti tahogrāfs nav aktīvs un tā displeja logā netiek rādīta informācija, tomēr, nospiežot jebkuru pogu, tas tiek aktivizēts.



Tahogrāfs tiek saukts arī par transportlīdzekļa bloku (TB). Papildus tahogrāfam transportlīdzeklī un tahogrāfam ir pievienots arī kustības sensors. Sīkāka informācija par sensoru un integrēšanu ar transportlīdzekli ir sniegta sadaļā nodaļa **Kustības sensors** lappusē 9. lpp. un sadaļā nodaļa **Instrumentu paneļa integrēšana** lappusē 9. lpp.

Kartītes paliktņi

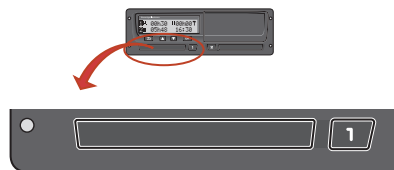

Pastāv divi kartīšu paliktņi, kuros var ievietot vadītāja kartīti.

- **1. paliktņi** darbina ar pogu ar apzīmējumu **1**, un tas ir paredzēts pašreizējā vadītāja kartītei.
- **2. paliktņi** darbina ar pogu ar apzīmējumu **2**, un tas ir paredzēts līdzvadītāja kartītei.
- **Paliktņu atvēršana un aizvēršana**
 - **Lai atvērtu:** nospiediet pogu un turiet to nospiestu, līdz paliktņis atveras.
 - **Aizveriet** paliktņi, to viegli piespiežot.

Printera panelis

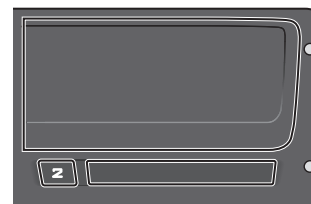

Aiz printera paneļa atrodas printeris, kas satur papīra kaseti ar papīra rulli. Printeris tiek izmantots, piem., lai veiktu izdrukas informācijai, kas ir saglabāta tahogrāfā. Drukātais papīrs tiks izvadīts caur nelielu atveri printera paneļa apakšā.

Pogas

- ➔ **Atpakaļ**
 - Pāriet atpakaļ izvēlnē.
 - Atgriežas standarta ekrānā (nospiediet atkārtoti)

- ▼ **Bultiņa uz augšu**
 - Pāriet uz augšu izvēlnē vai skatu kopumā
 - Palielina vērtību
 - Pārslēdz opcijas

- ▼ **Bultiņa uz leju**
 - Pāriet uz leju izvēlnē vai skatu kopumā
 - Samazina vērtību
 - Pārslēdz opcijas

- OK **OK**
 - Atver izvēlni
 - Apstiprina atlasi
 - Pārvietojas horizontāli izvēlnē
 - Dzēš ziņojumu vai brīdinājumu

Displejs

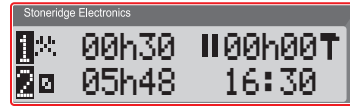

Displejs, tāpat kā jebkuras citas iekārtas displejs, tiek izmantots dažādos veidos:

- Pamatā displejs tiek izmantots informācijas parādīšanai.
- Kopā ar četrām pogām (pogām, kurām nav ciparu), displejs tiek izmantots, lai pārvietotos izvēlņu sistēmā.
- Displejs nodrošina arī atgriezenisko saiti, kad tiek ievadīta informācija tahogrāfā vai tiek mainīti iestatījumi.

Kustības sensors

Kustības sensors jeb vienkārši sensors pārraida kustības signālus no transportlīdzekļa uz tahogrāfu. Tas ir daļa no tahogrāfa aprīkojuma, un to nedrīkst modificēt vai iejaukties tā darbībā. Jebkādi mēģinājumi iejaukties sensora vai sensora kabeļa darbībā tiek reģistrēti tahogrāfā.



Instrumentu paneļa integrēšana

Dažos transportlīdzekļos daļa no tahogrāfa informācijas var tikt parādīta integrētā displejā. Piemēri informācijai, kas var tikt parādīta šādā veidā:

- Ātrums
- Nobrauktais attālums
- Uzkrātais dienas braukšanas laiks
- Uzkrātais braukšanas laiks
- Ziņojumi, brīdinājumi un darbības traucējumi.

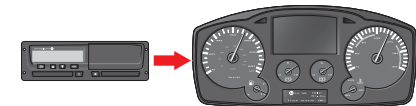

Dažādi displeja skati

Tahogrāfā ir divi standarta displeju skatu komplekti, kurus var viegli pārlūkot, izmantojot bultiņu pogas. Atkarībā no zemāk redzamajiem diviem iestatījumiem, skatu komplekti var atšķirties.

- **DDS IESLĒGTS (Vadītāja lēmumu atbalsts ieslēgts).**
- **DDS IZSLĒGTS (Vadītāja lēmumu atbalsts izslēgts).**

Displeja skats DDS IESLĒGTS

Standarta skatu komplektā DDS tiek parādīts un ir pieejami šādi skati:

- Noklusējuma displejs.
- Darba laiks *.
- Pašreizējais ātrums.
- Atlikušais braukšanas laiks.
- Atlikušais atpūtas laiks.
- Prāmis/vilciens **.

* Ja šī opcija ir iespējota, papildinformāciju skatiet sadaļā DDS.

** Ja šī opcija ir aktīva, papildinformāciju skatiet sadaļā DDS.

Displeja skats DDS IZSLĒGTS

DDS var tikt atslēgts un tādā gadījumā skatu komplekts ietver šādus elementus:

- Noklusējuma displejs.
- Vadītājs 1.
- Vadītājs 2.
- UTC datums un laiks.
- Vietējais datums un laiks.
- Pašreizējais ātrums.

Noklusējuma displejs

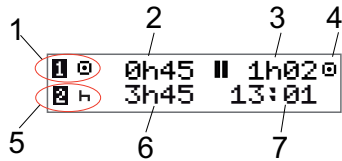

1. Vadītāja pašreizējā darbība.
2. Braukšanas laiks kopš pēdējā pārtraukuma/atpūtas, ja transportlīdzeklis pārvietojas, pretējā gadījumā pašreizējās darbības ilgums.
3. Vadītāja uzkrātais pārtraukumu laiks.
4. Tahogrāfa darba režīms (Darba režīms tiek automātiski uzsākts, ja nav ievietota kartīte, vai arī tahogrāfā ir ievietota vadītāja kartīte).
5. Otra vadītāja pašreizējā darbība.
6. Otra vadītāja darbības ilgums.
7. Vietējais laiks.

Pašreizējais ātrums

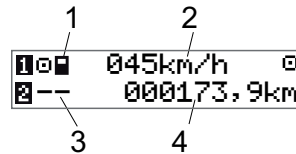

1. Paliktņī 1 ievietotās kartītes tips.
2. Pašreizējais ātrums.
3. Paliktņī 2 ievietotās kartītes tips.
4. Odometrs.

Atlikušais braukšanas laiks

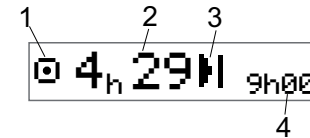

1. Tiek rādīts atlikušā braukšanas laika skats.
2. Atlikušais braukšanas laiks līdz nākamajai darbībai.
3. Nākamā darbība (dienas atpūtas sākums).
4. Cik ilgam ir jābūt atpūtas laikam, lai saņemtu jaunu braukšanas laiku.

Atlikušais atpūtas laiks.

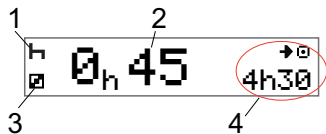

1. Vadītāja pašreizējā darbība (atpūta).
2. Atlikušais atpūtas laiks līdz būs pieejams jauns braukšanas laiks.
3. Otra vadītāja pašreizējā darbība (pieejams).
4. Pieejamais braukšanas laiks pēc šī pārtraukuma/atpūtas.

1. vadītājs un 2. vadītājs

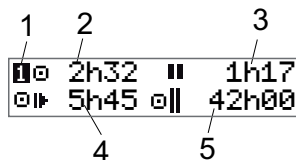

1. Norāda, vai tiek rādīta vadītāja vai līdzvadītāja (2. vadītāja) informācija.
2. Braukšanas laiks kopš pēdējās atpūtas pauzes.
3. Uzkrātais pārtraukumu laiks.
4. Dienas braukšanas laiks.
5. Uzkrātais braukšanas laiks pašreizējā un iepriekšējā nedēļā.

UTC datums un laiks

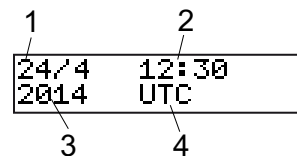

1. Datums.
2. UTC laiks.
3. Gads.
4. Norāda, ka tiek izmantots UTC laiks.

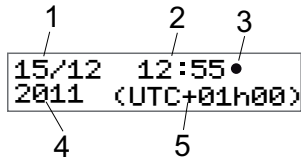
Vietējais datums un laiks

1. Datums.
2. Vietējais laiks.
3. Vietējā laika ikona.
4. Gads.
5. Vietējās laika joslas novirze.

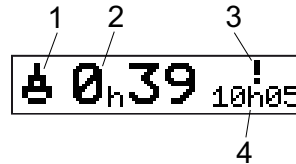
Prāmis/vilciens



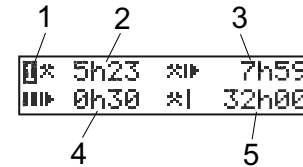

1. Prāmja/vilciena atveidojums.
2. Atlikušais pārtraukuma laiks (maksimāli 1 stunda).
3. Indikators, kas nosaka, ka iestatījums Pārtraukuma laiks ir jāsamazina atbilstoši iestatījumam Ikdienas atpūtas periods 24 stundu periodā.
4. Atlikušais ikdienas atpūtas laiks.

Darba laiks

1. Norāda, ka tiek rādīta transportlīdzekļa vadītāja informācija.
2. Darba laiks kopš pēdējās atpūtas pauzes.
3. Dienas darba laiks.
4. Dienas pārtraukuma laiks.
5. Nedēļas darba laiks.

Izvēlnes





Displejam ir četras galvenās izvēlnes, kas tiek izmantotas atlasas veikšanai un iestatījumiem. Varat pārvietoties izvēlnēs, izmantojot tahogrāfa pogas.

 DRUKĀT	Izdrukas atlase
 IESTATĪJUMI	Pieejamie iestatījumi
 VIETAS	Sākuma/beigu vietu, neregistrējamā režīma vai prāmja/vilciena atlase
 INFORM.	Izvēlnē INFO varat pārslēgties starp pieciem dažādiem displeja skatiem; sk. nodaļa INFO izvēlne lappusē 27.

Kā tiek reģistrētas darbības?

Vadītāja un līdzvadītāja dienas gaitā veiktās darbības tiek reģistrētas vadītāja kartītē.

Pieejamās darbības:

 Braukšana	Braucot ar transportlīdzekli.
 Darbs	Strādājot, kamēr transportlīdzeklis stāv uz vietas, piemēram, veicot transportlīdzekļa iekraušanu.
 Pieejams	Nestrādājot, piemēram, laikā, kad esat līdzvadītājs.
 Atpūta	Atpūtas pauzes laikā.
 ?	Nezināma darbība Nav ierakstīts darbības tips.

Manuāli reģistrētas darbības

Zemāk ir aprakstītas divas galvenās situācijas, kurās darbības tiek reģistrētas manuāli:

- Informāciju, kā reģistrēt darbības, kad nav ievietota vadītāja kartīte, skatiet iepriekš
- Ja transportlīdzeklis stāv uz vietas un jūs vēlaties mainīt pašreizējo darbību, kuru ir iestatījis tahogrāfs. Piemēram, varat mainīt vadītāja darbību no **Darbs** uz **Atpūta**. Vairākas reizes ātri nospiediet pogu **1** (lai veiktu atlasīto vadītājam) vai pogu **2** (lai veiktu atlasīto līdzvadītājam), līdz tiek rādīta vēlamā darbība. **Opcija Vadišana** vienmēr ir atlasīta automātiski, un to nevar mainīt.

Ievērojiet!

Satiksmes drošības apsvērumu dēļ jūs drīkstat darbināt tahogrāfu tikai tad, ja transportlīdzeklis stāv uz vietas.

Pirms braukšanas sākuma

Zemāk ir aprakstīta normāla darba diena ar vienu vadītāju, kad:

- **Vadītāja kartīte ir izņemta** iepriekšējās darba dienas beigās.
- **Vadītājs atpūtās**, līdz kartīte tika atkal ievietota.
- **Vadītāja kartīte atkal tika ievietota**, kad sākās jauna darba diena.

Ievērojiet!

Vadītāja kartītei jābūt ievietotai tahogrāfā, lai varētu identificēt vadītāju. Vadītāja kartīte ir personīga, un to nedrīkst izmantot neviens cits, kā tikai kartītes likumīgais turētājs.

Ievietojiet kartīti

Tā kā šis ir viena vadītāja scenārijs, tiek izmantots kartītes paliktnis 1. 2. vadītāja klātbūtnes gadījumā tam ir jāievieto sava kartīte 2. paliktņī.

1. Nospiediet un turiet nospiestu tahogrāfa pogu **1**, līdz paliktnis atveras.
2. Ievietojiet kartīti tā, lai mikroshēma būtu vērtā uz priekšu un uz augšu.

3. Aizveriet paliktni, viegli spiežot to uz priekšu.

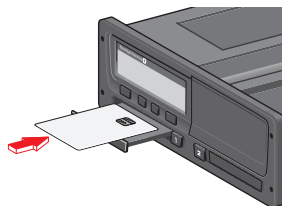

Displejs uz brīdi parādīs jūsu vārdu, pēdējās jūsu kartītes izņemšanas laiku un tad parādīs:

Vai atpūta līdz šim
brīdim?

4. Nospiediet **OK**. Displejā parādīsies:
Beigu valsts
5. Atlasiet jūsu brauciena galapunkta valsti un nospiediet **OK**. Displejā parādīsies:
Sākuma valsts
6. Atlasiet jūsu brauciena sākuma valsti un nospiediet **OK**. Displejā parādīsies:
Vai drukāt ierakstus?
7. Atlasiet, vai ir jāveic ievadīto datu izdruka, atlasot **YES** vai **NO**, un pēc

tam nospiediet **OK**.
8. Nospiediet **OK**, lai apstiprinātu.
Displejā parādīsies:

**Gatavs
braukšanai**

Tagad esat gatavs braukšanai.

Kartītes paliktnis būs bloķēts:

- Kamēr transportlīdzeklis brauc.
- Kamēr tahogrāfs apstrādā vadītāja kartīti.
- Ja ir pārtraukta tahogrāfa barošana.

Ievērojiet!

Ja galapunkta valsts tika atlasīta, kad jūs izņēmāt kartīti, jums tā nav jāreģistrē no jauna. Tahogrāfs automātiski neprasa sākuma/beigu vietu, ja kartīte tika izņemta pirms mazāk nekā 9 stundām.

Ievērojiet!

Ja tahogrāfs nespēj nolasīt kartīti (vadītāja kartītes autentifikācija), skatiet nodaļa **Displeja paziņojumi** lappusē **58**. lpp.

Dienas beigās

Kad dienas braukšana ir pabeigta vai kad vadītājs un līdzvadītājs mainās vietām, kartīte bieži tiek izņemta no tahogrāfa.

Vadītāja kartītes izņemšana

1. Nospiediet tahogrāfa pogu **1** vai **2**.
Displejā parādīsies:

Beigu valsts Portugāle

2. Atlasiet galamērķa valsti un nospiediet **OK**, lai apstiprinātu. Dati tiek saglabāti kartītē un paliktņis tiek atvērts.
3. Viegli paspiediet kartīti uz augšu caur atveri paliktņi vai spiediet paliktņa malu uz leju, līdz vadītāja kartīte tiek izgrūsta ārā.
4. Aizveriet paliktņi, viegli spiežot to uz priekšu.

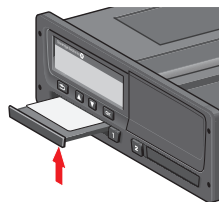

Ievērojiet!

Kartīti nevar izņemt:

- braukšanas laikā;
- laikā, kamēr dati kartītē tiek apstrādāti;
- (ADR transportlīdzekļiem) laikā, kamēr aizdedzes atslēga ir izslēgtā stāvoklī.

Dati, kas tiek saglabāti kartītē

Visas darbības, tostarp braukšana, strādāšana un atpūta, tiek reģistrētas vadītāja kartītē, kā arī tahogrāfā. Braukšanas laikā kartītei ir jābūt ievietotai tahogrāfā; ja nomaināt transportlīdzekli, jums ir jāņem kartīte līdzi uz nākamo transportlīdzekli. Kartīte der visiem tahogrāfiem neatkarīgi no to modeļa. Līdz ar to jūsu kartītē vienmēr būs atjaunināti vadītāja dati.

Vadītāja kartīte uzglabā datus līdz savas iekšējās atmiņas robežām, parasti vismaz 28 dienas. Pēc šī limita sasniegšanas jaunie dati pārrakstīs vecākos datus.

Divu vadītāju scenārijs

Pašreizējā vadītāja kartītei vienmēr jābūt ievietotai paliktņī **1**, savukārt līdzvadītāja kartītei jāatrodas paliktņī **2**. Kad vadītāji mainās vietām, viņiem ir jāapmaina arī kartītes, lai braukšanas laiks tiktu reģistrēts pašreizējā vadītāja kartītē.

Sākuma un beigu vietas

Darba dienas sākumā un beigās tahogrāfam ir jāzina gan brauciena sākuma, gan beigu vieta.

Jūs varat reģistrēt šīs vietas jebkurā dienas laikā (arī manuālās ievades procedūras laikā). Izņemot vadītāja kartīti, jums tiks uzdots jautājums par beigu vietas ievadišanu.

Lai reģistrētu vietas darba dienas laikā, rīkojieties šādi:

1. Nospiediet **OK**, lai tiktu parādīta izvēlne.
2. Atlasiet:

VIETAS

3. Nospiediet **OK** un pārejiet uz:
Sākuma vieta
4. Nospiediet **OK** un atlasiet vietu.
5. Nospiediet **OK**, lai apstiprinātu.
6. Lai reģistrētu galapunkta vietu, vēlreiz veiciet to pašu procedūru, bet pārejiet uz:

Beigu vieta

7. Nospiediet **OK**, lai apstiprinātu galapunkta vietu. Jūsu vietas ir reģistrētas.

Kartītes ievietošana

Ja esat veicis darbības laikā, kad nav bijusi ievietota vadītāja kartīte, jums šīs darbības ir jāreģistrē manuāli. Mēs pieņemam, ka jūs reģistrēsiet darbības nākamajā reizē, kad jūs ievietosiet vadītāja kartīti. Lūdzu, ņemiet vērā, ka visas darbības ievada vietējā laikā.

Manuālā ievade

Šajā scenārijā ir aprakstīta situācija, kad jāveic manuālā ievade (ar ievietotu kartīti). Lūdzu, ņemiet vērā, ka visdrīzāk jums displeja rādījums atšķirsies.

- **Piektdiena, plkst. 15.23 18/3 2011:** Jūs ieradāties un izņēmt vadītāja kartīti.
- **No 15.23 līdz 18.00:** Jūs veicāt citus darbus.
- **No 18.00 visu nedēļas nogali līdz 08.00 pirmdien, 21/3:** Jūs atpūtāties.
- **No 08.00 līdz 08.40:** Jūs bijāt pieejams.
- **No 08.40 līdz 09.37:** -jūs veicāt citus darbus ar neregistrējamu laiku. Neregistrējamais laiks ir laiks, kas nav jāreģistrē vadītāja kartītē, piemēram,

braukšanas laikā izmantojot analogu tahogrāfu.

- **Pirmdiena, plkst. 09.37 21/3 2011:** Jūs ieviejojat vadītāja kartīti.

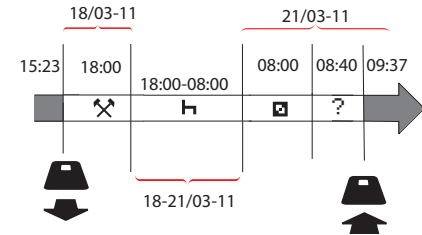

Lai reģistrētu manuālo ievadi saskaņā ar aprakstīto scenāriju, rīkojieties šādi:

1. Ieviejojiet vadītāja kartīti. Displejā parādīsies:
Vai atpūta līdz šim brīdim?
2. Nospiediet **NO** un nospiediet **OK**. Displejā parādīsies:
Veikt man. ievadi?
3. Nospiediet **OK**. Displejā tiks parādīts datums un laiks pēdējai kartītes izņemšanai, kā arī šāda informācija:
maiņas beigas

Jūs tagad ievadīsiet citu darbu, ko veicāt 18/3.

4. Atlasiet simbolu ✕.



5. Nospiediet **OK**.



6. Datums 18/03 ir pareizs, bet 21/3 pa labi ir jānomaina uz **18/03**. Nomainiet to, ar bultiņu pogām ritinot atpakaļ līdz **18/03**.



7. Nospiediet **OK**, lai apstiprinātu.

8. Nomainiet pulksteni (stundas) uz **18**, ritinot uz priekšu līdz **18.37**, un nospiediet **OK**.



9. Nomainiet minūtes uz **00**, ritinot uz priekšu līdz **18.00**, un nospiediet **OK**.

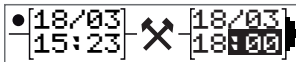

10. Vēlreiz nospiediet **OK**, lai apstiprinātu. Displejā tiks parādīts datums un laiks, kad tika pabeigti citi darbi, kā arī šāda informācija:

beigt
pārslēgt

Jūs tagad ievadīsiet savas atpūtas laiku

11. Atlasiet atpūtas simbolu H un nospiediet **OK**.



12. Nospiediet **OK**, lai apstiprinātu datumu (**21/03**, kas jau ir pareizs).

13. Nomainiet stundu, ritinot līdz **08**, un nospiediet **OK**.

14. Nomainiet minūtes, ritinot līdz **08.00**, un nospiediet **OK**.

15. Tā kā atpūta pārsniedza deviņas stundas, displejā parādās šāda informācija.

Sākuma valsts

16. Atlasiet sākuma valsti un nospiediet **OK**.

17. Vēlreiz nospiediet **OK**, lai apstiprinātu. Datums un laiks, kad atpūta beidzās, tiek rādīts kopā ar šādu informāciju:

maiņas sākums

Jūs tagad ievadīsiet laiku, kad bijāt pieejams.

18. Atlasiet pieejamības simbolu □ un nospiediet **OK**.



19. Nospiediet **OK**, lai apstiprinātu datumu (**21/03**), kas jau ir pareizs.

20. Nomainiet stundu, ritinot līdz **08**, un nospiediet **OK**.

21. Nomainiet minūtes, ritinot līdz **08.40**, un nospiediet **OK**.

22. Vēlreiz nospiediet **OK**, lai apstiprinātu. Datums un laiks, kad pieejamības periods beidzās, tiek rādīts kopā ar šādu informāciju:

maiņas sākums

Jūs tagad reģistrēsiet neapreķināto laiku. Tas *netiks* reģistrēts vadītāja kartītē.

23. Atlasiet **?** simbolu un nospiediet **OK**.

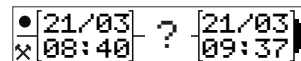

24. Tiek rādīts pareizais laiks starp pēdējo darbību (neapreķināto laiku) un laiku,

kad kartīte tika ievietota. Nospiediet

OK, lai apstiprinātu.

25. Vēlreiz nospiediet **OK**, lai apstiprinātu.

Jūs tagad esat ievadījis visu darba, atpūtas un pieejamības laiku, kā arī neapbrīnināto laiku periodam, kad nebija ievietota kartīte.

Tiek parādīta šāda informācija:

Vai drukāt ierakstus?

26. Atlasiet, vai ir jāveic ievadīto datu izdruka, atlasot **YES** vai **NO**. Mēs pieņemam, ka jūs neveiksiet izdruku (informācija par izdrukām ir atrodama nodaļā nodaļa **Izdrukās** lappusē **33**).
27. Nospiediet **OK**. Tiek rādīts jautājums:

Vai apstiprināt ievadi?

28. Nospiediet **OK**, lai apstiprinātu un saglabātu ievadnes. Tagad displejā parādīsies:

Gatavs braukšanai

Manuāli ievadīto ierakstu nomaiņa

Jūs varat atgriezties un izmainīt manuāli ievadītos ierakstus jebkurā laikā, izmantojot pogu **Atpakaļ**.

Varat veikt izmaiņas tikai pirms tam, kad esat atbildējis ar **YES** (JĀ) uz jautājumu:

Vai apstiprināt ierakstus?

1. Nospiediet **NO** un nospiediet **OK**.
2. Atlasiet šādu punktu:
Mainīt ierakstu?
3. Nospiediet **OK**, un atkal tiek parādīts pirmais manuāli ievadītais ieraksts.
4. Pārejiet uz ierakstu, kuru vēlaties mainīt. Veiciet izmaiņas, sekojot augstāk aprakstītajai procedūrai.

Visu ievadīto datu dzēšana

Lai sāktu no jauna, rīkojieties šādi, kad ekrānā tiek rādīts:

Vai apstiprināt ierakstus?

5. Atlasiet **NO** un atlasiet:
Dzēst visus ierakstus
6. Nospiediet **OK** un reģistrējiet jaunus ierakstus, sekojot augstāk aprakstītajai procedūrai.

Ievērojiet!

Manuālais režīms tiek slēgts, kad transportlīdzeklis sāk braukt vai arī kad ar tahogrāfu nav veiktas darbības ilgāk par 1 vai 20 minūtēm (atkarībā no iestatījumiem).

Ātrā darbības atlase

Kamēr transportlīdzeklis stāv, vadītājam un līdzvadītājam var manuāli izvēlēties šādus darbības veidus:

 Darbs

 Atpūta

 Pieejams



1. Kamēr kartīte vēl atrodas tahogrāfā, īsi nospiediet (1/2) pogu. Ja esat vadītājs, jums ir jāizmanto poga (1), ja esat 2. vadītājs (līdzvadītājs), jums ir jāizmanto poga (2).
2. Vēlreiz īsi nospiediet, līdz parādās pareizais simbols.
3. Pagaidiet, kamēr tahogrāfs pārslēgsies atpakaļ uz atlasīto skatu (kuru jūs bijāt iepriekš atlasījis).

Darba laika direktīva (WTD)

Šī Stoneridge digitālā tahogrāfa versija atbilst ES Darba laika direktīvas (2002/15/EK) prasībām.

DDS vadītāja scenārijs

DDS aprēķinos ir iekļauta gan darba laika direktīva, gan prāmja/vilciena režīms.

DDS ir aprakstīta braukšanas scenārijā, kuram ir šādi komponenti:

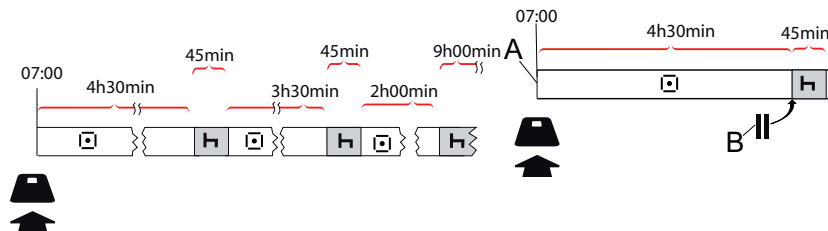

Galvenā šī scenārija daļa tiks aprakstīta zemāk kopā ar Atlikušā braukšanas laika skatu.

Sāciet braukt ar DDS

Pieņemsim, ka jūs sākat braukt no rīta, piem., plkst. septiņos no rīta. Attēlā tālāk ir parādīts, kā vienlaikus tiek ievietota kartīte un sākta braukšana (A).

Saskaņā ar spēkā esošajiem normatīviem, jums ir atļauts braukt 4 stundas un 30 minūtes, pirms jums ir jāveic 45 minūšu atpūtas pauze (vai 15+30 minūtes). Uzkrātā braukšanas laika beigas tiek atzīmētas ar simbolu attiecīgajā pozīcijā (B).

Atlikušais braukšanas laiks

DDS seko jūsu braukšanas laikam un parāda atlikušo braukšanas laiku.

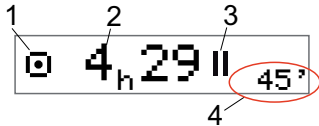

1. Ikona norāda, ka šis ir atlikušā braukšanas laika skats.
2. Jūs drīkstat braukt vēl 4 stundas un 29 minūtes līdz atpūtas pauzei.
3. Nākamā nepieciešamā darbība būs atpūtas pauze.
4. Nākamajai atpūtas pauzei ir jābūt vismaz 45 minūtes garai.

Brīdinājums un iepriekšējais brīdinājums

Kad ir atlikušas 15 minūtes braukšanai, tahogrāfs izdos iepriekšējo brīdinājumu. Kad jums ir jāpārstāj braukt, parādīsies brīdinājums.

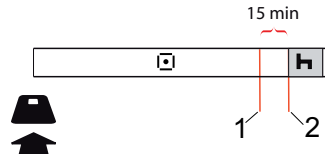

1. Iepriekšējais brīdinājums - tiks parādīts 15 minūtes pirms atlikušā braukšanas laika beigām.
2. Brīdinājums - tiks parādīts, kad atlikušais braukšanas laiks būs beidzies.

Atpūtas pārtraukums

Līdzīgi Atlikušā braukšanas laika skatam, atpūtas laikā DDS rādīs Atlikušā atpūtas laika skatu.

45min



Šis ir pirmais pārtraukums pēc 4,5 stundu braukšanas.

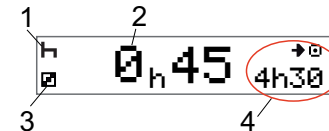

1. Vadītājs atpūšas.
2. Atlikušais atpūtas laiks ir 45 minūtes.
3. Pieejamība ir līdzvadītājam atlasītā darbība.
4. Jūs varat braukt 4 stundas un 30 minūtes, kad atpūta būs pabeigta.

Dienas beigās

Dienas beigās nākamā darbība ir pārmainījies uz Ikdienas atpūtu.



Pēc dienas ar: 4,5 stundu braukšanu, 45 minūšu pauzi, 3,5 stundu braukšanu, 45 minūšu pauzi un, visbeidzot, 1 stundas un 28 minūšu braukšanu, tiek parādīts šāds paziņojums:

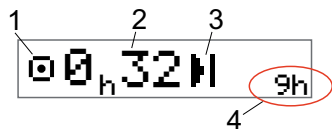

1. Ikona norāda, ka šis ir atlikušā braukšanas laika skats.
2. Jūs drīkstat braukt vēl 32 minūtes līdz nākamajai atpūtas reizei.
3. Ikona, kas norāda uz nākamā nepieciešamo darbību, būs Ikdienas atpūta.
4. Norādot, ka jums ir jāatpūšas 9 stundas.

Iknedēļas braukšanas laika limits

Kad nedēļas braukšanas laika limits tuvojās beigām, displeja skats izskatīsies šādi:

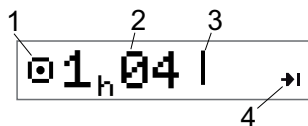

1. Ikona norāda, ka šis ir atlikušā braukšanas laika skats.
2. Atlikušais braukšanas laiks šai nedēļai.
3. Ikona, kas norāda, ka jāveic iknedēļas atpūta.
4. Ikona, kas norāda, ka jāgaida līdz nākamajai nedēļai, lai saņemtu papildu braukšanas laiku. Jums ir jāsaņem nākamā nedēļa pēc UTC laika.

Kalendāra laika ierobežojums

Kad nākamā nepieciešamā darbība būs iknedēļas atpūta, atlikušā braukšanas laika skats rādīs šādi:

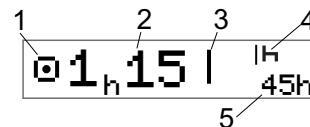

1. Ikona norāda, ka šis ir atlikušā braukšanas laika skats.
2. Atlikušais braukšanas laiks šai nedēļai.
3. Ikona, kas rāda, ka jums ir jāveic iknedēļas atpūta, lai saņemtu papildu braukšanas laiku.
4. Ikona, kas rāda, ka iknedēļas atpūta ir jāuzsāk nekavējoties pēc braukšanas laika beigām.
5. Rāda atpūtas ilgumu (45 stundas).

Prāmja vai vilciena scenārijs

Regulāras ikdienas atpūtas laikā saistībā ar braucieni ar prāmi vai vilcienu pastāv iespēja divreiz pārtraukt atpūtu, iebraucot un nobraucot no prāmja vai vilciena. Lai pareizi aprēķinātu ikdienas atpūtu DDS vajadzībām, ievadiet īpašo prāmja/vilciena nosacījumu tieši pirms uzbraukšanas/nobraukšanas no prāmja/vilciena, kā norādīts attēlā zemāk.

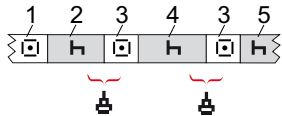

1. Uzbraukšana uz prāmja/vilciena
2. Atpūta, gaidot prāmju/vilcienu terminālī.
3. Uzbraukšana/nobraukšana no vilciena/prāmja.
4. Atpūta prāmja/vilciena brauciena laikā.
5. Turpmākā atiestatīšana pēc brauciena ar prāmi/vilcienu.

Kopējais braukšanas laika pārtraukums (3 un 3) nedrīkst pārsniegt 60 minūtes.

Prāmja/vilciena nosacījuma aktivizēšana

Lai aktivizētu prāmja/vilciena nosacījumu (gaidot rindā vai atrodoties uz prāmja/vilciena), veiciet tālāk norādītās darbības.

1. Nospiediet **OK**, lai tiktu parādīta izvēlne.
2. Atlasiet:
VIETAS
3. Nospiediet **OK** un atlasiet:
prāmis/vilciens
4. Nospiediet **OK**, lai apstiprinātu.
Prāmja/vilciena darbība ir aktivizēta.

Ja nosacījumi ikdienas atpūtas pārtraukumam saistībā ar braucienu prāmī/vilcienā ir pareizi, automātiski tiek parādīts prāmja/vilciena skats (sk. nodaļa **Prāmis/vilciens** lappusē **13.** lpp.).

levērojiet!

Atcerieties, ka pēc nobraukšanas no prāmja šī darbība ir jāmaina.

Papildinformāciju skatiet arī nodaļa **Dati un specifikācijas** lappusē **85.** lpp.

Braukšana neregistrējamajā režīmā

Noteiktos braukšanas apstākļos laika ierakstīšana tahogrāfā nav nepieciešama, piemēram, braucot valstīs, kur nepastāv attiecīgi normatīvi. Šāds braukšanas režīms tiek saukts par neregistrējamu režīmu ("out of scope").

Plašāku informāciju skatiet ES tahogrāfu noteikumus 561/2006 un nacionālos noteikumus.

Lai aktivizētu vai deaktivizētu neregistrējamo režīmu:

1. Nospiediet **OK**, lai tiktu parādīta izvēlne.
 2. Atlasiet:
VIETAS
 3. Nospiediet **OK** un atlasiet:
ĀRP. darb.lauka
 4. Nospiediet **OK**.
- Ja esat ieslēdzis neregistrējamo režīmu, Noklusējuma displeja skatā tiks rādīts:
NEREGISTRĒJAMA

Neregistrējamās braukšanas režīms ir aktivizēts:

- Izslēdzot neregistrējamo režīmu, displeja skatā tiks rādīts:

Beigt ĀRP.
darb. lauka?

5. Nospiediet **OK**, lai apstiprinātu. Neregistrējamās braukšanas režīms ir atslēgts.

Sīkāk par atlikušo braukšanas laiku

Atlikušā braukšanas laika skatā braukšanas laikā var tikt parādīta dažāda informācija.

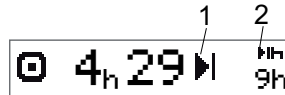

Zemāk redzamā piktogramma var tikt parādīta pozīcijā (1) un tai ir šāda nozīme:

- | | | |
|---|--|--|
| ■ | Laiks pārtraukumam | 45 vai 15 + 30 min |
| ▶ | laiks ikdienas atpūtai | 11 vai 9 stundas |
| | Laiks iknedēļas atpūtai vai arī sasniegts iknedēļas braukšanas laika limits. | 45 vai 24 stundas vai arī pagaidiet līdz nākamajai nedēļai |

- | | | |
|--|--|----------------------------------|
| | Sasniegts 2 nedēļu braukšanas laika limits | Pagaidiet līdz nākamajai nedēļai |
|--|--|----------------------------------|

Ja tiek parādīta piktogramma (2), tai ir šāda nozīme:

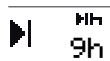

Ja atlikušais laiks ir nulle, dienas atpūta ir jāuzsāk nekavējoties.

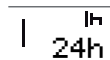

Ja atlikušais laiks ir nulle, iknedēļas atpūta ir jāuzsāk nekavējoties.



Darba laiks ir faktors, kas izraisa nākamo pārtraukumu vai atpūtas reizi.

DDS aprēķini un ierobežojumi

Papildinformācija par DDS aprēķiniem un ierobežojumiem ir sniegta atsauču daļā. Sk. nodaļa **Dati un specifikācijas** lappusē 85. lpp.

Pieejamības periods (POA)

DDS aprēķinos

Vadītāja lēmumu atbalsta režīmā POA var aprēķināt kā pārtraukumu (YES: jā) vai neaprēķināt kā pārtraukumu (NO: nē).

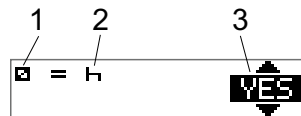

1. Pieejamības piktogramma.
2. Pārtraukuma piktogramma.
3. Komandu var pārslēgt starp YES (POA tiek aprēķināts kā pārtraukums) un NO (POA *netiek* aprēķināts kā pārtraukums).

WTD aprēķinos

Ņemot vērā atšķirīgos Eiropas Savienības noteikumus, pieejamības periodu var aprēķināt vai nu kā *pārtraukumu*, vai kā *darba laiku*.

Darba laika direktīvas režīmā POA var aprēķināt kā darba laiku (YES: jā) vai neaprēķināt kā darba laiku (NO: nē).

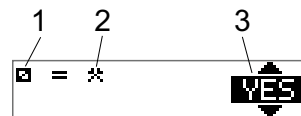

1. Pieejamības piktogramma.
2. Darba laika piktogramma.
3. Komandu var pārslēgt starp YES (POA tiek aprēķināts kā darba laiks) un NO (POA *netiek* aprēķināts kā darba laiks).

INFO izvēlne

Atlasot Info izvēlni, tiek rādīti šādi skati:

- Uzkrātais braukšanas laiks 1. vadītājam
- Uzkrātais braukšanas laiks 2. vadītājam
- Vietējais datums un laiks.
- UTC datums un laiks.
- SE 5000 pārstrādātais izdevums un programmatūras identifikācijas numurs.
- Uzņēmuma datu bloķēšana.
- Laiks līdz lejupielādei un kalibrēšanai.
- Kalendāra atlikušais laiks līdz atpūtai.

ievērojiet!

Info izvēlne ir pieejama tikai, kamēr transportlīdzeklis nebrauc.

Kā piekļūt INFO IZVĒLNEI

Jūs varat piekļūt INFO izvēlnei šādi:

1. Nospiediet **OK**, lai tiktu parādītas izvēlnes.
2. Atlasiet:
INFORM.
3. Nospiediet **OK**.

Tagad jūs varat izmantot bultiņu pogas, lai pārvietotos starp dažādajiem skatiem.

Kalendārā atlikušais laiks līdz atpūtai

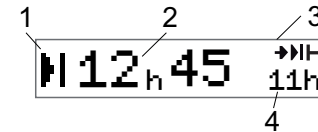

1. Kalendārā atlikušā laika līdz atpūtai ikona.
2. Kalendārā atlikušais laiks līdz atpūtas sākumam.
3. Ikona, kas norāda, ka nākamajai atpūtai ir jābūt ikdienas atpūtai.
4. Norāda atpūtas laika ilgumu (šajā gadījumā 11 stundas).

*Uzkrātais braukšanas laiks vadītājam
1/2*

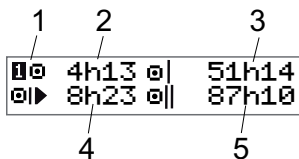

1. Vadītājs 1 (2. vadītājam rādījums ir līdzīgs).
2. Nepārtrauktās braukšanas laiks
3. Uzkrātais nedēļas braukšanas laiks.
4. Uzkrātais dienas braukšanas laiks.
5. Uzkrātais 2 nedēļu braukšanas laiks.

Laiks līdz lejupielādei un kalibrēšanai

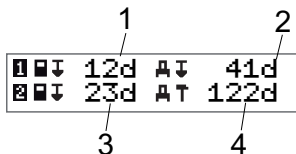

1. Dienas, kas atlikušas līdz 1. vadītāja kartītes obligātajai lejupielādei.
2. Dienas, kas atlikušas līdz tahogrāfa datu obligātajai lejupielādei.
3. Dienas, kas atlikušas līdz 2. vadītāja kartītes obligātajai lejupielādei.
4. Dienas, kas atlikušas līdz tahogrāfa obligātajai kalibrēšanai.

Pārstrādāts izdevums

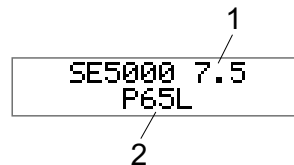

1. SE5000 pārstrādāts izdevums.
2. Programmatūras identifikācijas numurs.

Uzņēmuma datu bloķēšana

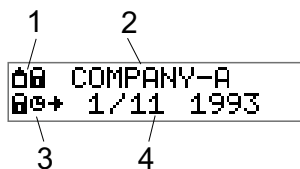

1. Uzņēmuma datu bloķēšanas piktogrammu kombinācija.
2. Uzņēmuma nosaukums ar aktīvu bloķēšanu.
3. Piktogrammas indikatora bloķēšana sākuma laikā.
4. Datums, kad uzņēmuma dati tika bloķēti.

Vadītāja iestatījumi

Vadītājs var veikt šādus iestatījumus:

- Valodas maiņa
- Iespējot/atspējot DDS rādīšanu
- Iespējot/atspējot DDS brīdinājumus
- Laika maiņa
- Vietējā laika maiņa
- Vasaras laiks
- Invertēt krāsas displejā
- Skatīt transportlīdzekļa reģistrācijas numuru (VRN)
- Iespējot/atspējot WTD rādīšanu

Valodas maiņa

Pēc noklusējuma tahogrāfā un izdrukās tiek izmantota vadītāja kartītes valoda, tomēr jūs varat mainīt izmantoto valodu.

Ja maināt valodu, izvēlētā valoda tiek saglabāta tikai tahogrāfā, bet ne vadītāja kartītē.

1. Nospiediet **OK**, lai tiktu parādīta izvēlne.
2. Atlasiet:
IESTATĪJUMI
3. Nospiediet **OK** un atlasiet:
Valoda
4. Nospiediet **OK** un atlasiet vēlamo valodu.
5. Nospiediet **OK**, lai apstiprinātu. Valoda ir nomainīta.

DDS rādīšana ieslēgta/izslēgta

Pēc noklusējuma DDS (vadītāja lēmumu atbalsts) ir iespējots (ieslēgts), tomēr to var izslēgt - tas nozīmē, ka tiek izslēgta ne tikai datu rādīšana, bet arī visi ar DDS saistītie brīdinājumi.

1. Nospiediet **OK**, lai tiktu parādīta izvēlne.
2. Atlasiet:
IESTATĪJUMI
3. Nospiediet **OK** un atlasiet:
DDS iestatījumi
4. Nospiediet **OK** un atlasiet:
DDS iespējošana
5. Atlasiet **OFF**, lai atspējotu DDS rādīšanu.
6. Nospiediet **OK**, lai apstiprinātu. DDS rādīšana ir atslēgta.

DDS brīdinājumi ieslēgti/izslēgti

Pēc noklusējuma DDS brīdinājumi (vadītāja lēmumu atbalsts) ir iespējoti (IESLĒGTS), tomēr tos var izslēgt.

1. Nospiediet **OK**, lai tiktu parādīta izvēlne.
2. Atlasiet:
IESTATĪJUMI
3. Nospiediet **OK** un atlasiet:
DDS iestatījumi
4. Nospiediet **OK** un atlasiet:
DDS brīdinājumi
5. Atlasiet **OFF**, lai atspējotu DDS brīdinājumus.
6. Nospiediet **OK**, lai apstiprinātu. DDS brīdinājumi ir atslēgti.

Laika maiņa

Visas tahogrāfa darbības tiek reģistrētas UTC laikā (Universālais koordinētais laiks), kas vairāk vai mazāk atbilst GMT (Griničas laikam). Laiks netiek automātiski pielāgots vasaras/ziemas laikam.

Jūs varat mainīt UTC laiku vienu minūti nedēļā (plus vai minus) - tas var būt svarīgi, jo īpaši, pārejot no viena transportlīdzekļa uz citu.

Ja laiks novirzās vairāk par 20 minūtēm, tahogrāfs ir jākalibrē digitālo tahogrāfu darbnīcā.

1. Nospiediet **OK**, lai tiktu parādīta izvēlne.
2. Atlasiet:
IESTATĪJUMI
3. Nospiediet **OK** un atlasiet:
UTC laiks
4. Nospiediet **OK**.
5. Mainiet laiku, izmantojot bultiņu pogas.
6. Nospiediet **OK**, lai apstiprinātu. Laiks ir nomainīts.

Vietējā laika maiņa

Vietējais laiks ir pašreizējais laiks noteiktā valstī. Vietējais laiks tiek parādīts tikai informācijai uz ekrāna un dažās izdrukās. Vietējo laiku var iestatīt manuāli un regulēt soļos pa 30 minūtēm.

1. Nospiediet **OK**, lai tiktu parādīta izvēlne.
2. Atlasiet:
IESTATĪJUMI
3. Nospiediet **OK** un atlasiet:
Vietējais laiks
4. Nospiediet **OK**.
5. Mainiet laiku, izmantojot bultiņu pogas.
6. Nospiediet **OK**, lai apstiprinātu. Vietējais laiks ir mainīts.

Vasaras laiks

ES valstīs pēdējā marta un oktobra svētdienā tahogrāfs jums atgādinās nomainīt vietējo laiku saskaņā ar pāreju no vasaras uz ziemas laiku un otrādi.

1. Tādā gadījumā displejā parādīsies:
Cits laiks?
2. Nospiediet **OK**, lai apstiprinātu. Vietējais laiks ir mainīts.

Invertēt krāsas displejā

Ir pieejami divi displeja režīmi: tumšs fons ar gaišu tekstu vai gaišs fons ar tumšu tekstu.

1. Nospiediet **OK**, lai tiktu parādīta izvēlne.
2. Atlasiet:
IESTATĪJUMI
3. Nospiediet **OK** un atlasiet:
Pārstatīt displeju
4. Nospiediet **OK**, lai apstiprinātu. Displejs ir invertēts.

Lai atiestatītu displeju, rīkojieties saskaņā ar šo pašu procedūru, bet 3. darbībā atlasiet **NO**.

Skatīt transportlīdzekļa reģistrācijas numuru

Transportlīdzekļa reģistrācijas numuru (VRN) var skatīt vadītājs, bet, lai to iestatītu, ir nepieciešama uzņēmuma kartīte, skatiet nodaļu nodaļa

Transportlīdzekļa reģistrācijas numurs (VRN) lappusē 47.

1. Nospiediet **OK**, lai tiktu parādīta izvēlne.
2. Atlasiet:

IESTATĪJUMI

3. Nospiediet **OK** un atlasiet:
Reģ. numurs

4. Nospiediet **OK**, lai apstiprinātu.
Parādās transporta līdzekļa reģistrācijas numurs.

Enerģijas taupības režīms

Kad aizdedzes atslēga ir izslēgtā pozīcijā, tahogrāfs ieslēdz enerģijas taupīšanas režīmu desmit minūtes pēc pēdējās lietotāja darbības. Enerģijas taupīšanas režīmā displejs ir izslēgts.

Displejs atkal tiks ieslēgts, kad:

- Tīks nospiests jebkurš taustiņš.
- Tīks ieslēgta aizdedze.
- Tīks uzsākta transportlīdzekļa vilkšana.

Tahogrāfa kopšana

Lai nodrošinātu ilgu un nevainojamu tahogrāfa darbību, lūdzu, ņemiet vērā tālāk norādītos aspektus.

- Turiet paliktņus visu laiku aizvērtus un atveriet tos tikai, lai ievietotu vai izņemtu kartīti.
- Nenovietojiet uz atvērtajiem paliktņiem priekšmetus, citādi tie var tikt bojāti.
- Uzturiet tahogrāfu tīru.
- Tīriet netīru tahogrāfu ar mitru un mīkstu drānu.

Kartītes kopšana

Rūpējieties par savu kartīti un ņemiet vērā šādas lietas:

- Nelokiet vai nesalociet kartīti.
- Neļaujiet uz kartītes kontaktiem nokļūt netīrumiem un putekļiem.
- Ja nepieciešams, notīriet tos ar mīkstu un mitru drānu.
- Aizsargājiet to no bojājumiem.

Kartītes sabojāšanas, pazaudēšanas vai nozagšanas gadījumā

Ja kartīte ir bojāta, pazaudēta vai nozagta, īpašniekam ir jāpieprasa nomaīņa no kompetentās iestādes valstī, kurā kartīte tika izdota.

Ja kartīte ir nozagta vai arī īpašniekam ir aizdomas, ka kartītei ir kļuvusi pieejama nepilnvarotām personām, īpašniekam ir jāpaziņo šis fakts vietējai policijai un jāiegūst policijas ziņojuma numurs.

Vadītājs bez derīgas kartītes nevar braukt ar transportlīdzekli, kas aprīkots ar digitālo tahogrāfu.

Izdrukās

Varat skatīt informāciju, kas ir saglabāta tahogrāfā un vadītāju kartītēs, izdrukājot to uz papīra vai parādot to ekrānā. Ir pieejami vairāki dažādi prezentēšanas veidi, tie ir sīkāk aprakstīti sadaļā nodaļa **Izdrukās piemēri** lappusē 71

Izdrukāt datus uz papīra

1. Nospiediet **OK**, lai tiktu parādīta izvēlne.
2. Atlasiet:
DRUKĀT
3. Nospiediet **OK**.
4. Atlasiet nepieciešamo izdrukās veidu un pēc tam nospiediet **OK**.
5. Dažiem izdrukās veidiem ir nepieciešama vadītāja kartītes un datuma norādišana. Tādā gadījumā displejā parādīsies:
Atlasiet kartīti 1 vai 2

- Atlasiet **1**, lai veiktu izdrukās pašreizējai vadītāja kartītei, vai **2**, lai veiktu izdrukās līdzvadītāja kartītei. Displejā parādīsies:

**Atlasiet datumu 09/11
2011**

- Atlasiet vēlamo datumu, izmantojot bultiņu pogas, un nospiediet **OK**.
6. Atlasiet:
printeris
 7. Nospiediet **OK**. Displejā parādīsies:
Drukāšana aizņemts
 8. Pagaidiet, līdz paziņojums pazūd, un tad velciet izdrukās uz augšu, lai to noplēstu. (Ja vēlaties pārtraukt procesu, nospiediet un turiet nospiešanas pogu .

Ievērojiet!

Lai izvairītos no papīra iesprūšanas, pārliecinieties, ka papīra kasetne nav bloķēta.

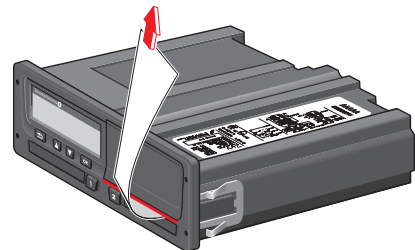

Skatīt datus displejā

1. Nospiediet **OK**, lai tiktu parādīta izvēlne.
2. Atlasiet:
DRUKĀT
3. Nospiediet **OK**.
4. Atlasiet nepieciešamo izdrukas veidu un pēc tam nospiediet **OK**.
5. Dažiem izdrucku veidiem ir nepieciešama vadītāja kartītes un datuma norādīšana. Tādā gadījumā displejā parādīsies:

Atlasiet kartīti 1 vai 2

- Atlasiet **1**, lai veiktu izdrucku pašreizējai vadītāja kartītei, vai **2**, lai veiktu izdrucku līdzvadītāja kartītei. Displejā parādīsies:

Atlasiet datumu

- Atlasiet vēlamo datumu, izmantojot bultiņu pogas, un nospiediet **OK**.
6. Atlasiet:
displejs
 7. Nospiediet **OK**. Caurskatiet datus, izmantojot bultiņu pogas, un

nospiediet **OK**, lai atgrieztos.

Papīra ruļļa nomaiņa

levērojiet!

Lai izvairītos no kļūmēm, izmantojiet tikai Stoneridge apstiprinātu printera papīru.

1. Nospiediet priekšējā paneļa augšējo malu. Panelis atveras.



2. Turiet paneļa apakšējo malu un rūpīgi izvelciet kaseti.

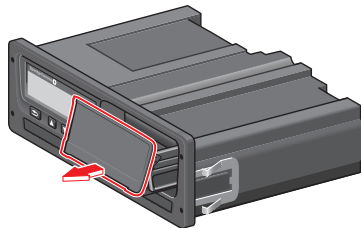

3. Ievadiet papīru gar papīra kasetes aizmuguri un uz priekšu aiz paneļa apakšējās malas.

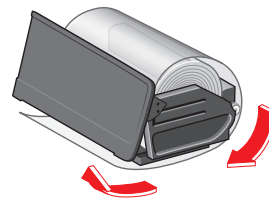

4. Ievietojiet papīru printerī.
5. Iestumiet papīra kaseti tahogrāfā un nospiediet paneļa apakšējo daļu, lai to aizvērtu.

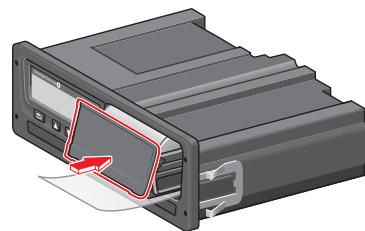

6. Velciet papīru uz augšu un noplēšiet to.

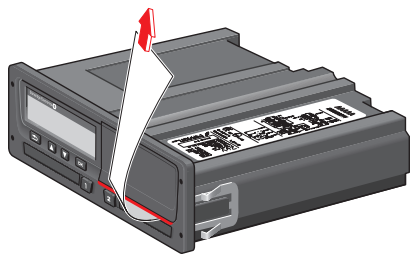

Uzņēmuma daļa

Uzņēmuma daļa satur informāciju, kas ir specifiski paredzēta transportlīdzekļu īpašniekiem un pārvadātājiem, kuriem ir noteikta atbildība, kas ir aprakstīta zemāk norādītajās galvenajās nodaļās:

- **Uzņēmuma pārbaude** — uzņēmumam ir pienākums veikt tahogrāfa pārbaudes un uzglabāt ierakstus.
- **Darbnīcas pārbaude** — uzņēmumam ir pienākums administrēt tahogrāfa pārbaudi darbnīcā un uzglabāt pārbaudes ierakstus.
- **Datu bloķēšana un atbloķēšana** — uzņēmums var bloķēt datus, lai liegtu piekļuvi nepilnvarotām personām. Šī iespēja šeit ir aprakstīta kopā ar atiestates funkciju (datu atbloķēšanu).
- **Datu lejupielāde** — uzņēmumam ir pienākums veikt tahogrāfa datu lejupielādi.
- **Uzņēmuma kartīte** — satur informāciju par uzņēmuma kartīti.
- **Uzņēmuma iestatījumi** — daži no iestatījumiem ir pieejami tikai uzņēmuma personālam, un šie iestatījumi ir aprakstīti šeit.

Ievērojiet!

Uzņēmumam ir jāpārlicinās, vai visi tā transportlīdzekļi, kuru svars pārsniedz 3,5 tonnas, ir aprīkoti ar digitālo tahogrāfu sistēmām saskaņā ar ES noteikumiem un valstu likumiem. Uzņēmuma kartīte ir personīga, un to nedrīkst izmantot neviens cits kā tikai kartītes likumīgais īpašnieks.

Uzņēmuma pārbaude

Uzņēmuma pārbaudē jānodrošina, ka:

- Tipa apstiprinājuma numurs ir pareizs.
- UTC laiks ir precīzs par vismaz 20 minūtēm.
- Tahogrāfs ir pareizajā kalibrēšanas intervālā.
- Montāžas plāksne ir derīga un nav bojāta.

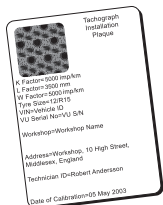

- Drošības uzlīme nav saplēsta.

Uzņēmuma pārbaudei jānodrošina arī, ka:

- Saglabātie kalibrēšanas koeficienti atbilst tiem, kas ir reģistrēti montāžas plāksnē.
- Tahogrāfā iekšēji saglabātie transportlīdzekļa parametri (transportlīdzekļa identifikācijas numurs [VIN] un transportlīdzekļa reģistrācijas

numurs [VRN]) atbilst faktiskajiem transportlīdzekļa datiem.

- Uz tahogrāfa nav redzamu bojājumu.

Saglabājiet ierakstus

Saglabājiet ierakstus par uzņēmuma pārbaudi.

Pārbaude ir nesekmīga

Ja uzņēmuma pārbaudes gaitā vienumiem tiek konstatētas kļūmes vai arī rodas šaubas par uzņēmuma pārbaudes norisi, transportlīdzeklis ir jānogādā uz digitālo tahogrāfu darbnīcu pārbaudes veikšanai.

Pretējā gadījumā uzņēmums pārkāpj ES, EEZ un AETR tahogrāfu normatīvus, un transportlīdzeklis, kurā tahogrāfs ir uzstādīts, nav derīgs ekspluatācijai.

Ievērojiet!

Sazinieties ar atbildīgajām iestādēm par valstī pieņemtajiem noteikumiem.

Darbnīcas pārbaude

Tahogrāfa iekārtām reizi divos gados ir jāveic darbnīcas pārbaude. Uzņēmums ir atbildīgs par šīs pārbaudes veikšanu un par pārbaudes ierakstu saglabāšanu (pārbaude jāveic digitālo tahometru darbnīcā).

Montāžas plāksnē, kura ir piestiprināta netālu no tahogrāfa, ir norādīti veikto pārbauzu datumi.

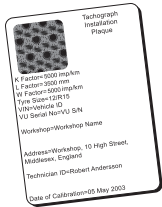

levērojiet!

Uzstādot montāžas plāksni, jāpārbauda, vai tā ir derīga un nav bojāta.

Nodrošiniet, lai informācija tahogrāfa testa sertifikātā, kas saņemts no darbnīcas periodiskās pārbaudes, būtu precīza.

Uzņēmumam ir jā saglabā šādi ieraksti:

- Testa sertifikāti no darbnīcas.
- Neleļupielādējamības sertifikāti, sk. nodaļa **Leļupielāde - kādēļ?** lappusē **42**.

Sertifikātā ir jābūt picejamam kontroles iestādēm jebkādas izmeklēšanas vai audita laikā.

Bloķēt/atbloķēt datus

Uzņēmuma īpašnieks var bloķēt tahogrāfa datus, lai tiem nevarētu piekļūt nepilnvarotas personas.

Ieteicams veikt datu bloķēšanu pirms tahogrāfa lietošanas. Ja bloķēšana tiek veikta vēlāk, visi dati līdz attiecīgajam brīdim būs atbloķēti un pieejami.

Transportlīdzekļa pārdošana

Ja transportlīdzeklis tiks pārdots, pirms tā nodošanas jaunajam īpašniekam ir jāveic datu atbloķēšanas procedūra. Pretējā gadījumā pastāvēs datu uzglabāšanas kļūmju risks.

Uzņēmuma kartītes ievietošana

Ja uzņēmuma kartīte ir ievietota, SE5000 automātiski jautā, vai ir jāaktivizē uzņēmuma datu bloķēšana.

Uzņēmuma
datu bloķēšana

Ja ievietotajā kartītē jau ir aktivizēta bloķēšana, šāds jautājums netiek uzdots.

1. Nospiediet **YES** un nospiediet **OK**.
Īsu brīdi parādās šis ekrāns:

Datu bloķēšana
ir pabeigta

Vēlāk jebkurā brīdī varat parādīt bloķēšanas/atbloķēšanas statusu, atlasot **INFO** izvēlni; skat. nodaļa **Kā piekļūt INFO IZVĒLNEI** lappusē 27. lpp.

Cita uzņēmuma dati vēl arvien ir iekļauti

Ja tiek veikta uzņēmuma datu bloķēšana, bet tahogrāfā vēl arvien ir iekļauti cita uzņēmuma dati, tahogrāfs automātiski veic iepriekšējā uzņēmuma datu atbloķēšanu. Neviena uzņēmuma dati netiks zaudēti.

Datu bloķēšana

Ja uzņēmuma dati nav bloķēti, pēc uzņēmuma kartītes ievietošanas tiek parādīta bloķēšanas izvēlne. Bloķēšanu var veikt jebkurā brīdī.

1. Nospiediet taustiņu **OK**, lai tiktu parādīta tahogrāfa izvēlne.
2. Atlasiet:

UZN. SLĒDZ.

3. Nospiediet **OK**.

Displejā parādīsies:

**Uzņēmuma
datu bloķēšana**

5. Nospiediet **YES** un nospiediet **OK**.

Īsu brīdi parādās šis ekrāns:

**Datu bloķēšana
ir pabeigta**

Ja pēdējo atbloķēšanu veica tas pats uzņēmums, atbloķēšana netiks atcelta, un pašreizējā uzņēmuma bloķēšana tiks pagarināta līdz nākamās uzņēmuma datu bloķēšanas datumam un laikam.

ievērojiet!

Tahogrāfs spēj veikt bloķēt ne vairāk kā 255 uzņēmumus. Pēc tam vecākie uzņēmuma bloķētie dati tiks dzēsti.

Datu atbloķēšana

Atbloķēšana ir jāveic, ja tahogrāfs tiek nodots citam uzņēmumam, vai arī pastāv risks ierakstīt nākamā uzņēmuma datus. Ja ir aizmirsts veikt datu atbloķēšanu, dati netiks atbloķēti, līdz nākamais uzņēmums veiks bloķēšanu.

1. Ievietojiet uzņēmuma kartīti 1. vai 2. paliktnī. Tahogrāfs automātiski ieslēdzas uzņēmuma režīmā.

Ja ir ievietotas divas uzņēmuma kartītes, pēdējā ievietotā kartīte tiks izbīdīta.

2. Nospiediet taustiņu **OK**, lai tiktu parādīta tahogrāfa izvēlne.
3. Atlasiet:

UZN. SLĒDZ.

4. Nospiediet **OK**.
5. Nospiediet **YES** un nospiediet **OK**.

Displejā parādīsies:

**Uzņēmuma
datu atbloķēšana**

6. Nospiediet **YES** un nospiediet **OK**, lai veiktu bloķēšanu.

Īsu brīdi parādās šis ekrāns:

**Datu atbloķēšana
ir pabeigta**

Lejupielāde - kādēļ?

Pieejamā atmiņa kartītēs un tahogrāfā ir ierobežota, un, kad atmiņa ir pilna, informācija tiek pārrakstīta ar jaunu informāciju un līdz ar to tiek neatgriezeniski zaudēta.

Lai no tā izvairītos un nodrošinātu, lai kartītes un tahogrāfa dati būtu drošībā, bieži ir jāveic informācijas lejupielāde. Tas nozīmē, ka dati tiek nodoti no kartītes/tahogrāfa uz datu nesēju ārpus transportlīdzekļa.

Datu lejupielāde ir jāveic regulāri. Lūdzu, ņemiet vērā, ka lejupielādes rezultātā dati netiks iznīcināti. Dati tiek dzēsti (iznīcināti) tikai tad, ja tie tiek pārrakstīti ar jauniem datiem vai arī negadījuma rezultātā.

levērojiet!

Sazinieties ar atbildīgajām iestādēm, lai saņemtu papildu informāciju.

Aprīkojums

Saglabāto datu lejupielāde no tahogrāfa atmiņas vai ievietotās vadītāja kartītes tiek veikta, izmantojot lejupielādes aprīkojumu. Lai sasniegtu optimālos rezultātus, Stoneridge Electronics iesaka izmantot OPTAC. Var izmantot arī citu lejupielādes aprīkojumu, kas atbilst protokolam, kas ir aprakstīts normatīvā dokumenta 1360/2002, 7. pielikumā.

Tāpat ir iespējams veikt attālo lejupielādi (tā nav šeit aprakstīta).

Daudzi aprīkojuma veidi var veikt tiešu kartīšu lejupielādi, ievietojot tās attiecīgā aprīkojuma kartīšu turētājā.

Lejupielādei izmantotais aprīkojums ģenerēs digitālo parakstu, kas tiks saglabāts kopā ar lejupielādētajiem datiem.

Lejupielādes procedūra

levērojiet!

Ja vadītāja kartīte ir ievietota paliktņī 1, ievietojiet paliktņī 2 uzņēmuma kartīti, lai veiktu lejupielādi.

1. Izņemiet printera kaseti.
2. Pievienojiet lejupielādes aprīkojumu tahogrāfam, izmantojot 6 kontaktu priekšējo lejupielādes savienotāju.

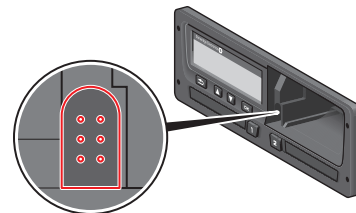

3. Uzsāciet datu lejupielādi saskaņā ar instrukcijām par lejupielādes aprīkojumu.

Tahogrāfā tiek parādīts:

Notiek lejupielāde

Kad lejupielāde ir pabeigta, parādīsies šāds ziņojums:

Lejupielāde pabeigta

Ja lejupielādes process neizdodas, displejā tiek parādīts šāds brīdinājums:

Lejupielādes kļūme

Sk. nodaļa **Displeja paziņojumi** lappusē 58

Saglabājiet ierakstus

Droši saglabājiet visus lejupielādētos datus. Tādējādi jūs novērsīsiet nepilnvarotu piekļuvi datiem.

Sertifikātam ir jābūt pieejamam kontroles iestādēm jebkādas izmeklēšanas vai audita laikā.

Sertifikāts — nelejupielādējamības gadījumā

Ja nav iespējams lejupielādēt datus no bojāta tahogrāfa, darbnīca izsniedz nelejupielādējamības sertifikātu.

Šāds no darbnīcas saņemts sertifikāts ir droši jāuzglabā. Sertifikātam ir jābūt pieejamam kontroles iestādēm jebkādas izmeklēšanas vai audita laikā.

Tā ir laba prakse turēt digitālo tahogrāfu darbnīcu izsniegto nelejupielādējamo sertifikātu reģistru.

Ievērojiet!

Ja darbnīca saņem rakstisku prasību no likumsargājošas iestādes, lejupielādēto datu kopiju, iespējams, var nodot attiecīgajai iestādei bez datu īpašnieka atļaujas.

Lejupielāde ar kontroles kartīti

Ar derīgu kontroles kartīti likumsargājošās iestādes var lejupielādēt datus izmeklēšanas vajadzībām.

Uzņēmuma kartīte

Uzņēmuma kartītes izdod kompetentās iestādes attiecīgajā ES, EEZ, AETR valstī (ES - Eiropas Savienība, EEZ - Eiropas Ekonomiskā zona, AETR - ANO vienošanās par starptautisko ceļa transportu). Uzņēmumam var būt vairākas uzņēmuma kartītes.

Uzņēmuma kartīti jāievieto tahogrāfā, lai identificētu uzņēmumu.

levērojiet!

Ja tahogrāfs nespēj nolasīt kartīti (uzņēmuma kartītes autentifikācija), skatiet nodaļa **Displeja paziņojumi** lappusē 58. lpp. un sameklējiet:

Kartītes 1. autentifikācijas kļūme

Uzņēmuma kartītes autentifikāciju var veikt attāli. Ja attālā autentifikācija neizdodas, lietotāju par to brīdinās lietotāja interfeiss. Tas nebūs redzams VU displejā.

Kartītes paliktis ir bloķēts, kad transportlīdzeklis brauc, kamēr tahogrāfs ir aizņemts, apstrādājot uzņēmuma kartīti, un ja tiek pārtraukta tahogrāfa barošana.

Uzņēmuma kartītē var saglabāt vismaz 230 ierakstus. Maksimālais ierakstu skaits ir atkarīgs no kartītes veida. Kad tiek sasniegta maksimālā robeža, vecākie dati tiks pārrakstīti.

Datu saglabāšana bloķēšanai/atbloķēšanai vai lejupielāde

Katru reizi, kad tahogrāfā tiek ievietota uzņēmuma kartīte, uzņēmuma kartītē un tahogrāfā tiek saglabāti ieraksti par kartītes darbībām.

- Uzņēmuma darbības datums un laiks.
- Veiktās darbības veids.
- Lejupielādētais periods, ja attiecas uz situāciju.
- Transportlīdzekļa reģistrācijas numurs (VRN) un valsts reģistrācijas iestāde transportlīdzeklim, kurš ticis izmantots darbībai.
- Vadītāja kartītes numurs un izsniegšanas valsts, ja notiek lejupielāde no kartītes.

Uzņēmuma kartītē saglabātie dati

Uzņēmuma kartītē tiek glabāts vienots reģistrs par darbībām ar uzņēmuma kartīti, kurā atrodas šāda informācija:

- Kartītes numurs.
- Izsniegšanas valsts, iestāde un datums.
- Kartītes derīguma termiņš - sākuma un izbeigšanās datums.
- Uzņēmuma nosaukums un adrese.

Tahogrāfā saglabātie uzņēmuma darbību dati

Katru reizi, kad tiek izmantota uzņēmuma kartīte, lai veiktu darbības ar tahogrāfu, tajā tiek saglabāts reģistrs.

Dati, kas tiek saglabāti, veicot to iekļaušanu/izņemšanu, ir:

- Datu iekļaušanas datums un laiks.
- Datu izņemšanas datums un laiks.
- Uzņēmuma kartītes numurs un reģistrācijas dalībvalsts.
- Uzņēmuma nosaukums un adrese.

Dati, kas tiek saglabāti, veicot lejupielādi:

- Lejupielādes datums un laiks.
- Uzņēmuma kartītes numurs.
- Kartītes, kura tiek izmantota lejupielādei, reģistrācijas dalībvalsts.

Uzņēmuma iestatījumi

Lai iestatītu šos iestatījumus, jums ir jābūt pieejamai uzņēmuma kartītei.

Lejupielādes procesa rādīšana

Jūs varat izvēlēties, vai lejupielādes process tiek rādīts vai nē.

1. Nospiediet **OK**, lai tiktu parādīta izvēlne.
2. Atlasiet:
Iestatījums
3. Nospiediet **OK**.
4. Atlasiet:
Parametri
5. Nospiediet **OK**.
6. Atlasiet:
kartes lej. process
7. Ja procesu nepieciešams rādīt - atlasiet:
YES
8. Ja procesu nav nepieciešams rādīt - atlasiet:
NĒ
9. Tad nospiediet **OK**, lai apstiprinātu.

WTD rādīšana ieslēgta/izslēgta

Pēc noklusējuma iestatījums WTD (darba laika direktīvas pārraudzība) ir iespējots (ON: ieslēgts), tomēr to var izslēgt, kas nozīmē, ka tiek izslēgta ne tikai datu rādīšana, bet arī visi ar WTD pārraudzību saistītie brīdinājumi.

1. Nospiediet **OK**, lai tiktu parādīta izvēlne.
2. Atlasiet:
IESTATĪJUMI
3. Nospiediet **OK** un atlasiet:
WTD iestatījumi
4. Nospiediet **OK** un atlasiet:
WTD iespējošana
5. Atlasiet **OFF**, lai atspējotu WTD rādīšanu.
6. Nospiediet **OK**, lai apstiprinātu. WTD rādīšana ir atslēgta.

D8 datu formāts

1. Nospiediet **OK**, lai tiktu parādīta izvēlne.
2. Atlasiet:
IESTATĪJUMI
3. Nospiediet **OK**.
4. Atlasiet:
Parametri

5. Nospiediet **OK**.
6. Atlasiet:
D8 datu formāts
7. SRE formātam - atlasiet:
SRE
8. Mantotajam formātam - atlasiet:
2400
9. Pēc tam nospiediet **OK**, lai apstiprinātu.

Darbības iestatīšana, ieslēdzot un izslēdzot aizdedzes atslēgu

Jūs varat atlasīt darbību, kas tiks automātiski atlasīta, kad aizdedzes atslēga tiek ieslēgta vai izslēgta. Darbības maiņa attieksies gan uz vadītāju, gan uz līdzvadītāju.

1. Nospiediet **OK**, lai tiktu parādīta izvēlne.
2. Atlasiet:
IESTATĪJUMI
3. Nospiediet **OK**.
4. Atlasiet:
Parametri

5. Nospiediet **OK**.
6. Atlasiet vienu no diviem (atkarībā no iestatījuma, kuru vēlaties iestatīt):
Noklusējuma aktivā
atslēga ieslēgta
Noklusējuma aktivā
atslēga izslēgta
7. Nospiediet **OK**, lai apstiprinātu.

Taimauta iestatīšana manuālajiem ierakstiem

Manuālais režīms tiek slēgts, kad nav veiktas nekādas darbības ilgāk par 1 vai 20 minūtēm, atkarībā no iestatījumiem. Pēc noklusējuma taimauts ir 1 minūte.

1. Nospiediet **OK**, lai tiktu parādīta izvēlne.
2. Atlasiet:
IESTATĪJUMI
3. Nospiediet **OK**.
4. Atlasiet:
Parametri
5. Nospiediet **OK**.
6. Atlasiet:
Man. ierakstu taimauts
7. Nospiediet **OK**.
8. Atlasiet vienu no diviem:
1 min
20 min
9. Nospiediet **OK**.

Transportlīdzekļa reģistrācijas numurs (VRN)

Parasti transportlīdzekļa reģistrācijas numurs (VRN) tiek iestatīts instalēšanas laikā. Tomēr, ja VRN trūkst, jūs to varat ievadīt pats. Numuru uzņēmums var reģistrēt tikai vienu reizi.

1. Nospiediet **OK**, lai tiktu parādīta izvēlne.
2. Atlasiet:
IESTATĪJUMI
3. Nospiediet **OK**.
4. Atlasiet:
Reģ. numurs
5. Nospiediet **OK**.
6. Tiek parādīts Ievadiet reģ. Tiek parādīts numurs. Nospiediet **OK**.
7. Izvēlieties valsti un nospiediet **OK**.
8. Atlasiet vēlamo rakstzīmju kopu (pēc noklusējuma Latīņu 1) un nospiediet **OK**.
9. Atlasiet zīmi pirmajai zīmei transportlīdzekļa reģistrācijas numurā un nospiediet **OK**. Atkārtojiet, līdz ir ievadīts viss numurs. Var tikt ievadītas 13 zīmes.
10. Atlasiet simbolu  un nospiediet **OK**.

11. Nospiediet **OK**, lai apstiprinātu. Transportlīdzekļa reģistrācijas numurs ir iestatīts.

DDS iestatījumi

Uzņēmumam ir pieejami vairāki DDS iestatījumi, skatiet Tabulu ar visiem DDS iestatījumiem.

Tabula ar visiem DDS iestatījumiem

Šajā tabulā ir uzskaitīti visi DDS iestatījumi



- ieslēgts/izslēgts - rādīšana var tikt ieslēgta (iespējota) vai izslēgta (atspējota).
- dienas- iestatījums tam, cik dienas iepriekš parādīsies brīdinājums vai iepriekšējais brīdinājums.

DDS displeji

Displeja teksts	Iestatījums	Apraksts
DDS iespējošana	ieslēgts/izslēgts	Iestata, vai DDS tiks vai netiks rādīts. Šis iestatījums ir pieejams gan vadītājam, gan uzņēmumam.
DDS brīdinājumi	ieslēgts/izslēgts	Iestata, vai brīdinājumi un iepriekšējie brīdinājumi tiks vai netiks rādīti. Šis iestatījums ir pieejams gan vadītājam, gan uzņēmumam.
☐ = 𐀀	pārtraukums/ bez pārtraukuma	Iestatiet, ja POA (pieejamības periodi) tiks reģistrēti kā pārtraukums. Šī opcija ir pieejama uzņēmumam.
9 st.	ieslēgts/izslēgts	Šis ir iepriekšējais brīdinājums un brīdinājums, kas tiks rādīts tad, kad 9 stundu dienas braukšanas laiks tuvosies beigām.
dienas braukš. laiks	ieslēgts/izslēgts	Šis ir iepriekšējais brīdinājums un brīdinājums, kas tiks rādīts tad, kad maksimālais dienas braukšanas laiks tuvosies beigām.
katru nedēļu braukš. laiks	ieslēgts/izslēgts	Šis ir iepriekšējais brīdinājums un brīdinājums, kas tiks rādīts tad, kad maksimālais nedēļas braukšanas laiks tuvosies beigām.
2 nedēļu braukš. laiks	ieslēgts/izslēgts	Šis ir iepriekšējais brīdinājums un brīdinājums, kas tiks rādīts tad, kad maksimālais 2 nedēļu braukšanas laiks tuvosies beigām.
dienas/ned. atpūta	ieslēgts/izslēgts	Iepriekšējais brīdinājums un brīdinājums dienas/nedēļas atpūtas periodam.
kartes lej. intervāls	dienas	Šeit uzņēmums var iestatīt dienu skaitu starp kartītes lejupielādēm.
transp. lejupiel. intervāls	dienas	Šeit uzņēmums var iestatīt dienu skaitu starp tahogrāfa lejupielādēm.
braukš. laiks pirmsbrīdin.	hhmm	Iestatiet, cik minūtes (stundas) iepriekš tahogrāfs sniegs iepriekšējo brīdinājumu. Šis iestatījums ietekmē visus iepriekšējos brīdinājumus, izņemot nepārtrauktā braukšanas laika iepriekšējo brīdinājumu.
kartes term. pirmsbrīdin.	dienas	Iestatiet, cik dienas iepriekš tahogrāfs sniegs iepriekšējo brīdinājumu.
kartes lej. pirmsbrīdin.	dienas	Iestatiet, cik dienas iepriekš tahogrāfs sniegs iepriekšējo brīdinājumu.

transp. lejupiel. pirmsbrīdin.	dienas	Iestatiet, cik dienas iepriekš tahogrāfs sniegs iepriekšējo brīdinājumu.
kalibrēšana pirmsbrīdin.	dienas	Iestatiet, cik dienas iepriekš tahogrāfs sniegs iepriekšējo brīdinājumu.
Auto DDS displejs	ieslēgts/izslēgts	Šeit varat iestatīt automātisku standarta displeja atlasē rādīšanu tahogrāfā.

WTD iestatījumi

Displeja teksts	Iestatījums	Apraksts
WTD iespējošana	YES/NO	Iestatiet, vai WTD tiks lietots (iespējot) vai netiks lietots (atspējot). Šis iestatījums ir pieejams gan vadītājam, gan uzņēmumam.
6 h	YES/NO	Iestatiet, vai 6 stundu iepriekšējais brīdinājums un 6 stundu brīdinājums tiks vai netiks rādīts. Šī opcija ir pieejama uzņēmumam.
60 h	YES/NO	Iestatiet, vai 60 stundu iepriekšējais brīdinājums un 60 stundu brīdinājums tiks vai netiks rādīts. Šī opcija ir pieejama uzņēmumam.
 = 	YES/NO	Pieejamības periods tiek aprēķināts kā darba laiks (YES: Jā) vai netiek aprēķināts kā darba laiks (NO: Nē).
1. pārtr.	15, 30, 45	Iestatiet pārtraukuma laiku: 15, 30 vai 45 minūtes

Atsauces daļa

Atsauces daļa satur papildu informāciju, kas var kādreiz būt noderīga, tomēr netiek bieži izmantota. Šī daļa satur:

- **Displeja un izdruku simboli** — saraksts ar displejā un izdrukās lietotajiem simboliem.
- **Pieejamās valodas** — saraksts ar displejā pieejamajām valodām.
- **Pieejamās valstis** — saraksts ar valstīm, ko var atlasīt kā atrašanās vietas.
- **Displeja paziņojumi** — alfabētisks saraksts ar paziņojumiem, brīdinājumiem un kļūmju paziņojumiem, kas var tikt parādīti displejā.
- **Izdruku piemēri** — lielākā daļa iespējamo izdruku.
- **ADR** tahogrāfs — tahogrāfa versija, kas ir paredzēta izmantošanai transportlīdzekļos, kuri pārvadā bīstamas kravas.
- **Sazināties ar Stoneridge** — kā sazināties ar Stoneridge.
- **Alfabētiskais rādītājs**

Uzglabājiet šo vadītāja un uzņēmuma rokasgrāmatu transportlīdzeklī. Ja transportlīdzeklis tiek pārdots, nododiet šo rokasgrāmatu jaunajam īpašniekam, jo tahogrāfs ir uzskatāms par daļu no transportlīdzekļa.

Vietējais Stoneridge pārstāvis ar prieku palīdzēs, ja jums radīsies kādi jautājumi. Vietējo pārstāvju saraksts ir dots sadaļā nodaļa **Sazinieties ar Stoneridge** lappusē **90**

Simboli

Šajā sarakstā tiek uzskaitīti visbiežāk displejā un izdrukās parādītie simboli.

Simbols	Apraksts
⊖	Funkcija nav pieejama
1	Vadītājs vai slots
2	Otrs vadītājs vai slots
■	Kartīte
▲	Izbīdīt
⌘	Darbs
⊞	Braukšana/vadītājs (darba režīms)
⌂	Atpūta/pārtraukums
⊞	Pieejams
⚡	Prāmja/vilciena šķērsošana
NEREĢISTRĒJAMA	Neregistrējamā braukšana, t.i. nav nepieciešama ierakstīšana
●	Vietējais laiks/vieta
▶	Dienas darba perioda sākums
⏪	Dienas darba perioda beigas
	Pārtraukums
→	No vai līdz
▼	Printeris, izdrukā
ℹ	Papīrs
□	Displejs
⌘	Notiek apstrāde, lūdzu, pagaidiet
⌚	Laiks, pulkstenis

Simbols	Apraksts
UTC	UTC laiks
24 h	Katru dienu
	Katru nedēļu
	Divas nedēļas
Σ	Kopā/kopsavilkums
>	Ātrums
>>	Ātruma pārsniegšana
x	Kļūdas
!	Gadījumi
?	Iepriekšējais brīdinājums/jautājums/nezināma darbība
†	Darbnīca
⚡	Uzņēmums
⏪	Kontrolieris
⏪	Ražotājs
⚡	Drošība
↓	Ārēja uzglabāšana/lejupielāde
⌘	Pogas
✓	Pabeigts
⚡	Tahogrāfs (TB), transportlīdzeklis
⊙	Riepu izmērs
⏪	Sensors
†	Barošana

Simbols	Apraksts
⏪	Drukāt
⏪	Drukāt, apakšizvēlne
⚡	Uzņēmuma bloķējums
⏪	Vietas
⏪	Vietas, apakšizvēlne
⏪	Iestatījumi

Simbolu kombinācijas

Šādas simbolu kombinācijas tiek izmantotas visbiežāk.

Simboli	Apraksts
●▶	Dienas darba perioda sākuma vieta
▶●	Dienas darba perioda beigu vieta
⌚ →	No laika (UTC)
→ ⌚	Līdz laikam (UTC)
● ⌚	Vietējais laiks
○ ○	Braukšana ar otru vadītāju
○	Braukšanas laiks divām nedēļām
OUT →	Neregistrējamā braukšana - sākums
→ OUT	Neregistrējamā braukšana - beigas
○ ▶	Kopējais braukšanas laiks attiecīgajā dienā
↓ ○	Printerim zema temperatūra
↑ ○	Printerim augsta temperatūra
■ --	Nav kartītes
○ ■	Vadītāja kartīte
† ■	Darbnīcas kartīte
⚡ ■	Uzņēmuma kartīte
▣ ■	Kontroles kartīte
▣ ●	Kontroles veikšanas vieta
⚠ →	No transportlīdzekļa

Pieejamās valodas

Ievietojot vadītāja kartīti, tahogrāfs automātiski sāk darbību, izmantojot kartītē noteikto valodu. Tomēr jūs varat izvēlēties jebkuru no zemāk uzskaitītajām valodām.

Valoda	Valodas nosaukums angļu valodā
Български	Bulgāru
Čeština	Čehu
dansk	Dāņu
Deutsch	Vācu
eesti	Igauņu
Ελληνικά	Grieķu
English	English
español	Spāņu
français	Franču
islenska	Islandiešu
italiano	Itāļu
Latviešu	Latviešu
lietuvių	Lietuviešu
magyar	Ungāru
Nederlands	Holandiešu
norsk	Norvēģu
polski	Poļu
português	Portugāļu

Valoda	Valodas nosaukums angļu valodā
română	Rumāņu
русский	Krievu
slovenčina	Slovāku
slovenscina	Slovēņu
suomi	Somu
svenska	Zviedru
shqip	Albāņu
bosanski	Bosniešu
hrvatski	Horvātiešu
Македонски јаз	Maķedoniešu
srpski	Serbu
Türkçe	Turku
Україна	Ukraina

Pieejamās valstis

Kā tahogrāfa atrašanās vietu atlasīt tālāk norādītās valstis.

Valsts
Albānija
Andora
Armēnija
Austrija
Azerbaidžāna
Baltkrievija
Beļģija
Bosnija un Hercegovina
Bulgārija
Horvātija
Kipra
Čehijas Republika
Dānija
Igaunija
Farēru salas
Somija
Francija
Gruzija
Vācija
Grieķija
Ungārija
Islande

Valsts
Īrija
Itālija
Kazahstāna
Latvija
Lihtenšteina
Lietuva
Luksemburga
Maķedonija
Malta
Monako
Melnkalne
Nīderlande
Norvēģija
Polija
Portugāle
Moldovas Republika
Rumānija
Krievijas Federācija
Sanmarīno
Serbija
Slovākija
Slovēnija
Spānija - reģioni
- Andalūzija
- Aragona

Valsts
- Astūrijas salas
- Baleāru salas
- Kanāriju salas
- Kantabrija
- Kastīlija-Lamanča
- Kastīlija un Leona
- Katalonija
- Ekstramadūra
- Galisija
- Larjoha
- Madrid
- Mursija
- Navarra
- Basku Zeme
- Valensija
Zviedrija
Šveice
Turcija
Turkmenistāna
Ukraina
Apvienotā Karaliste, tostarp:
- Aldernija
- Gērnsija
- Menas sala
- Džersija

Valsts
- Gibraltāra
Uzbekija
Vatikāns
Dienvidslāvija
Eiropas Savienība
Pārējā Eiropa
Pārējā pasaule

Iekšējais tests

Iekšējo (iebūvēto) testu var izmantot, lai pārbaudītu šādu tahogrāfa komponentu pareizu darbību:

- Displejs □
- Vadītāja kartīte ■
- Pogas ⌘
- Printeris ▼
- Pārstatīt displeju ↯

Veiciet iekšējo testu zemāk aprakstītajā veidā, tomēr ņemiet vērā, ka iekšējais tests ir pieejams tikai tad, ja transportlīdzeklis stāv uz vietas.

1. Nospiediet pogu **OK** un atlasiet:

IESTATĪJUMI

2. Vēlreiz nospiediet **OK**.
3. Atlasiet:

Iekšējais tests

4. Nospiediet **OK**.
5. Atlasiet vienu no piecām testa kategorijām un nospiediet **OK**.

Testa tips	Apraksts	Darbība, ja tests neizdodas
☐ Displejs	<p>Displeja pārbaude</p> <p>Displejs rāda pozitīvo skatu, negatīvo skatu un taisnstūru struktūru par katru sekundi.</p>	<p>Ja rādījums nav saskatāms, apmeklējiet digitālo tahogrāfu darbnīcu, lai pārbaudītu tahogrāfu.</p> <p>Ja displejs nav salasāms, tahogrāfs ir jāizņem no ekspluatācijas un jānomaina.</p>
☐ Vadītāja kartīte	<p>Ievietoto vadītāju kartīšu tests</p> <p>Vadītāja kartītei ir jābūt ievietotai atbilstošajā slotā. Kartītes īpašnieka vārds tiek nolasīts un parādīts uz 2 sekundēm.</p>	<p>Ja tahogrāfs ziņo, ka kartīte ir bojāta, izmēģiniet citu kartīti, lai pārbaudītu, vai tahogrāfs darbojas.</p> <p>Ja tahogrāfs šķiet bojāts, apmeklējiet digitālo tahogrāfu darbnīcu, lai pārbaudītu iekārtu.</p> <p>Ja ir pilnīga pārlicība, ka bojāta ir vadītāja kartīte, sazinieties ar atbildīgo iestādi valstī, kurā vadītāja kartīte tika izsniegta.</p>
☒ Poga	<p>Taustiņu pārbaude</p> <p>Tahogrāfs norāda, kurus taustiņus pa vienam ir jānospiež no kreisās uz labo pusi ik pēc 2 sekundēm; ja tas netiek izpildīts, pārbaude neizdodas.</p>	<p>Netīros taustiņus uzmanīgi notīriet ar mitru drānu un maigu mazgāšanas līdzekli.</p> <p>Apmeklējiet digitālo tahogrāfu darbnīcu, lai pārbaudītu tahogrāfu, ja taustiņš atkārtoti nedarbojas.</p>
▼ Printeris	<p>Testa lapa izdrukāta</p>	<p>Pārbaudiet papīra kaseti un, ja nepieciešams, ievietojiet jaunu papīra rullīti vai nomainiet kaseti.</p> <p>Apmeklējiet digitālo tahogrāfu darbnīcu, lai pārbaudītu tahogrāfu, ja printeris vēl arvien nedarbojas.</p>
☒ Invertēt displeju	<p>Inversā rādījuma funkcijas tests</p> <p>Ekrāna skats 2 sekundes tiek invertēts.</p>	<p>Ja rādījums nav saskatāms, apmeklējiet digitālo tahogrāfu darbnīcu, lai pārbaudītu tahogrāfu.</p>

Displeja paziņojumi

Displejā var tikt parādīti četru veidu paziņojumi.

- **Paziņojumi** — informācija par procesiem vai atgādinājumi vadītājam. Paziņojumi netiek saglabāti un tos nevar izdrukāt. Nospiediet taustiņu **Back** (Atpakaļ), lai dzēstu paziņojumu.
- **Iepriekšējie brīdinājumi** — atgādinājumi, kas tiek parādīti pirms brīdinājumiem. Iepriekšējie brīdinājumi tiek saglabāti, un tos var izdrukāt. Divreiz nospiediet taustiņu **OK**, lai dzēstu iepriekšējo brīdinājumu.
- **Brīdinājumi** — tiek parādīti, piem., ātruma pārsniegšanas vai likumu pārkāpumu gadījumā, vai arī tad, ja tahogrāfs nevar veikt ierakstīšanu. Brīdinājumi tiek saglabāti, un tos var izdrukāt. Divreiz nospiediet taustiņu **OK**, lai dzēstu brīdinājumu.
- **Kļūmes** — ir nopietnākas par brīdinājumiem un tiek rādītas, ja tahogrāfā, sensorā vai vadītāja kartītē ir konstatētas kļūmes. Turklāt kļūmes tiek rādītas arī tad, ja tiek konstatēta iejaukšanās aprīkojuma darbībā. Kļūmes tiek saglabātas, un tās var izdrukāt. Nospiediet taustiņu **OK**, lai apstiprinātu kļūmes ziņojuma saņemšanu.

Displejs	Apraksts	Darbība
	Ziņojums Ievade nav iespējama braukšanas laikā. Saisīta ar operatoru.	Apturiet transportlīdzekli un mēģiniet ievadīt vēlreiz.
?*6h atgādināj. pārtraukums	Iepriekšējais brīdinājums Atgādinājums par pārtraukumu saskaņā ar 6 h WTD noteikumu.	
!001 1.kartītes autentifikācijas kļūme	Kļūda Tahogrāfa drošības pārbaude kartītei paliktnī 1 neizdevās. Līdzīgs paziņojums 2. Saisīta ar tahogrāfu.	Izbīdriet kartīti un vizuāli pārbaudiet to. Notīriet kartīti ar mīkstu un mitru drānu un mēģiniet vēlreiz.

Displejs	Apraksts	Darbība
		<p>Ja problēma joprojām pastāv, veiciet automātisko testu; sk. nodaļa lappusē 57</p> <p>Ja problēma joprojām pastāv - apmeklējiet darbnīcu, lai pārbaudītu iekārtu.</p>
x1 1.kartītes kļūme	Kļūda Kartīte 1. paliktņī ir defektīva. Līdzīgs paziņojums 2. Saistīta ar kartīti.	<p>Izbīdīet kartīti un vizuāli pārbaudiet to.</p> <p>Notīriet kartīti ar mīkstu un mitru drānu un mēģiniet vēlreiz.</p> <p>Ja problēma joprojām pastāv, veiciet automātisko testu; sk. nodaļa lappusē 57</p> <p>Ja problēma joprojām pastāv - apmeklējiet darbnīcu, lai pārbaudītu iekārtu.</p>
!001. kartītes laika pārklāšanās	Brīdinājums Ievietotās vadītāja kartītes pēdējās izņemšanas laiks ir vēlāks par tahogrāfs datumu/laiku. Saistīta ar tahogrāfu.	<p>Pārbaudiet tahogrāfs datumu/laiku un, ja nepieciešams, mainiet.</p> <p>Uzgaidiet, līdz beidzas pārklāšanās periods.</p>
!011 2 nedēļu braukš. beigas	Brīdinājums Maksimālais 2 nedēļu braukšanas laiks	
!0A Aparatūras sabotāža	Kļūda Kartīte ir izņemta ar spēku vai ir uzvertas aparatūras darbības ietekmēšanas mēģinājums. Saistīta ar operatoru.	<p>Apmeklējiet digitālo tahogrāfu darbnīcu, lai pārbaudītu iekārtu.</p>
A→T? Apkopes iepriekšējais brīdinājums	Ziņojums Nākamā kalibrēšana, iepriekšējs brīdinājums.	<p>Apmeklējiet digitālo tahogrāfu darbnīcu, lai pārbaudītu iekārtu.</p>
>4 1/2h? Atlikušo 15 min. atgādinājums	Ziņojums Vadītājam ir atlikušas 15 minūtes līdz atļautā maksimālā	<p>Tuvāko 15 minūšu laikā atrodiet piemērotu vietu pārtraukumam.</p>

Displejs	Apraksts	Darbība
	nepārtrauktas braukšanas laika (4½ stundas) pārsniegšanai.	
M.....! Atmiņa pilna!	Ziņojums Manuālās ievades atmiņa ir pilna. Saistīta ar operatoru.	Modificējiet manuālās ievades tā, lai to kopējais skaits būtu mazāks.
>>> ātruma pārsniegšanas iepriekšējais brīdinājums	Ziņojums Transportlīdzeklis ir pārsniedzis iestatīto ātruma ierobežojumu. Pēc 1 (vienas) nepārtrauktas ātruma pārsniegšanas minūtes brīdinājums tiks saglabāts. Saistīta ar operatoru.	Ievērojiet norādīto ātruma ierobežojumu.
>> Ātruma pārsniegšana	Brīdinājums Transportlīdzekļa ātrums ir pārsniedzis iestatīto ierobežojumu 1 minūti, un tas tiks saglabāts atmiņā. Saistīta ar operatoru.	Ievērojiet norādīto ātruma ierobežojumu. Uzziniet maksimālo transportlīdzeklim atļauto ātrumu.
!† Barošanas pārtraukums	Brīdinājums tahogrāfs barošanas spriegums ir zemāks vai lielāks par robežvērtību, kas nepieciešama pareizai darbībai, vai ir atvienots no barošanas. Saistīta ar transportlīdzekli. Brīdinājums Barošanas padeve tahogrāfam ir pārtraukta ilgāk par 200 milisekundēm. Sprieguma iedarbināšanai nevajadzētu izraisīt šādu notikumu. Šis notikums netiek radīts kalibrēšanas režīmā. Saistīta ar transportlīdzekli.	Apmeklējiet digitālo tahogrāfu darbnīcu, lai pārbaudītu iekārtu.
Ⓜ1 Beidzies kartītes derīguma termiņš	Ziņojums Kartītei 1. paliktņī ir beidzies derīguma termiņš. Līdzīgs paziņojums 2. Saistīta ar operatoru.	Izņemiet kartīti un aizvietojiet to ar derīgu.

Displejs	Apraksts	Darbība
!☐ Braukšana bez pareizas kartītes	Brīdinājums Braukšana bez atbilstošas kartītes vai ar neatbilstošu kartīšu kombināciju. Saistīta ar operatoru.	Apstājieties un izņemiet neatbilstošo kartīti.
☐☐/☐× Braukšanas laikā nevar atvērt slotu	Ziņojums Tika mēģināts atvērt slotu, kamēr transportlīdzeklis brauc. Saistīta ar operatoru.	Apturiet transportlīdzekli. Kartītes paliktni var atvērt tikai tad, kad transportlīdzeklis nebrauc.
Cits laiks? ●☐ 03:01	Ziņojums Diennakts gaišā laika saglabāto datu izmaiņas.	Atbildiet JĀ , lai sāktu vai beigtu vasaras laiku. Atbildiet NĒ vai nospiediet taustiņu Atpakaļ , lai atceltu.
!☐A/A Datu integritātes kļūda	KļūdaTahogrāfā saglabātajos lietotāja datos ir kļūdas.Saistīta ar tahogrāfu	Apmeklējiet digitālo tahogrāfu darbnīcu, lai pārbaudītu iekārtu.
☐!☐↓ diena/stunda lejupiel. karti	Ziņojums Norāda laiku līdz nākamajai kartītes lejupielādei (diena/mēnesis).	Sagatavojieties lejupielādei.
!A↓ diena/stunda lejupiel. transportlīdzeklim	Ziņojums Norāda laiku līdz nākamajai lejupielādei no tahogrāfs (diena/mēnesis).	Sagatavojieties lejupielādei.
?▶!h dienas atpūta atgādinājums	Iepriekšējais brīdinājums Atgādinājums veikt dienas atpūtu.	
!☐▶ dienas braukš. beigas	Brīdinājums Maksimālais dienas braukšanas laiks	
?☐▶ dienas braukšanas laiks	Iepriekšējais brīdinājums- 9h dienas braukšanas laiks Brīdinājums - 9h dienas braukšanas laiks Iepriekšējais brīdinājums - dienas braukšanas laiks Brīdinājums - dienas braukšanas laika beigas Četri dažādi brīdinājumi nozīmētā braukšanas laika	

Displejs	Apraksts	Darbība
	beigu sasniegšanai.	
Drukā, aizņemts 	Ziņojums Notiek izdrukāšana.	Uzgaidiet, līdz printeris beidz darbu. Nospiediet un turiet nospiestu taustiņu Atpakaļ, lai atceltu izdruku
▼×▼ Drukāšana atcelta	Ziņojums Pašreizējā izdrukāšana ir atcelta.	Nav nepieciešama nekādas papildu darbība.
▼✓▼ Drukāšana pabeigta	Ziņojums Pašreizējā izdrukāšana ir pabeigta.	Nav nepieciešama nekādas papildu darbība.
fn× Funkcija nav iespējama	Ziņojums Nevar veikt izvēlēto funkciju. Saistīta ar tahogrāfu.	Pārbaudiet, vai tahogrāfs ir iestatīts pareizajā darba režīmā. Ja displejs joprojām rāda - Apmeklējiet digitālo tahogrāfu darbnīcu, lai pārbaudītu iekārtu.
⌘→✓ Iekļaušana pabeigta	Ziņojums Bloķēšana ir pabeigta.	Nav nepieciešama nekādas papildu darbība.
→✓ Izmaiņas saglabātas	Ziņojums Uznirstošais ziņojums, kas apstiprina, ka izmaiņas ir saglabātas.	Nav nepieciešama nekādas papildu darbība.
←⌘✓ Izņemšana pabeigta	Ziņojums Atbloķēšana ir pabeigta.	Nav nepieciešama nekādas papildu darbība.
!■ Jau darbojas kalibrēšanas režīmā	Ziņojums Ir ievietotas divas darbnīcas kartītes. Otrā kartīte tiks izvadīta bez apstrādes (autentifikācijas). Saistīta ar operatoru.	Ievietojiet tikai vienu darbnīcas kartīti.
!■ Jau darbojas kontroles režīmā	Ziņojums Ir ievietotas divas kontroles kartītes. Otrā kartīte tiks	Ievietojiet tikai vienu kontroles kartīti.

Displejs	Apraksts	Darbība
	izvadīta bez apstrādes (autentifikācijas). Saistīta ar operatoru.	
!■ Jau darbojas uzņēmuma režīmā	Ziņojums Ir ievietotas divas uzņēmuma kartītes. Otrā kartīte tiks izvadīta bez apstrādes (autentifikācijas). Saistīta ar operatoru.	Ievietojiet tikai vienu uzņēmuma kartīti.
!❗❗ kartes derīguma term.	Ziņojums Kartītei 1. paliktņī beigsies derīguma termiņš (diena/mēnesis). Līdzīgs paziņojums 2. Saistīta ar operatoru.	Sazinieties ar kompetento iestādi, lai saņemtu jaunu kartīti.
!■@ Kartīte ievietota braukšanas laikā	Brīdinājums Vadītāja kartīte tika ievietota transportlīdzekļa braukšanas laikā. Saistīta ar operatoru.	Turpiniet braucienu, ja vadītāja kartīte ir derīga.
1 Kartītes derīguma termiņš beidzas pēc xx dienām	Ziņojums Paliktņī 1 ievietotās kartītes termiņš beidzas pēc xx dienām, kur xx ir skaits no 0 līdz 30. Līdzīgs paziņojums 2. Saistīta ar operatoru.	Sazinieties ar kompetento iestādi, lai saņemtu jaunu kartīti. Paziņojums automātiski pazūd pēc 5 sekundēm vai pēc pogas nospiešanas.
!■→x2 Kartītes izvadīšana bez saglabāšanas	Ziņojums Nebija iespējams saglabāt datus kartītē, kas tika izņemta no paliktņa 1, kļūdas dēļ. Līdzīgs paziņojums 2. Saistīta ar kartīti.	Izbīdiet kartīti un vizuāli pārbaudiet to. Notīriet kartīti ar mīkstu un mitru drānu un mēģiniet vēlreiz. Ja problēma joprojām pastāv, veiciet automātisko testu; sk. nodaļa lappusē 57 Ja problēma joprojām pastāv - apmeklējiet darbnīcu, lai pārbaudītu iekārtu.
!■←■2 Kartītes integritātes kļūda	Kļūda	Izbīdiet kartīti un vizuāli pārbaudiet to.

Displejs	Apraksts	Darbība
	Nolasot bojātos datus tahogrāfa paliktņī 2 esošajā kartītē, tika atrasti bojāti dati. Līdzīgs paziņojums 1. paliktņim. Saistīta ar kartīti.	Notīriet kartīti ar mīkstu un mitru drānu un mēģiniet vēlreiz. Ja problēma joprojām pastāv, veiciet automātisko testu; sk. nodaļa lappusē 57 Ja problēma joprojām pastāv - apmeklējiet darbnīcu, lai pārbaudītu iekārtu.
!■■ Kartītes konflikts	Brīdinājums Tika noteikta nepareiza kartīšu kombinācija. Saistīta ar kartīti.	Izņemiet neatbilstošo kartīti.
?* katru nedēļu darba laikā	Iepriekšējais brīdinājums Drīzumā tiks sasniegts nedēļas darba laiks saskaņā ar 60 h WTD noteikumu.	
!A→T Laiks apkopes veikšanai	Ziņojums tahogrāfs ir izkalibrējies.	Apmeklējiet digitālo tahogrāfu darbnīcu, lai pārbaudītu iekārtu.
!► h laiks ikdienas atpūtai	Brīdinājums Brīdinājums par dienas atpūtas sākumu.	
!► hh laiks iknedēļas atpūtai	Brīdinājums Brīdinājums par iknedēļas atpūtas sākumu.	
>4 1/2h Laiks pārtraukumam	Ziņojums Ir pagājis atļautais nepārtrauktas braukšanas laiks 4½ stundas.	
!*6h laiks pārtraukumam	Brīdinājums Pārtrauciet darbu saskaņā ar 6 h WTD noteikumu.	Minimālais pārtraukums 15 min.
↕x↕ Lejupielāde neveiksmīga	Brīdinājums Neizdevās lejupielādēt datus no tahogrāfs. Saistīta ar tahogrāfu/kartītes.	Pārbaudiet savienojumus un lejupielādes aparāturu. Mēģiniet lejupielādēt atkārtoti.

Displejs	Apraksts	Darbība
		Ja kļūda neizzūd Tahogrāfskļūda - Apmeklējiet digitālo tahogrāfu darbnīcu, lai pārbaudītu iekārtu.
↓↓ Lejupielāde pabeigta	Ziņojums Lejupielādes no tahogrāfs process ir veiksmīgi pabeigts.	Nav nepieciešama nekādas papildu darbība.
!ATd/m nāk. kalibrēšana	Brīdinājums Nākamā obligātā kalibrēšana ir jāveic (d/m - diena/mēnesis)	Kalibrēšanas plāns.
x0/0Zx Nav iespējams atvērt slotu	Ziņojums Nevar atvērt attiecīgo kartīšu paliktni. Saistīta ar tahogrāfu.	Pārbaudiet, vai aizdedze ir ieslēgta. Ja paliktnim joprojām ir kļūme - Apmeklējiet digitālo tahogrāfu darbnīcu, lai pārbaudītu iekārtu.
!⏰ 30' maks. pārtraukums	Atlikušā pārtraukuma laika norāde	
!0I? Nav sīkākas informācijas	Kļūda Nezināma tipa sensora kļūda. Saistīta ar kustības sensoru.	Apmeklējiet digitālo tahogrāfu darbnīcu, lai pārbaudītu iekārtu.
!0/T0 Nav vadītāja/ darbnīcas kartītes	Ziņojums Ir izvēlēta darbība, kuras veikšanai nepieciešams ievietot vadītāja vai darbnīcas kartīti. Saistīta ar operatoru.	Apmeklējiet digitālo tahogrāfu darbnīcu, lai pārbaudītu iekārtu.
!* nedēļas darba laika beigas	Brīdinājums	

Displejs	Apraksts	Darbība
	Ir sasniegts nedēļas darba laika ierobežojums saskaņā ar 60 h WTD noteikumu.	
!▶ Hh nedēļas atpūta atgādinājums	Iepriekšējais brīdinājums Atgādinājums veikt iknedēļas atpūtu.	
!@ nedēļas braukš. beigas	Brīdinājums Maksimālais nedēļas braukšanas laiks	
?@ 2- nedēļas braukšanas laiks	Iepriekšējais brīdinājums Maksimālais 2 nedēļu braukšanas laiks	
?@ nedēļas braukšanas laiks	Iepriekšējais brīdinājums Maksimālais nedēļas braukšanas laiks	
!■ Nepareizas kartītes ievietošana	Brīdinājums Slotā ir ievietota nederīga kartīte. Saistīta ar operatoru.	Izņemiet nederīgo kartīti.
Nepareizs PIN! Kartīte bloķēta 1	Ziņojums Pārāk daudz reizes ievadīts nepareizs PIN. [Darbnīcas kartīte] Saistīta ar kartīti	Izņemiet kartīti un aizvietojiet to ar derīgu.
!A∠x Nepilnv. TB atvēršana	Kļūda Ir ticis atvērts Tahogrāfs bloka korpuss. Saistīta ar tahogrāfu.	Apmeklējiet digitālo tahogrāfu darbnīcu, lai pārbaudītu iekārtu.
!@ Nepilnvarota sensora maiņa	Kļūda Kopš pēdējās pārdošanas ir mainīts sensors. Saistīta ar kustības sensoru.	Apmeklējiet digitālo tahogrāfu darbnīcu, lai pārbaudītu iekārtu.
!■A1 Pēdējā sesija netika pareizi slēgta	Brīdinājums Vadītāja kartīte paliktņī 1 pēdējo reizi tika izbīdīta nepareizi.	Izbīdiet kartīti un vizuāli pārbaudiet to. Notīriet kartīti ar mīkstu un mitru drānu un mēģiniet vēlreiz.

Displejs	Apraksts	Darbība
	tahogrāfs nepareizi veica iepriekšējo kartītes izņemšanu no paliktņa 1. Līdzīgs paziņojums 2. Saistīta ar kartīti.	Ja problēma joprojām pastāv, veiciet automātisko testu; sk. nodaļa lekšējais tests lappusē 56 . lpp.
▼↑□Printerim augsta temperatūra	Ziņojums Izdrukāšanu neizdodas uzsākt vai ir pārtraukta pašreizējā izdrukāšana, jo printera temperatūra ir pārāk augsta. Saistīta ar printeri.	Pagaidiet, līdz printera temperatūra ir pieļaujamajā diapazonā, un mēģiniet vēlreiz. Apmeklējiet digitālo tahogrāfu darbnīcu, lai pārbaudītu iekārtu.
▼Ex Printerim beidzies papīrs	Ziņojums Pašreizējā izdrukāšana tika pārtraukta, jo printerim beidzies papīrs.	Ielieciet papīru.
▼↓† Printerim zema jauda	Ziņojums Pašreizējā izdrukāšana tika pārtraukta, jo ir pārāk zems tahogrāfs barošanas spriegums. Saistīta ar transportlīdzekli.	Pārbaudiet, vai aizdedze ir ieslēgta. Pārbaudiet transportlīdzekļa akumulatora spriegumu, savienojumus utt. Ja printerim joprojām ir kļūme - Apmeklējiet digitālo tahogrāfu darbnīcu, lai pārbaudītu iekārtu.
▼↓□ Printerim zema temperatūra	Ziņojums Izdrukāšanu nevarēja sākt, jo printera temperatūra ir pārāk zema. Saistīta ar printeri.	Pagaidiet, līdz printera temperatūra ir pieļaujamajā diapazonā, un mēģiniet vēlreiz. Ja printerim joprojām ir kļūme - Apmeklējiet digitālo tahogrāfu darbnīcu, lai pārbaudītu iekārtu.
xA□sekundārā sensora kļūme	Kļūda Nepienāk dati vai pienāk kļūdaini dati no sekundārā avota kustības sensora. Saistīta ar kustības sensoru.	Apmeklējiet digitālo tahogrāfu darbnīcu, lai pārbaudītu iekārtu.
!□□/□ Sensora datu	Kļūda	Apmeklējiet digitālo tahogrāfu darbnīcu, lai

Displejs	Apraksts	Darbība
integritātes kļūda	Iekšējā kustības sensora kļūda, saglabāto datu integritātes kļūda. Saistīta ar kustības sensoru	pārbaudītu iekārtu.
!⊠ Sensora datu kļūda	Brīdinājums Signāla atteice starp kustības sensoru un tahogrāfs. Saistīta ar kustības sensoru.	Apmeklējiet digitālo tahogrāfu darbnīcu, lai pārbaudītu iekārtu.
!⊠→⊠× Sensora datu nodošanas kļūda	Kļūda Starp kustības sensoru un tahogrāfs nav komunikācijas. Saistīta ar kustības sensoru.	Apmeklējiet digitālo tahogrāfu darbnīcu, lai pārbaudītu iekārtu.
×⊠√ sensora kļūme nav apstiprinājuma	Kļūda Kustības sensora komunikācijas kļūda. Saistīta ar kustības sensoru.	Apmeklējiet digitālo tahogrāfu darbnīcu, lai pārbaudītu iekārtu.
!⊠⊠× Sensora nepilnvarota korpusa atvēršana	Kļūda Uztverta nepilnvarota atvēršana. Saistīta ar kustības sensoru.	Apmeklējiet digitālo tahogrāfu darbnīcu, lai pārbaudītu iekārtu.
⊠→⊠..Sensora savienošana	Ziņojums Kustības sensors un tahogrāfs tiek savienoti (sapārošana). Saistīta ar kustības sensoru.	Uzgaidiet, līdz automātiskā savienošana ir pabeigta.
!⊠⊠⊠ Sensora autent. kļūme	Kļūda tahogrāfs neatpazīst pieslēgto kustības sensoru kā instalēto. Saistīta ar kustības sensoru. Kļūda Ir konstatēts neveiksmīgs kustības sensora autentifikācijas mēģinājums. Saistīta ar kustības sensoru.	Apmeklējiet digitālo tahogrāfu darbnīcu, lai pārbaudītu iekārtu.
!⊠⊠ Sensora autent. kļūme	Kļūda tahogrāfs neuztver sensoru. Saistīta ar kustības sensoru.	Apmeklējiet digitālo tahogrāfu darbnīcu, lai pārbaudītu iekārtu.

Displejs	Apraksts	Darbība
!L=0 Sensora kabeļa kļūme	Brīdinājums Sensora datu kļūda. Saistīta ar kustības sensoru.	Apmeklējiet digitālo tahogrāfu darbnīcu, lai pārbaudītu iekārtu.
!L>0 Sensora kabeļa kļūme	Brīdinājums Kustības sensora datu kļūda. Saistīta ar kustības sensoru.	Apmeklējiet digitālo tahogrāfu darbnīcu, lai pārbaudītu iekārtu.
xLA Sensora komunikācijas kļūda	Kļūda Kustības sensora komunikācijas kļūda. Saistīta ar kustības sensoru.	Apmeklējiet digitālo tahogrāfu darbnīcu, lai pārbaudītu iekārtu.
!L† Sensoram nav barošanas signāla	Kļūda Kustības sensoram nav barošanas. Saistīta ar kustības sensoru.	Apmeklējiet digitālo tahogrāfu darbnīcu, lai pārbaudītu iekārtu.
xAL†↑ Sensoram pārāk augsts spriegums	Kļūda Kustības sensoram pārāk augsts spriegums. Saistīta ar kustības sensoru.	Apmeklējiet digitālo tahogrāfu darbnīcu, lai pārbaudītu iekārtu.
xAL†↓ Sensoram pārāk zems spriegums	Kļūda Kustības sensoram pārāk zems spriegums. Saistīta ar kustības sensoru.	Apmeklējiet digitālo tahogrāfu darbnīcu, lai pārbaudītu iekārtu.
☐→☐ Taimauts nav nospiests taustiņš	Ziņojums tahogrāfs gaida ienākošo signālu.	Nospiediet atbilstošos taustiņus un pabeidziet procesu.
xATB iekšējā kļūme	Kļūda Uztverts tahogrāfs iekšējs darbības traucējums. Saistīta ar tahogrāfu.	Apmeklējiet digitālo tahogrāfu darbnīcu, lai pārbaudītu iekārtu.
xAL Transportlīdzekļa kustības konflikts	Ziņojums Dati no 2. avota kustības sensora un primārā kustības sensora ir pretrunīgi. Saistīta ar kustības sensoru.	Apmeklējiet digitālo tahogrāfu darbnīcu, lai pārbaudītu iekārtu.
!☐ UTS pielāgošana nav atļauta	Ziņojums UTC laika regulēšana vairāk kā par +/- 1 (vienu) minūti	Ja UTC laiks tahogrāfs novirzās vairāk par 20 minūtēm, tas jākalibrē digitālajā tahogrāfs

Atsauces daļa

Displejs	Apraksts	Darbība
	vienreiz nedēļā nav atļauta.	darbnīcā.

Izdrukas piemēri

Nākamajās lapās ir doti vairāki izdrukas piemēri, kurus var atlasīt no izvēlnes DRUKĀT:

- Ikdienas izdruka (kartīte) **24 stundu kartīte** (ieskaitot vietējo laiku).
- Ikdienas izdruka (TB) **24 stundu transportlīdzeklis** (ieskaitot vietējo laiku).
- Gadījumi un kļūdas (no kartītes) **notikumu kartīte**.
- Gadījumi un kļūdas (TB) **notikumu TB**.
- Braukšanas laika informācija **braukšanas laika info**
- Tehniskie dati **tehniskie dati**.
- Ātruma pārsniegšana **ātruma pārsniegšana**.
- Transportlīdzekļa ātrums **transportlīdzekļa ātrums**.
- Dzinēja apgriezieni (apgr./min) **dzinēja apgriezieni**.
- D1/D2 statuss **D1/D2 statuss**.
- Manuālās ievades lapa **manuālās ievades lapa**.

Zemāk dotais piemērs ir apstiprinājums pēc manuālās ievades.

- Manuālās ievades apstiprinājums

Dienas izdruka (no kartītes)

Izdrukā ir uzskaitītas visas darbības, kas saglabātas vadītāja kartītē (vai līdzvadītāja kartītē) izvēlētajā datumā (likuma prasība). Tiek izmantots UTC laiks.

Displejā tiek rādīti šādi dati (otrajā rindīnā):

24 stundu kartīte

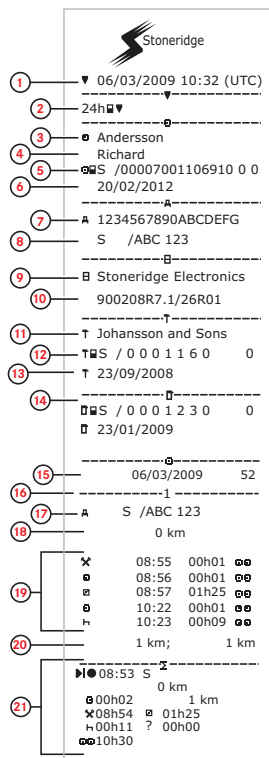

1. Izdrukas datums un laiks.
2. Izdrukas tips (24 h, no kartītes)
3. Kartītes īpašnieka uzvārds.
4. Kartītes īpašnieka vārds.
5. Kartītes un valsts identifikācijas numurs.
6. Vadītāja kartītes derīguma termiņš.
7. Transportlīdzekļa identifikācija, VIN.
8. Reģistrējošā dalībvalsts un transportlīdzekļa reģistrācijas numurs, VRN.
9. TahogrāfsRažotājs.
10. Tahogrāfsdetaļas numurs.
11. Par pēdējo kalibrēšanu atbildīgā darbnīca.
12. Darbnīcas kartītes numurs.
13. Pēdējās kalibrēšanas datums.
14. Pēdējā vadītājam veiktā kontrole.
15. Vajadzīgā datuma un kartītes ievietošanas dienas skaitītājs.
16. Paliktis, kur tika ievietota karte.
17. TLRN - transporta līdzekļa reģistrācijas numurs, kas attiecināms uz transporta līdzekli, kurā ievietota vadītāja karte.
18. Transportlīdzekļa odometra rādījums, ievietojot karti.
19. Darbību, kad ievietota vadītāja karte, sākuma un ilguma laiks.
20. Kartītes izņemšana: Transportlīdzekļa odometra rādījums un attālums, kāds nobraukts kopš pēdējās ievietošanas reizes, kurai ir zināms odometra rādījums.
21. Darbību ikdienas apkopojums.

Dienas izdruka (no kartītes), turpinājums

Lai atvieglotu darbību pārbaudi, izmantojot izdrukā, jūs varat UTC vietā izvēlēties vietējo laiku. Pārējā informācija izdrukā nemainīsies.

Ievērojiet!

Teksts NAV ATBILSTĪBAS NORMATĪVIEM norāda, ka šī izdrukā neatbilst nekādiem normatīvajiem aktiem.



▼ 26/11/2007 08:41 (●●)

** OUT OF REGULATION **

24h ▼ UTC+01h00

○ Andersson
Richard

●S /ABCD6789012345 1 1
31/12/2012

A 1234567890ABCDEFG
S /123 A 23F

-----!XA-----

!H 27/02/2009 16:32
!11 S /ABC 123 93h41
A

X 05/03/2009 15:20
X35 S /ABC 123 17h32
A

!H 05/03/2009 15:20
!11 S /ABC 123 17h32
A

X 06/03/2009 08:55
X35 S /ABC 123 01h37
A

!H 06/03/2009 08:55
!11 S /ABC 123 01h37
A

-----!XA-----

X 00 03/03/2009 09:15
X35 05h10
A

!H 00 03/03/2009 09:15
!11 05h10
A

-----!XA-----

!+ 01 03/03/2009 14:26
!08 (1) 48h53
A

X 07 05/03/2009 15:20
X35 19h12
●S /00007001106910 0 0
●S /00007001106880 0 0

!H 07 05/03/2009 15:20
!11 19h12
●S /00007001106910 0 0
●S /00007001106880 0 0

24. ! ●

25. !

26. ●

22. Pēdējie pieci notikumi un kļūdas no vadītāja kartītes.
23. Pēdējie pieci notikumi un kļūdas no TB, transportlīdzekļa bloka.
24. Kontroles veikšanas vieta.
25. Kontroles veicēja paraksts.
26. Vadītāja paraksts.

Dienas izdruka (TB)

Izdrukā ir uzskaitītas visas darbības, kas saglabāstahogrāfs (TB) izvēlētajā datumā (likuma prasība). Tiek izmantots UTC laiks. Izdruka ir atkarīga no šādiem apstākļiem:

- Ja kartīte nav ievietota, izvēlieties pašreizējo dienu vai jebkuru citu no pēdējām astoņām dienām.
- Kad kartīte ir ievietota, izvēlieties jebkuru dienu, kas saglabāta tahogrāfs, no maksimālā skaita, kas parasti ir 28 dienas. Ja izvēlētajā datumā nav pieejami nekādi dati, drukāšana netiks uzsākta.

Displejā tiek rādīti šādi dati (otrajā rindīnā):

24 stundu transportlīdzeklis

Row	Time	Distance	Notes
1	06/03/2009 10:39 (UTC)		Start of 24h period
2	24h		24-hour period
3			Andersson
4			Richard
5	S /00007001106910 0 0		Vehicle ID
6	20/02/2012		Date
7			Schmidt
8			Magnus
9	S /00007001106880 0 0		Vehicle ID
10	20/02/2012		Date
11			Separator
12	06/03/2009		Date
13	0 -	1 km	Distance
14			Andersson
			Richard
	S /00007001106910 0 0		Vehicle ID
	20/02/2012		Date
15	A → S /ABC 123		Mode
16	03/03/2009 11:45		Date and Time
17	00:00 08h53	0 km	Time and Distance
18	00:00 08h53	0 km	Time and Distance
	08:53 00h02	0 km	Time and Distance
	08:53 00h02	0 km	Time and Distance
			Andersson
			Richard
	S /00007001106910 0 0		Vehicle ID
	20/02/2012		Date
	A → S /ABC 123		Mode
	06/03/2009 10:26		Date and Time
	08:55 00h01	0 km	Time and Distance
	08:56 00h01	0 km	Time and Distance
	08:57 01h25	0 km	Time and Distance
	10:22 00h01	0 km	Time and Distance
	10:23 00h16	1 km	Time and Distance

1. Izdrukas datums un laiks.
2. Izdrukas veids (24 h, no transportlīdzekļa bloka)
3. Kartītes īpašnieka uzvārds (vadītāja).
4. Kartītes īpašnieka vārds (vadītājs).
5. Kartītes un valsts identifikācijas numurs.
6. Vadītāja kartītes derīguma termiņš.
7. Kartītes īpašnieka uzvārds (līdzvadītājs).
8. Kartītes īpašnieka vārds (līdzvadītājs).
9. Kartītes un valsts identifikācijas numurs.
10. Līdzvadītāja kartītes derīguma termiņš.
11. Vadītāju darbības, kas saglabātas TB katrā slotā hronoloģiskā secībā.
12. Pieprasījuma datums.
13. Transportlīdzekļa odometra rādījums plkst. 00:00 un 24:00.
14. Vadītājs
15. Reģistrācijas dalībvalsts un transportlīdzekļa reģistrācijas numurs iepriekš izmantotajam transportlīdzeklim.
16. Kartītes izņemšanas no iepriekšējā transportlīdzekļa datums un laiks.
17. Transportlīdzekļa odometra rādījums, ievietojot karti.
18. Darbības ar sākuma un ilguma laiku

Dienas izdruka (TB), turpinājums

M=Vadītāja darbību manuālie ieraksti

Lai atvieglotu darbību pārbaudi, izmantojot izdruku, jūs varat UTC vietā izvēlēties vietējo laiku. Pārējā informācija izdrukā nemainīsies.

Ievērojiet!

Teksts NAV ATBILSTĪBAS NORMATĪVIEM norāda, ka šī izdruka neatbilst nekādiem normatīvajiem aktiem.

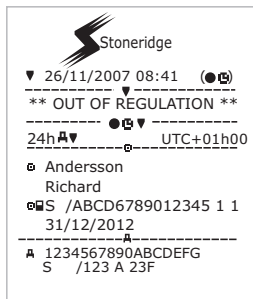

19	○ Schmidt Magnus S /00007001106880 0 0 20/02/2012
20	▲ S /ABC 123 05/03/2009 14:40
21	0 km
22	00:00 08h53 0 km; 0 km
	0 km 08:53 00h02 0 km; 0 km
	○ Schmidt Magnus S /00007001106880 0 0 20/02/2012
	▲ S /ABC 123 06/03/2009 10:25
	0 km M
	08:55 00h01 08:56 01h43 * 1 km; 1 km
23	100000 00h00 0 km 00h02 00h00 00h00
24	200000 00h00 00h02 00h00
25	○ Andersson Richard S /00007001106910 0 0 08:53 S 00h02 0 km 1km *08h54 01h25 00h16 010h37
26	○ Schmidt Magnus S /00007001106880 0 0 08:53 S 00h00 0 km 1km *00h00 08h54 01h43 010h37

- Otrs vadītājs (līdzvadītājs).
- Reģistrācijas daļībvalsts un transportlīdzekļa reģistrācijas numurs iepriekš izmantotajam transportlīdzeklim.
- Kartītes izņemšanas no iepriekšējā transportlīdzekļa datums un laiks.
- Transportlīdzekļa odometra rādījums, ievietojot karti.
M= vadītāja darbību manuālie ieraksti
* = vismaz vienu stundu ilgs atpūtas periods.
- Kopējais periods bez kartītes vadītāja slotā.
- Kopējais periods bez kartītes otra vadītāja slotā.
- Darbību (vadītāja) ikdienas apkopojums.
- Darbību (līdzvadītāja) ikdienas apkopojums.

Gadījumi un kļūdas (no kartītes)

Šajā izdrukā ir uzskaitīti visi brīdinājumi un kļūdas, kas saglabātas vadītāja kartītē (likuma prasība). Tiek izmantots UTC laiks.

displejā tiek rādīti šādi dati (otrajā rindīņā):

notikumu kartīte

The diagram shows a driver's card with the Stoneridge logo at the top. It displays several event and error records, each with a date, time, and various codes. Numbered callouts (1-12) point to specific fields in the records:

- 1: Date and time (20/07/2007 09:48 (UTC))
- 2: Card type (IX)
- 3: Driver name (Andersson Richard)
- 4: Cardholder name (Richard)
- 5: Card number (S /ABCD6789012345 1 1)
- 6: Card validity date (31/12/2012)
- 7: Card type and status (S /123 A 23F)
- 8: Event record (24/1/2007 07:30 00h05, A 1234567890ABCDEFG, S /123 A 23F)
- 9: Event record (3/2/2007 15:30 00h00, A 1234567890ABCDEFG, VIN, S /123 A 23F)
- 10: Error record (29/2/2007 06:41 00h23, X35, A 1234567890ABCDEFG, VIN, S /123 A 23F)
- 11: Error record (14/3/2007 11:30 01h05, X35, A 1234567890ABCDEFG, VIN, S /123 A 23F)
- 12: Driver signature field

1. Datums un laiks.
2. Izdrukas tips. (gadījumi un kļūdas, no kartītes).
3. Kartītes īpašnieka uzvārds.
4. Kartītes īpašnieka vārds.
5. Kartītes un valsts identifikācijas numurs.
6. Kartītes derīguma termiņš.
7. Transportlīdzekļa reģistrācijas numurs (VRN).
8. Visu kartītē saglabāto gadījumu saraksts.
9. Visu kartītē saglabāto kļūdu saraksts.
10. Kontroles veikšanas vieta.
11. Kontroles veicēja paraksts.
12. Vadītāja paraksts.

Gadījumi un kļūdas (no TB)

Šajā izdrukā ir uzskaitīti visi brīdinājumi un kļūdas, kas saglabātas tahogrāfs vai transportlīdzekļa blokā (likuma prasība). Tiek izmantots UTC laiks.

Displejā tiek rādīti šādi dati (otrajā rindīnā):

notikumi transportlīdzeklim

The diagram shows a tachograph printout with the Stoneridge logo at the top. It contains three event blocks and three status lines. Numbered callouts point to the following fields:

- 1: Date and time: 20/07/2007 09:48 (UTC)
- 2: Event type: !XA
- 3: Driver name: Andersson
- 4: Driver name: Richard
- 5: Vehicle ID: S /ABCD6789012345 1 1
- 6: Date: 31/12/2012
- 7: Vehicle ID: A 1234567890ABCDEFGH
S /123 A 23F
- 8: Event block 1:
!G02 07/02/2007 06:24
!04 (10) 00h00
A 1234567890ABCDEFGH
S /123 A 23F
- 9: Event block 2:
!G05 07/02/2107 06:24
!08 (10) 00h00
A 1234567890ABCDEFGH
S /123 A 23F
- 10: Status line 1: XJ03 07/02/2007 08:42
X35 00h00
A 1234567890ABCDEFGH
S /123 A 23F
- 11: Status line 2: XA01 07/02/2106 06:24
X31 00h00
A 1234567890ABCDEFGH
S /123 A 23F
- 12: Status line 3: X

1. Datums un laiks.
2. Izdrukas tips. (gadījumi un kļūdas, no TB).
3. Kartītes īpašnieka uzvārds.
4. Kartītes īpašnieka vārds.
5. Kartītes un valsts identifikācijas numurs.
6. Vadītāja kartītes derīguma termiņš.
7. Transportlīdzekļa identifikācija. VIN, reģistrācijas daļiņvalsts un VRN.
8. Visu TB saglabāto gadījumu saraksts.
9. Visu TB saglabāto kļūdu saraksts.
10. Kontroles veikšanas vieta.
11. Kontroles veicēja paraksts.
12. Vadītāja paraksts.

Braukšanas laika informācija

Šajā izdrukā tiek uzskatīta braukšanas laika informācija.

Displejā tiek rādīti šādi dati (otrajā rindiņā):

br. laika inf.

levērojiet!

Nr. 16 līdz 20: Šīs kopsavilkuma rindas tiek drukātas tikai tad, ja ir aktīvi jebkādi brīdinājumi.

levērojiet!

Nr. 8: Jautājuma zīme pēc vērtības norāda, ka ATPŪTAI ir nozīmēti NEZINĀMI periodi.

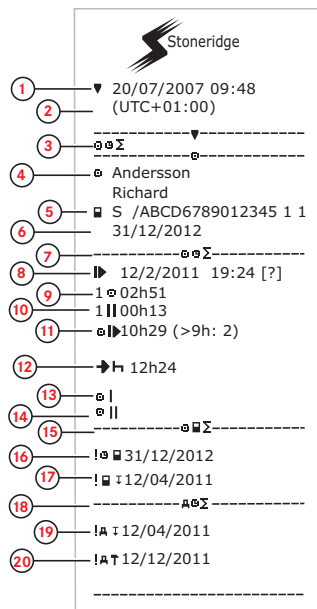

1. Datums un laiks.
2. Parāda laika atšķirību starp UTC un vietējo laiku.
3. Izdrukas tips (vadītāja laika kopsavilkums).
4. Kartītes īpašnieka uzvārds un vārds.
5. Kartes īpašnieka identifikācija.
6. Kartītes derīguma termiņš.
7. Vadītāja laika kopsavilkums
8. Pēdējā dienas/nedēļas atpūtas perioda beigas.
9. Vadītāja nepārtrauktais braukšanas laiks.
10. Vadītāja uzkrātais braukšanas laiks.
11. Dienas braukšanas laiks, iekavās - reižu skaits, kad braukšanas laiks ir pārsniedzis 9 stundas pašreizējā nedēļā.
12. Atlikušais laiks, pirms vadītājam ir jāuzsāk dienas/nedēļas atpūtas periods.
13. Iknedēļas braukšanas laiks.
14. 2 nedēļu braukšanas laiks.
15. Vadītāja kartītes kopsavilkums.
16. Vadītāja kartītes derīguma termiņš.
17. Nākamās obligātās vadītāja kartītes lejupielādes datums.
18. Transportlīdzekļa bloka (tahogrāfa) saistīto laiku kopsavilkums.
19. Nākamās obligātās TB lejupielādes datums.
20. Nākamās obligātās TB kalibrēšanas datums.

Tehniskie dati

Šajā izdrukā ir uzskaitīti tehniskie dati, piemēram, ātruma uzstādījumi, riepu izmērs, kalibrēšanas dati un laika regulēšana.

Displejā tiek rādīti šādi dati (otrāajā rindīnā):

tehniskie dati

13	e1-175
14	05/08/2010
15	T STONERIDGE ELECTRONICS
16	168 66 BROMMA
17	T#S /12345678901012 1 0
18	31/08/2016
19	T 05/08/2010 (1)
20	A NL /AA-BB-12
21	/?????????????
22	w 9 150 Imp/km
23	k 9 150 Imp/km
24	l 3 331 mm
25	• 315/80 R22.5
26	> 89 km/h
27	15 km; 15 km
	T Johansson and Sons
	123 45 BROMMA
	T#S /12345678901012 1 0
	31/08/2016
28	T 06/08/2010 (2)
29	A ABCD1E2345678910
30	NL /AA-BB-12
	w 9 150 Imp/km
	k 9 150 Imp/km
	l 3 331 mm
	• 315/80R22.5
	> 89 km/h
	0 km; 26 km
31	! 06/08/2010 10:40
	06/08/2010 10:41
32	T Johansson and Sons
	123 45 BROMMA
	T#S /12345678901012 1 0
33	! 19/10/2010 08:40
34	x 19/10/2010 08:40
	ATTACHMENT
35	Input: A-CAN
	Type: EBC2

1. Datums un laiks.
2. Izdrukas tips. (tehniskie dati).
3. Kartes īpašnieka identifikācija.
4. Transportlīdzekļa identifikācijas numurs (VIN).
5. Transportlīdzekļa reģistrācijas numurs (VRN) un reģistrācijas valsts.
6. Tahogrāfa ražotājs.
7. Tahogrāfa daļas numurs.
8. Tahogrāfa apstiprinājuma numurs.
9. Tahogrāfa sērijas numurs, ražošanas datums, aprīkojuma datums un ražotāja kods.
10. Ražošanas gads.
11. Programmatūras versija un instalēšanas datums.
12. Kustības sensora sērijas numurs.
13. Kustības sensora apstiprinājuma numurs.
14. Kustības sensora pirmās instalēšanas datums.
15. Darbnīca, kurā veikta kalibrēšana.
16. Darbnīcas adrese.
17. Darbnīcas kartītes identifikācija.
18. Darbnīcas kartītes derīguma termiņš.
19. Kalibrēšanas datums.
20. VIN
21. VRN un reģistrācijas valsts
22. Transportlīdzekļa specifiskais koeficients.
23. Reģistrācijas aparātūras konstante.
24. Riepu reālais apkārtmērs.
25. Transportlīdzekļa riepu izmērs.
26. Atļautā ātruma uzstādījums.
27. Vecās un jaunās odometra vērtības.
28. Kalibrēšanas datums un iemesls.
29. VIN.
30. VRN un reģistrācijas valsts
31. Vecais datums un laiks. (Pirms laika pielāgošanas)
32. Jauns datums un laiks. (Pēc laika pielāgošanas)
33. Pēdējā notikuma laiks.
34. Pēdējās kļūdas datums un laiks.
35. Otrā avota konfigurācija. Ja netiek rādīts, tas nozīmē, ka otrais avots ir atspējots.

Ātruma pārsniegšana

Šajā izdrukā ir uzskaitīti ātruma pārsniegšanas gadījumi, to ilgums un vadītāja vārds.

displejā tiek rādīti šādi dati (otrajā rindinā):

ātruma pārsniegšana

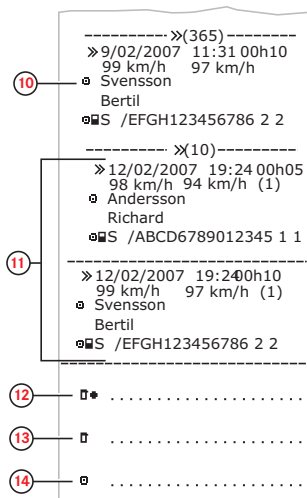
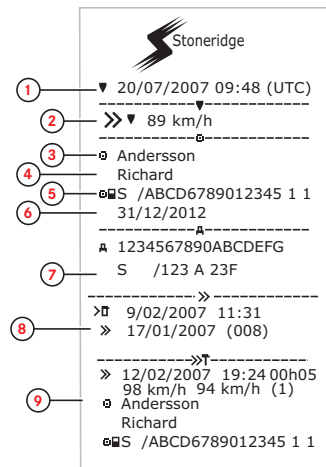

1. Datums un laiks.
2. Izdrukas tips. (ātruma pārsniegšana). Ātruma ierobežošanas iekārtas iestatījums.
3. Kartītes īpašnieka uzvārds.
4. Kartītes īpašnieka vārds.
5. Kartītes un valsts identifikācijas numurs.
6. Vadītāja kartītes derīguma termiņš.
7. Transportlīdzekļa identifikācija. VIN, reģistrācijas dalībvalsts un VRN.
8. Pēdējās ātruma pārsniegšanas pārbaudes datums un laiks.
9. Pirmās ātruma pārsniegšanas datums un laiks un ātruma pārsniegšanas gadījumu skaits. Pirmā ātruma pārsniegšana pēc pēdējās kalibrēšanas.
10. Datums, laiks un ilgums. Maks. un vidējais ātrums. Vadītāja un vadītāja kartītes identifikācija.
11. Pieci visnopietnākie ātruma pārsniegšanas gadījumi pēdējās 365 dienās. Datums, laiks un ilgums. Maks. un vidējais ātrums. Vadītāja un vadītāja kartītes identifikācija.
12. Nopietnākie ātruma pārsniegšanas gadījumi pēdējās desmit dienās. Datums, laiks un ilgums. Maks. un vidējais ātrums. Vadītāja un vadītāja kartītes identifikācija.
13. Kontroles veikšanas vieta.
14. Kontroles veicēja paraksts.
15. Vadītāja paraksts.

Transportlīdzekļa ātrums

Šajā izdrukā ir uzskaitīts transportlīdzekļa ātrums hronoloģiskā kārtībā atbilstoši ātruma diapazoniem (km/h) katram vadītājam.

Displejā tiek rādīti šādi dati (otrajā rindīnā):

transportlīdzekļa ātrums

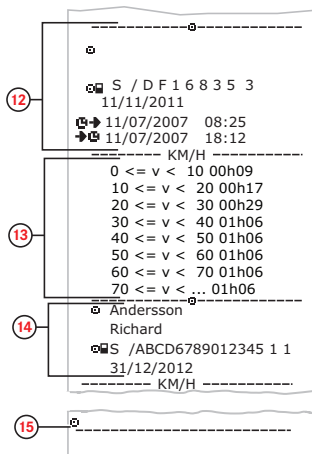
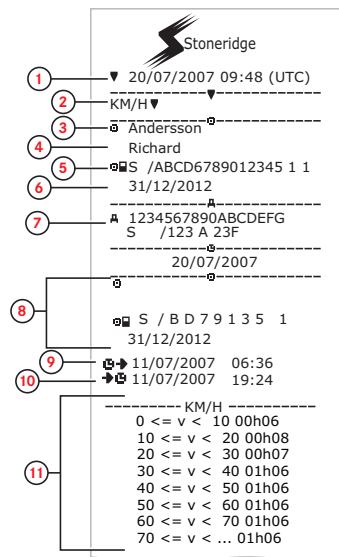

1. Datums un laiks.
2. Izdrukas tips. (transportlīdzekļa ātrums)
3. Kartītes īpašnieka uzvārds.
4. Kartītes īpašnieka vārds.
5. Kartītes un valsts identifikācijas numurs.
6. Vadītāja kartītes derīguma termiņš.
7. Transportlīdzekļa identifikācija. VIN, reģistrācijas daļiņvalsts un VRN.
8. Informācija par iepriekšējo vadītāju (hronoloģiskā kārtībā).
9. Iepriekšējā vadītāja darba sākšanas datums un laiks.
10. Iepriekšējā vadītāja darba beigšanas datums un laiks.
11. Ātruma diapazoni un ilgums.
12. Informācija par iepriekšējo vadītāju (hronoloģiskā kārtībā).
13. Ātruma diapazoni un ilgums.
14. Pēdējā vadītāja kartītes informācija.
15. Vadītāja paraksts.

Dzinēja apgriezieni (apgr./min)

Šajā izdrukā ir uzskaitīts transportlīdzekļa dzinēja apgriezienu skaits atbilstoši apgriezienu diapazonam hronoloģiskā kārtībā katram vadītājam.

displejā tiek rādīti šādi dati (otrājā rindiņā):

dzinēja apgriezieni

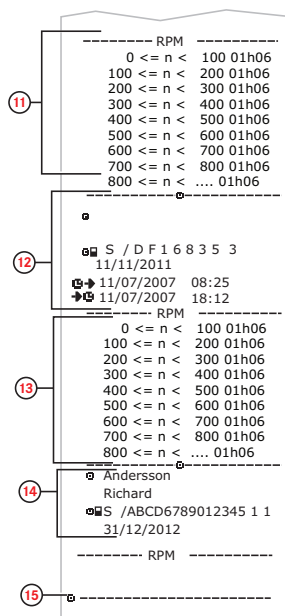
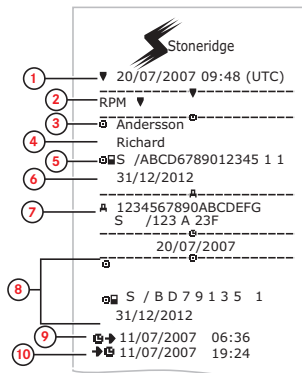

1. Datums un laiks.
2. Izdrukas tips. (dzinēja apgriezieni)
3. Kartītes īpašnieka uzvārds.
4. Kartītes īpašnieka vārds.
5. Kartītes un valsts identifikācijas numurs.
6. Vadītāja kartītes derīguma termiņš.
7. Transportlīdzekļa identifikācija. VIN, reģistrācijas daļbvalsts un VRN.
8. Informācija par iepriekšējo vadītāju (hronoloģiskā kārtībā).
9. Iepriekšējā vadītāja darba sākšanas datums un laiks.
10. Iepriekšējā vadītāja darba beigšanas datums un laiks.
11. Dzinēja apgriezienu diapazons un ilgums.
12. Informācija par iepriekšējo vadītāju (hronoloģiskā kārtībā).
13. Dzinēja apgriezienu diapazons un ilgums.
14. Pēdējā vadītāja kartītes informācija.
15. Vadītāja paraksts.

D1/D2 statuss

Šajā izdrukā ir uzskaitītas aizmugurējo savienotāju (D1 un D2) statusa izmaiņas. Aizmugurējo savienotāju izejas ir atkarīgas no uzņēmuma noteiktajām.

Displejā tiek rādīti šādi dati (otraajā rindīnā):

D1/D2 statuss

Stoneridge

1. 20/07/2007 09:48 (UTC)

2. STATUS 1/2

3. Andersson

4. Richard

5. S /ABCD6789012345 1 1

6. 31/12/2012

7. A 1234567890ABCDEFG

8. S /123 A 23F

9. 15/07/2007

10. STATUS 1/2

STATUS	D1	D2	TIME
1	0		
0	0	00:00:48	
0	1	00:01:36	
1	0	00:04:48	
0	1	00:08:48	
1	1	00:13:52	
0	1	00:17:36	
1	0	00:21:36	
1	1	00:25:52	

1. Datums un laiks.
2. Izdrukas tips. (D1/D2 statuss).
3. Kartītes īpašnieka uzvārds.
4. Kartītes īpašnieka vārds.
5. Kartītes un valsts identifikācijas numurs.
6. Vadītāja kartītes derīguma termiņš.
7. Transportlīdzekļa identifikācija. VIN, reģistrācijas dalībvalsts un VRN.
8. Izdrukas izvēlētais datums.
9. Savienotāju statusa maiņas un laika zīmogs.
10. Vadītāja paraksts.

Manuālās ievades lapa

Šī ir izdrukas lapa datu ierakstīšanai ar roku.

Displejā tiek rādīti šādi dati (otrajā rindīņā):

manuālās ievades lapa

The screenshot shows a manual input screen with the following fields and callouts:

- 1: Date and time (26/11/2007 07:41) with a battery icon.
- 2: Mode (MO) and time zone (UTC+01h00).
- 3: Name (Andersson Richard) and card number (S /ABCD6789012345 1 1 31/12/2012).
- 4: Card number (A 1234567890ABCDEFGH) and card type (S /123 A 23F).
- 5: Date and time (A 23/11/07 08:41) with a battery icon.
- 6: A table with 5 rows and 4 columns of input fields.
- 7: Date and time (23/11/07 16:23) with a battery icon.
- 8: A single input field.

○	⊗	⊗	⊗	-
○	⊗	⊗	⊗	-
○	⊗	⊗	⊗	-
○	⊗	⊗	⊗	-
○	⊗	⊗	⊗	-

1. Datums un laiks (vietējais laiks).
2. Izdrukas tips (manuālā ievade).
3. Kartītes īpašnieka vārds un identifikācijas numurs.
4. Transportlīdzekļa identifikācija. VIN, reģistrācijas dalībvalsts un VRN.
5. Kartītes izņemšanas laiks.
6. Manuālā ievade ar laika ilgumu.
7. Kartītes ievietošanas laiks.
8. Vadītāja paraksts.

Dati un specifikācijas

DDS aprēķini un ierobežojumi

DDS veic *maksimālo labāko* aprēķinu, lai nodrošinātu transportlīdzekļu vadītāju un autoparku atbilstību Regulas (EK) 561/2006 prasībām. Stoneridge nebūs atbildīga par jebkādiem defektiem vai kļūmēm šai funkcijai.

DDS parasti iekšējos aprēķinos ņem vērā:

- Darbības datus vadītāja kartītē.
- Vispārīgās Regulas (EK) 561/2006 prasības attiecībā uz braukšanas laiku, atpūtas pauzēm un kalendāra nedēļām.
- Darba laika direktīvas 2002/15/EK prasības.
- Iekļauts brauciena laiks ar prāmi/vilcienu.
- TB iekšējā pulksteņa laiks UTC laika zonā.

DDS rādītie dati var dažos gadījumos atšķirties no regulas nosacījumiem vai no tā, kā regulu interpretē dažī ierēdņi, jo īpaši (bet neaprobežojoties) šādos īpašos gadījumos:

- Braukšanas periodi, kuros tiek izmantoti gan analogie, gan digitālie tahogrāfi, ar jaunām vadītāja kartītēm vai bez vadītāja kartītēm - šajā gadījumā vadītāja kartītē var iztrūkt svarīgi dati.
- Ļoti biežas darbības maiņas.
- Defektīva vadītāja kartīte
- Daži neregistrējamā režīma īpašo nosacījumu izmantošanas gadījumi.
- Braukšana ārpus ES AETR valstīs.
- Starptautiskais autobusa transports, uz kuru attiecas 12 dienu atkāpe.
- Citi izņēmumi, uz kuriem Regula (EK) 561/2006 neattiecas.
- Kompensējošās iknedēļas atpūtas izmantošana.
- Noteiktas samazināto un regulāro iknedēļas atpūtu izmantošanas kombinācijas, ja atsevišķās atpūtas sākas un beidzas atšķirīgās kalendāra nedēļās.
- Neobligāta PIEEJAMĪBAS darbības izmantošana pārtraukumos.
- Ievērojamas atšķirības laika saskaņošanā starp transportlīdzekļa blokiem, kuros tiek ievietota vadītāja kartīte.
- Vairāku vadītāju komandas, ja vadītāji ir sākuši savu ikdienas darba periodu atšķirīgos laikos.

Papildinformācija par DDS.

Šajā tabulā ir norādītas DDS segtās un neseģtās lietas.

Tips	Atbalsta JĀ/NĒ
Ikdienas braukšanas laiks 4,5 + 4,5h	JĀ
Pagarinātais braukšanas laiks 10h	JĀ
Pagarināto braukšanas laiku skaits 2 nedēļu periodā	JĀ
Ikdienas atpūtas pauze 45 min	JĀ
Sadalītā atpūtas pauze 15-30 min	JĀ
Dienas atpūta 11 h	JĀ
Samazinātā dienas atpūta 9 h	JĀ
Sadalītā dienas atpūta 3+9 h	JĀ
Samazināto dienas atpūtas reižu skaits kopš pēdējās iknedēļas atpūtas (maks. 3)	JĀ
Maks. intervāls starp ikdienas atpūtas reizēm (24 stundas vienam vadītājam)	JĀ
Iknedēļas braukšanas laiks 56 stundas	JĀ
2 nedēļu braukšanas laiks 90 stundas	JĀ

Iknedēļas atpūta 56 stundas	JĀ
Samazinātā iknedēļas atpūta 24 h	JĀ
Maks. intervāls (144 stundas kopš beigām)	JĀ
Nozīmēts vienai nedēļai	JĀ
Vairāki vadītāji	JĀ
Regulārās/samazinātās atpūtas divu nedēļu periodā (1+1)	JĀ
12 dienu atkāpes noteikums starptautiskajam autobusa transportam	NĒ
Kompensējošā nedēļas atpūta.	NĒ
Darba laika direktīva.	JĀ
Ikdienas atpūtas pārtraukumi prāmim/vilcienam, piem., uzbraukšana vai nobraukšana no prāmja vai vilciena.	JĀ
AETR specifiskie noteikumi	NĒ

levērojiet!

Visi aprēķini ir balstīti uz fiksētām nedēļām UTC laikā, nevis uz vietējā laika nedēļām.

Sertificēšana un apstiprināšana

Tahogrāfs ir apstiprināts lietošanai Eiropas Savienībā un sertificēts kā atbilstošs ITSEC līmenim "E3 augsts" atbilstoši ES likumiem.

Tipa apstiprinājuma numurs: e5-0002

Nepieļaujiet augstu spriegumu

Atvienojiet tahogrāfa elektropadevi, ja paredzams, ka transportlīdzeklim tiks veikta iedarbināšana, izmantojot paralēlo strāvas avotu.

Plašāku informāciju par tahogrāfa elektropadeves atvienošanu skatiet transportlīdzekļa lietošanas rokasgrāmatā.

Ja elektropadeve ir pārtraukta, tahogrāfs var būt jāpārkalibrē.

levērojiet!

Augsts spriegums var izraisīt neatgriezeniskus tahogrāfa bojājumus un tahogrāfa elektronisko komponentu atteici. Šādā veidā izraisīti bojājumi tahogrāfam anulē ražotāja garantiju.

Tahogrāfā saglabātie dati

Tahogrāfs ieraksta un saglabā dažādus datus:

- Vadītāja kartītes informāciju, izņemot vadītāja apliecības datus.
- Brīdinājumi un disfunkcijas saistībā ar tahogrāfu un vadītāja, uzņēmuma un darbnīcas kartītēm.
- Informāciju par transportlīdzekli, odometra datus un detalizētu informāciju par ātrumu pēdējo 24 stundu laikā.
- Tahogrāfa darbības ietekmēšana.
- Transportlīdzekļa ātrums tiek saglabāts pastāvīgi.

Ievērojiet!

Informācija par ātruma pārsniegšanu ilgāk nekā vienu minūti tiek saglabāta tahogrāfā.

Datu ievadīšana un izņemšana

Dati, kas tiek saglabāti katrai vadītāja kartītei:

- Kartītes īpašnieka uzvārds un vārds.
- Vadītāja kartītes numurs, reģistrācijas dalībvalsts un derīguma termiņš.
- Vadītāja kartītes ievietošanas un izņemšanas datums un laiks.
- Transportlīdzekļa odometra vērtības vadītāja kartītes ievietošanas un izņemšanas laikā.
- Transportlīdzekļa reģistrācijas numurs un reģistrācijas dalībvalsts
- Kartītes izņemšanas laiks pēdējam transportlīdzeklī, kurā tā bija ievietota.
- Kurā paliktņī vadītāja kartīte ir ievietota.
- Indikācija par manuālajām ievadēm vai darbībām.
- Vadītāja valodas izvēle tahogrāfā.

Vadītāja darbību dati

Katrai dienai saglabātie dati un braukšanas darbības maiņa

- Vadītāja statuss: viens vai komandā.
- Kartītes paliktņis, ko izmanto tahogrāfā.
- Vai kartīte darbības maiņas brīdī ir ievietota, vai nav.

- Vadītāja darbība.
- Darbības maiņas datums un laiks.

Citi dati

Citi dati, kas tiek saglabāti tahogrāfā:

- Detalizēts transportlīdzekļa ātrums.
- Ātruma pārsniegšana vismaz 1 minūti.
- Uzņēmuma un darbnīcas gadījumi

Dati, kas tiek saglabāti kartītē

Vadītāja kartīte ir unikāla katram vadītājam un līdz ar to tā identificē kartītes īpašnieku. Turklāt kartīte saglabā dažādus datus:

- Braukšanas laiku, darbībām un attālumu.
- Vadītāja apliecības informācija.
- Daži brīdinājumi un darbības traucējumi.
- Transportlīdzekļa reģistrācijas numurs (VRN) automobiļiem, kurus izmanto kartītes lietotājs.
- Iestāžu veiktās pārbaudes.

Dati tiek automātiski saglabāti kartītē, ja tas ir nepieciešams. Braucot kopā ar līdzvadītāju (2. vadītāju), gan vadītāja, gan

līdzvadītāja dati tiek saglabāti attiecīgajās kartītēs.

levērojiet!

Parasti vadītāja karte var glabāt datus vismaz 28 dienas Pēc šī laika beigām vecākie dati tiek pārrakstīti ar jaunajiem datiem.

Datu ievadīšana un izņemšana

Dati, kas ir saglabāti katrai dienai un transportlīdzeklim:

- Datums un laiks pirmajai vadītāja kartes ievietošanai un pēdējai izņemšanai.
- Transportlīdzekļa odometra vērtības pirmajai vadītāja kartītes ievietošanai un pēdējai izņemšanai.
- Transportlīdzekļa reģistrācijas numurs un reģistrācijas dalībvalsts

Vadītāja darbību dati

Katrai dienai saglabātie dati un braukšanas darbības maiņa

- Datuma un dienas klātbūtnes skaitītājs.
- Kopējais attālums, kuru ir nobraucis kartītes īpašnieks.
- Braukšanas statuss katru pusnakti vai kartītes (vienu vai vairāku vadītāju) ievietošanas laikā.
- Katras braukšanas darbības izmaiņas ieraksts.
- Braukšanas statuss: vadītājs un otrs vadītājs.
- Kartītes paliktņis, ko izmanto tahogrāfā.
- Vai kartīte darbības maiņas brīdī ir ievietota, vai nav.
- Vadītāja darbība.
- Darbības maiņas datums un laiks.

Elektromagnētiskā savietojamība

Tahogrāfs atbilst UNECE regulas Nr. 10, 3. redakcijas, apstiprinājuma Nr. 03126 prasībām attiecībā uz elektromagnētisko savietojamību.

Tahogrāfa versija

Digitālais tahogrāfs SE5000 Rev 7.6

Darba temperatūra

-25°C līdz +70°C

Bīstamo kravu versija, atbilst ADR: -25°C līdz +65°C

ADR tahogrāfs

Bīstamo preču transportlīdzekļi

Tahogrāfa ADR versija ir apstiprināta lietošanai ar bīstamo kravu transportlīdzekļiem. Tas atšķiras no standarta tahogrāfa ar to, ka tas ir sprādziendrošs un sertificēts atbilstoši ES Direktīvai 94/9/EK.

TÜV (Technischer Überwachungs Verein) testa sertifikāta numurs: ATEX 2507 X, ar atbilstošiem piederumiem.

Ievērojiet!

ADR tahogrāfa sprādziendrošība tiek garantēta tikai tad, ja transportlīdzeklis nekustas un ir izslēgts masas slēdzis.

ADR tahogrāfs

ADR tahogrāfam dažas funkcijas tiek atspējotas uzreiz pēc aizdedzes izslēgšanas:

- Kartītes paliktņus nevar izvilk.
- Nav pieejamas izdrukas.
- Ir izslēgts displeja fona un taustiņu izgaismojums.

Ievērojiet!

ADR tahogrāfs pārslēdzas enerģijas ekonomijas režīmā tūlīt pēc aizdedzes izslēgšanas.

Lai būtu pieejamas visas ADR tahogrāfa funkcijas, aizdedzes atslēgai jābūt pozīcijā ar ieslēgtu atslēgu vai ieslēgtu aizdedzi atkarībā no transportlīdzekļa ražotāja.

Redzamās atšķirības

Šādas ir vizuālās atšķirības starp standarta Tahogrāfs un ADR Tahogrāfs:

1. **Ex** simbols Tahogrāfs priekšpusē
2. ADR klasifikācija
3. TÜV testa sertifikāta numurs

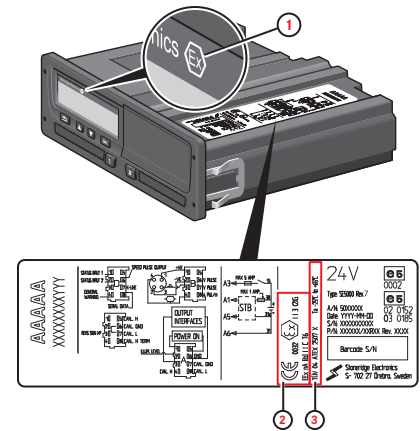

Sazinieties ar Stoneridge

Jūs varat uzdot jebkādas jautājumus vai iesniegt ieteikumus, kas rodas par šo tahogrāfu un tā lietošanas instrukcijām, jebkuram pārdošanas pārstāvim; tie ir uzskaitīti turpmāk.

Apvienotā Karaliste

Stoneridge Electronics Ltd
Charles Bowman Avenue
Claverhouse Industrial Park
Dundee DD4 9UB, Scotland
UK

Tālrunis: +44 (0)1382 866 400
Fakss: +44 (0)1382 866 401
E-pasts: amsales@stoneridge.com

Francija

Stoneridge Electronics France
Z.I St. Etienne
F-64100 Bayonne
Francija

Tālrunis: +33 (0)5 59 50 80 40
Fakss: +33 (0)5 59 50 80 41
E-pasts: france.amsales@stoneridge.com

Vācija

Stoneridge Aftermarket GmbH
Talweg 8
D-75417 Mühlacker-Lomersheim
Vācija

Tālrunis: +49 7041 9695-10
Fakss: +49 (0)7041 9695-55
E-pasts: infode@stoneridge.com

Itālija

Stoneridge Electronics s.r.l.
Viale Caduti nella Guerra di Liberazione,
568
00128 Rome
Itālija

Tālrunis: +39 06 50 78 07 87
Fakss: +39 06 50 89 001
E-pasts: italy.amsales@stoneridge.com

Nīderlande

C.A.S.U. - Utrecht b.v.
Ravenswade 118
NL-3439 LD Nieuwegein
Nīderlande

Tālrunis: +31 (0)30 288 44 70
Fakss: +31 (0)30 289 87 92
E-pasts: info@casuutrecht.nl

Spānija

Stoneridge Electronics España
Avda. Severo Ochoa 38
Pol. Ind. Casa Blanca
28108 Alcobendas
Madrid
Spānija

Tālrunis: +34 91 662 32 22
Fakss: +34 91 662 32 26
E-pasts: spain.amsales@stoneridge.com

Zviedrija

Stoneridge Nordic AB
Gustav III:s Boulevard 26
SE-169 73 Solna
Zviedrija

Tālrunis: +46 (0)8 154400
Fakss: +46 (0)8 154403
E-pasts: info@stoneridgenordic.se

Alfabētiskais rādītājs

A		I		Papīrs	33
ADR		lekšējais tests	56	Pārstatīt displeju	31
ADR tahogrāfa versija	89	lestatījumi	49	Pieejams	14, 17
Īpašas iespējas	89	Uzņēmums	45	Pogas	
TŪV sertifikāts	89	Vadītājs	29	Atpakaļ	9
Apstiprinājums	86	Izdrukas	33	Bultiņa uz augšu	9
Atpūta	14, 17	Izvēlnes	14	Bultiņa uz leju	9
B		K		OK	9
Braukšana	14-15	Kartišu paliktņi (1= vadītājs, 2 =		Otrs vadītājs (2)	8
D		otrs vadītājs)	8	Vadītājs (1)	8
Darbības	14, 17	Kontroles rokasgrāmata	2	Printeris	8
Darbnīcas rokasgrāmata	2	Kustības sensors (sensors)	9	S	
Darbs	14, 17	M		Sākuma valsts, skat. Vietas	17
DDS	30, 47, 85-86	Manuālie ieraksti	14, 17	Sazinieties ar Stoneridge	1, 90
Displejs	31	N		Sensors	9
Drošība	1	Neregistrējama laiks	17	Sertifikācija	86
Drukāšanas izvēlne	71	P		T	
E		Paliktņi (1= vadītājs, 2 = otrs		Tahogrāfs	8
Enerģijas taupības režīms	32	vadītājs)	8	Transportlīdzekļa bloks	
				(tahogrāfs)	8
				Transportlīdzekļa reģistrācijas	
				numurs (VRN)	32

V

Vadītāja skats, skat. Displejs	8
Vai mainīt	
Darbība stāvēt	14
laiks	30
manuālā ievade	19
Valoda	29
Valoda	29
Vietas	17
Vilciens	30

W

WTD	45, 49
-----------	--------



Stoneridge Electronics Ltd

Charles Bowman Avenue
Claverhouse Industrial Park
Dundee DD4 9UB, Scotland

Tel: +44 (0)1382 866 400
Fax: +44 (0)1382 866 401
E-mail: amsales@stoneridge.com

www.stoneridge-electronics.com

