

HÅNDBOK for fører og bedrift

Digital fartsskriver SE5000



STONERIDGE - HVER VINKEL DEKKET

www.stoneridge-electronics.com

www.SE5000Exakt.com

Velkommen

Takk for at du valgte SE5000 Rev 7.6 Stoneridge Digital Tachograph.

Hos Stoneridge har vi tro på å gjøre livet ditt enklere i jobben som sjåfør eller som flåteeier. Din SE5000 er utviklet med dette i tankene, med funksjoner som enkle menyalternativer, raske nedlastinger og mulighet for fjernnedlasting.

Denne håndboken

Bruk denne håndboken til å gjøre deg kjent med hvordan du bruker fartsskriveren (kjøretøyenheten, VU), for å få maksimalt utbytte av den. Håndboken henvender seg til både sjåfører og flåteeierselskaper som har kjøretøyer hvor fartsskriveren er montert.

Håndboken består av tre deler:

- **Sjåførdelen** med informasjon for sjåføren.
- **Bedriftsdelen** med informasjon for bedriften som eier kjøretøyet.
- **Henvisningsdelen** med tilleggsinformasjon som benyttes til henvisning.

Vi anbefaler at alle brukere leser **sjåførdelen** til å begynne med. Dette gir nok informasjon til å begynne å bruke fartsskriveren. Som bedriftseier må du også lese **bedriftsdelen** for å forstå forpliktelsene dine. Deretter kan du bruke **henvisningsdelen** til å lete opp spesifikke detaljer mens du bruker fartsskriveren.

Endringer

Stoneridge Electronics forbeholder seg retten til når som helst å gjøre forandringer i design, utstyr og tekniske funksjoner. Du kan derfor ikke fremme krav på grunnlag av de opplysninger, illustrasjoner eller beskrivelser du finner i denne håndboken.

Copyright (opphavsrett)

Denne håndboken må ikke trykkes, oversettes eller gjengis på annen måte, helt eller delvis, uten skriftlig tillatelse fra Stoneridge Electronics AB.

Sikkerhet

Ulykkesrisiko!

Fartsskriveren må kun betjenes mens kjøretøyet står stille. Betjening av fartsskriveren under kjøring leder oppmerksomheten din bort fra trafikken og kan forårsake en ulykke.

Internett-informasjon

Mer informasjon om Stoneridge Digital Tachograph SE5000 og om Stoneridge Electronics Ltd finner du på:

www.stoneridgeelectronics.com

Ikke åpne enhetsboksen

Fartsskriveren er montert av autorisert personell.

En fartsskriver-enhetsboks må aldri åpnes. Det er ikke lov å tukle med eller modifisere fartsskriversystemet. En sikkerhetsetikett er plassert på innsiden av skriverdekselet. Sikkerhetsetiketten må ikke rives i stykker.

Her kan du se hvor sikkerhetsetiketten er plassert og hvordan den ser ut når den er uberørt.

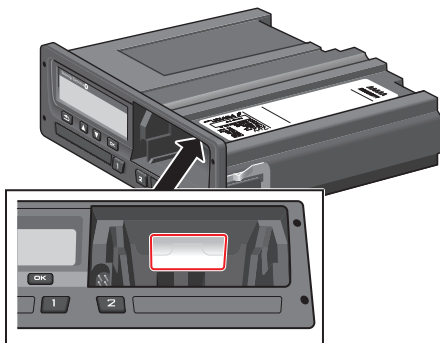

En sikkerhetsetikett som er tuklet med kan se slik ut.

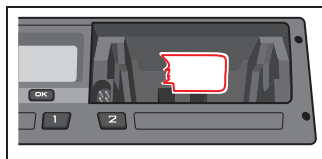

Merk!

Uautoriserte personer som endrer dette utstyret begår en handling som kan være straffbar etter lovene i det aktuelle landet.

Andre dokumenter

I tillegg til denne sjåfør- og bedriftshåndboken er det en rekke andre dokumenter som inneholder informasjon om fartsskriveren.

- **Hurtigguide for sjåføren** – Gir rask informasjon om hvordan fartsskriveren skal håndteres som sjåfør.
- **Hurtigguide for bedriften** – Gir deg som flåteeier en rask innføring i hvordan fartsskriveren brukes.
- **Verkstedhåndbok** – Inneholder informasjon for serertifiserte digitale fartsskriververksteder. Denne informasjonen gis kun til verksteder som oppfyller Stoneridge opplæringsprogram.
- **Kontrollhåndbok** – Inneholder informasjon for kontrollpersonale om hvordan kontroller skal utføres på fartsskriveren og sjåførsituasjonen.

Innhold

Velkommen	1	Gjenstående kjøretid	11	Begynn kjøring med DDS	20
Denne håndboken	1	Gjenstående hviletid	12	Gjenstående kjøretid	21
Endringer	1	Sjåfør nr. 1 og 2	12	Advarsel og forvarsel	21
Copyright (opphavsrett)	1	UTC-dato og tid	12	Ta en pause	21
Sikkerhet	1	Lokal dato og tid	13	Mot slutten av dagen	22
Internett-informasjon	1	Førje/tog	13	Ukentlig kjøretidsgrense	22
Ikke åpne enhetsboksen	2	Arbeidstid	13	Kalendertidsbegrensning	22
Andre dokumenter	2	Menyer	14	Scenario med ferje eller tog	23
Innhold	3	Hvordan registreres aktiviteter? 14		Aktiver Førje/Tog-vilkår	23
Sjåførdel	7	Manuelt registrerte aktiviteter 14		Utenfor området	23
Fartsskriveren SE5000	8	Før du begynner å kjøre	15	Mer om gjenstående kjøretid ..	24
Kortskuffer	8	Sette inn kort	15	DDS-beregninger og -	
Skriverpanel	8	På slutten av dagen	16	begrensninger	24
Knapper	9	Skyv ut (ta ut) sjåførkortet ..	16	Tilgjengelighetsperiode (POA) ..	24
Skjerm	9	Data lagret i kortet	16	I DDS-beregninger	24
Bevegelsesføler	9	Scenario med to sjåførere	16	I WTD-beregninger	24
Dashboardintegrasjon	9	Begynnelses- og sluttsteder	17	INFO-meny	25
Forskjellige skjermvisninger	10	Når kortet settes inn	17	Hvordan finne frem til INFO-	
Skjermvisning i DDS PÅ	10	Manuelle inntastinger	17	MENYEN	25
Skjermvisning i DDS AV	10	Endre en manuell inntasting ..	19	Kalendertid som gjenstår til	
Standard skjerm	11	Fjerne alle inntastinger	19	hvile	26
Gjeldende hastighet	11	Valg av aktivitet	19	Samlet kjøretid sjåfør 1/2	26
		Arbeidstidsdirektiv (WTD).	20	Tid til nedlasting og	
		DDS i sjåførscenarioer	20	kalibrering	26

Revisjon	27	Dokumentasjon	36	Bedriftsinnstillinger	43
Bedrift låst inn	27	Feil i forbindelse med		Vis nedlastingsprosess	43
Sjåførinnstillinger	27	inspeksjon	36	WTD-visning PÅ/AV	43
Endre språk	28	Verkstedinspeksjon	37	D8 Dataformat	43
DDS-visning PÅ/AV	28	Innlåsnings- og utlåsningsdata	38	Innstilt aktivitet når tenningen	
DDS-varslinger PÅ/AV	28	Salg av kjøretøy	38	slås på/av	44
Endre klokkeslett	29	Når det settes inn et		Stille inn stengetid for	
Endre lokal tid	29	bedriftskort	38	manuelle inntastinger	44
Sommertid	29	En annen bedrift er fremdeles		Stille inn bilens	
Invertere fargene på skjermen	30	låst inn.	38	registreringsnummer (VRN)	45
Bilens registreringsnummer		Innlåsing av data	39	DDS-innstillinger	45
(VRN)	30	Utlåsing av data	39	Tabell med alle DDS-	
Strømsparemodus	30	Nedlastning - hvorfor?	40	innstillinger	45
Håndtering av fartsskriver	31	Utstyr	40	DDS-skjermer	46
Håndtering av kort	31	Nedlastingsprosedyre	40	WTD-innstillinger	47
Kort som er skadet, mistet eller		Dokumentasjon	41	Henvisningsdel	49
stjålet	31	Sertifikat – når unedlastbart	41	Symboler	50
Utskrifter	31	Laste ned med kontrollkort	41	Symbolkombinasjoner	51
Utskrift av data på papir	31	Bedriftskort	42	Tilgjengelige språk	51
Vise data på skjermen	32	Data lagret ved inn-/utlåsing		Tilgjengelige land	52
Skifte papirrullen	32	eller nedlastning	42	Innebygd test	54
Bedriftsdel	35	Data lagret i bedriftskort	42	Skjermmeldinger	56
Bedriftsinspeksjon	36	Data om bedriftens aktivitet		Utskriftsekempler	68
		lagret i fartsskriveren	42		

Daglig utskrift (kort)	69	Data lagret i kortet	84
Daglig utskrift (kort) fortsatt	70	Data ved innsetting og uttak ..	84
Daglig utskrift (bileneheten)	71	Sjåførens aktivitetsdata	85
Daglig utskrift (bileneheten) fortsatt	72	Elektromagnetisk kompatibilitet	85
Hendelser og feil (kort)	73	Fartsskriver-versjon	85
Hendelser og feil (bileneheten) ..	74	Driftstemperatur	85
Informasjon om kjøretid	75	ADR-fartsskriver	86
Tekniske data	76	Biler som frakter farlig gods ..	86
For høy hastighet	77	ADR-fartsskriveren	86
Kjørehastighet	78	Synlige forskjeller	86
Turtall (o/min)	79	Kontakt Stoneridge	87
Status D1/D2	80	Storbritannia	87
Ark for manuelle inntastinger	81	Frankrike	87
Data og spesifikasjoner	82	Tyskland	87
DDS-beregninger og - begrensninger	82	Italia	87
DDS i detaljer	83	Nederland	87
Sertifisering og godkjenning ..	83	Spania	87
Unngå høy spenning	83	Sverige	87
Data lagret i fartsskriveren	83	Register	88
Data ved innsetting og uttak ..	84		
Sjåførens aktivitetsdata	84		
Andre data.	84		

Sjåførdel

Sjåførdelen inneholder følgende:

- **Fartsskriver SE5000** – en presentasjon av hva du kan se på fartsskrivaren SE5000, kortskuffen, skriverpanelet, knappene og de forskjellige visningene. Til slutt er det informasjon om hvordan aktiviteter registreres.
- **Før du begynner å kjøre** – informasjon om de mest brukte kommandoene på fartsskrivaren.
- **Når kortet settes inn** – beskriver hvordan manuelle inntastinger utføres.
- **Sjåførinnstillinger** – dette avsnittet inneholder alle innstillingene som er tilgjengelige for sjåføren.
- **Sjåførkort** – hvordan et kort settes inn og tas ut.
- **Utskrifter** – hvordan den innebygde skriveren skal håndteres.

Fartsskriveren SE5000

Dette er en kort presentasjon av hva du kan se av fartsskriveren. Figuren nedenfor viser hva som kan sees når du f.eks. setter deg inn i kjøretøyet og trykker en tast på fartsskriveren. Som regel hviler fartsskriveren og viser ingen informasjon i skjermvinduet, men et knappetrykk vekker den.



Fartsskriveren omtales også som kjøretøyenheten (VU). I tillegg til fartsskriveren er det en bevegelsesføler montert til kjøretøyet og fartsskriveren. Les mer om føleren og integrasjon med kjøretøyet under overskrift

Bevegelsesføler på side 9 og overskrift **Dashboarintegrasjon** på side 9.

Kortskuffer

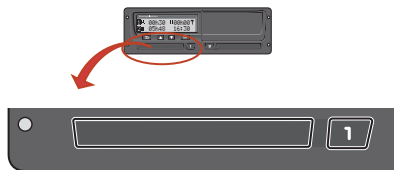

Det er to kortskuffer der du kan sette inn sjåførkortet ditt.

- **Skuff 1** betjenes av knappen merket **1** og brukes til gjeldende sjåførkort.
- **Skuff 2** betjenes av knappen merket **2** og brukes til kortet til sjåfør nr. 2.
- **Åpne og lukke** skuffene:
 - **For å åpne** – Trykk på knappen og hold den inne til den åpner.
 - **Lukk** skuffen ved å skyve den forsiktig inn.

Skriverpanel



Bak skriverpanelet er det en skriver som inneholder en papirkassett med en papirrull. Skriveren brukes f.eks. til å skrive ut informasjon som er lagret i fartsskriveren. Utskriften kommer ut fra en liten åpning nederst på skriverpanelet.

Knapper

- ➔ **Tilbake**
 - Går tilbake i en meny
 - Går tilbake til standardvisning (trykk gjentatte ganger)

- ⬆ **Pil opp**
 - Flytter opp i menyen eller i visningsrekkefølgen
 - Øker en verdi
 - 'Slår av/på alternativer

- ⬇ **Pil ned**
 - Flytter ned i menyen eller i visningsrekkefølgen
 - Reduserer en verdi
 - Slår av/på alternativer

- OK **OK**
 - Åpner menyen
 - Bekrefter et valg
 - Flytter horisontalt i en meny
 - Fjerner en melding eller advarsel

Skjerm

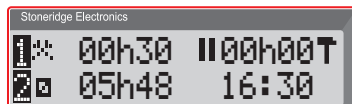

Skjermen, som med mange andre skjermenheter, kan brukes på mange forskjellige måter:

- Først og fremst brukes skjermen til å vise informasjon på.
- Sammen med de fire knappene (ikke de nummererte knappene) brukes skjermen til å navigere i et menysystem.
- Skjermen brukes også til tilbakemeldinger når informasjon tastes inn i fartsskriveren eller ved endring av innstillinger.

Bevegelsesføler

Bevegelsesføleren, eller bare føleren, overfører bevegessignalerne fra kjøretøyet til fartsskriveren. Dette er en del av fartsskrivermonteringen og skal ikke tukles med. Ethvert forsøk på å tukle med føleren eller følerkabelen registreres i fartsskriveren.



Dashboardintegrasjon

Noen kjøretøy kan vise noe av fartsskriverinformasjonen på et integrert display. Her er eksempler på den type informasjon som kan vises:

- Hastighet
- Kjørelengde
- Samlet daglig kjøretid
- Samlet kjøretid
- Meldinger, advarsler og feil.



Forskjellige skjermvisninger

Fartsskriveren har to forskjellige standardsett med skjermvisninger som du enkelt kan bla i ved hjelp av piltastene. Avhengig av de to innstillingene nedenfor, fremtrer visningene forskjellige.

- **DDS PÅ (Driver Decision Support PÅ).**
- **DDS AV (Driver Decision Support AV).**

Skjermvisning i DDS PÅ

I standard visningssett vises DDS, og visningssettene er som følger:

- Standard skjerm.
- Arbeidstid*.
- Gjeldende hastighet.
- Gjenstående kjøretid.
- Gjenstående hviletid.
- Ferje/tog**.

* Dersom aktivert, se DDS-avsnitt for detaljer.

** Dersom aktiv, se DDS-avsnitt for detaljer.

Skjermvisning i DDS AV

DDS kan deaktiveres, og da består visningssettet av følgende:

- Standard skjerm.
- Sjåfør 1.
- Sjåfør 2.
- UTC-dato og tid
- Lokal dato og tid.
- Gjeldende hastighet.

Standard skjerm

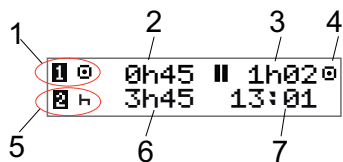

1. Sjåførens gjeldende aktivitet.
2. Kjøretil siden siste pause/hvile ved kjøring, ellers lengde på gjeldende aktivitet.
3. Sjåførens samlede pausetid.
4. Driftsmodus for fartsskriver (fartsskriveren går inn i driftsmodus automatisk når det ikke står i noe kort, eller når et sjåforkort settes inn).
5. Sjåfør 2s gjeldende aktivitet.
6. Varigheten av sjåfør 2s aktivitet.
7. Lokal tid.

Gjeldende hastighet

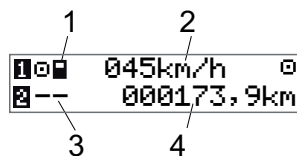

1. Korttype innsatt i skuff 1.
2. Gjeldende hastighet.
3. Korttype innsatt i skuff 2.
4. Kilometer teller.

Gjenstående kjøretid

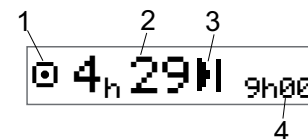

1. Gjenstående kjøretid vises.
2. Gjenstående kjøretid til neste aktivitet.
3. Neste aktivitet (start på dagshvile).
4. Hvor lang hviletiden må være for å få mer kjøretid.

Gjenstående hviletid

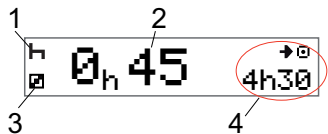

1. Sjåførens gjeldende aktivitet (hviler).
2. Gjenstående hviletid til mer kjøretid er tilgjengelig.
3. Sjåfør 2s gjeldende aktivitet (tilgjengelig).
4. Tilgjengelig kjøretid etter denne pausen/hvilen.

Sjåfør nr. 1 og 2

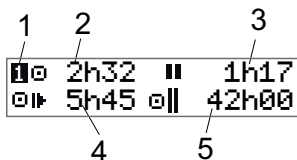

1. Indikerer om informasjon for sjåfør nr. 1 eller 2 vises.
2. Kjøretid siden siste pause.
3. Samlet pausetid.
4. Daglig kjøretid.
5. Samlet kjøretid i løpet av denne og forrige uke.

UTC-dato og tid

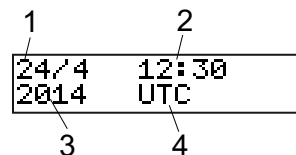

1. Dato.
2. UTC-tid.
3. År.
4. Indikerer at det er UTC-tid som brukes.

Lokal dato og tid

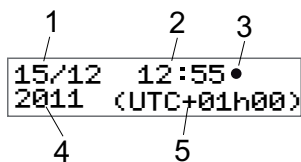

1. Dato.
2. Lokal tid.
3. Ikon for lokal tid.
4. År.
5. Lokaltidsforskyvning.

Ferje/tog

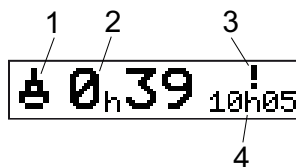

1. Ferje/tog-presentasjon.
2. Gjenværende avbruddstid (maks. 1 t).
3. Indikasjon om at "Avbruddstid" må reduseres for å passe i Daglig hvileperiode i en 24 t-periode.
4. Gjenværende daglig hviletid.



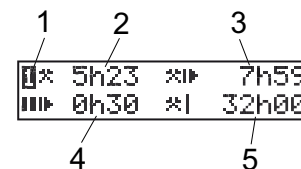

Arbeidstid



1. Indikerer at sjåfør-informasjon vises.
2. Arbeidstid siden siste pause.
3. Daglig arbeidstid.
4. Daglig pausetid.
5. Ukentlig arbeidstid.

Menyer





Det er fire hovedmenyer på skjermen. De brukes til valg og innstillinger. Du navigerer i menyene ved hjelp av knappene på fartsskriveren.

 SKRIV UT	Utskriftsvalg
 INNSTILLINGER	Tilgjengelige innstillinger
 STEDER	Valg av start/sluttsted, ute av området eller ferje/tog
 INFO	I INFO -menyen kan du veksle mellom fem forskjellige skjermvisninger, se overskrift INFO-meny på side 25.

Hvordan registreres aktiviteter?

Aktiviteter som er utført av sjåføren og sjåfør nr. 2 i løpet av dagen registreres på sjåførkortet.

Tilgjengelige aktiviteter:

 Kjøring	Under kjøring.
 Arbeid	Under arbeid når kjøretøyet står stille, for eksempel når du laster kjøretøyet.
 Tilgjengelig	Når du ikke arbeider, for eksempel når du er sjåfør 2.
 Hvile	Ved pauser.
 ukjent aktivitet	Ingen aktivitetstype registrert.

Manuelt registrerte aktiviteter

Følgende er de to hovedsituasjonene når du registrerer aktiviteter manuelt:

- Når du skal registrere aktiviteter uten at noe sjåførkort er satt inn, se ovenfor
- Dersom kjøretøyet står stille og du ønsker å endre gjeldende aktivitet som er stilt inn av fartsskriveren. Det kan for eksempel hende at du vil endre sjåføraktivitet fra **arbeid** til **hvile**. Trykk korte trykk på knapp **1** (for å velge alternativer for sjåføren) eller på knapp **2** (for å velge alternativer for sjåfør nr. 2) flere ganger til ønsket aktivitet vises. **Kjøring** velges alltid automatisk og kan ikke endres på.

Merk!

Av trafiksikkerhetshensyn kan du bare betjene fartsskriveren mens kjøretøyet står stille.

Før du begynner å kjøre

Følgende scenario beskriver en normal arbeidsdag med en enkelt sjåfør der:

- **Sjåførkortet ble skjøvet ut** på slutten av den siste arbeidsdagen.
- **Sjåføren hvilte** til kortet ble satt inn.
- **Sjåførkortet settes inn** igjen når den nye arbeidsdagen begynner.

Merk!

Et sjåførkort må settes inn i fartsskriveren for å identifisere sjåføren. Sjåførekortet er personlig og kan ikke brukes av noen annen enn den rettmessige innehaveren av kortet.

Sette inn kort

Siden dette er et scenario med én sjåfør, brukes kortskuff **1**. Hvis det er en sjåfør nr. 2, må han/hun sette inn kortet sitt i skuff nr. 2.

1. Trykk og hold inne knapp **1** på fartsskriver til skuffen åpner seg.
2. Sett inn kortet med minnebrikken fram og opp.
3. Lukk skuffen ved å skyve forsiktig fremover.

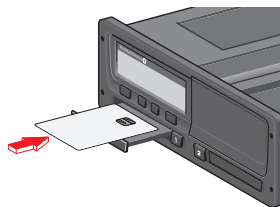

Et lite øyeblikk viser skjermen navnet ditt, siste gang du tok ut kortet ditt, og deretter:

Hvil til nå?

4. Trykk **OK**. Skjermen viser:
Sluttland
 5. Velg destinasjonsland og trykk på **OK**. Skjermen viser:
Startland
 6. Velg startland og trykk på **OK**. Skjermen viser:
Skrive ut inntastinger?
 7. Velg om inntastede data skal skrives ut eller ikke ved å velge **JA** eller **NEI** og trykk deretter på **OK**.
 8. Trykk **OK** for å bekrefte.
- Skjermen viser:

Klar til å kjøre

Du er nå klar til å kjøre.

Kortskuffen vil låse seg:

- Når bilen er i bevegelse.
- Når fartsskriveren er opptatt med å behandle sjåførkortet.
- Hvis strømmen til fartsskriveren blir brutt.

Merk!

Hvis sluttland (destinasjonsland) ble valgt når du tok ut kortet, behøver du ikke å registrere det på nytt. Fartsskriveren spør ikke automatisk om start/stoppested hvis kortet har vært ute i mindre enn 9 timer.

Merk!

Hvis fartsskriveren ikke er i stand til å lese kortet (sjåførkortautentisering), se overskrift **Skjermmeldinger** på side **56**.

På slutten av dagen

Når kjøringen er unnagjort for dagen eller når sjåføren og sjåfør nr. 2 bytter plass, tas kortet ofte ut av fartsskriveren.

Skyv ut (ta ut) sjåførkortet

1. Trykk på knapp **1** eller **2** på fartsskriveren.

Skjermen viser:

Sluttland Portugal

2. Velg sluttland og trykk **OK** for å bekrefte. Dataene lagres på kortet og skuffen åpnes.
3. Klem kortet litt opp nedenfra gjennom åpningen i skuffen eller klem kanten av skuffen ned til sjåførkortet spretter opp.
4. Lukk skuffen ved å skyve forsiktig fremover.

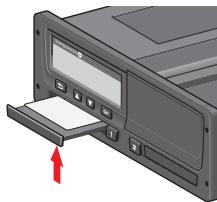

Merk!

Du kan ikke ta ut kortet mens:

- Du kjører
- Dataene på kortet behandles
- (i ADR-kjøretøy) når tenningen er AV

Data lagret i kortet

Alle aktiviteter, slik som arbeid, kjøring og pauser, registreres på sjåførkortet i tillegg til i fartsskriveren. Når du kjører, må kortet være satt inn i fartsskriveren, og hvis du bytter kjøretøy, må du ta med deg kortet til det andre kjøretøyet. Kortet passer inn i alle digitale fartsskriverer, uavhengig av merke. Slik vil du alltid ha oppdaterte data på sjåførkortet ditt.

Sjåførkortet lagrer data til interminnegrensen er nådd, som regel minst 28 dager. Etter at denne grensen er nådd, blir de eldste dataene overskrevet.

Scenario med to sjåfører

Gjeldende sjåførs kort skal alltid stå i skuff **1** og sjåfør nr. 2s kort i skuff **2**. Når sjåførene bytter sete, skal kortene også bytte plass slik at kjøretiden blir registrert på gjeldende sjåførs kort.

Begynnelses- og sluttsteder

Når arbeidsdagen begynner og slutter må fartsskriveren vite både sted for begynnelse og slutt for reisen.

Du kan registrere stedene når som helst i løpet av dagen (også manuelt). Når du skyver ut sjåførkortet får du spørsmål om å legge inn sluttsted.

For å registrere steder i løpet av arbeidsdagen, gjør følgende:

1. Trykk **OK** for å vise menyen.
2. Velg:

STEDER

3. Trykk **OK** og naviger til:

Begynnelsessted

4. Trykk **OK** og velg stedet.
5. Trykk **OK** for å bekrefte.
6. For å registrere bestemmelsessted, gjør samme prosedyre, men naviger til:

Sluttsted

7. Trykk **OK** for å bekrefte bestemmelsessted. Stedene dine er registrert.

Når kortet settes inn

Når du har gjort aktiviteter uten at sjåførkortet er satt inn, må du registrere disse aktivitetene manuelt. Vi antar at du registrerer aktivitetene neste gang du setter inn sjåførkortet. Vennligst merk at alle aktivitetene registreres i lokaltid.

Manuelle inntastinger

Følgende scenario beskriver en situasjon der du må registrere manuelle inntastinger (med kortet ditt satt inn). Vennligst merk at du høyst sannsynlig ikke får samme visning på skjermen din.

- **Fredag klokken 15:23, den 18/3 2011:** Du ankom og tok ut sjåførkortet.
- **Fra klokken 15:23 til 18:00:** Du gjorde annet arbeid.
- **Fra klokken 18:00 og i helgen til klokken 08:00 mandag den 21/3:** Du hvilte.
- **Fra klokken 08:00 til 08:40:** Du var tilgjengelig.
- **Fra klokken 08:40 til 09:37:** Du gjorde annet arbeid på tid som ikke ble dokumentert. Udokumentert tid er tid

som ikke skal registreres på sjåførkortet, for eksempel ved kjøring med en analog fartsskriver.

- **Mandag klokken 09:37, den 21/3 2011:** Du satte inn sjåførkortet.

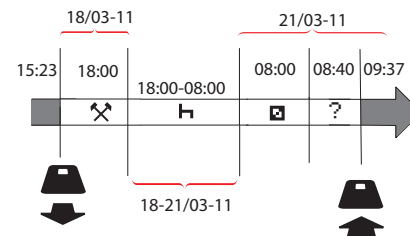

For å registrere manuelle inntastinger i henhold til ovennevnte scenario, gjør følgende:

1. Sett inn sjåførkortet. Skjermen viser:
Hvil til nå?
2. Velg **NEI** og trykk **OK**. Skjermen viser:
Legge til manuelle inntastinger?
3. Trykk **OK**. Skjermen viser dato og tid for siste gang et kort ble skjøvet ut sammen med følgende:

Slutt<CBGHR>arb.

Du skal nå taste inn det andre arbeidet du utførte den 18/3.

4. Marker **X**-symbolet.



5. Trykk **OK**.



6. Datoen 18/03 er riktig, men 21/3 til høyre må endres til **18/03**. Endre den ved å rulle tilbake til **18/03**, ved hjelp av piltastene.



7. Trykk **OK** for å bekrefte.
8. Endre tid (time) til **18** ved å rulle forover til **18.37** og trykk **OK**.

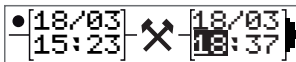

9. Endre minutter til **00** ved å rulle forover til **18:00** og trykk **OK**.

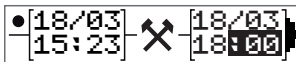

10. Trykk **OK** igjen for å bekrefte. Skjermen viser dato og tid for når det andre arbeidet ble ferdig sammen med:

slutt
skift

Du skal nå taste inn den tiden du hvilte,

11. Marker hvilesymbolet **H** og trykk **OK**.



12. Trykk **OK** for å bekrefte datoen (**21/03**, som allerede stemmer).
13. Endre time ved å rulle til **08** og trykk **OK**.
14. Endre minutter ved å rulle til **08:00** og trykk **OK**.
15. Fordi hviletiden er lengre enn ni timer, vises følgende skjembilde:

Startland

16. Velg startland og trykk **OK**.
17. Trykk **OK** igjen for å bekrefte. Dato og tid for når hvilen var ferdig vises sammen med følgende:

begynn skift

Du skal nå taste inn den tiden du var tilgjengelig.

18. Marker symbolet for tilgjengelig **□** og trykk **OK**.



19. Trykk **OK** for å bekrefte datoen (**21/03**), som allerede stemmer.
20. Endre time ved å rulle til **08** og trykk **OK**.
21. Endre minutter ved å rulle til **08:40** og trykk **OK**.
22. Trykk **OK** igjen for å bekrefte. Dato og tid for når den tilgjengelige perioden var ferdig, vises sammen med følgende:

begynn skift

Du skal nå registrere arbeidet du har utført i den udokumenterte tiden. Dette vil *not* registreres på sjåforkortet.

23. Marker **?-** symbolet og trykk **OK**.

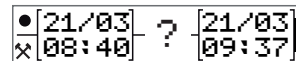

24. Tiden mellom siste aktivitet (udokumentert tid) og tidspunktet for når kortet ble satt inn, vises, og det stemmer). Trykk **OK** for å bekrefte.
25. Trykk **OK** igjen for å bekrefte.

Du har nå registrert alt arbeid, hvile, tilgjengelig tid og udokumentert tid for den perioden det ikke var noe kort satt inn. Følgende vises:

Inntastinger
utskrift?

26. Velg om inntastede data skal skrives ut eller ikke ved å velge **JA** eller **NEI**. Vi antar at du ikke ønsker å foreta en utskrift (for informasjon om utskrifter, se avsnitt overskrift **Utskrifter** på side 31.
27. Trykk **OK**. Følgende vises:
Bekreft<CBGHR>?
28. Trykk **OK** for å bekrefte og lagre inntastingene. Skjermen viser nå følgende:
Klar til å kjøre

Endre en manuell inntasting

Du kan gå tilbake og endre manuelle inntastinger ved hjelp av **Back**-knappen når som helst.

Du kan gjøre endringer inntil senest før du svarer **YES** på spørsmålet:

Bekreft
inntastinger?

1. Velg **NEI** og trykk **OK**.
2. Velg følgende:
Endre inntasting?
3. Trykk **OK** og den første manuelle inntastingen vises igjen.
4. Naviger til inntastingen du vil endre på. Utfør endringene i henhold til prosedyren ovenfor.

Fjerne alle inntastinger

For å begynne på nytt, gjør slik når følgende vises:

Bekreft
inntastinger?

5. Velg **NO** og velg:
Slette alle
inntastinger
6. Trykk på **OK** og legg inn nye inntastinger i henhold til prosedyren ovenfor.

Merk!

Manuell modus stenges når kjøring påbegynnes eller det ikke er gjort noen handlinger på fartsskriveren på 1 eller 20 minutter, avhengig av innstillingene.

Valg av aktivitet

Når kjøretøyet er stoppet, kan følgende aktivitetstyper angis manuelt for sjåfør og sjåfør nr. 2.

↗ Arbeid

↳ Hvile

☑ Tilgjengelig



1. Trykk kort på knapp (1/2) mens kortet fortsatt står i fartsskriveren. Hvis du er sjåfør må du bruke knapp (1), og hvis du er sjåfør nr. 2 må du bruke knapp (2).
2. Trykk kort igjen til riktig symbol vises.
3. Vent til fartsskriveren har byttet tilbake til valgt visning (som du har valgt tidligere).

Arbeidstidsdirektiv (WTD).

Denne versjonen av Stoneridge digital fartsskriver støtter EUs arbeidstidsdirektiv (2002/15/EF).

DDS i sjåførsenarioer

DDS inkluderer både arbeidstidsdirektivet og ferje/tog-modus i beregningene.

DDS beskrives i et kjørescenario som består av følgende:

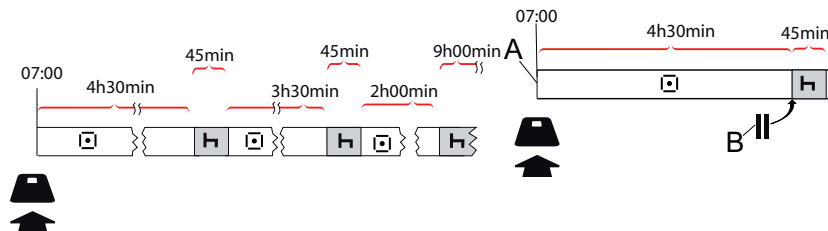

Hoveddelene av dette scenarioet beskrives nedenfor sammen med visning for gjenstående kjøretid.

Begynn kjøring med DDS

Tenk deg at du begynner å kjøre på morgenen, f.eks. klokken 7. I illustrasjonen nedenfor setter du inn kortet og begynner å kjøre samtidig (A).

I henhold til gjeldende forskrifter kan du kjøre i 4 timer og 30 minutter før du må ta en pause på 45 minutter (eller 15 + 30 minutter). Slutten på samlet kjøretid er merket med symbolet ved posisjon (B).

Gjenstående kjøretid

DDS holder styr på kjøretiden din og viser gjenstående kjøretid.

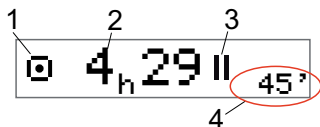

1. Ikon som indikerer at dette er visning for gjenstående kjøretid.
2. Du kan kjøre i 4 timer og 29 minutter før du må ta en pause.
3. Neste påkrevde aktivitet er en pause.
4. Neste påkrevde pause må være i minst 45 minutter.

Advarsel og forvarsel

Når det er 15 minutters gjenstående kjøretid, gir fartsskriveren et forvarsel. En advarsel gis når du må slutte å kjøre.

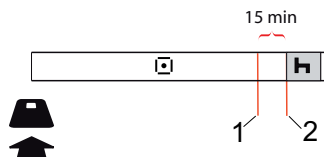

1. Forvarsel - vises 15 minutter før gjenstående kjøretid er ute.
2. Advarsel - vises når gjenstående kjøretid er ute.

Ta en pause

På samme måte som visning av gjenstående kjøretid viser DDS gjenstående hviletid når du hviler.

45min



Dette er den første pausen etter 4,5 timers kjøring.

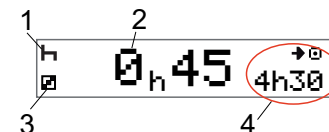

1. Sjåføren hviler.
2. Gjenstående hviletid er 45 minutter.
3. Tilgjengelighet er valgt aktivitet for sjåfør nr. 2.
4. Du kan kjøre i 4 timer og 30 minutter når du har avsluttet hvilen.

Mot slutten av dagen

På slutten av dagen må den neste aktiviteten endres til "Daglig hvile" i stedet.

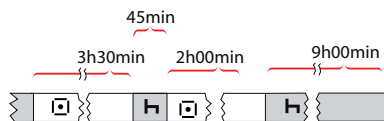

Etter en dag med: 4,5 timers kjøring, 45 minutters pause, 3,5 timers kjøring, 45 minutters pause og til sist kjøring i 1 time og 28 minutter vises følgende.

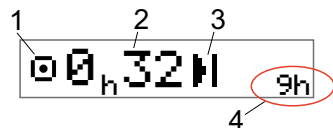

1. Ikon som indikerer at dette er visning for gjenstående kjøretid.
2. Du kan kjøre i 32 minutter før du må hvile.
3. Ikonet som viser neste påkrevde aktivitet er "Daglig hvile".
4. Viser at du må ta 9 timers hvile.

Ukentlig kjøretidsgrense

Når den ukentlige kjøretidsgrensen nærmer seg, ser visningen slik ut:

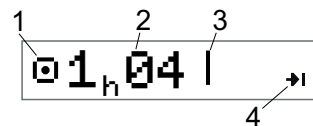

1. Ikon som indikerer at dette er visning for gjenstående kjøretid.
2. Tid igjen å kjøre denne uken.
3. Ikon som viser at du må ta ukeshvilen din.
4. Ikon som indikerer at du må vente til neste uke for å få mer kjøretid. Du må vente til neste UTC-uke.

Kalendertidsbegrensning

Kjøretiden som er igjen viser dette når neste påkrevde aktivitet er ukeshvilen:

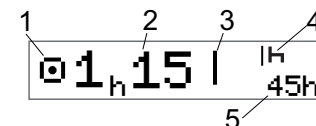

1. Ikon som indikerer at dette er visning for gjenstående kjøretid.
2. Tid igjen å kjøre denne uken.
3. Ikon som viser at du må fullføre ukeshvilen for å få mer kjøretid.
4. Ikon som viser ukeshvilen må startes umiddelbart etter at kjøretiden er ute.
5. Viser resten av hvilen (45 timer).

Scenario med ferje eller tog

Når du tar den daglige hvilen i forbindelse med reising med ferje eller tog, kan hvilen avbrytes to ganger for å kjøre om bord og ut fra ferjen eller toget. For at DDS skal beregne den daglige hvilen riktig, må du legge inn spesialvilkåret Ferje/Tog like før du kjører om bord eller ut fra ferjen/toget, slik det er vist i bildet nedenfor.

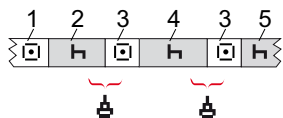

1. Kjøre til ferje/tog
2. Hvile under ventetid ved ferjeleie/togterminal.
3. Kjøring under ombordkjøring/utkjøring fra ferje/tog.
4. Hvile under ferje-/togreise.
5. Fortsatt hvile etter ferje-/togreise.

Det totale kjøretidsavbruddet (3 og 3) må ikke overstige 60 minutter.

Aktiver Ferje/Tog-vilkår

Aktivere ferje-/togvilkår (når du står i kø eller om bord på ferjen/toget):

1. Trykk **OK** for å vise menyen.
2. Velg:
STEDER
3. Trykk **OK** og velg:
ferje/tog
4. Trykk **OK** for å bekrefte. Aktiviteten ferje/tog er aktivert.

Ferje/tog-visningen (se overskrift **Ferje/tog** på side **13**) vil automatisk vises hvis vilkårene er riktig for en "daglig hvile avbrutt av ferje/tog"

Merk!

Vær klar over at aktiviteten likevel må endres til hvile etter at du har kjørt om bord i fergen.

Hvis du ønsker mer informasjon, kan du også se overskrift **Data og spesifikasjoner** på side **82**.

Utenfor området

Enkelte kjøreforhold krever ikke tidsregistrering på fartsskriveren, f.eks. kjøring i land der regelverket ikke krever dette. Denne kjøremodusen kalles "utenfor området".

Du finner detaljert informasjon om dette i nasjonale forskrifter og i EUs fartsskriverforskrifter 561/2006.

For å aktivere eller deaktivere utenfor området-modus:

1. Trykk **OK** for å vise menyen.
2. Velg:
STEDER
3. Trykk **OK** og velg:
Utenfor området
4. Trykk **OK**.
 - Hvis du slo "utenfor området"-modusen på, viser displayet:
UTE
"Utenfor området"-modus er aktivert.
 - Hvis du slår av "utenfor området"-modusen, viser displayet:
Slutt utenfor området?
5. Trykk **OK** for å bekrefte. "Utenfor området"-modus er deaktivert.

Mer om gjenstående kjøretid

Visning for gjenstående kjøretid kan vise forskjellig informasjon under kjøring.

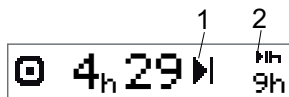

Følgende symbol kan vises i posisjon (1) og ha følgende betydning:

■	Tid for pause	45 eller 15 + 30 min
⏸	Tid for dagshvile	11 eller 9 timer
	Tid for ukeshvil eller ukentlig kjøretidsgrense er nådd.	45 eller 24 timer eller vent til neste uke
	2-ukers kjøretidsgrense nådd	Vent til neste uke

Hvis et symbol (2) vises, har det følgende betydning:

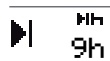

En dagshvil må påbegynnes umiddelbart når gjenstående tid er null.



En ukeshvil må påbegynnes umiddelbart når gjenstående tid er null.



Arbeidstiden ligger til grunn for neste pause eller hvile.

DDS-beregninger og -begrensninger

Henvisningsdelen inneholder en mer detaljert beskrivelse av DDS-beregningene og -begrensningene. Se overskrift **Data og spesifikasjoner** på side 82.

Tilgjengelighetsperiode (POA)

I DDS-beregninger

I DDS-modus kan POA beregnes som pause (JA) eller ikke beregnes som pause (NEI).

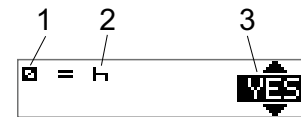

1. Piktogram for tilgjengelighet.
2. Piktogram for pause.
3. Kommandoen kan veksles mellom JA (POA beregnet som pause) og NEI (POA *ikke* beregnet som pause).

I WTD-beregninger

På grunn av ulike forskrifter i EU kan tilgjengelighetsperioden beregnes enten som en *pause* eller som *arbeid*.

I WTD-modus kan POA beregnes som arbeid (JA) eller ikke beregnes som arbeid (NEI).

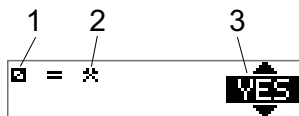

1. Piktogram for tilgjengelighet.
2. Piktogram for arbeid.
3. Kommandoen kan veksles mellom JA (POA beregnet som arbeid) og NEI (POA *ikke* beregnet som arbeid).

INFO-meny

Når du velger info-menyen vises følgende visninger:

- Samlet kjøretid for sjåfør nr. 1.
- Samlet kjøretid for sjåfør nr. 2.
- Lokal dato og tid.
- UTC-dato og tid
- SE 5000 revisjon og programvare-identifikasjonsnummer.
- Bedrift låst inn.
- Tid til nedlasting og kalibrering.
- Kalendertid som gjenstår til hvile.

Merk!

Info-menyen er bare tilgjengelig når bilen står stille.

Hvordan finne frem til INFO-MENYEN

Du kan finne frem til INFO-menyen slik:

1. Trykk **OK** for å vise menyene.
2. Velg:

INFO

3. Trykk **OK**.

Nå kan du bruke piltastene til å flytte mellom de forskjellige visningene.

Kalendertid som gjenstår til hvile

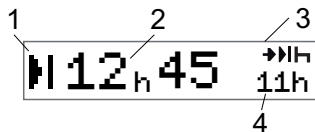

1. Ikon for kalendertid som gjenstår til hvile.
2. Kalendertid som gjenstår til hvile må påbegynnes.
3. Ikon som indikerer at neste hvile skal være dagshvile.
4. Indikerer hvor lang tid hviletiden må være (11 timer i dette tilfellet).

Samlet kjøretid sjåfør 1/2

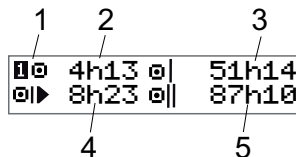

1. Sjåfør 1 (det er samme skjermbilde for sjåfør 2).
2. Sammenhengende kjøretid.
3. Samlet ukentlig kjøretid.
4. Samlet daglig kjøretid.
5. Samlet 2-ukers kjøretid.

Tid til nedlasting og kalibrering

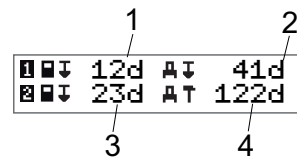

1. Dager igjen til sjåfør nr. 1s kort må lastes ned.
2. Dager igjen til fartsskriverdata må lastes ned.
3. Dager igjen til sjåfør nr. 2s kort må lastes ned.
4. Dager igjen til fartsskriveren må kalibreres.

Revisjon

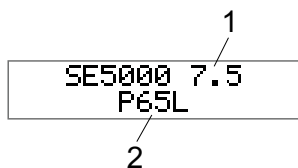

1. SE5000 Revisjon.
2. Programvare-identifikasjonsnummer.

Bedrift låst inn

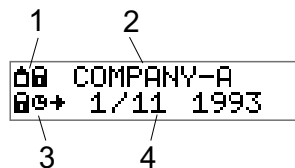

1. Piktogramkombinasjon for bedriftslåser.
2. Navn på bedrift med aktiv lås.
3. Piktogramindikasjon lås inn starttid.
4. Dato når bedriftsdata ble låst inn.

Sjåførinnstillinger

Sjåføren kan gjøre følgende innstillinger:

- Endre språk
- Aktivere/deaktivere DDS-visning
- Aktivere/deaktivere DDS-advarsler
- Endre klokkeslett
- Endre lokal tid
- Sommertid
- Inverterte fargene på skjermen
- Se bilens registreringsnummer (VRN)
- Aktivere/deaktivere WTD-visning

Endre språk

Som standard er det språket på sjåførkortet som brukes i fartsskriveren og på utskrifter, men du kan endre på dette.

Hvis du endrer språk, lagres det nye nye språket bare i fartsskriveren, ikke på sjåførkortet.

1. Trykk **OK** for å vise menyen.
2. Velg:
INNSTILLINGER
3. Trykk **OK** og velg:
Språk
4. Trykk **OK** og velg ønsket språk:
5. Trykk **OK** for å bekrefte. Språket er endret.

DDS-visning PÅ/AV

Som standard er DDS (Driver Decision Support) aktivert (PÅ), men den kan slås AV. Dette betyr at ikke bare visningen slås av, men alle advarsler som er knyttet til DDS.

1. Trykk **OK** for å vise menyen.
2. Velg:
INNSTILLINGER
3. Trykk **OK** og velg:
DDS-innst.
4. Trykk **OK** og velg:
DDS aktivert
5. Velg **OFF** for å deaktivere DDS-visningen.
6. Trykk **OK** for å bekrefte. DDS-visningen er nå deaktivert.

DDS-varslinger PÅ/AV

Som standard er DDS-varslene (Driver Decision Support) aktivert (PÅ), men de kan slås AV.

1. Trykk **OK** for å vise menyen.
2. Velg:
INNSTILLINGER
3. Trykk **OK** og velg:
DDS-innst.
4. Trykk **OK** og velg:
DDS-varsler
5. Velg **OFF** for å deaktivere DDS-varslene.
6. Trykk **OK** for å bekrefte. DDS-varslene er nå deaktivert.

Endre klokkeslett

Alle fartsskriveraktiviteter registreres i UTC-tid (Universal Time Coordinated) som er omtrent det samme som GMT (Greenwich Mean Time). Klokken justerer seg ikke automatisk til sommer/vintertid.

Du kan endre på UTC-timden med ett minutt per uke (pluss eller minus), og dette kan være viktig, særlig når du forflytter deg fra et kjøretøy til et annet.

Hvis klokken avviker mer enn 20 minutter, må fartsskriveren kalibreres av et digitalt fartsskriververksted.

1. Trykk **OK** for å vise menyen.
2. Velg:
INNSTILLINGER
3. Trykk **OK** og velg:
UTC-tid
4. Trykk **OK**.
5. Endre tiden ved hjelp av piltastene.
6. Trykk **OK** for å bekrefte. Klokkeslettet er endret.

Endre lokal tid

Lokal tid er gjeldende tid i et spesifikt land. Lokal tid vises kun som informasjon på skjermen, og på enkelte utskrifter. Lokal tid stilles inn manuelt og kan justeres i trinn på 30 minutter.

1. Trykk **OK** for å vise menyen.
2. Velg:
INNSTILLINGER
3. Trykk **OK** og velg:
Lokal tid
4. Trykk **OK**.
5. Endre tiden ved hjelp av piltastene.
6. Trykk **OK** for å bekrefte. Lokaltiden er endret.

Sommertid

I EU-land minner fartsskriveren deg på å endre til sommer-/vintertid den siste søndagen i mars og oktober.

1. Når det kreves justering, viser skjermen følgende:
Ny tid?
2. Trykk **OK** for å bekrefte. Lokaltiden er endret.

Invertere fargene på skjermen

Det er to skjermmodi: mørk bakgrunn med lys tekst eller lys bakgrunn med mørk tekst.

1. Trykk **OK** for å vise menyen.
2. Velg:

INNSTILLINGER

3. Trykk **OK** og velg:
Inverter skjerm bilde
4. Trykk **OK** for å bekrefte. Skjermbildet er invertert.

For å tilbakestille det inverterte skjermbildet følg samme prosedyre, men velg **NEI** i trinn 3.

Bilens registreringsnummer (VRN)

Bilens registreringsnummer (VRN) kan ses av sjåføren, men det trengs et bedriftskort for å stille det inn, se overskrift **Stille inn bilens registreringsnummer (VRN)** på side 45.

1. Trykk **OK** for å vise menyen.
2. Velg:

INNSTILLINGER

3. Trykk **OK** og velg:
Reg. nummer
4. Trykk **OK** for å bekrefte. Bilens registreringsnummer vises.

Strømsparemodus

Når tenningsnøkkelen slås av, går fartsskriveren til strømsparemodus ti minutter etter siste handling. I strømsparemodus er skjermen slått av.

Skjermen slås på igjen ved å:

- Trykke på en knapp
- Slå på tenningsnøkkelen
- Taue bilen

Håndtering av fartsskriver

For å oppnå lang og problemfri levetid for fartsskriveren, husk følgende:

- Hold skuffene lukket til enhver tid og åpne dem bare for å sette inn og ta ut kort.
- Ikke legg gjenstander på skuffene når de er åpne, det kan skade dem.
- Hold fartsskriveren ren.
- Tørk av fartsskriveren med en fuktig, myk klut hvis den blir skitten.

Håndtering av kort

Behandle kortet ditt forsiktig og husk følgende:

- Ikke bøy eller brett kortet.
- Pass på at kortkontaktene er fri for skitt og støv.
- Tørk av det med en myk, fuktig klut om nødvendig.
- Beskytt det mot skade.

Kort som er skadet, mistet eller stjålet

Hvis kortet blir skadet, mistet eller stjålet må eieren kreve et erstatningskort fra ansvarlig myndighet i det landet der kortet ble utstedt.

Hvis et kort blir stjålet, eller hvis eieren mistenker at uvedkommende har tilgang til kortet, må eieren rapportere hendelsen til politiet i området og skaffe seg et anmeldelsesnummer.

En sjåfør uten gyldig sjåførkort har ikke lov å kjøre en bil med digital fartsskriver.

Utskrifter

Du ser informasjonen som er lagret i fartsskriveren og på sjåførkortene ved å skrive den ut på papir eller ved å vise den på skjermen. Det er en rekke forskjellige visninger tilgjengelige. Du kan lese mer om dem i avsnittet overskrift **Utskriftseksempler** på side 68

Utskrift av data på papir

1. Trykk **OK** for å vise menyen.
 2. Velg:
`SKRIV UT`
 3. Trykk **OK**.
 4. Velg utskriftstype og trykk deretter på **OK**.
 5. Noen utskriftstyper krever spesifisering av sjåførkort og en dato. Hvis dette er tilfellet, viser skjermen følgende:
`Velg kort 1 eller 2`
- Velg **1** for å lage en utskrift av gjeldende sjåførkort eller **2** for å lage en utskrift av kortet til sjåfør nr. 2. Skjermen viser:
`Velg dato 09/11 2011`

- Velg ønsket dato ved hjelp av piltastene og trykk **OK**.
- 6. Velg:
`skriver`
- 7. Trykk **OK**. Skjermen viser:
`Utskrift
opptatt`
- 8. Vent til meldingen er fjernet og dra utskriften opp og riv den av. (Hvis du vil avbryte prosessen, trykk og hold inne -knappen.)

Merk!

For å unngå at papir setter seg fast, sørg for at papirkassetten ikke er sperret.

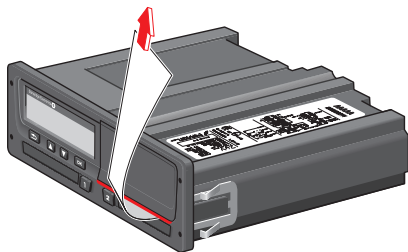

Vise data på skjermen

1. Trykk **OK** for å vise menyen.
2. Velg:
`SKRIV UT`
3. Trykk **OK**.
4. Velg utskriftstype og trykk deretter på **OK**.
5. Noen utskriftstyper krever spesifisering av sjåførkort og en dato. Hvis dette er tilfellet, viser skjermen følgende:
`Velg kort 1 eller 2`

- Velg **1** for å lage en utskrift av gjeldende sjåførkort eller **2** for å lage en utskrift av kortet til sjåfør nr. 2. Skjermen viser:

`Velg dato`

- Velg ønsket dato ved hjelp av piltastene og trykk **OK**.
- 6. Velg:
`display`
- 7. Trykk **OK**. Rull gjennom dataene ved hjelp av piltastene og trykk **OK** for å gå tilbake.

Skifte papirrullen

Merk!

For å unngå feil, bruk bare skriverpapir godkjent av Stoneridge.

1. Trykk på den øverste kanten på frontpanelet. Panelet åpner seg.



2. Hold den nedre kanten av panelet og trekk ut kassetten forsiktig.

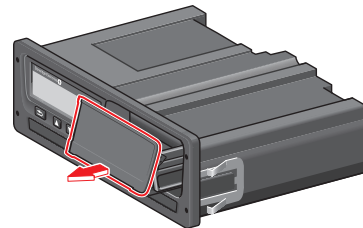

3. Før papiret rumdt på baksiden av papirkassetten og framover, forbi nedre kant av panelet.

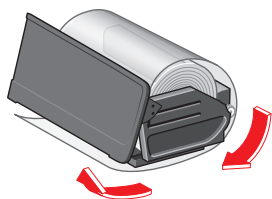

4. Sett papiret inn i skriveren.
5. Skyv papirkassetten inn i fartsskriveren og trykk på den nedre delen av panelet for å lukke.

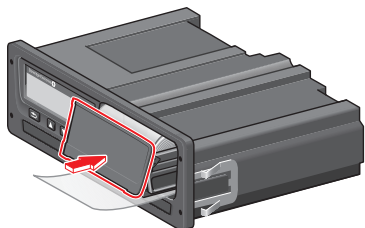

6. Trekk papiret opp og riv det av.

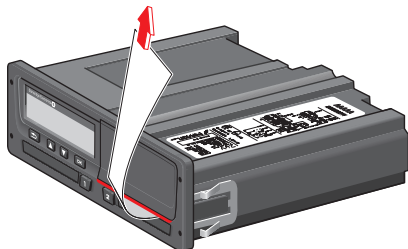

Bedriftsdel

Bedriftsdelen inneholder informasjon spesielt rettet mot bileiere og transportbedrifter som innehar spesielle ansvar som er beskrevet i følgende hovedavsnitt:

- **Bedriftsinspeksjon** – bedriften er pålagt å utføre inspeksjoner av fartsskriveren og oppbevare dataene.
- **Verkstedinspeksjon** – bedriften skal holde verkstedinspeksjon av fartsskriveren og oppbevare dataene fra inspeksjonen.
- **Innlåsings- og utlåsingsdata** – bedriften kan låse inn data for å holde disse vekk fra uautoriserte personer. Dette i kombinasjon med en nullstillingsfunksjon (utlåsingsdata) beskrives her.
- **Nedlasting av data** – bedriften er pålagt å utføre nedlasting av fartsskriverdata.
- **Bedriftskort** – inneholder informasjon om bedriftskortet.
- **Bedriftsinnstillinger** – noen få innstillinger er kun tilgjengelige for bedriftens ansatte, og disse innstillingene finnes her.

Merk!

Bedriften må sørge for at alle kjøretøy som veier over 3,5 tonn, er utstyrt med digitale fartsskriversystemer i henhold til EU-forskrifter og nasjonalt lovverk. Bedriftskortet er personlig og kan ikke brukes av noen annen enn den rettmessige innehaveren av kortet.

Bedriftsinspeksjon

Bedriftens inspeksjon skal sikre at:

- Typegodkjenningsnummeret er riktig.
- UTC-tiden er mindre enn 20 minutter feil.
- Fartsskriveren er innenfor riktig kalibreringsintervall.
- Installasjonsetiketten er gyldig og ikke brutt.

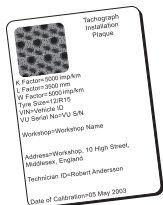

- Sikkerhetsetiketten ikke er revet i stykker.

Bedriftens inspeksjon bør også sikre at:

- De lagrede kalibreringsfaktorene stemmer med det som er ført på installasjonsetiketten.
- Fartsskriverens internt lagrede kjøretøyparametere (understellsnummer

[VIN] og registreringsnummer [VRN] stemmer med bilens faktiske data.

- Fartsskriveren ikke har synlige skader.

Dokumentasjon

Hold orden på og dokumenter bedriftsinspeksjonen.

Feil i forbindelse med inspeksjon

Dersom det er feil på noen av elementene som omfattes av en bedriftsinspeksjon, eller hvis det er tvil om bedriftsinspeksjonen, må kjøretøyet fremstilles for et digitalt fartsskriververksted for inspeksjon.

Hvis ikke vil det føre til at bedriften bryter EU-, EEA- og AETR-forskriftene og at kjøretøyet fartsskriveren er montert i, ikke lenger er godkjent for bruk.

Merk!

Hør med relevante myndigheter om nasjonale bestemmelser.

Verkstedinspeksjon

Fartsskriver installasjonen må gå gjennom en verkstedsinspeksjon annethvert år. Det er bedriftens ansvar å administrere denne inspeksjonen og ta hånd om dataene fra inspeksjonen (utført ved et digitalt fartsskriververksted).

Installasjonsetiketten, som er festet nær fartsskriveren, viser datoen for siste inspeksjon.

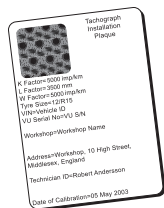

Merk!

Ved inspeksjon må installasjonsetiketten være gyldig og ikke brutt.

Kontrollere at informasjonen i fartsskriverens testsertifikat mottatt etter en periodisk verksted-inspeksjon er riktig.

Følgende data må tas hånd om av bedriften:

- Testsertifikater fra verkstedet.
- Unedlastbarhets-sertifikat, se overskrift **Nedlasting - hvorfor?** på side 40.

Data må være tilgjengelig for offentlig myndighet i forbindelse med en etterforskning eller en revisjon.

Innlåsings- og utlåsingsdata

Bedriftseieren kan låse inn fartsskriverdata for å gjøre dem utilgjengelige for uautoriserte personer.

Vi anbefaler at innlåsing av data utføres før fartsskriveren brukes. Dersom innlåsing utføres på et senere tidspunkt, vil alle dataene frem til dette tidspunktet forbli ulåste og tilgjengelige.

Salg av kjøretøy

Dersom kjøretøyet selges, må det utføres en utlåsingsprosedyre for dataene før kjøretøyet overdras til ny eier. Hvis ikke er det risiko for at lagrede data blandes.

Når det settes inn et bedriftskort

Når det settes inn et bedriftskort, vil SE5000 automatisk spørre om en bedriftslåsing skal aktiveres.

Bedrift
innlåsing

Hvis det innsatte kortet allerede har en aktivert lås, vil det ikke bli stilt noe spørsmål.

1. Velg **JA** og trykk **OK**.

Følgende skjerm bilde vises en liten stund:

Innlåsning
fullført

Du kan senere når som helst vise inn-/utlåsingsstatusen ved å velge **INFO**-menyen, se overskrift **Hvordan finne frem til INFO-MENYEN** på side 25.

En annen bedrift er fremdeles låst inn.

Hvis innlåsing er utført og en annen bedrift fremdeles er låst inn, vil fartsskriveren automatisk utføre en utlåsing av den tidligere bedriften. Ingen data vil gå tapt for noen av bedriftene.

Innlåsing av data

Hvis bedriftsdataene ikke låses inn, vises innlåsningsmenyen når bedriftskortet er satt inn. I tillegg kan det utføres en innlåsing når som helst.

1. Trykk **OK**-knappen for å vise fartsskrivermenyen.

2. Velg:

BEDRIFTSLÅSING

3. Trykk **OK**.

Skjermen viser:

Bedrift
innlåsing

5. Velg **JA** og trykk **OK**.

Følgende skjermbilde vises en liten stund:

Innlåsing
fullført

Hvis siste utlåsing ble gjort av nåværende bedrift, vil den utlåsing bli kansellert og innlåsing av nåværende bedrift vil bli forlenget til dato og klokkeslett for den forrige innlåsing.

Merk!

Fartsskriveren er kun i stand til å håndtere maks. 255 bedriftslåser. Etter det blir den eldste bedriftslåsen fjernet.

Utlåsing av data

Utlåsing må utføres før fartsskriveren overføres til en annen bedrift, eller hvis det er risiko for at neste bedrifts data blir registrert. Hvis en glemmer å låse ut, vil dataene ikke bli låst ut før neste bedrift foretar en innlåsing.

1. Sett inn et bedriftskort i skuff 1 eller 2. fartsskriver går automatisk inn i bedriftens driftsmodus.

Dersom to bedriftskort settes inn, skyves det siste ut igjen.

2. Trykk på **OK**-knappen for å vise fartsskriver-menyen.

3. Velg:

BEDRIFTSLÅSING

4. Trykk **OK**.

5. Velg **JA** og trykk **OK**.

Skjermen viser:

Bedrift
utlåsing

6. Velg **JA** og trykk **OK** for å utføre innlåsing.

Følgende skjermbilde vises en liten stund:

Utlåsing
fullført

Nedlasting - hvorfor?

Tilgjengelig plass på kortene og i fartsskriveren er begrenset, og når minnet er fullt, overskriver den nye informasjonen den gamle, som dermed går tapt for alltid.

For å unngå dette og for å sikre kort og fartsskriverdata, må dataene lastes ned hyppig. Det betyr at data overføres fra kort/ fartsskriver til et datalager på utsiden av kjøretøyet.

Dataene må lastes ned regelmessig. Merk at nedlasting av data ikke ødelegger dataene. Dataene slettes bare (ødelegges) når de overskrives av nye data, eller ved et uhell.

Merk!

Rådfør deg med de relevante myndighetene for mer informasjon.

Utstyr

Nedlasting av lagrede data fra fartsskriverminne eller sjåførkort som er satt inn, gjøres ved å kople til nedlastingsutstyr. For beste resultater, anbefaler Stoneridge Electronics OPTAC. Annet nedlastingsutstyr med protokoll som angitt i det lovgivende dokumentet 1360/2002 tillegg 7, kan også brukes.

Fjernnedlasting er også mulig, men beskrives ikke her.

Mange utstyrtyper kan laste ned kort direkte ved å sette dem inn i en kortholder på det aktuelle utstyret.

Utstyret som brukes til nedlasting genererer en digital signatur som lagres sammen med de nedlastede dataene.

Nedlastingsprosedyre

Merk!

Hvis et sjåførkort settes inn i skuff 1, sett bedriftskortet i skuff 2 for å utføre nedlastingen.

1. Ta ut skriverkassetten.
2. Fest nedlastingsutstyret til fartsskriveren i den 6-spors nedlastingskontakten i fronten.

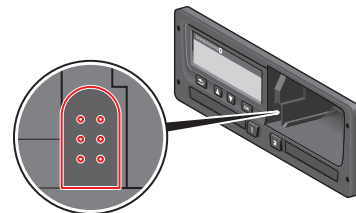

3. Begynn å laste ned data i samsvar med veiledningen for nedlastingsutstyret. Fartsskriveren vil vise:

Nedlasting opptatt

Når nedlastingen er fullført, vil følgende melding vises:

Nedlasting fullført

Hvis nedlastingen mislyktes, vil skjermen vise følgende advarsel:

Nedlasting mislyktes

Se overskrift **Skjermmeldinger** på side 56

Dokumentasjon

Lagre alle nedlastede data på en sikker og passende måte. Dette forhindrer at uvedkommende får tilgang til dataene.

Data må være tilgjengelig for offentlig myndighet i forbindelse med en etterforskning eller en revisjon.

Sertifikat – når unedlastbart

Hvis det ikke er mulig å laste ned data fra en defekt fartsskriver, vil verkstedet utstede et unedlastbarhets-sertifikat.

Et slikt sertifikat fra et verksted må lagres sikkert. Sertifikatet må være tilgjengelig for myndighetene ved etterforskning eller revisjon.

Det er god praksis å ha et register over unedlastbarhets-sertifikater utstedt av et verksted for digitale fartsskrivere.

Merk!

Hvis et verksted får skriftlig krav fra en offentlig myndighet, kan en kopi av nedlastede data gis myndigheten til

etterforskningsbruk uten tillatelse fra dataeieren.

Laste ned med kontrollkort

Med et gyldig kontrollkort kan offentlig myndighet laste ned data til etterforskningsbruk.

Bedriftskort

Bedriftskortet utstedes av ansvarlige myndigheter i respektive EU-, EØS- og AETR-land (EU – den europeiske union, EØS – det europeiske økonomiske samarbeidsområdet, AETR – FN's avtale om internasjonal veitransport). En bedrift kan ha flere bedriftskort.

Bedriftskortet må settes inn i fartsskriveren for å identifisere bedriften.

Merk!

Hvis fartsskriveren ikke er i stand til å lese kortet (bedriftskortsautentisering), se overskrift **Skjermmeldinger** på side 56, og se etter:

Kort **l**aut. **m**islyktes

Bedriftskortet kan fjernautentiseres. Hvis fjernautentisering mislykkes, får brukeren beskjed via brukergrensesnittet. Dette vises ikke på VU-skjermen.

Kortskuffen er låst når bilen er i bevegelse, mens fartsskriveren er opptatt med å behandle bedriftskortet og hvis strømtilførselen til fartsskriveren blir brutt.

Bedriftskortet kan lagre minimum 230 registreringer. Maksimalt antall

registreringer avhenger av korttype. Når den øvre grensen nås, overskrives de eldste dataene.

Data lagret ved inn-/utlåsing eller nedlasting

Hver gang et bedriftskort settes inn i fartsskriveren, registreres det kortaktivitet på bedriftskortet og i fartsskriveren.

- Dato og klokkeslett for bedriftens aktivitet.
- Type aktivitet som ble utført.
- Periode som ble lastet ned, hvis aktuelt.
- Bilnummer (VRN) og registreringsland for bilen som ble brukt til aktiviteten.
- Sjåførkortets nummer og kortets utstederland, hvis et kort lastes ned.

Data lagret i bedriftskort

Et enkelt register over bedriftskortets aktivitet, som inneholder følgende informasjon om kortet og kortets innehaver, blir lagret i bedriftskortet:

- Kortets nummer.
- Utstederland, utstedende myndighets navn og utstedelsesdato.
- Kortets gyldighetstid - startdato og utløpsdato.
- Bedriftens navn og adresse.

Data om bedriftens aktivitet lagret i fartsskriveren

Hver gang et bedriftskort brukes til å utføre en fartsskriveraktivitet, blir et register lagret i fartsskriveren.

Data som blir lagret under inn- og utlåsing er:

- Dato og klokkeslett for innlåsing.
- Dato og klokkeslett for utlåsing.
- Bedriftskortets nummer og utstederland.
- Bedriftens navn og adresse.

Data som blir lagret under nedlasting er:

- Dato og klokkeslett for nedlastingen.
- Bedriftskortets nummer.

- Utstederland for kortet som brukes til nedlastingen.

Bedriftsinnstillinger

Du må ha et bedriftskort for å gjøre følgende endringer.

Vis nedlastingsprosess

Du kan velge å vise nedlastingsprosessen eller skjule den.

1. Trykk **OK** for å vise menyen.
2. Velg:
Innstillinger
3. Trykk **OK**.
4. Velg:
Parametere
5. Trykk **OK**.
6. Velg:
Vis nedl. prosess
7. Hvis prosessen må vises - velg:
YES
8. Hvis prosessen ikke må vises - velg:
NEI
9. Trykk **OK** for å bekrefte.

WTD-visning PÅ/AV

Som standard er WTD (Working Time Directive-overvåking) aktivert (PÅ), men den kan slås AV. Dette betyr at ikke bare visningen slås av, men også alle advarsler som er knyttet til WTD-overvåkingen.

1. Trykk **OK** for å vise menyen.
2. Velg:
INNSTILLINGER
3. Trykk **OK** og velg:
WTD-innstillinger
4. Trykk **OK** og velg:
WTD aktivere
5. Velg **OFF** for å deaktivere WTD-visningen.
6. Trykk **OK** for å bekrefte. WTD-visningen er nå deaktivert.

D8 Dataformat

1. Trykk **OK** for å vise menyen.
2. Velg:
INNSTILLINGER
3. Trykk **OK**.
4. Velg:
Parametere
5. Trykk **OK**.
6. Velg:

D8 dataformat

7. For SRE som maskinformat - velg:
SRE
8. For gammelt format - velg:
2400
9. Trykk **OK** for å bekrefte.

Standard aktiv. nøkkel
av

7. Trykk **OK** for å bekrefte.

Innstilt aktivitet når tenningen slås på/av

Du kan velge en aktivitet som velges automatisk når du slår tenningen på eller av. Aktivitetsendringen vil gjelde for både og sjåføren og sjåfør nr. 2.

1. Trykk **OK** for å vise menyen.
2. Velg:
INNSTILLINGER
3. Trykk **OK**.
4. Velg:
Parametere
5. Trykk **OK**.
6. Velg en av følgende (avhengig av hvilken innstilling du vil gjøre):
Standard aktiv. nøkkel
på

Stille inn stengetid for manuelle inntastinger

De manuelle inntastningene stenges når ingen handlinger er utført på mellom 1 eller 20 minutter, avhengig av innstillingene. Som standard er stengetiden 1 minutt.

1. Trykk **OK** for å vise menyen.
2. Velg:
INNSTILLINGER
3. Trykk **OK**.
4. Velg:
Parametere
5. Trykk **OK**.
6. Velg:
Man. inntastinger
stengetid
7. Trykk **OK**.
8. Velg en av følgende:
1 min
20 min
9. Trykk **OK**.

Stille inn bilens registreringsnummer (VRN)

Som regel stilles bilen registreringsnummer (VRN) inn under installasjon. Hvis registreringsnummeret mangler kan du legge det inn selv. Nummeret kan bare registreres én gang av bedriften.

1. Trykk **OK** for å vise menyen.
2. Velg:
INNSTILLINGER
3. Trykk **OK**.
4. Velg:
Reg. nummer
5. Trykk **OK**.
6. **Tast inn reg. nummer** vises. Trykk **OK**.
7. Velg land og trykk på **OK**.
8. Velg ønsket tegnsett (standardsett er Latin 1) og trykk **OK**.
9. Velg det første tegnet i kjøretøyets registreringsnummer, og trykk **OK**.
Gjenta til hele nummeret er tastet inn.
Det kan testes inn 13 tegn.
10. Velg -symbolet og trykk **OK**.
11. Trykk **OK** for å bekrefte. Bilens registreringsnummer er stilt inn.

DDS-innstillinger

For bedriften er det en rekke DDS-innstillinger som er tilgjengelige, se tabellen med alle DDS-innstillingene.

Tabell med alle DDS-innstillinger

Denne tabellen inneholder alle DDS-innstillingene.

- på/ av - visningen kan slås på (aktivert) eller av (deaktivert).
- dager - innstilling for hvor mange dager i forveien en advarsel eller et forvarsel skal gis.

DDS-skjermer

Skjermtekst	Innstilling	Beskrivelse
DDS aktivert	av/på	Bestemmer om DDS skal vises eller ikke. Dette er tilgjengelig for både sjåfør og bedrift.
DDS-varsler	av/på	Bestemmer om advarsler og forvarsler skal vises eller ikke. Dette er tilgjengelig for både sjåfør og bedrift.
☐ = 𐀀	pause/ ingen pause	Angi dersom POA (tilgjengelighetsperioder) skal registreres som pause. Dette er tilgjengelig for bedrift.
9 t	av/på	Dette er et forvarsel og en advarsel som vises når den daglige kjøretiden på 9 timer snart nås.
daglig kjøretid	av/på	Dette er et forvarsel og en advarsel som vises når den maksimale daglige kjøretiden snart nås.
ukentlig kjøretid	av/på	Dette er et forvarsel og en advarsel som vises når den maksimale ukentlige kjøretiden snart nås.
2-ukers kjøretid	av/på	Dette er et forvarsel og en advarsel som vises når den maksimale 2-ukers kjøretiden snart nås.
daglig/ukentlig hvile	av/på	Forvarsel og advarsel for daglig/ukentlig hvileperiode.
kort nedl. intervall	dager	Her kan bedriften angi antall dager mellom kortnedlastinger.
kjøretøy nedl. intervall	dager	Her kan bedriften angi antall dager mellom fartsskrivnedlastinger.
kjøretid forvarsel	ttmm	Angir hvor mange minutter (timer) på forhånd fartsskriveren skal komme med et forvarsel. Denne innstillingen påvirker alle forvarsler unntatt forvarselet for sammenhengende kjøring
kort utgår forvarsel	dager	Angir hvor mange dager på forhånd fartsskriveren skal komme med advarsel.
kort nedl. forvarsel	dager	Angir hvor mange dager på forhånd fartsskriveren skal komme med advarsel.

kjøretøy nedl. forvarsel	dager	Angir hvor mange dager på forhånd fartsskriveren skal komme med advarsel.
kalibrering forvarsel	dager	Angir hvor mange dager på forhånd fartsskriveren skal komme med advarsel.
Auto DDS display	av/på	I denne innstillingen kan fartsskriveren settes til automatisk å vise standard skjermmvalg.

WTD-innstillinger

Skjermtekst	Innstilling	Beskrivelse
WTD aktivere	JA/NEI	Angir om WTD skal brukes (aktivere) eller ikke brukes (deaktivere). Dette er tilgjengelig for både sjåfør og bedrift.
6 t	JA/NEI	Angir om 6-timers forvarsel og 6-timers advarsel skal vises eller ikke. Dette er tilgjengelig for bedrift.
60 t	JA/NEI	Angir om 60-timers forvarsel og 60-timers advarsel skal vises eller ikke. Dette er tilgjengelig for bedrift.
<input type="checkbox"/> = <input checked="" type="checkbox"/>	JA/NEI	Tilgjengelighetsperiode er beregnet som arbeid (JA) eller ikke beregnet som arbeid (NEI).
1. pause	15,30,45	Angi lengden på pausen til 15, 30 eller 45 minutter

Henvisningsdel

Henvisningsdelen inneholder tilleggsinformasjon som det er enkelte ganger er behov for, men som ikke brukes hyppig. Denne delen inneholder:

- **Skjerm og utskriftssymboler** – inneholder liste over symboler som brukes på skjermen og på utskriftene.
- **Tilgjengelige språk** – en liste over skjerspråk.
- **Tilgjengelige land** – en liste over land som kan velges som steder.
- **Skjermmeldinger** – en alfabetisk liste over meldinger, advarsler og feil som kan vises på skjermen.
- **Utskriftseksempler** – inneholder flesteparten av de utskriftene som er mulige.
- **ADR-fartsskriver** – en fartsskriverutgave som er ment for bruk i kjøretøy som brukes til farlig godstransport.
- **Kontakt Stoneridge** – hvordan kontakte Stoneridge.
- **Register**

Sørg for at sjåfør- og bedriftshåndboken ligger i kjøretøyet. Hvis kjøretøyet selges, gi denne håndboken videre til den nye eieren fordi fartsskriveren anses som en del av kjøretøyet.

Nærmeste Stoneridge-representant vil med glede hjelpe deg hvis du har spørsmål. Du finner en liste over lokale representanter i kapitlet overskrift **Kontakt Stoneridge** på side **87**

Symboler

Dette er en liste over de mest viste symbolene på skjermen og på utskriftene.

Symbol	Beskrivelse
	Funksjonen ikke tilgjengelig
	Sjåfør eller skuff
	Sjåfør 2 eller skuff
	Kort
	Skyv ut
	Arbeid
	Kjører/sjåfør (driftsmodus)
	Hvil/pause
	Tilgjengelig
	Ferje/togtransport
UTE	Utenfor området, f.eks. ingen registrering påkrevd
	Lokal tid/sted
	Start på daglig arbeidstid
	Slutt på daglig arbeidstid
	Pause
	Fra eller til
	Printer, utskrift
	Papir
	Display
	Behandler, vent litt
	Tidspunkt, klokke

Symbol	Beskrivelse
UTC	UTC-tid
24t	Daglig
	Ukentlig
	To uker
	Totalt/sammendrag
	Hastighet
	For høy hastighet
	Feil
	Hendelser
	Forvarsel/spørsmål/ukjent aktivitet
	Verksted
	Bedrift
	Kontrollør
	Produsent
	Sikkerhet
	Ekstern lagring/nedlasting
	Knapper
	Ferdig
	Fartsskriver (bilenshet), bil
	Dekkdimensjon
	Føler
	Strømtilførsel
	Skrive ut
	Skrive ut, undermeny

Symbol	Beskrivelse
	Bedriftslås
	Steder
	Steder, undermeny
	Innstillinger

Symbolkombinasjoner

Følgende symbolkombinasjoner er de mest vanlige.

Symboler	Beskrivelse
●▶	Sted for start på daglig arbeidstid
▶●	Sted for slutt på daglig arbeidstid
⌚→	Fra tidspunkt (UTC)
→⌚	Til tidspunkt (UTC)
●⌚	Lokal tid
⊙⊙	Mannskap som kjører
⊙	Kjøretid for to uker
OUT→	Utenfor området - begynner
→OUT	Utenfor området - slutter
⊙▶	Samlet kjøretid gjeldende dag
↓○	Printer lav temperatur
↑○	Printer høy temperatur
■--	Ikke noe kort
⊙■	Sjåførkort
⌚■	Verkstedkort
🏠■	Bedriftskort
🔧■	Kontrollkort
🔧●	Kontrollsted
🚗→	Fra bil

Tilgjengelige språk

Når du setter inn sjåførkortet, endrer fartsskriveren automatisk til språket på kortet. Men du kan også velge følgende språk.

Språk	Engelsk språk
Български	Bulgarsk
Čeština	Tsjekkisk
dansk	Dansk
Deutsch	Tysk
eesti	Estlandsk
Ελληνικά	Gresk
Norsk	Norsk
español	Spansk
français	Fransk
islenska	Islandsk
italiano	Italiensk
latviesu	Latvisk
lietuviu	Litauisk
magyar	Ungarsk
Nederlands	Nederlandsk
norsk	Norsk
polski	Polsk
português	Portugisisk
română	Rumensk
русский	Russisk

Språk	Engelsk språk
slovenčina	Slovakisk
slovenscina	Slovensk
suomi	Finsk
svenska	Svensk
shqip	Albansk
bosanski	Bosnisk
hrvatski	Kroatisk
Македонски јаз	Makedonsk
srpski	Serbisk
Türkçe	Tyrkisk
Україна	Ukraina

Tilgjengelige land

Du kan velge følgende land som sted på fartsskriveren.

Land
Albania
Andorra
Armenia
Østerrike
Aserbajdsjan
Hviterussland
Belgia
Bosnia/Herzegovina
Bulgaria
Kroatia
Kypros
Tsjekkia
Danmark
Estland
Færøyene
Finland
Frankrike
Georgia
Tyskland
Hellas
Ungarn
Island

Land
Irland
Italia
Kasakhstan
Latvia
Liechtenstein
Litauen
Luxembourg
Makedonia
Malta
Monaco
Montenegro
Nederland
Norge
Polen
Portugal
Moldovia
Romania
Russland
San Marino
Serbia
Slovakia
Slovenia
Spania – regioner
– Andalucía
– Aragón

Land
– Asturias
– Balearene
– Kanariøyene
– Cantabria
– Castilla-La-Mancha
– Castilla-León
– Catalonia
– Extremadura
– Galicia
– La Rioja
– Madrid
– Murcia
– Navarra
– País Vasco
– Valencia
Sverige
Sveits
Tyrkia
Turkmenistan
Ukraina
Storbritannia, medregnet:
– Alderney,
– Guernsey,
– Isle of Man,
– Jersey,

Land
– Gibraltar
Usbekistan
Vatikanstaten
Jugoslavia
EU
Resten av Europa
Resten av verden

Innebygd test

Den innebygde testen kan brukes til å kontrollere følgende fartsskriverkomponenter for riktig drift:

- Display □
- Sjøførkort ■
- Knapper ⚗
- Printer ▼
- Inverter skjembilde ↯

Utfør en innebygd test på følgende måte, men husk at den innebygde testen bare er tilgjengelig når kjøretøyet står i ro.

1. Trykk på **OK** og velg:
INNSTILLINGER
2. Trykk **OK** igjen.
3. Velg:
Innebygd test
4. Trykk **OK**.
5. Velg en av de fem testkategoriene, og trykk **OK**.

Testtype	Beskrivelse	Tiltak hvis testen mislyktes
□ Display	Skjermbildetest Skjermbildet viser positiv visning, negativ visning og et mønster av rektangler i 1 sekund hver.	Dra innom et verksted for digitale fartsskrivere hvis displayet er uleselig. Hvis displayet er uleselig må fartsskriveren demonteres og erstattes.
▣ Sjøførkort	Test av innsatte sjøførkort Det må være et sjøførkort i det aktuelle sporet. Navnet på kortinnehaveren leses og vises i 2 sekunder.	Hvis sjøførkortet meldes å være defekt, prøv et annet sjøførkort for å være sikker på at fartsskriveren fungerer. Hvis fartsskriveren later til å være defekt, dra innom et verksted for digitale fartsskrivere og få utstyret undersøkt. Hvis det er sikkert at det er sjøførkortet som er defekt, kontakt den ansvarlige myndigheten i landet der kortet er utstedt.
⌘ Knapp	Knappetest Du må trykke inn knappene en for en fra venstre til høyre innen 2 sekunder mellom hvert trykk, ellers mislykkes testen.	Tørk forsiktig av skitne knapper med en fuktig klut og et mildt vaskemiddel. Dra innom et verksted for digitale fartsskrivere og få utstyret sjekket hvis en knapp gjentatte ganger ikke virker.
▼ Printer	Testside skrevet ut	Kontroller papirkassetten, sett om nødvendig i en ny papirrull eller skift kassett. Dra innom et verksted for digitale fartsskrivere og få fartsskriveren sjekket hvis printeren fortsatt ikke virker.
⌘ Invertert skjerm bilde	Test av invertert skjerm bilde Skjermbildet inverteres i 2 sekunder.	Dra innom et verksted for digitale fartsskrivere hvis displayet er uleselig.

Skjermmeldinger

Det er fire meldingstyper som kan ses på skjermen.

- **Meldinger** – inneholder informasjon om prosesser eller påminnelser til sjåføren. Meldinger lagres ikke og kan ikke skrives ut. Trykk **tilbake**-knappen for å fjerne meldingen.
- **Forvarsler** – vises som tidlige påminnelser til advarslene. Forvarsler lagres og kan skrives ut. Trykk **OK**-knappen to ganger for å fjerne forvarselet.
- **Advarsler** – vises f.eks. ved kjøring i for høy hastighet, lovbrudd, eller hvis fartsskriveren er forhindret fra å registrere. Advarsler lagres og kan skrives ut. Trykk **OK**-knappen to ganger for å fjerne advarselen.
- **Feil** – er mer kritisk enn advarsler og vises dersom det oppdages en feil i fartsskriveren, i føleren eller sjåførkortet. I tillegg vises feil dersom det oppdages tukling med utstyr. Feil lagres og kan skrives ut. Trykk **OK**-knappen for å bekrefte feilen.

Display	Beskrivelse	Tiltak
	Melding Kan ikke føres opp under kjøring. Relatert til operatør.	Stopp bilen og prøv å taste inn på nytt.
!■ Allerede i bedriftsmodus	Melding To bedriftskort satt inn. Det andre kortet skyves ut uten å behandles (autentisert). Relatert til operatør.	Sett bare inn ett bedriftskort.
!■ Allerede i kalibreringsmodus	Melding To verkstedkort satt inn. Det andre kortet skyves ut uten å behandles (autentisert) .Relatert til operatør.	Sett bare inn ett verkstedkort.
!■ Allerede i kontrollmodus	Melding To kontrollkort satt inn. Det andre kortet skyves ut uten å behandles (autentisert). Relatert til operatør.	Sett bare inn ett kontrollkort.

Display	Beskrivelse	Tiltak
!A↓ d/m nedlasting fra kjøretøy	Melding Indikerer tid til neste nedlasting fra fartsskriver (dag/måned).	Gjør klar for nedlasting.
!B↓ d/m nedlastingskort	Melding Indikerer tid til neste kortnedlasting (dag/måned).	Gjør klar for nedlasting.
?@▶ daglig kjøretid	Forvarsel- 9 timers daglig kjøretid Advarsel - 9 timers daglig kjøretid Forvarsel - daglig kjøretid Advarsel - slutt på daglig kjøretid Fire forskjellige advarsler for å nå tillatt kjøretid.	
!BA/A Data integritetsfeil	Feil Det er feil i brukerdataene som er lagret i fartsskriveren. Relatert til fartsskriveren	Dra innom et verksted for digitale fartsskrivere og få utstyret sjekket.
→✓ Endringer lagret	Melding En melding i en dialogrute for å bekrefte at endringen er lagret.	Du behøver ikke gjøre noe mer.
Feil PIN! Kort låst 1	Melding Feil PIN tastet inn for mange ganger. [Verkstedkort] Relatert til kortet	Ta ut kortet og sett inn et som er gyldig.
>>? For høy hastighet forvarsel	Melding Bilen kjører fortere enn innstilt fartsgrense. Etter 1 (ett) minutt sammenhengende fartsoverskridelse vil advarselen bli lagret. Relatert til operatør.	Respekter angitt fartsgrense.
>> For høy hastighet	Advarsel Kjørehastigheten har overskredet den innstilte	Respekter angitt fartsgrense.

Display	Beskrivelse	Tiltak
	fartsgrensen i 1 minutt og blir lagret. Relatert til operatør.	Finn ut maks. tillatte hastighet for kjøretøyet.
!■A1 Forrige gangs bruk ble ikke lukket	Advarsel Kortet i skuff 1 ble skjøvet ut på feil måte forrige gang det ble brukt. Forrige gang kortet i skuff 1 ble tatt ut, ble det ikke riktig fullført av fartsskriver. Samme melding for skuff 2. Relatert til kortet.	Skyv kortet ut og se om det er i orden. Rengjør kortet med en myk, fuktig klut og prøv igjen. Fortsatt feil - utfør en selvtest, se overskrift Innebygd test på side 54.
!‡ Forstyrrelse i strømtilførsel	Advarsel fartsskriver strømtilførsel er under eller over grensen for riktig funksjon, eller er frakoplet. Relatert til kjøretøyet. Advarsel Strømtilførselen til fartsskriveren er avbrutt i mer enn 200 millisekunder. Startspenning skal ikke kunne utløse denne hendelsen. Hendelsen genereres ikke i kalibreringsmodus. Relatert til kjøretøyet.	Dra innom et verksted for digitale fartsskrivere og få utstyret sjekket.
fnx Funksjon ikke mulig	Melding Den ønskede funksjonen kan ikke utføres. Relatert til fartsskriveren.	Undersøk om fartsskriver er innstilt på riktig betjeningsmodus. Hvis skjermen fortsatt viser - Dra innom et verksted for digitale fartsskrivere og få utstyret sjekket.
!■□/□ Følger data integritetsfeil	Feil Intern bevegelsesfølerfeil, integritetsfeil i lagrede data. Relatert til bevegelsesføleren	Dra innom et verksted for digitale fartsskrivere og få utstyret sjekket.
!□‡ Følger	Feil	Dra innom et verksted for digitale fartsskrivere og

Display	Beskrivelse	Tiltak
ingen strømsignal	Bevegelsesføleren får ikke strøm. Relatert til bevegelsesføleren.	få utstyret sjekket.
!01 Føler aut. mislyktes	Feil fartsskriver registrerer ikke bevegelsesføleren. Relatert til bevegelsesføleren.	Dra innom et verksted for digitale fartsskrivere og få utstyret sjekket.
!01A Føler aut. mislyktes	Feil fartsskriver kjenner ikke igjen den tilkoblede bevegelsesføleren som den som ble montert. Relatert til bevegelsesføleren. Feil Det er oppdaget et mislykket forsøk på å autentisere bevegelsesføleren. Relatert til bevegelsesføleren.	Dra innom et verksted for digitale fartsskrivere og få utstyret sjekket.
!1→1× Følerdata overføringsfeil	Feil Hastighetsføleren og fartsskriver kommuniserer ikke. Relatert til bevegelsesføleren.	Dra innom et verksted for digitale fartsskrivere og få utstyret sjekket.
!1 Følerdata feil	Advarsel Signalfeil mellom bevegelsesføler og fartsskriver. Relatert til bevegelsesføleren.	Dra innom et verksted for digitale fartsskrivere og få utstyret sjekket.
×1✓ Følerfeil ingen bekreftelse	Feil Kommunikasjonsfeil bevegelsesføler Relatert til bevegelsesføleren.	Dra innom et verksted for digitale fartsskrivere og få utstyret sjekket.
×A1 følerfeil, sensor nr. 2	Feil Ingen eller feilaktige data fra bevegelsesføler nr. 2. Relatert til bevegelsesføleren.	Dra innom et verksted for digitale fartsskrivere og få utstyret sjekket.
×A1±↓ Føler for lite strøm	Feil For svak bevegelsesfølerstrøm. Relatert til bevegelsesføleren.	Dra innom et verksted for digitale fartsskrivere og få utstyret sjekket.

Display	Beskrivelse	Tiltak
xAl↑ Føler for mye strøm	Feil For sterk bevegelsesfølerstrøm. Relatert til bevegelsesføleren.	Dra innom et verksted for digitale fartsskrivere og få utstyret sjekket.
!l>0 Føler kabelfeil	Advarsel Datafeil bevegelsesføler. Relatert til bevegelsesføleren.	Dra innom et verksted for digitale fartsskrivere og få utstyret sjekket.
!l=0 Føler kabelfeil	Advarsel Følerdatafeil. Relatert til bevegelsesføleren.	Dra innom et verksted for digitale fartsskrivere og få utstyret sjekket.
xlA Føler kommunikasjonsfeil	Feil Kommunikasjonsfeil bevegelsesføler. Relatert til bevegelsesføleren.	Dra innom et verksted for digitale fartsskrivere og få utstyret sjekket.
l→A... Føler paring	Melding Bevegelsesføleren og fartsskriver pares.. Relatert til bevegelsesføleren.	Vent til automatisk paring er ferdig.
x0/0/zx Ikke mulig å åpne skuff	Melding Den aktuelle kortskuffen kan ikke åpnes. Relatert til fartsskriveren.	Kontroller at tenningen står på. Dersom det fortsatt er feil på skuffen - Dra innom et verksted for digitale fartsskrivere og få utstyret sjekket.
!0l? Ingen flere detaljer	Feil Det er oppstått en ukjent type følerfeil. Relatert til bevegelsesføleren.	Dra innom et verksted for digitale fartsskrivere og få utstyret sjekket.
!0/T0 Ingen sjåfør/ verkstedkort	Melding Det er valgt en funksjon som krever at et sjåfør- eller verkstedkort sitter i. Relatert til operatør.	Dra innom et verksted for digitale fartsskrivere og få utstyret sjekket.
8→✓ Innlåsing fullført	Melding Innlåsingen er fullført.	Du behøver ikke gjøre noe mer.
xAl Kjøretøy	Melding	Dra innom et verksted for digitale fartsskrivere og

Display	Beskrivelse	Tiltak
bevegelseskonflikt	Motstridende data fra bevegelsesføler nr. 1 og 2. Relatert til bevegelsesføleren.	få utstyret sjekket.
!@ Kjøring uten gyldig kort	Advarsel Kjøring uten riktig kort, eller med en uriktig kortkombinasjon. Relatert til operatør.	Stopp og ta ut det uriktige kortet.
!@@1 Kort 1 tids overlapp	Advarsel Siste uttak av det sjåførkortet som er satt inn, er senere enn dato og klokkeslettet til fartsskriver. Relatert til fartsskriveren.	Sjekk dato og klokkeslett i fartsskriver og endre om nødvendig. Vent til overlappingstiden utløper.
!@@1 Kort 1 aut. feil	Feil Fartsskriverens sikkerhetskontroll av kortet i skuff 1 mislyktes. Samme melding for skuff 2. Relatert til fartsskriveren.	Skyv kortet ut og se om det er i orden. Rengjør kortet med en myk, fuktig klut og prøv igjen. Fortsatt feil - utfør en selvtest, se overskrift Innebygd test på side 54. Ved fortsatt feil, dra innom et verksted og få utstyret sjekket.
x@1 Kort 1 feil	Feil Kortet i skuff 1 er defekt. Samme melding for skuff 2. Relatert til kortet.	Skyv kortet ut og se om det er i orden. Rengjør kortet med en myk, fuktig klut og prøv igjen. Fortsatt feil - utfør en selvtest, se overskrift Innebygd test på side 54. Ved fortsatt feil, dra innom et verksted og få utstyret sjekket.
!@@ Kort satt inn	Advarsel	Fortsett å kjøre hvis sjåførkortet er gyldig.

Display	Beskrivelse	Tiltak
under kjøring	Et sjåførkort ble satt inn mens bilen var i bevegelse. Relatert til operatør.	
!→x2 Kort skjøvet ut uten å lagre	Melding Data kunne ikke lagres i kortet som ble tatt ut av skuff 1 på grunn av en feil. Samme melding for skuff 2. Relatert til kortet.	Skyv kortet ut og se om det er i orden. Rengjør kortet med en myk, fuktig klut og prøv igjen. Fortsatt feil - utfør en selvtest, se overskrift Innebygd test på side 54. Ved fortsatt feil, dra innom et verksted og få utstyret sjekket.
1 Kort utgår om xx dager	Melding Kortet i skuff 1 går ut om xx dager, der xx er et tall mellom 0 og 30. Samme melding for skuff 2. Relatert til operatør.	Kontakt ansvarlig myndighet for å få et nytt kort. Meldingen forsvinner automatisk etter 5 sekunder eller når en knapp trykkes inn.
!←2 Kort integritetsfeil	Feil Forvanskede (korrumperte) data registrert ved lesing av data fra kortet i skuff 2 til fartsskriveren. Samme melding for skuff 1. Relatert til kortet.	Skyv kortet ut og se om det er i orden. Rengjør kortet med en myk, fuktig klut og prøv igjen. Fortsatt feil - utfør en selvtest, se overskrift Innebygd test på side 54. Ved fortsatt feil, dra innom et verksted og få utstyret sjekket.
! 2 Kort konflikt	Advarsel Det er registrert en ugyldig kortkombinasjon. Relatert til kortet.	Ta ut kortet som er årsak til dette.
! 2 Kort	Melding	Kontakt ansvarlig myndighet for å få et nytt kort.

Display	Beskrivelse	Tiltak
utgår	Samme melding for skuff 2. Relatert til operatør.	
☐☐1 Kort utgått	Melding Kortet i skuff 1 er utgått. Samme melding for skuff 2 .Relatert til operatør.	Ta ut kortet og sett inn et som er gyldig.
!⚠ Maskinvare sabotasje	Feil Et kort er fjernet med makt, eller et der oppdaget at noen har tuklet med maskinvaren. Relatert til operatør.	Dra innom et verksted for digitale fartsskrivere og få utstyret sjekket.
!⚠ 30' maks. avbruddstid	Indikasjon på gjenværende avbruddstid	
M.....! Minne fullt!	Melding Minnet for manuelle inntastinger er fullt. Relatert til operatør.	Endre de manuelle inntastingene slik at det totale antall inntastinger blir mindre.
↕↕ Nedlasting fullført	Melding Nedlastingen fra fartsskriver lyktes og er fullført.	Du behøver ikke gjøre noe mer.
↕×↕ Nedlasting mislyktes	Advarsel En feil ved forsøk på å laste ned data fra fartsskriver. Relatert til fartsskriveren/kort.	Kontroller koplingen og nedlastingsutstyret. Prøv å laste ned en gang til. Ved fortsatt feil Fartsskriverfeil - Dra innom et verksted for digitale fartsskrivere og få utstyret sjekket.
!⚠d/m neste kalibrering	Advarsel Neste obligatoriske kalibrering må utføres (d/m = dag/måned)	Kalibreringsplan.

Display	Beskrivelse	Tiltak
Ny tid? ● 03:01	Melding Sommertid-endringer.	Svar JA på start eller slutt på sommertid.. Svar NEI eller trykk på tilbake -knappen for å avbryte.
←✓ Opplåsing fullført	Melding Utlåsing er fullført.	Du behøver ikke gjøre noe mer.
PIN?	Melding Skriv inn en PIN-kode for å: <ul style="list-style-type: none"> • Aktivere en fartsskriver • Gå inn i fartsskriverens kalibreringsmodus [Verkstedkort]. Relatert til fartsskriveren.	Tast inn en gyldig PIN-kode.
▼↑□ Printer høy temperatur	Melding Utskriften kunne ikke begynne, eller en utskrift er avbrutt, fordi printeren er for varm.Relatert til skriveren.	La printeren avkjøle seg og prøv igjen. Dra innom et verksted for digitale fartsskrivere og få utstyret sjekket.
▼↓□ Printer lav temperatur	Melding Utskriften kunne ikke begynne fordi printeren er for kald. Relatert til skriveren.	La printeren avkjøle seg og prøv igjen. Dersom det fortsatt er feil på skriveren -Dra innom et verksted for digitale fartsskrivere og få utstyret sjekket.
▼↓+ Printer lite strøm	Melding Utskriften ble avbrutt fordi fartsskriver får for lav spenning. Relatert til kjøretøyet.	Kontroller at tenningen står på. Kontroller batterispenningen, koplinger etc. Dersom det fortsatt er feil på skriveren -Dra innom et verksted for digitale fartsskrivere og få

Display	Beskrivelse	Tiltak
		utstyret sjekket.
>4 1/2h? Påminnelse et kvarter igjen	Melding Sjåføren har 15 minutter igjen til grensen før lovlig sammenhengende kjøring på 4,5 timer blir overskredet.	Finn et passende sted å ta en pause i løpet av de neste 15 minuttene.
?▶1h påminnelse daglig hvile	Forvarsel En påminnelse for den daglige hvilen.	
?*6h påminnelse pause	Forvarsel En påminnelse om en pause iht. 6 t WTD-regelen.	
!▶1hh påminnelse ukentlig hvile	Forvarsel En påminnelse for den ukentlige hvilen.	
!LZx Sensor uaut. boks åpen	Feil Uautorisert åpning oppdaget. Relatert til bevegelsesføleren.	Dra innom et verksted for digitale fartsskrivere og få utstyret sjekket.
A→T? Service forvarsel	Melding Neste kalibrering, forvarsel.	Dra innom et verksted for digitale fartsskrivere og få utstyret sjekket.
!■ Sette inn et ugyldig kort	Advarsel Et kort som ikke er gyldig er satt inn i en skuff. Relatert til operatør.	Ta ut kortet som ikke er gyldig.
@0/0x Sjåfør får ikke åpnet skuff	Melding Det ble gjort et forsøk på å åpne skuffen mens bilen var i bevegelse. Relatert til operatør.	Stopp bilen. Kortskuffen kan bare åpnes mens kjøretøyet står i ro.
▼0x Skriver tom for papir	Melding Utskriften ble avbrutt fordi printerens er tom for papir.	Skift papir.
!@ slutt på 2-ukers kjøring	Advarsel Maks. 2-ukers kjøretid	
!* slutt på	Advarsel	

Display	Beskrivelse	Tiltak
ukentlig arbeid	Ukentlig arbeidstid er oppnådd iht. 60 t WTD-regelen.	
!@▶ slutt på daglig kjøretid	Advarsel Maks. daglig kjøretid	
!@ slutt på ukentlig kjøretid	Advarsel Maks. ukentlig kjøretid	
■→@ Stengetid ingen tast trykt	Melding fartsskriver venter på inn-signal.	Trykk på de riktige knappene og fullfør prosessen.
!▶lh tid for dagshvile	Advarsel Advarsel for start av dagshvile.	
!*6h tid for pause	Advarsel Ta en pause iht. 6 t WTD-regelen	Minimum pause 15 min
!▶lhh tid for ukeshvile	Advarsel Advarsel for start av ukeshvile.	
>4 1/2h Tid for pause	Melding Lengste lovlige sammenhengende kjøretid på 4,5 timer er ute.	
!@lll Uaut. bytte av føler	Feil Føleren er skiftet etter forrige paring. Relatert til bevegelsesføleren.	Dra innom et verksted for digitale fartsskrivere og få utstyret sjekket.
!A/z x Uaut. UU -åpning	Feil Fartsskriver enhetsboks har vært åpnet. Relatert til fartsskriveren.	Dra innom et verksted for digitale fartsskrivere og få utstyret sjekket.
?@ll 2- uke kjøretid	Forvarsel Maks. 2-ukers kjøretid	
?*l ukentlig arbeidstid	Forvarsel Ukentlig arbeidstid er snart oppnådd iht. 60 t WTD-	

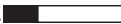
Display	Beskrivelse	Tiltak
	regelen.	
?@ ukentlig kjøretid	Forvarsel Maks. ukentlig kjøretid	
!@ UTC-justering ikke tillatt	Melding Det er ikke lov å justere UTC-tiden mer enn +/- 1 (ett) minutt i uken.	Hvis UTC-tiden i fartsskriver har avveket med mer enn 20 minutter, må den kalibreres av et verksted for digitale fartsskriver.
▼x▼ Utskrift avbrutt	Melding Utskriften er avbrutt.	Du behøver ikke gjøre noe mer.
▼✓▼ Utskrift fullført	Melding Utskriften er fullført.	Du behøver ikke gjøre noe mer.
xA UU internfeil	Feil fartsskriver har oppdaget en intern feil. Relatert til fartsskriveren.	Dra innom et verksted for digitale fartsskrivere og få utstyret sjekket.
!A→T Tid for service	Melding fartsskriver er ukalibrert.	Dra innom et verksted for digitale fartsskrivere og få utstyret sjekket.
Utskrift opptatt 	Melding Utskriften er i gang.	Vent til utskriften er ferdig. Trykk og hold inne tilbake-knappen for å avbryte utskriften

Utskriftseksempler

På de følgende sidene er det en rekke utskriftseksempler som kan velges fra **Skrive ut**-menyen

- Daglig utskrift (kort) **24 timers kort** (inkludert lokaltid).
- Daglig utskrift (VU) **24 timers kjøretøy** (inkludert lokaltid).
- Hendelser og feil (kort) **hendelseskort**.
- Hendelser og feil (VU) **hendelse bilenheten**.
- Kjøretidsinfo **kjøretidsinfo**
- Tekniske data **tekniske data**.
- For høy hastighet **for høy hastighet**.
- Kjørehastighet **kjørehastighet**.
- Turtall (o/min) **turtall**.
- Status D1/D2 **status D1/D2**.
- Ark for manuelle inntastinger **ark for manuelle inntastinger**.

Følgende er et eksempel på bekreftelse etter manuell inntasting.

- Bekreftelse manuell inntasting

Daglig utskrift (kort)

Denne utskriften viser alle aktiviteter som er lagret på sjåførkortet (eller medsjåførkortet) for valgte dato (lovpålagt). Det benyttes UTC-tid.

Displayet viser følgende (på andre linje):

24 t kort

1	06/03/2009 10:32 (UTC)
2	24h
3	Andersson
4	Richard
5	S /00007001106910 0 0
6	20/02/2012
7	A 1234567890ABCDEF
8	S /ABC 123
9	Stoneridge Electronics
10	900208R7.1/26R01
11	Johansson and Sons
12	T S / 0 0 0 1 1 6 0 0
13	T 23/09/2008
14	S / 0 0 0 1 2 3 0 0
	T 23/01/2009
15	06/03/2009 52
16	1
17	A S /ABC 123
18	0 km
19	08:55 00h01 00 08:56 00h01 00 08:57 01h25 00 10:22 00h01 00 10:23 00h09 00
20	1 km; 1 km
21	08:53 S 0 km 00h02 1 km 08h54 01h25 00h11 ? 00h00 10h30

1. Utskriftsdato og -tid.
2. Utskriftstype (24 t, kort).
3. Kortinnehavers etternavn.
4. Kortinnehavers fornavn.
5. Kortets og landets identifikasjonsnummer.
6. Sjåførkortets utløpsdato.
7. Understellsnummer (VIN).
8. Registrerende medlemsland og bilnummer, VRN.
9. Fartsskriverproduzent.
10. Fartsskriverdelenummer.
11. Verksted som utførte siste kalibrering.
12. Verkstedkortets nummer.
13. Dato for siste kalibrering.
14. Førrige kontroll av den inspiserte sjåføren.
15. Forespørselsdato og daglig kortbrukteller.
16. Skuffen der kortet ble satt inn
17. VRN, bilregistreringsnummer, for bilen der sjåførkortet ble satt inn.
18. Bilens kilometerstand da kortet ble satt inn.
19. Aktiviteter med sjåførkortet satt inn, starttid og varighet.
20. Kortuttak: Kilometerstand og kjørelengde etter siste kortinnstikk med kjørt kilometerstand.
21. Daglig sammendrag av aktiviteter.

Daglig utskrift (kort) fortsatt

For å gjøre det enklere å kontrollere aktivitetene på utskriften kan du velge lokal tid i stedet for UTC. Ellers inneholder utskriften den samme informasjonen.

Merk!

Teksten UTENFOR BESTEMMELSER indikerer at denne utskriften ikke samsvarer med noen bestemmelser.



▼ 26/11/2007 08:41 (●●)

*** OUT OF REGULATION ***

24h ▼ ●● UTC+01h00

○ Andersson
Richardson

●S /ABCD6789012345 1 1
31/12/2012

A 1234567890ABCDEF
S /123 A 23F

!XA

!11 27/02/2009 16:32
A S /ABC 123 93h41

X11 05/03/2009 15:20
X35 S /ABC 123 17h32

!11 05/03/2009 15:20
A S /ABC 123 17h32

X11 06/03/2009 08:55
X35 S /ABC 123 01h37

!11 06/03/2009 08:55
A S /ABC 123 01h37

!XA

X11 00 03/03/2009 09:15
X35 05h10

!11 00 03/03/2009 09:15
!11 05h10

!+ 01 03/03/2009 14:26
!08 (1) 48h53

X11 07 05/03/2009 15:20
X35 19h12

●S /00007001106910 0 0
●S /00007001106880 0 0

!11 07 05/03/2009 15:20
!11 19h12

●S /00007001106910 0 0
●S /00007001106880 0 0

22 ————

23 ————

24 ————

25 ————

26 ————

22. Siste fem hendelser og feil fra sjåførkortet.
23. Siste fem hendelser og feil fra bilenheten.
24. Kontrollsted.
25. Kontrollørens underskrift.
26. Sjåførrens underskrift.

Daglig utskrift (bilenheten)

Denne utskriften lister opp alle aktiviteter som er lagret i fartsskriver (VU) for valgt dato (lovpålagt). Det benyttes UTC-tid. Utskriften avhenger av følgende:

- Hvis ikke noe kort er satt inn, velg enten gjeldende dag eller en av de åtte siste dagene.
- Når et kort er satt inn, velg en dag som er lagret i fartsskriver, blant de høyst siste 28 dagene. Hvis det ikke er tilgjengelige data for den valgte datoen, vil utskriften ikke starte.

Displayet viser følgende (på andre linje):

24 timers kjøretøy

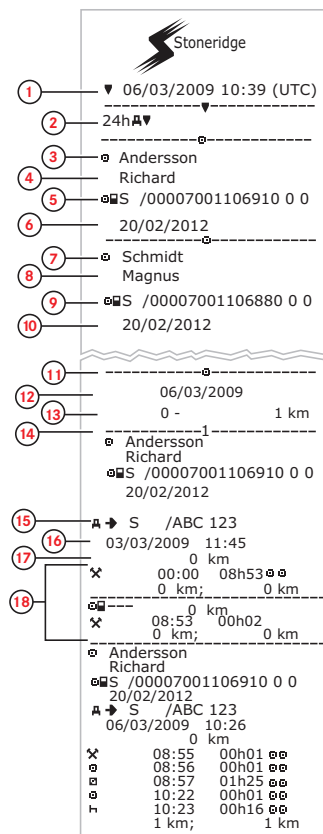

1. Utskriftsdato og -tid.
2. Utskriftstype (24 t, bilenhett).
3. Kortinnehavers etternavn (sjåfør).
4. Kortinnehavers fornavn (sjåfør).
5. Kortets og landets identifikasjonsnummer.
6. Sjåførkortets utløpsdato.
7. Kortinnehavers etternavn (sjåfør 2).
8. Kortinnehavers fornavn (sjåfør 2).
9. Kortets og landets identifikasjonsnummer.
10. Sjåfør 2-kortets utløpsdato.
11. Sjåførenes aktiviteter lagret i bilenhett per skuff i kronologisk rekkefølge.
12. Forespørselsdato.
13. Bilens kilometerstand kl. 00:00 og 24:00.
14. Sjåfør
15. Registrerende medlemsland og registreringsnummer på forrige bil som ble brukt.
16. Dato og klokkeslett da kortet ble tatt ut fra forrige bil.
17. Bilens kilometerstand da kortet ble satt inn.
18. Aktiviteter med starttid og varighet

Daglig utskrift (bilenheten) fortsatt

M=Manuelle inntastinger for sjåføraktiviteter.

For å gjøre det enklere å kontrollere aktivitetene på utskriften kan du velge lokal tid i stedet for UTC. Ellers inneholder utskriften den samme informasjonen.

Merk!

Teksten UTENFOR BESTEMMELSER indikerer at denne utskriften ikke samsvarer med noen bestemmelser.

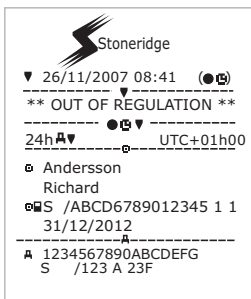

19	<pre> Schmidt Magnus S /00007001106880 0 0 20/02/2012 A → S /ABC 123 05/03/2009 14:40 0 km 00:00 08h53 0 km; 0 km ----- 0 km 08:53 00h02 0 km; 0 km Schmidt Magnus S /00007001106880 0 0 20/02/2012 A → S /ABC 123 06/03/2009 10:25 0 km 08:55 00h01 M 08:56 01h43 * 1 km; 1 km ----- 1 00h00 0 km 00h02 00h00 00h00 2 00h00 00h02 00h00 ----- Andersson Richard S /00007001106910 0 0 08:53 S 00h02 0 km 1km 08h54 01h25 00h16 10h37 ----- Schmidt Magnus S /00007001106880 0 0 08:53 S 00h00 0 km 1km 00h00 08h54 01h43 10h37 </pre>
20	
21	
22	
23	
24	
25	
26	

19. Sjåfør 2.
20. Registrerende medlemsland og registreringsnummer på forrige bil som ble brukt.
21. Dato og klokkeslett da kortet ble tatt ut fra forrige bil.
22. Bilens kilometerstand da kortet ble satt inn.
M= Manuell inntasting av sjåføraktiviteter.
* = Hvileperiode på minst en time.
23. Sammenndrag av perioder uten kort i sjåførskuffen.
24. Sammenndrag av perioder uten kort i sjåfør 2-skuffen.
25. Daglig sammenndrag av aktiviteter (sjåfør).
26. Daglig sammenndrag av aktiviteter (sjåfør nr. 2).

Hendelser og feil (kort)

Utskriften viser alle advarsler og feil som er lagret på kortet (lovpålagt). Det benyttes UTC-tid.

Displayet viser følgende (på andre linje):

hendelseskort

The diagram shows a card with the Stoneridge logo at the top. The card displays event and error logs. Numbered callouts (1-12) point to specific fields:

- 1: Date and time: 20/07/2007 09:48 (UTC)
- 2: Event type: XAV
- 3: Cardholder's last name: Andersson
- 4: Cardholder's first name: Richard
- 5: Card number: S /ABCD6789012345 1 1
- 6: Card expiry date: 31/12/2012
- 7: Card PIN: A 1234567890ABCDEF S /123 A 23F
- 8: Event log entry: !002 07/02/2007 06:24 !04 (10) 00h00 A 1234567890ABCDEF S /123 A 23F
- 9: Error log entry: XD03 07/02/2007 08:42 X35 00h00 A 1234567890ABCDEF S /123 A 23F
- 10: Event log entry: XA01 07/02/2106 06:24 X31 00h00 A 1234567890ABCDEF S /123 A 23F
- 11: Cardholder's signature field: [Signature]
- 12: Driver's signature field: [Signature]

1. Dato og klokkeslett.
2. Utskriftstype. (hendelser og feil, kort).
3. Kortinnehavers etternavn.
4. Kortinnehavers fornavn.
5. Kortets og landets identifikasjonsnummer.
6. Kortets utløpsdato.
7. Bilens registreringsnummer (VRN).
8. Liste over alle hendelser lagret i kortet.
9. Liste over alle feil lagret i kortet.
10. Kontrollsted.
11. Kontrollørens underskrift.
12. Sjåførens underskrift.

Hendelser og feil (bilenheten)

Utskriften viser alle advarsler og feil som er lagret i fartsskriver eller kjøretøyenheten (lovpålagt). Det benyttes UTC-tid.

Displayet viser følgende (på andre linje):

hendelse bil

The diagram shows a printout from a Stoneridge device. It contains three event records, each with a header line, a data line, and a VIN line. The records are separated by dashed lines. Callouts 1-12 point to various fields in the printout:

- 1: Date and time (20/07/2007 09:48 (UTC))
- 2: Event type (XAV)
- 3: Driver's name (Andersson)
- 4: Driver's name (Richard)
- 5: Vehicle identification number (VIN) (S /ABCD6789012345 1 1)
- 6: Registration number (VRN) (31/12/2012)
- 7: VIN (1234567890ABCDEF) and registration number (S /123 A 23F)
- 8: Event details (02 07/02/2007 06:24, 04 (10) 00h00, 1234567890ABCDEF, S /123 A 23F)
- 9: Event details (03 07/02/2007 08:42, 35 00h00, 1234567890ABCDEF, S /123 A 23F)
- 10: Event details (01 07/02/2106 06:24, 31 00h00, 1234567890ABCDEF, S /123 A 23F)
- 11: Event details (01 07/02/2106 06:24, 31 00h00, 1234567890ABCDEF, S /123 A 23F)
- 12: Event details (01 07/02/2106 06:24, 31 00h00, 1234567890ABCDEF, S /123 A 23F)

1. Dato og klokkeslett.
2. Utskriftstype. (hendelser og feil, bilenh.
3. Kortinnehavers etternavn.
4. Kortinnehavers fornavn.
5. Kortets og landets identifikasjonsnummer.
6. Sjøførerkortets utløpsdato.
7. Identifikasjon av bilen. Understallsnummer (VIN), registreringsland og bilnummer (VRN).
8. Liste over alle hendelser lagret i bilenheten.
9. Liste over alle feil lagret i bilenheten.
10. Kontrollsted.
11. Kontrollørens underskrift.
12. Sjøførens underskrift.

Informasjon om kjøretid

Denne utskriften lister opp informasjon om kjøretid.

Displayet viser følgende (på andre linje):

kjøretidsinfo

Merk!

Nr. 16 til 20: Disse oppsummeringslinjene skrives bare ut hvis det er advarsler i systemet.

Merk!

Nr.8: Spørsmålstegnet etter verdien indikerer at UKJENTE perioder er lagt til PAUSE/HVILE.

Linje	Ikone	Informasjon
1	▼	20/07/2007 09:48
2		(UTC+01:00)
3	⊖ ⊕ Σ	-----▼-----
4	⊖	Andersson
5		Richard
6	■ S	/ABCD6789012345 1 1
7		31/12/2012
8	▶	12/2/2011 19:24 [?]
9	1 ⊖	02h51
10	1	00h13
11	⊖ ▶	10h29 (>9h: 2)
12	→ H	12h24
13	⊖	
14	⊖	
15	⊖ ⊕ Σ	-----⊖ ⊕ Σ-----
16	! ⊖ ■	31/12/2012
17	! ■ †	12/04/2011
18	! ⊖ Σ	-----! ⊖ Σ-----
19	! ⊖ †	12/04/2011
20	! ⊖ †	12/12/2011

1. Dato og klokkeslett.
2. Viser forskjellen mellom UTC-tid og lokal tid.
3. Utskriftstype (sjåførens tidssammendrag).
4. Kortinnehavereens etternavn og fornavn
5. Identifikasjon av kortinnehaver
6. Utløpsdato for kort.
7. Sjøførens tidsoppsummering
8. Slutt på siste daglige/ukentlige hvileperiode.
9. Sjøførens sammenhengende kjøretid.
10. Sjøførens samlede pausetid.
11. Daglig kjøretid i parentes - antall ganger kjøretiden har oversteg 9 timer i løpet av gjeldende uke.
12. Tid igjen før sjåføren må begynne på daglig/ukentlig hvileperiode.
13. Ukentlig kjøretid.
14. To-ukers kjøretid.
15. Oppsummering sjåførkort.
16. Sjøførkortets utløpsdato.
17. Dato for neste obligatoriske nedlasting av sjåførkortet.
18. Kjøretøyrelatert (fartsskriver) tidssammendrag.
19. Dato for neste obligatoriske nedlasting fra fartsskriver.
20. Dato for neste obligatoriske kalibrering av fartsskriver.

Tekniske data

Denne utskriften er en liste over data som hastighetsinnstillinger, dekkdimensjon, kalibreringsdata og tidsjusteringer.

Displayet viser følgende (på andre linje):

Tekniske data

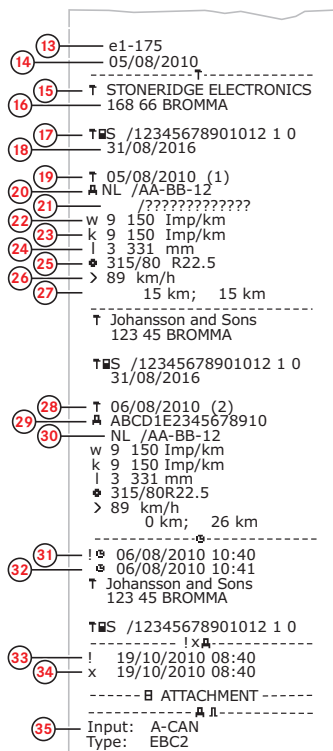

1. Dato og klokkeslett.
2. Utskriftstype. (tekniske data).
3. Korteierens ID.
4. Understallsnummer (VIN).
5. Bilnummer (VRN) og registreringsland.
6. Fartsskriverens produsent.
7. Fartsskriverens delenummer.
8. Fartsskriverens godkjeningsnummer.
9. Fartsskriverens serienummer, produksjonsdato, utstyrstype og produsentkode.
10. Produksjonsår.
11. Programvareutgave og installeringsdato.
12. Bevegelsesfølerens serienummer.
13. Bevegelsesfølerens godkjeningsnummer.
14. Dato for første montering av bevegelsesføler.
15. Verksted som har utført kalibreringen.
16. Verkstedets adresse.
17. Verkstedkortets identifikasjon
18. Verkstedkortets utløpsdato
19. Kalibreringsdato
20. Understallsnummer
21. Bilnummer og registreringsland.
22. Bilens egenskapskoeffisient.
23. Opptaksutstyrets konstant (faste verdi).
24. Faktisk dekkomkrets.
25. Dekkdimensjon.
26. Tillatt hastighetsinnstilling.
27. Gammel og ny kilometerstand.
28. Kalibreringsdato og hensikt.
29. Understallsnummer.
30. Bilnummer og registreringsland.
31. Gammel dato og tid. (Før tidsjustering)
32. Ny dato og tid. (Etter tidsjustering)
33. Tid for siste hendelse.
34. Tid for siste feildata.
35. Konfigurering av kilde nr. 2 Hvis den ikke vises, er kilde nr. 2 deaktivert.

For høy hastighet

Denne utskriften viser tilfeller av for høy hastighet sammen varigheten av den høye hastigheten og sjåførens navn.

Displayet viser følgende (på andre linje):

for høy hastighet

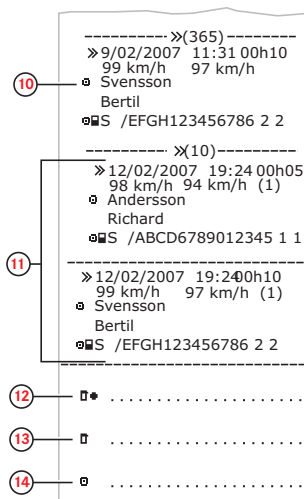
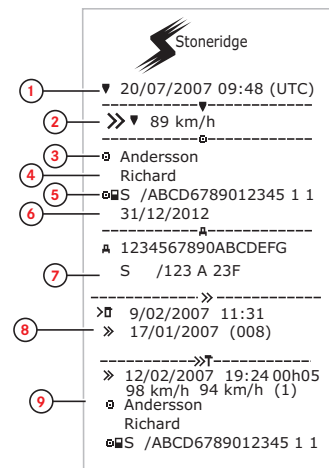

1. Dato og klokkeslett.
2. Utskriftstype. (for høy hastighet). Innstilling av hastighetsbegrener.
3. Kortinnehavers etternavn.
4. Kortinnehavers fornavn.
5. Kortets og landets identifikasjonsnummer.
6. Sjåførkortets utløpsdato.
7. Identifikasjon av bilen. Understellsnummer (VIN), registreringsland og bilnummer (VRN).
8. Dato og tid for siste kontroll av for høy hastighet.
9. Dato og tid for første forekomst av høy hastighet og antall ganger denne hendelsen har inntruffet. Første gangs for høy hastighet etter siste kalibrering.
10. De fem alvorligste fartsoverskridelsene de siste 365 dagene. Dato, klokkeslett og varighet. Topp- og gjennomsnittsfart. Identifisering av sjåfør og sjåførkort
11. De alvorligste fartsoverskridelsene de siste ti dagene. Dato, klokkeslett og varighet. Topp- og gjennomsnittsfart. Identifisering av sjåfør og sjåførkort
12. Kontrollsted.
13. Kontrollørens underskrift.
14. Sjåførens underskrift.

Kjørehastighet

Denne utskriften lister opp kjørehastigheten organisert i kronologisk rekkefølge i kjørehastighetsintervaller (km/t) for hver sjåfør.

Displayet viser følgende (på andre linje):

kjørehastighet

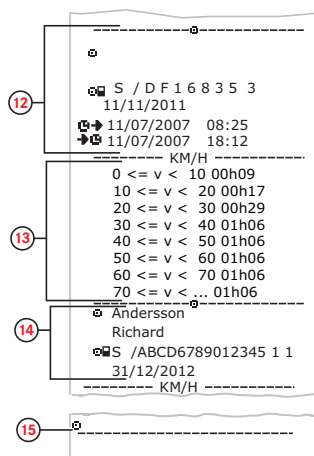
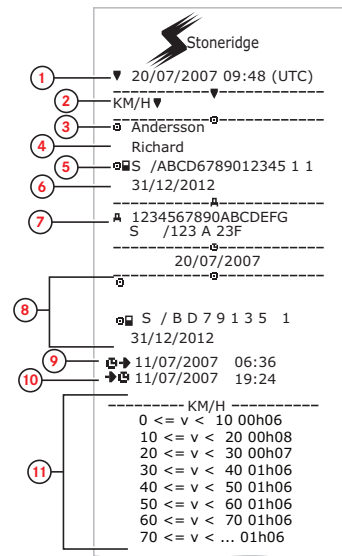

1. Dato og klokkeslett.
2. Utskriftstype. (Kjørehastighet).
3. Kortinnehavers etternavn.
4. Kortinnehavers fornavn.
5. Kortets og landets identifikasjonsnummer.
6. Sjåførkortets utløpsdato.
7. Identifikasjon av bilen. Understallsnummer (VIN), registreringsland og bilnummer (VRN).
8. Informasjon om tidligere sjåførere (i kronologisk rekkefølge).
9. Tidligere sjåførers startdato og klokkeslett.
10. Tidligere sjåførers sluttdato og klokkeslett.
11. Hastighetsintervaller og varighet.
12. Informasjon om tidligere sjåførere (i kronologisk rekkefølge).
13. Hastighetsintervaller og varighet.
14. Siste sjåførkort-informasjon.
15. Sjåførens underskrift.

Turtall (o/min)

Denne utskriften viser motorens turtall i intervaller i o/min med sjåførene i kronologisk rekkefølge.

Displayet viser følgende (på andre linje):

motorturtall

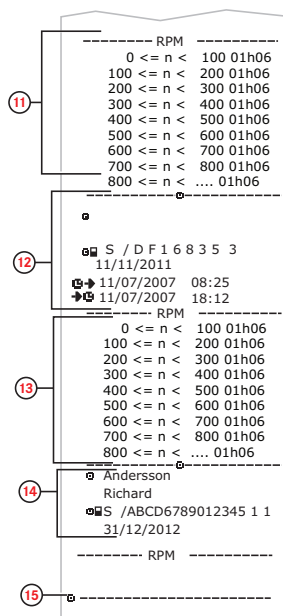
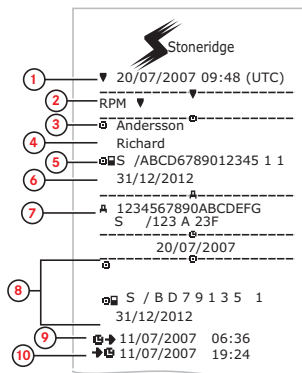

1. Dato og klokkeslett.
2. Utskriftstype. (motorturtall).
3. Kortinnehavers etternavn.
4. Kortinnehavers fornavn.
5. Kortets og landets identifikasjonsnummer.
6. Sjøførkortets utløpsdato.
7. Identifikasjon av bilen. Understallsnummer (VIN), registreringsland og bilnummer (VRN).
8. Informasjon om tidligere sjåfører (i kronologisk rekkefølge).
9. Tidligere sjåførers startdato og klokkeslett.
10. Tidligere sjåførers sluttdato og klokkeslett.
11. Hastighetsintervaller for turtall, og varighet.
12. Informasjon om tidligere sjåfører (i kronologisk rekkefølge).
13. Hastighetsintervaller for turtall, og varighet.
14. Siste sjåførkort-informasjon.
15. Sjøførens underskrift.

Status D1/D2

Denne utskriften viser endringer i status for de bakre kontaktene (D1 og D2). Utgangene fra de bakre kontaktene er bedriftstilpassede.

Displayet viser følgende (på andre linje):

status D1/D2

Stoneridge

1 20/07/2007 09:48 (UTC)

2 STATUS 1/2

3 Andersson

4 Richard

5 S /ABCD6789012345 1 1

6 31/12/2012

7 A 1234567890ABCDEFG

S /123 A 23F

8 15/07/2007

STATUS 1/2

STATUS	D1	D2	TIME
1	0		
0	0	00:00:48	
0	1	00:01:36	
1	0	00:04:48	
0	1	00:08:48	
1	1	00:13:52	
0	1	00:17:36	
1	0	00:21:36	
1	1	00:25:52	

9

10

1. Dato og klokkeslett.
2. Utskriftstype. (Status D1/D2).
3. Kortinnehavers etternavn.
4. Kortinnehavers fornavn.
5. Kortets og landets identifikasjonsnummer.
6. Sjåførkortets utløpsdato.
7. Identifikasjon av bilen. Understallsnummer (VIN), registreringsland og bilnummer (VRN).
8. Valgt dato for utskrift.
9. Endringer i status for tilkoplingene og tidsstampelet.
10. Sjåførens underskrift.

Ark for manuelle inntastinger

Dette er et utskriftsark for håndskrevne data.

Displayet viser følgende (på andre linje):

ark for manuelle
inntastinger

The diagram shows a parking ticket receipt from Stoneridge. It is divided into several sections by dashed lines. Eight red circles with numbers 1 through 8 are placed to the left of the receipt, with lines pointing to specific fields:

- 1: Date and time: 26/11/2007 07:41 (●●)
- 2: Location and time zone: MO UTC+01h00
- 3: Cardholder name: Andersson Richard
- 4: Vehicle identification: S /ABCD6789012345 1 1 31/12/2012
- 5: Card number and date: A 1234567890ABCDEFG S /123 A 23F 23/11/07 08:41
- 6: A grid of 6 rows and 2 columns of checkboxes, each with a small icon to its left.
- 7: Card number and date: → A 23/11/07 16:23
- 8: A small square icon.

1. Dato og klokkeslett (lokal tid).
2. Utskriftstype (manuelle inntastinger).
3. Kortinnehaverens navn og identifikasjonsnummer.
4. Identifikasjon av bilen. Understallsnummer (VIN), registreringsland og bilnummer (VRN).
5. Tidspunkt da kortet ble tatt ut.
6. Manuelle inntastinger med varighet.
7. Tidspunkt da kortet ble satt inn.
8. Sjøførens underskrift.

Data og spesifikasjoner

DDS-beregninger og -begrensninger

DDS gjør en *besteinnsats*-utregning for å støtte sjåfører og flåter i samsvar med forskrift (EC) 561/2006. Stoneridge kan ikke holdes ansvarlig for feil eller mangler på denne funksjonen.

Generelt tar DDS med følgende i beregningen i sine interne beregninger:

- Aktivitet på sjåforkortet.
- Generelle krav i forskrift (EC) 561/2006 til kjøretid, pauser, hviler og kalenderuker.
- Krav i arbeidstidsdirektivet 2002/15/EF.
- Inkluderer beregning for reisetid med ferje/tog.
- Klokkeslettet til den interne VU-klokken, i UTC-tidssonen.

Dataene som presenteres av DDS kan i enkelte tilfeller avvike fra forskriften sier, eller hvordan de tolkes av enkelte

kontrollpersoner, særlig i (men ikke begrenset til) noen spesielle tilfeller:

- Perioder med blandet kjøring mellom analoge og digitale fartsskrivere, med nye sjåforkort, uten sjåforkort, der relevante data kan mangle på sjåforkortet.
- Ekstremt hyppige aktivitetsendringer.
- Feil på sjåforkort.
- Enkelte tilfeller av kjøring utenfor område eller spesielle forhold.
- Kjøring utenfor EU AETR-land.
- Internasjonal turbusskjøring der 12-dagers unntaket gjelder.
- Andre unntak der forskrift (EC) 561/2006 ikke gjelder.
- Bruk av kompenserende ukeshvil.
- Enkelte kombinasjoner av redusert og vanlig ukeshvil som begynner og slutter i hver sin kalenderuke.
- Valgfri bruk av TILGJENGELIGHET-aktivitet for pauser.
- Store avvik i tidsjustering mellom kjøretøyenheter der sjåforkortet har vært satt inn.

- Ved bruk av flere sjåfører der sjåfører har startet sin daglige arbeidsperiode til forskjellige tider.

DDS i detaljer

Denne tabellen viser hva DDS dekker og ikke.

Type	Støtte JA/NEI
Daglig kjøretid 4,5 + 4,5t	JA
Utvidet kjøretid 10t	JA
Antall utvidede kjøretidsperioder i løpet av en 2-ukers periode	JA
Daglig pause på 45 min	JA
Delt pause 15-30 min.	JA
Dagshvile 11t	JA
Redusert dagshvile 9t	JA
Dele opp dagshvile 3+9t	JA
Antall reduserte dagshviler siden forrige ukeshvil (maks 3)	JA
Maks. intervall mellom dagshviler (24t med én sjåfør)	JA
Ukentlig kjøretid 56t	JA
2-ukers kjøretid på 90t	JA
Ukeshvil 56t	JA
Redusert ukeshvil 24t	JA
Maks. intervall (144t siden slutt)	JA
Tildeling til en uke	JA
Flere sjåførere	JA
Vanlige/reduerte hviler i en toukers periode (1+1)	JA

12-dagers unntak for internasjonale busstransporter.	NEI
Kompenserende ukeshvil.	NEI
Arbeidstidsdirektiv.	JA
Avbryting av dagshvil for ferje/tog, f.eks. for å kjøre på eller av en ferje eller et tog	JA
AETR-spesifikke regler	NEI

Merk!

Alle beregninger er basert på fastsatte uker i UTC-tid, ikke i lokaltid.

Sertifisering og godkjenning

Fartsskriveren er godkjent for bruk i EU og sertifisert iht. ITSEC "nivå E3 høyt" i samsvar med EUs lovgivning.

Typegodkjenningsnummer: e5-0002.

Unngå høy spenning

Bryt strømtilførselen til fartsskriveren hvis du har tenkt å gjøre flere startforsøk med startkabler.

Du finner mer informasjon om hvordan du kobler fra strømmen til fartsskriveren, i kjøretøyets instruksjonsbok.

Det kan hende fartsskriveren må recalibreres hvis strømmen har vært brutt.

Merk!

Høy spenning kan føre til permanent skade og feil på fartsskriverens elektroniske komponenter. Garantien gjelder ikke hvis fartsskriveren skades på denne måten.

Data lagret i fartsskriveren

Fartsskriveren registrerer og lagrer forskjellige data:

- Sjåforkortdata, unntatt forekortdata
- Advarsler og funksjonsfeil i tilknytning til fartsskriveren og sjåfør-, selskaps- og verkstedkort.
- Informasjon om bilen, data fra kilometertelleren og detaljert hastighet i 24 timer.
- Tukling med fartsskriveren.
- Kjørehastigheten lagres hele tiden.

Merk!

For stor fart i mer enn ett minutt blir lagret i fartsskriveren.

Data ved innsetting og uttak

Data lagret i hvert sjåførkort:

- Kortinnehaverens etternavn og fornavn.
- Førerkortets nummer, kortets utstederland og kortets utløpsdato.
- Dato og klokkeslett når sjåførkort settes inn og tas ut.
- Kilometerstand ved innsetting og uttak av sjåførkort.
- Bilens registreringsnummer og registreringsland.
- Tidspunkt for uttak av kortet fra siste bil hvor sjåførkortet ble satt inn.
- I hvilken skuff sjåførkortet er satt inn.
- Angivelse av om det er aktiviteter som er tastet inn manuelt.
- Sjåførens valg av språk i fartsskriveren.

Sjåførens aktivitetsdata

Data lagret for hver dag og endring i sjåførens aktivitet:

- Kjørestatus: Alene eller del av mannskap.
- Kortsuffen som brukes i fartsskriveren.
- Kort som er satt inn eller ikke satt inn på tidspunktet for skifte av aktivitet.
- Sjåførens aktivitet.
- Dato og klokkeslett for skifte av aktivitet.

Andre data.

Andre data lagret i fartsskriveren:

- Detaljert kjørehastighet.
- For høy hastighet i minst 1 minutt.
- Bedrifts- og verkstedhendelser

Data lagret i kortet

Sjåførkortet er unikt for hver sjåfør, og identifiserer således kortinnehaveren. I tillegg lagrer kortet forskjellige data:

- Kjøretid, aktiviteter og kjørelengde.
- Informasjon om sjåførens førerkort.
- Noen advarsler og feilfunksjoner.
- Registreringsnummeret (VRN) for biler som sjåføren kjører.
- Kontroller utført av myndighetene.

Data lagres automatisk på kortet når det er behov for det. Når det er to sjåfører involvert, lagres data for både sjåfør nr. 1 og 2 på respektive kort.

Merk!

Normalt kan sjåførkortet lagre data i minst 28 dager Etter dette overskrives de eldste dataene, og nye lagres.

Data ved innsetting og uttak

Data som lagres for hver dag og bil:

- Dato og klokkeslett for første innsetting og siste uttak av sjåførkort.
- Kilometerstand ved første innsetting og siste uttak av sjåførkort.
- Bilens registreringsnummer og registreringsland.

Sjåførens aktivitetsdata

Data lagret for hver dag og endring i sjåførens aktivitet:

- Data og daglig kortbrukteller.
- Sjåførkortinnehaverens totale kjørelengde.
- Kjørestatus kl. 00:00 eller når kortet settes inn, enkeltsjåfør eller del av mannskap.
- En registrering av hvert skifte av kjøreaktivitet.
- Kjørestatus: sjåfør eller sjåfør 2.
- Kortskuffen som brukes i fartsskriveren.
- Kort som er satt inn eller ikke satt inn på tidspunktet for skifte av aktivitet.
- Sjåførens aktivitet.
- Dato og klokkeslett for skifte av aktivitet.

Elektromagnetisk kompatibilitet

Fartsskriveren oppfyller kravene i UNECE-forskrift nr. 10, revisjon 03, godkjenningnr. No 03126 når det gjelder elektromagnetisk kompatibilitet.

Fartsskriver-versjon

Digital fartsskriver SE5000 Rev 7.6.

Driftstemperatur

–25 °C til +70°C

Utgave for farlig last i samsvar med ADR: –25 °C til +65 °C.

ADR-fartsskriver

Biler som frakter farlig gods

ADR-utgaven av fartsskriveren er godkjent for bruk i biler som frakter farlig gods. Den skiller seg fra standard-fartsskriveren ved at den har eksplosjonsvern og er sertifisert i samsvar med EU-direktiv 94/9/EC.

TÜVs (Technischer Überwachungs Verein) testsertifikatnummer: ATEX 2507 X, med tilsvarende tillegg.

Merk!

ADR-fartsskriverens eksplosjonsvern er bare garantert når bilen står stille og batteri-isolasjonsbryteren er åpen.

ADR-fartsskriveren

På ADR-fartsskriveren blir noen funksjoner straks koblet ut når tenningen slås av:

- Kortsukker kan ikke åpnes.
- Utskrifter er ikke mulig.
- Bakgrunnsbelysning av knapper og display slås av.

Merk!

ADR-fartsskriveren går over i strømsparemodus straks etter at tenningen er slått av.

For at ADR-fartsskriveren skal være fullt operativ, må tenningsnøkkelen være i posisjon nøkkel på eller tenning på, avhengig av bilmerke.

Synlige forskjeller

Det er følgende synlige forskjeller på en standard fartsskriver og en ADR-fartsskriver:

1. **Ex**-symbol på fronten av fartsskriveren.
2. Klassifisering av ADR
3. TÜV-testsertifikat nummer

Kontakt Stoneridge

Du må gjerne komme med alle slags spørsmål og forslag om fartsskriveren og veiledningen til et av våre salgskontorer, som er oppført under.

Storbritannia

Stoneridge Electronics Ltd
Charles Bowman Avenue
Claverhouse Industrial Park
Dundee DD4 9UB, Skottland
Storbritannia

Telefon: +44 (0)1382 866 400
Faks: +44 (0)1382 866 401
E-post: amsales@stoneridge.com

Frankrike

Stoneridge Electronics France
Z.I St. Etienne
F-64100 Bayonne
Frankrike

Telefon: Tlf. +33 (0)5 59 50 80 40
Faks: Tlf. +33 (0)5 59 50 80 41
E-post: france.amsales@stoneridge.com

Tyskland

Stoneridge Aftermarket GmbH
Talweg 8
D-75417 Mühlacker-Lomersheim
Tyskland

Telefon: +49 7041 9695-10
Faks: +49 (0)7041 9695-55
E-post: infode@stoneridge.com

Italia

Stoneridge Electronics s.r.l.
Viale Caduti nella Guerra di Liberazione,
568
00128 Roma
Italia

Telefon: +39 06 50 78 07 87
Faks: +39 06 50 89 001
E-post: italy.amsales@stoneridge.com

Nederland

C.A.S.U. - Utrecht b.v.
Ravenswade 118
NL-3439 LD Nieuwegein
Nederland

Telefon: +31 (0)30 288 44 70
Faks: +31 (0)30 289 87 92
E-post: info@casuutrecht.nl

Spania

Stoneridge Electronics España
Avda. Severo Ochoa 38
Pol. Ind. Casa Blanca
28108 Alcobendas
Madrid
Spania

Telefon: +34 91 662 32 22
Faks: +34 91 662 32 26
E-post: spain.amsales@stoneridge.com

Sverige

Stoneridge Nordic AB
Gustav III:s Boulevard 26
SE-169 73 Solna
Sverige

Telefon: +46 (0)8 154400
Faks: +46 (0)8 154403
E-post: info@stoneridgenordic.se

Register

A

ADR

ADR-utgaven av fartsskriveren	86
Spesielle funksjoner	86
TÜV certificate	86
Aktiviteter	14, 17
Arbeid	14, 17

B

Bevegelsesføler (føler)	9
Bilenhet (fartsskriver)	8
Bilens registreringsnummer (VRN)	30

D

DDS	28, 45, 82-83
Display	29

E

Endre Aktivitet ved stillstand	14
---	----

klokkeslett	29
manuell inntasting	19
Språk	28

F

Fartsskriver	8
Føler	9

G

Godkjenning	83
-------------------	----

H

Hvile	14, 17
-------------	--------

I

Innebygd test	54
Innstillinger	47
Bedrift	43
Sjåfør	27
Inverter skjerm bilde	30

K

Kjøring	14-15
---------------	-------

Klokkeslett	29
-------------------	----

Knapper

Arrow down	9
Arrow up	9
OK (confirm)	9
Sjåfør 1 (1)	8
Sjåfør 2 (2)	8
Tilbake	9
Kontakt Stoneridge	1, 87
Kontrollhåndbok	2
Kortskuffer (1= sjåfør, 2 = sjåfør nr. 2)	8

M

Manuelle inntastinger	14, 17
Menyer	14

P

Papir	31
Printer	8

S

Sertifisering	83
Sikkerhet	1

Sjåførvisning, se display	8
Skuffer (1= sjåfør, 2 = sjåfør nr. 2) .	8
Språk	28
Startland, se steder	17
Steder	17
Strømsparemodus	30

T

Tilgjengelig	14, 17
--------------------	--------

U

Udokumentert tid	17
Utskrift	32
Utskriftsmeny	68

V

Verkstedhåndbok	2
-----------------------	---

W

WTD	43, 47
-----------	--------



Stoneridge Electronics Ltd

Charles Bowman Avenue
Claverhouse Industrial Park
Dundee DD4 9UB, Scotland

Tel: +44 (0)1382 866 400
Fax: +44 (0)1382 866 401
E-mail: amsales@stoneridge.com

www.stoneridge-electronics.com

