

Ökumanns- og fyrirtækishandbók

SE5000-8 Smart Tachograph

STONERIDGE - GÆTT AÐ ÖLLUM ÞÁTTUM

www.stoneridgeelectronics.com

www.SE5000.com

Velkomin

Kærar þakkir fyrir að velja SE5000-8 Stoneridge Smart Ökuriti.

Við hjá Stoneridge trúum því að við getum gert líf þitt sem ökumaður eða eigandi bílaflota auðveldara. SE5000-8 Ökuriti ökuritinn þinn hefur verið hannaður með þetta í huga, með eiginleikum eins og einföldum valmyndarvalkostum, niðurhali með miklum hraða og getu til fjarniðurhals.

Þessi handbók

Notaðu þessa handbók til að kynna þér hvernig nota á ökuriti ökuritann (Ökutækiseiningu, VU), til að fá sem mest út úr notkun hans. Handbókin beinist bæði að ökunönnum og fyrirtækjum bílaflotaeigenda með ökutæki þar sem ökuriti ökuriti er uppsettur.

Handbókin samanstendur af þremur hlutum:

- **Hluta ökumanns** með upplýsingum fyrir ökumanninn.
- **Hluta fyrirtækis** með upplýsingum fyrir fyrirtækið sem á ökutækið.

- **Tilvísunarhluta** með viðbótarupplýsingum sem notaðar eru til uppflettingar.

Við mælum með að allir notendur lesi **Hluta ökumanns** til að byrja með. Það veitir þér nægar upplýsingar til að byrja að nota ökuriti ökuritann. Sem fyrirtækiseigandi verður þú einnig að lesa **Hluta fyrirtækis** til að skilja skyldur þínar. Síðan getur þú notað **Tilvísunarhlutann** til að fletta upp sérstökum ítaratriðum á meðan þú notar ökuriti ökuritann.

Breytingar

Stoneridge Electronics áskilja sér rétt til að innleiða breytingar á hönnun, tækjabúnaði og tæknilegum eiginleikum hvenær sem er. Þar af leiðandi getur þú ekki byggt neinar kröfur á gögnum, skýringarmyndum eða lýsingum í þessari handbók.

Höfundarréttur

EKKI MÁ ENDURPRENTA, ÞÝÐA, EÐA Á ANNAN HÁTT ENDURSKAPA ÞESSA HANDBÓK, AÐ HLUTA EÐA Í HEILD, ÁN SKRIFLEGRAR HEIMILDAR FRÁ Stoneridge Electronics AB.

Öryggi við notkun

Hætta á slysi!

Aðeins skal nota ökuriti ökuritann þegar ökutækið er kyrrstætt. Ef þú ert að fást við ökuritann á meðan þú ekur getur það dregið athygli þína frá umferðinni og þú getur valdið slysi.

Upplýsingar um internet

Finna má frekari upplýsingar um Stoneridge SE5000-8 Smart Tachograph og um Stoneridge Electronics Ltd á:

www.stoneridgeelectronics.com

Ekki opna húsið

ökuriti ökuritanum hefur verið komið fyrir af viðurkenndu starfsfólki.

Aldrei má opna hús ökuriti ökurita. Ekkert fikt við, eða breytingar á ökuriti ökuritakerfinu eru heimiláðar. Fiktmiði er staðsettur inni í prentarahúsinu. EKKI MÁ RÍFA FIKTMIÐA Í SUNÐUR.

Hérna geturðu séð hvar fiktmiðinn er staðsettur og hvernig hann lítur út þegar hann er ósnertur.

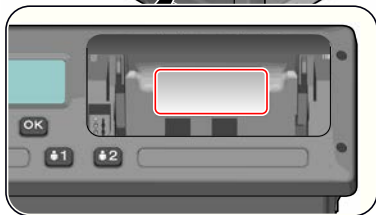

Fiktmiði gæti litið svona út.



Ath.!

Einstaklingar sem breyta þessum búnaði án heimildar eru að fremja refsivert brot, með hliðsjón af löggjöf í því landi sem við á.

Önnur skjöl

Fyrir utan þessa Ökumanns- og fyrirtækishandbók eru nokkur önnur skjöl sem innihalda upplýsingar um ökuríti ökuritann.

- **Hraðleiðarvísir ökumanns** - Veitir snöggar upplýsingar um hvernig meðhöndla eigi ökuríti ökuritann sem ökumaður.
- **Hraðleiðarvísir fyrirtækis** - Gefur þér sem eiganda flotans snögga

leiðsögn um hvernig nota eigi ökuríti ökuritann.

- **Verkstæðishandbók** - Inniheldur upplýsingar fyrir vottuð verkstæði ökuríti. Þessar upplýsingar eru einungis afhentar verkstæðum sem staðist hafa þjálfunaráætlun Stoneridge.
- **Eftirlitshandbók** - Inniheldur upplýsingar fyrir eftirlitsvaldið um hvernig framkvæma skuli eftirlit með ökuríti ökuritanum og aðstæðum ökumannsins.

Efnisyfirlit

Velkomin	1	Núverandi hraði	10	Val á athöfn	18
Þessi handbók	1	Tími eftir í akstri	11	Tilskipun um vinnutíma (WTD)	20
Breytingar	1	Tími eftir af hvíld	11	DDS í uppstillingu ökumanns	20
Höfundarréttur	1	Ökumaður 1 og ökumaður 2	11	Byrjað að aka með DDS	20
Öryggi við notkun	1	Alheimsdagsetning og tími	11	Tími eftir í akstri	20
Upplýsingar um internet	1	Dagsetning og tími á		Viðvörðun og forviðvörðun	20
Ekki opna húsið	1	núverandi stað	11	Tekið hlé	21
Önnur skjöl	2	Ferja/lest	11	Þegar degi er að ljúka	21
Efnisyfirlit	3	Vinnutími	12	Vikuleg aksturstímamörk	21
Ökumannshluti	7	Valmyndir	12	Tímamörk dagatals	21
SE5000-8 Smart Tachograph	8	Hvernig eru athafnir skráðar?	12	Ferð með ferju eða lest	22
Kortaskúffur	8	Handskráðar athafnir	12	Virkja skilyrðið ferja/lest	22
Prentaraspjald	8	Áður en þú byrjar að aka	14	Virkja skilyrðið ferja/lest	22
Hnappar	8	Settu í kort	14	Akstur utan gildissviðs	23
DSRC	9	Þegar degi lýkur	15	Meira um tíma eftir í akstri	23
Skjámynd	9	Smella út (Taka úr)		DDS - útreikningar og	
Hreyfingaskynjari	9	ökumannskorti	15	takmarkanir	24
Samþætting mælaborðs	9	Gögn vistuð á kortinu	15	Viðverutími	24
Mismunandi skjáyfirlit	10	Uppstilling fyrir tvo ökumenn	15	Í DDS-útreikningum	24
KVEIKT á skjáyfirlitum í DDS	10	Upphafs- og endastaðir	15	Í WTD-útreikningum	24
SLÖKKT á skjáyfirlitum í DDS	10	Við ísetningu korts	16	Valmyndin UPPL.	24
Sjálfgafið yfirlit	10	Handvirkar færslur	16	Hvernig á að opna valmyndina	
		Breyta handvirkri færslu	18	UPPL.	25
		Hreinsa allar færslur	18	Dagatalstími eftir í hvíld	25

Uppsafnaður aksturstími	Útprentanir	eða niðurhal
ökumanns 1/2	Útprentun gagna	Vistuð gögn á fyrirtækiskorti ..
Tími til að hlaða niður og	Skipt um pappírshúllu	Ökuriti Vistuð athafnagögn
stillta	Fyrirtækishluti	fyrirtækis
Endurskoðuð útgáfa	Skoðun fyrirtækis	Fyrirtækisstillingar
GNSS-staðsetning	Halda skrá	Sýna niðurbalsferli
Fyrirtæki innlæst.	Stenst ekki skoðun	WTD KVEIKKT/SLÖKKT
Stillingar ökumanns	Skoðun á verkstæði	D8 gagnasnið
Breyta tungumáli	Gögn innlæsingar/útlæsingar ..	Stilla athöfn þegar svisslykill er
KVEIKT/SLÖKKT á DDS-	Ökutækið selt	á/af
kynningu	þegar fyrirtækiskort er sett í. ...	Stilla tímalokun fyrir handvirkar
KVEIKT/SLÖKKT á DDS-	Annað fyrirtæki læst inni	færslur
viðvörðunum	Innlæst gögn	Stilla skráningarnúmer
Breyta staðartíma	Útlæst gögn	ökutækis
Nýtingartími dagsljóss	Hala niður- hvers vegna?	DDS Settings
Samþykki bílstjóra að flytja út	Búnaður	Tafla með öllum DDS-stillingum 38
persónuleg gögn	Verklag við niðurhal	DDS Skjár
Snúa við litum á skjánum	Halda skrá	WTD-stillingar
Skoða skráningarnúmer	Vottorð - ef ekki niðurhalanlegt 35	Tilvísunarhluti
ökutækis	Hlaðið niður með	Tákn
Orkusparnaðarstilling	stjórnunarkorti	Samsetningar tákna
Umhirða ökurita	Fyrirtækiskort	Tiltæk tungumál
Umhirða korta	Gögn geymd við inn-/útlæsingu 36	Tiltæk lönd
Kort skemmt, týnt eða stolið ..		

Innbyggð prófun	47	Nánar um DDS	81
Önnur próf	49	Vottun og samþykki	82
Skjáskilaboð	50	Forðastu háspennu	82
Dæmi um útprintun	63	Gögn vistuð í ökuritanum	
Dagleg útprintun (kort)	64	Ökuriti	82
Dagleg útprintun (kort)		Innsetning og fjarlæging	
framhald	65	gagna	82
Daglegt útprintun (VU) (1/3) ..	66	Aðgerðargögn ökumanns ...	83
Daglegt útprintun (VU) (2/3) ..	67	Önnur gögn	83
Daglegt útprintun (VU) (3/3) ..	68	Gögn vistuð á kortinu	83
Atburðir og bilanir (kort)	70	Innsetning og fjarlæging	
Atburðir og bilanir (VU)	71	gagna	83
Uppl. aksturstíma	72	Aðgerðargögn ökumanns ...	84
Tæknilegar upplýsingar	73	Rafsegulsviðssamhæfni	84
Hraði of mik.	75	Ökuriti útgáfa	84
Hraðakstur áfram	76	Notkunarhitastig	84
Hraði ökutækis	77	ATEX Ökuriti	85
Snúningshraði hreyfils		Ökutæki sem flytja hættulegan	
(sn./mín.)	78	farm	85
Staða D1/D2	79	ATEX Ökuriti	85
Örk fyrir handvirka færslu	80	Sýnilegur munur	85
Gögn og tæknistaðlar	81	Hafa samband við Stoneridge ...	87
DDS - útreikningar og		Atriðaskrá	88
takmarkanir	81		

Ökumannshluti

Ökumannshlutinn inniheldur eftirfarandi:

- **SE5000-8 Smart Tachograph-** kynningu á því hvað þú getur séð á SE5000-8 Smart Tachograph, kortaskúffu, prentaraspjald, hnappa og mismunandi skjámyndir. Og að lokum eru gefnar upplýsingar um hvernig athafnir eru skráðar.
- **Áður en þú hefur akstur** - upplýsingar um þá meðhöndlun ökurita sem tíðust er.
- **Við ísetningu korts** - Lýsir hvernig handvirkar færslur eru framkvæmdar.
- **Stillingar ökumanns** - Þessi hluti inniheldur allar stillingar sem tiltækar eru ökumanninum.
- **Ökumannskort** - hvernig setja á í og taka úr kort.
- **Útprintanir** - hvernig meðhöndla á innbyggða prentarann.

SE5000-8 Smart Tachograph

Þetta er stutt kynning á því sem þú getur séð af ökuriti. Teikningin að neðan sýnir hvað sést þegar þú t.d. kemur inn í ökutækið og snertir einhvern takka á ökuriti ökuritanum. Venjulega er ökuriti ökuritinn í hvíld og sýnir engar upplýsingar í skjáglugganum, en ef einhver hnappur er snertur vaknar hann.

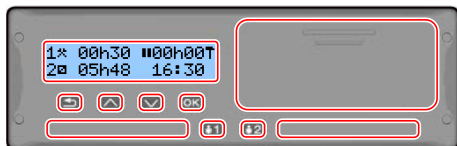

ökuriti kallast einnig Ökutækjæðning (VU). Til viðbótar við ökuriti ökuritan er hreyfiskynjari festur við ökutækið og ökuritan Ökuriti. Lestu meira um skynjarann og samþættingu við ökutækið undir **Hreyfingaskynjari** á bls. 9 og **Samþætting mælaborðs** á bls. 9.

Kortaskúffur

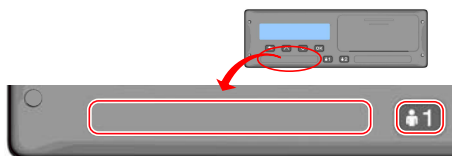

Það eru tvær kortaskúffur þar sem þú setur ökumannskortið þitt inn.

- **Skúffu 1** er stjórnað með hnappinum merkt **1** og er notað fyrir núgildandi ökumannskort.
- **Skúffu 2** er stjórnað með hnappinum nr. **2** og er notað fyrir kort aðstoðarökumanns.
- **Opna og Loka** skúffunum:
 - **Til að opna** - Ýttu á hnappinn og haltu honum þar til skúffan opnast.
 - **Lokaðu** skúffunni með því að ýta henni varlega inn.

Prentaraspjald

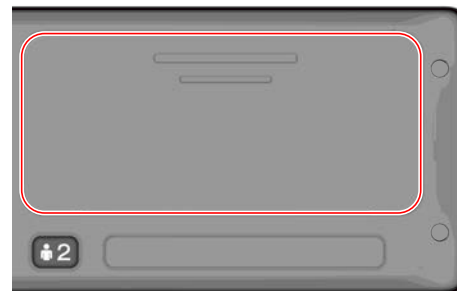

Aftan við prentaraspjaldið er prentari sem inniheldur pappírshylki með pappírskrúllu. Prentarinn er t.d. notaður til að gera prentaðar skrár af upplýsingum sem vistaðar eru í ökuriti ökuritanum. Prentaði pappírinn kemur út um litla opið neðan á prentaraspjaldinu.

Hnappar

- ➡ **Til baka**
 - Færir til baka í valmynd
 - Snýr aftur í venjulegan skjá (ýta endurtekið)

- ▲ **Ör upp**
 - Færir upp í valmynd eða yfirlitum
 - Eykur gildi
 - Skiptir á milli valkosta
- ▼ **Ör niður**
 - Færir niður í valmynd eða yfirlitum
 - Minnkar gildi
 - Skiptir á milli valkosta
- OK **OK**
 - Opnar valmyndina
 - Staðfestir val
 - Færir lárétt á valmyndinni
 - Hreinsar skilaboð eða viðvörðun

DSRC

DSRC er eining sem er aðskilin frá ökutækjaeiningunni og er notuð til að gera athuganir í vegakannti með örbylgjusamskiptum.

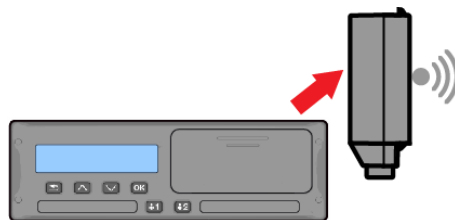

Skjámynd

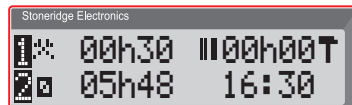

Skjárinn er, eins og allar aðrar skjáeiningar, notaður á margvíslegan hátt:

- Í grunninn er skjárinn notaður til að sýna upplýsingar.
- Ásamt með hnöppunum fjórum (ekki tölusettu hnöppunum) er skjárinn notaður til að fletta gegnum valmyndarkerfið.
- Skjárinn er einnig notaður sem svörun þegar upplýsingar eru færðar inn í ökuriti ökuritann eða stillingum breytt.

Hreyfingaskynjari

Hreyfingaskynjarinn, eða aðeins skynjarinn, flytur merki um hreyfingu frá ökutækinu til Ökuriti ökuritans. Þetta er hluti af uppsetningu Ökuriti ökuritans og má ekki fíka við hann. Allar tilraunir til að fíka við skynjarann eða skynjarasnúruna er skráðar í ökuritann Ökuriti.



Sambætting mælaborðs

Sum ökutæki geta birt sumar upplýsingar Ökuriti ökuritans á sambættum skjá. Hér eru dæmi um þær tegundir upplýsinga sem hægt er að birta:

- Hraði
- Akstursvegalengd
- Uppsafnaður daglegur aksturstími
- Uppsafnaður aksturstími
- Skilaboð, viðvaranir og bilanir.

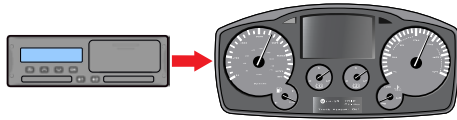

- Tími eftir í hvíld
- Ferja/lest**

* Ef virkjuð, sjá DSS-kaflana fyrir nánari upplýsingar.

** Ef virk, sjá DSS-kaflana fyrir nánari upplýsingar.

Mismunandi skjáfirilt

ökurití ökuritinn er með tvö mismunandi stöðluð sett af skjásýnum sem þú getur auðveldlega flett í gegnum því að nota örvahnappana. Yfirlitssöfnin eru mismunandi, en það fer eftir stillingunum tveimur að neðan.

- **DDS KVEIKT (KVEIKT á Ákvörðunarstuðningi ökumanns).**
- **DDS SLÖKKT (SLÖKKT á Ákvörðunarstuðningi ökumanns).**

KVEIKT á skjáfiriltum í DDS

Í stöðluðu safni yfirlita er DDS sýnt og yfirlitssöfnin eru:

- Sjálfgefinn skjár
- Vinnutími*
- Núverandi hraði
- Tími eftir í akstri

SLÖKKT á skjáfiriltum í DDS

Hægt er að slökkva á DDS og þá inniheldur yfirlitssafnið eftirfarandi:

- Sjálfgefinn skjár
- Ökumaður 1
- Ökumaður 2
- Alheimsdagsetning og tími
- Staðartími og dags.
- Núverandi hraði

Sjálfgefið yfirlit

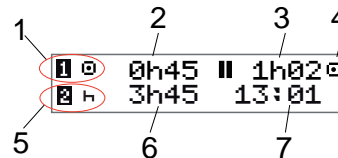

1. Núverandi athöfn ökumanns.
2. Akstur tími frá síðasta hléi/hvíld, ef á akstri. Annars tímalengd núverandi athafnar.
3. Uppsafnað hlé ökumanns.
4. Notkunarstilling ökurita. (Farið er sjálfvirk í notkunarstillingu þegar ekkert kort er sett í, eða þegar ökumannskort er sett í ökuritann.)
5. Núverandi athöfn aðstoðarökumanns.
6. Tímalengd athafnar aðstoðarökumanns.
7. Staðartími.

Núverandi hraði

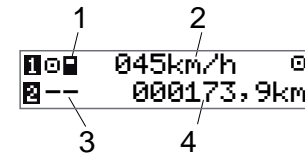

1. Gerð korts sem sett er í skúffu 1.
2. Núverandi hraði.
3. Gerð korts sem sett er í skúffu 2.
4. Kílómetramalir.

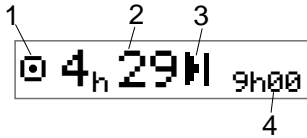
Tími eftir í akstri

1. Sýnin Tími eftir í akstri er sýnd.
2. Tími eftir í akstri fram að næstu athöfn.
3. Næsta athöfn (upphaf daglegrar hvíldar).
4. Hversu langur hvíldartíminn verður að vera til að fá meiri aksturstíma.

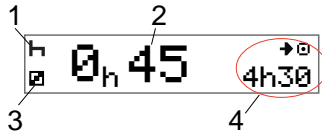
Tími eftir af hvíld

1. Núverandi athöfn ökumanns (í hvíld).
2. Tími eftir í hvíld þar til meiri aksturstími er tiltækur.
3. Núverandi athöfn aðstoðarökumanns (tiltækur).
4. Aksturstími tiltækur eftir þetta hlé/hvíld.

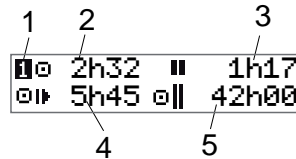
Ökumaður 1 og ökumaður 2

1. Gefur til kynna hvort upplýsingar ökumanns eða aðstoðarökumanns eru sýndar.
2. Aksturstími frá síðasta hléi.
3. Uppsöfnuð hlé.
4. Daglegur aksturstími.
5. Uppsafnaður aksturstími í þessari og fyrri viku.

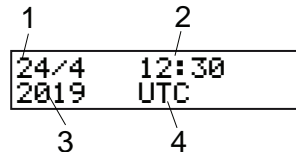
Alheimsdagsetning og tími

1. Dagsetning
2. Alheimstími.
3. Ár.

4. Gefur til kynna að alheimstími sé notaður.

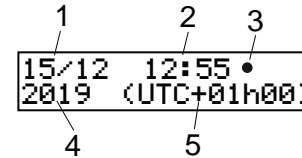
Dagsetning og tími á núverandi stað

1. Dagsetning
2. Staðartími.
3. Tákmynd staðartíma.
4. Ár.
5. Afstæði staðbundins tímabeltis.

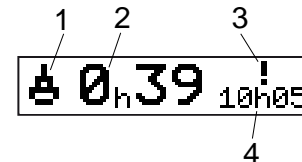
Ferja/lest

1. Dæmi um Ferja/lest
2. Eftirstandandi hvíldartími (mest 1 klst.)

3. Merkir að minnka þurfi hvíldartíma til að hann passi innan daglegs hvíldartíma á sólarhringstímabili.
4. Eftirstandandi daglegur hvíldartími.

Vinnutími

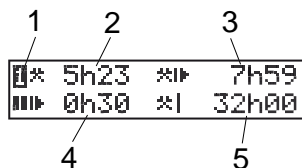

1. Gefa til kynna að upplýsingar um rekil séu sýndar.
2. Vinnutími frá síðasta hléi.
3. Daglegur vinnutími.
4. Daglegur hvíldartími.
5. Vikulegur vinnutími.

Valmyndir

Það eru fjórar aðalvalmyndir á skjánum, sem notaðar eru fyrir val og stillingar. Þú flettir valmyndunum með því að nota hnappana á ökuriti ökurítanum.

PRENTA Val um útprintun

STILLINGAR Tiltækar stillingar

STAÐIR Val um upphafs-/endastaði, Utan gildissvæðis eða Ferja/Lest

UPPL. Í valmyndinni **INFO** geturðu skipta á milli fimm mismunandi skjáyfirlita, sjá undir **Valmyndin UPPL.** á bls. 24.

Hvernig eru athafnir skráðar?

Athafnir sem ökumaður og aðstoðarökumaður inna af hendi yfir daginn eru skráðar á ökumanskortið.

Tiltækar athafnir:

Akstur Á meðan ökutækinu er ekið.

Vinna Á meðan unnið er þegar ökutækið stendur kyrrt, til dæmis þegar ökutækið er

fermt

Tiltækt Þegar þú ert ekki að vinna, til dæmis þegar þú ert aðstoðarökumaður.

Hvöld Á meðan hlé er tekið.

Óþekkt virkni Engin virknigerð skráð.

Handskráðar athafnir

Eftirfarandi eru tvær helstu kringumstæðumark þegar þú skrár athafnir handvirkir:

- Sjá ofangreint þegar þú þarft að skrá athafnir þegar ekkert ökumanskort var ísett

- Ef ökutækið stendur kyrrt og þú vilt breyta núverandi athöfn sem ökuritinn hefur innstillta. Til dæmis getur þú breytt virkni ökumanns úr **Vinna í Hvíld**. Ýttu stuttlega á hnappinn **1** (til að velja fyrir ökumanninn) eða á hnappinn **2** (til að velja fyrir aðstoðarökumanninn) endurtekið þar til óskuð virkni birtist. **Akstur** er alltaf valið sjálfvirkt og er ekki hægt að breyta.

Ath.!

Af umferðaröryggisástæðum mátt þú aðeins hreyfa við ökuritanum þegar ökutækið stendur kyrrt.

Áður en þú byrjar að aka

Eftirfarandi uppstilling lýsir venjulegum vinnudegi með einum ökumanni þar sem:

- **Ökumanskorti var skotið út** í lok síðasta vinnudags.
- **Ökumaður var í hvíld** þar til kort var sett í.
- **Ökumanskort er sett í aftur** þegar nýr vinnudagur hefst.

Ath.!

Það verður að setja ökumanskortið í ökuritann til þess að bera kennsl á ökumanninn. Ökumanskortið er persónulegt og má enginn annar nota það en réttur eigandi þess.

Settu í kort

Þar sem þetta er uppstilling með einu ökumanni er kortaskúffan **1** notuð. Ef aðstoðarökumaður er til staðar verður hann/hún setja kortið sitt í skúffu **2**.

1. Ýttu á og haltu hnappi **1** á ökuriti ökuritanum þar til skúffan opnast.

2. Komdu kortinu fyrir þannig að kubburinn vísi fram og upp.
3. Lokaðu skúffunni með því að ýta henni varlega fram.

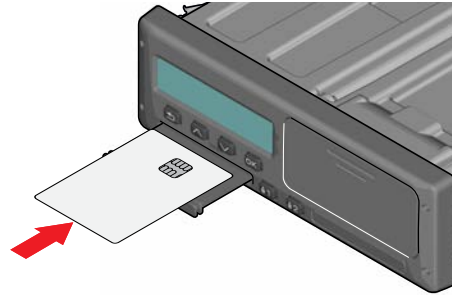

Ef kortið sem sett er inn er óþekkt ökuritier beðið um samþykki ökumanns til að flytja út persónuleg gögn. Skjáriinn sýnir:

OK to exp pers. data?

Veldu **JÁ** eða **NEI** og ýttu svo á **OK**.

Skjáriinn mun, eitt augnablik, sýna nafn þitt, tímann þegar þú tókst kortið síðast úr og síðan sýnir hann:

Hvíld fram að þessu?

4. Ýttu á **OK**. Birting skal sýna (sjá skýringu í lok kafla):

Upphafsland

5. Veldu áfangalandið á ferð þinni og ýttu á **OK**. Skjáriinn sýnir:

Prenta færslur?

6. Veldu upphafslandið á ferð þinni og ýttu á **OK**. Skjáriinn sýnir:

Prenta færslur?

7. Veldu hvort eigi að gera útprentun af innfærðum gögnum eða ekki með því að velja **JÁ** eða **NEI** og ýttu síðan á **OK**.

8. Ýttu á **OK** til að staðfesta. Skjáriinn sýnir:

Tilbúinn í akstur

Þú ert tilbúin(n) að aka af stað.

Kortaskúffan verður læst:

- Þegar ökutækið er á hreyfingu.
- Á meðan ökuritinn er upptekinn við að vinna úr ökumanskorti.
- Ef rafmagnið í ökuritann er rofið.

Ath.!

Ef lokaland (áfangaland) var valið þegar þú smelltir kortinu úr þarft þú ekki að skrá það aftur. Ökuritinn biður

ekki sjálfvirkt um upphafs-/endastað ef kortið var tekið úr fyrir minna en 9 klukkustundum síðan.

Ath.!

Ef ökuritinn getur ekki lesið kortið (sannvottun ökumanskorts) skal lesa **Skjáskilaboð** á bls. 50.

Þegar degi lýkur

Þegar akstri er lokið fyrir daginn, eða þegar ökumaður og aðstoðarökumaður skipta um stað, er kortinu oft smellið út ökuritanum.

Smella út (Taka úr) ökumanskorti

1. Ýttu á hnapp **1** eða **2** á ökuritanum. Skjárinn sýnir:

Afangaland **Portúgal**

2. Veldu lokalandið og ýttu á **OK** til að staðfesta. Gögnin eru vistuð á kortinu og skúffan opnast.
3. Ýttu kortinu svolítið upp neðan frá, í gegnum gatið á skúffunni eða ýttu brúninni á skúffunni niður þangað til að ökumanskortið kemur út.

4. Lokaðu skúffunni með því að ýta henni varlega fram.

Ath.!

Þú getur ekki smellið út kortinu:

- Í akstri
- Ef verið er að vinna gögn á kortinu
- (í ADR-ökutækjum) þegar SLÖKKT er á kveikjúlásnum

Gögn vistuð á kortinu

Allar athafnir, svo sem vinna, akstur og hvíld, eru skráðar á ökumanskortið og í ökuriti ökuritanum. Þegar ekið er verður kortið að vera sett í ökuriti ökuritann og ef þú skiptir um ökutæki verður þú að koma með kortið þitt með þér í hitt ökutækið. Kortið passar í alla stafræna ökuriti óháð vörumerki. Þar af leiðandi ert þú alltaf með uppfærð ökumannsgögn á kortinu þínu.

Ökumanskortið vistar gögn upp að takmörkum innra minnis þess, venjulega að minnsta kosti 28 daga. Eftir þessi takmörk munu ný gögn yfirskrifa elstu gögnin.

Uppstilling fyrir tvo ökumenn

Kort núverandi ökumanns skal alltaf vera sett í skúffu **1** og kort aðstoðarökumanns í skúffu **2**. Þegar ökumennirnir skipta um sæti verða þeir einnig að skipta um kort þannig að aksturstíminn sé skráður á kort núverandi ökumanns.

Ath.!

Eindregið er mælt með því að kortin notuð á eftirfarandi hátt:
Dregið út: Dragðu fyrst ökumanskortið úr rauf 1 og dragðu svo kort aðstoðarökumanns úr rauf 2.
Sett inn: Fyrst skal setja inn ökumanskortið í rauf 2 og svo í rauf 1.
Sterklega er ráðlagt frá því að skipta um kort á miðnætti, 23:59 - 00:01 vegna gagnavinnslu á vegum VU.
Sterklega er ráðlagt frá því að skipta um kort um borð í ferju eða lest.

Upphafs- og endastaðir

Þegar vinnudagur hefst og honum lýkur þarf ökuritinn að vita um bæði upphafsstað og endastað ferðarinnar.

Þú getur skráð staðina hvenær sem er yfir daginn (einnig við handvirka innfærslu). Þegar þú skýtur ökumanskortinu úr verður þú beðin(n) um að færa inn endastaðinn.

Til að skrá staðina meðan á vinnudegi stendur skal gera sem hér segir:

1. Ýttu á **OK** til að sýna valmyndina.
2. Veldu:
STAÐIR
3. Ýttu á **OK** og flettu til:
Upphafsstaður
4. Ýttu á **OK** og veldu staðinn.
5. Ýttu á **OK** til að staðfesta.
6. Til að skrásetja áfangastað skal framkvæma sama verklag aftur, en fletta til:
Áfangastaður
7. Ýttu á **OK** til að staðfesta áfangastaðinn. Staðir þínir hafa verið skráðir.

Við ísetningu korts

Þegar þú hefur framkvæmt athafnir án þess að ökumanskortið sé ísett þarft þú að

skrá þessar athafnir handvirkt. Við gerum ráð fyrir að þú skráir athafnir næst þegar þú setur ökumanskortið í. Vinsamlegast athugaðu að allar athafnir eru færðar á staðartíma.

Handvirkar færslur

Eftirfarandi uppstilling lýsir aðstæðum þegar þú þarft að skrá handvirkar færslur (með kortið ísett). Vinsamlegast athugaðu að líklega færðu ekki sömu kynningu á þínum skjá.

- **Föstudagur 18/3 2019, kl. 15:23:** Þú komst og smelltir ökumanskortinu úr.
- **Frá 15:23 til 18:00:** Þú varst í öðrum verkum.
- **Frá kl. 18:00, yfir helgina og fram til kl. 08:00 mánudaginn 21/3:** Þú hvíldist.
- **Frá 08:00 til 08:40:** Þú varst tiltæk (ur).
- **Frá 08:40 til 09:37:** Þú varst í öðrum verkum með ótöldum tíma. Ótalinn tími er tími sem ekki ætti að skrá á

ökumanskortið, til dæmis akstur með hliðrænum ökurita.

- **Mánudagur 21/3 2019, kl. 09:37:** Þú setur ökumanskortið í.

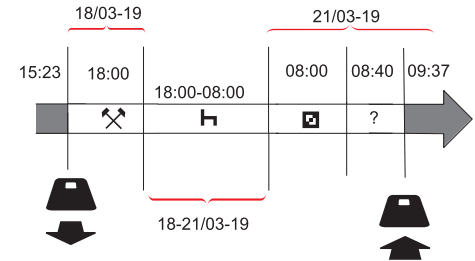

Til að skrá færslur handvirkt í samræmi við uppstillinguna að ofan skal gera sem hér segir:

1. Settu ökumanskortið í Skjárinn sýnir:
Rest until now?
2. Veldu **NEI** og ýttu á **OK**. Skjárinn sýnir:
Færa inn handvirkt?
3. Ýttu á **OK**. Skjárinn sýnir dagsetningu og tíma fyrir síðasta skipti sem korti var smellt úr, ásamt eftirfarandi:

ljúka vakt

Nú skráir þú önnur verk sem þú framkvæmdir þann 18/3.

4. Auðkenndu táknið ✘.

•	18/03		✘
	15:23		

5. Ýttu á OK.

•	18/03		21/03
	15:23	✘	09:37

6. Dagsetningin 18/03 er rétt, en breyta þarf 21/3 til hægrí í 18/03. Breyttu henni með því að fletta til baka að 18/03 með örvahnöppunum.

•	18/03	✘	18/03
	15:23		09:37

7. Ýttu á OK til að staðfesta.
8. Breyttu tímanum (klukkustund) í 18 með því að fletta fram að 18.37 og ýttu á OK.

•	18/03	✘	18/03
	15:23		18:37

9. Breyttu mínútunum í 00 með því að fletta áfram að 18:00 og ýttu á OK.

•	18/03	✘	18/03
	15:23		18:00

10. Ýttu aftur á OK til að staðfesta. Skjárinn sýnir dagsetningu og tíma þegar annari vinnu var lokið ásamt með:

ljúka
vakt

Nú skráir þú tímamann sem þú hvíldist.

11. Auðkenndu hvíldartáknið H og ýttu á OK.

•	18/03		21/03
✘	18:00	H	09:37

12. Ýttu á OK til að staðfesta dagsetninguna (21/03, sem er þegar rétt.
13. Breyttu klukkustundinni með því að fletta að 08 og ýta á OK.
14. Breyttu mínútunum með því að fletta að 08:00 og ýta á OK.
15. Þar sem hvíldin var lengri en níu klukkustundir birtist eftirfarandi:
Upphafsland

16. Veldu upphafsland og ýttu á OK.
17. Ýttu aftur á OK til að staðfesta. Dagsetning og tími þegar hvíld lauk birtist ásamt með eftirfarandi:
hefja vakt

Nú skráir þú tímamann sem þú varst tiltæk (ur).

18. Auðkenndu tiltækileikatáknið □ og ýttu á OK.

•	18/03		21/03
H	08:00	□	09:37

19. Ýttu á OK til að staðfesta dagsetninguna (21/03), sem er þegar rétt.
20. Breyttu klukkustundinni með því að fletta að 08 og ýta á OK.
21. Breyttu mínútunum með því að fletta að 08:40 og ýta á OK.
22. Ýttu aftur á OK til að staðfesta. Dagsetning og tími þegar tímabili tiltækileika lauk birtist ásamt með eftirfarandi:
hefja vakt
Nú skráir þú vinnu þína í ótöldum tíma. Þetta verður ekki skráð á ökumannahsluti.
23. Auðkenndu hvíldartáknið ? og ýttu á OK.

•	21/03		21/03
✘	08:40	?	09:37

24. Tíminn milli síðustu athafnar (ótalinn tími) og tímans þegar kortið var sett í

birtist, sem er rétt. Ýttu á **OK** til að staðfesta.

25. Ýttu aftur á **OK** til að staðfesta.

Þú hefur nú skráð alla vinnu, hvíld, tiltækan tíma og ótalinn tíma fyrir tímabilið þegar ekkert kort var ísett. Eftirfarandi verður birt:

Prenta færslur?

26. Veldu hvort eigi að gera útprentun af innfærðum gögnum eða ekki með því að velja **JÁ** eða **NEI**. Við göngum út frá því að þú gerir ekki útprentun (vegna upplýsinga um útprentanir sjá hlutann Útprentanir á bladsíðu 1.

27. Ýttu á **OK**. Eftirfarandi birtist:

Staðfesta færslur?

28. Ýttu á **OK** til að staðfesta og vista færslurnar. Nú sýnir skjárin eftirfarandi:

Tilbúinn í akstur

Breyta handvirkri færslu

Þú getur farið til baka og breytt handvirkum færslum þínum hvenær sem er með því að nota hnappinn **Til baka**.

Þú getur gert breytingar í síðasta lagi áður en þú svarar **JÁ** við spurningunni:

Staðfesta færslur?

1. Veldu **NEI** og ýttu á **OK**.

2. Veldu eftirfarandi:

Breyta færslu?

3. Ýttu á **OK** og fyrsta handvirka færslan birtist aftur.

4. Flettu að þeirri færslu sem þú vilt breyta. Framkvæmdu breytingarnar í samræmi við verklagið að ofan.

Hreinsa allar færslur

Til að byrja aftur skaltu gera sem hér segir þegar eftirfarandi birtist:

Staðfesta færslur?

5. Veldu **NEI** og veldu:

Hreinsa allar færslur

6. Ýttu á **OK** og skráðu nýjar færslur í samræmi við verklagið að ofan.

Ath.!

Handvirk stilling lokast þegar akstur hefst eða þegar engin samskipti hafa verið við ökuritann í 1 til 20 mínútur, en það fer eftir stillingunum.

Val á athöfn

Þegar ökutækið er kyrrstætt er hægt að velja eftirfarandi tegundir athafna handvirkt fyrir ökumann og aðstoðarökumann.

 **Vinna**

 **Hvöld**

 **Tiltækur**



1. Ýttu stutt á hnappinn (1/2) með kortið enn í ökuritanum. Ef þú ert ökumaðurinn verður þú að nota hnappinn (1) og ef þú ert aðstoðarökumaður verður þú að nota hnappinn (2).

2. Ýttu aftur stutt þar til rétta táknið birtist.
3. Bíddu eftir að ökuritinn skipti aftur í valda sýn (sem þú valdir áður).

Tilskipun um vinnutíma (WTD)

Þessi útgáfa stafræna Stoneridge ökuritans styður tilskipun ESB um vinnutíma (2002/15/EB).

DDS í uppstillingu ökumanns

DDS styður bæði tilskipun um vinnutíma og stillinguna Ferry/train í útreikningum.

DDS er lýst í akstursuppstillingu sem er með eftirfarandi efnisþætti:

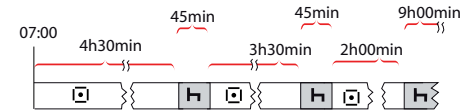

Aðalhluta þessarar uppstillingar verður lýst að neðan ásamt með sýninni Tími eftir í akstri.

Byrjað að aka með DDS

Göngum út frá að þú byrjar að aka að morgni til, t.d. klukkan 7 að morgni. Á teikningunni að neðan setur þú í kortið og byrjar að aka á sama tíma (A).

Samkvæmt núverandi reglugerðum er þér heimilt að aka í 4 klukkustundir og 30 mínútur áður en þú þarft að taka 45 mínútna hlé (eða 15 + 30 mínútur). Lok uppsafnaðs aksturstíma eru merkt með táknuinu í stöðu (B).

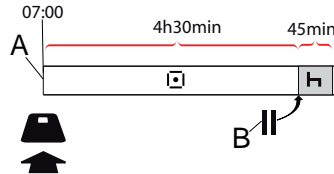

Tími eftir í akstri

DDS fylgist með aksturstíma þínum og sýnir tíma eftir í akstri.

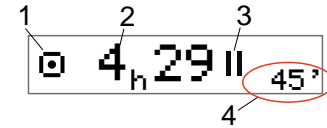

1. Tákmynd gefur til kynna að þetta sé sýnin Tími eftir í akstri.
2. Þú getur ekið í 4 klukkustundir og 29 mínútur áður en þú verður að taka hvíld.
3. Næsta áskilda athöfn verður hlé.
4. Næsta áskilda hlé verður að vera að minnsta kosti 45 mínútur.

Viðvörðun og forviðvörðun

Þegar 15 mínútur eru eftir í akstri gefur ökuritinn úr forviðvörðun. Viðvörðun verður sýnd þegar þú verður að hætta að aka.

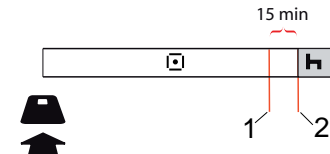

1. Forviðvörðun - verður sýnd 15 mínútum áður en tími eftir í akstri er liðinn.

2. Viðvörðun - verður sýnd þegar tími eftir í akstri er liðinn.

Tekið hlé

Svipað og sýnin Tími eftir í akstri mun DDS kynna sýnina Tími eftir í hvíld þegar þú ert að hvíla þig.

45min



Þetta er fyrsta hléið eftir 4,5 klukkustunda akstur.

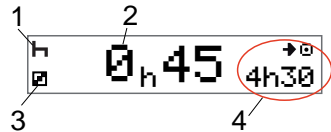

1. Ökumaður er að hvíla sig.
2. Hvíldartími sem eftir er, er 45 mínútur.
3. Tiltækileiki er athöfnin sem valin er fyrir aðstoðarökumanninn.
4. Þú getur ekið í 4 klukkustundir og 30 mínútur þegar þú hefur lokið hvíldinni.

Þegar degi er að ljúka

Í lok dagsins hefur næsta athöfn í staðinn breyst í Dagleg hvíld.



Eftir dag með: 4,5 stunda akstri, 45 mínútna hléi, 3,5 stunda akstri, 45 mínútna hléi og að lokum akstri í 1 klukkustund og 28 mínútur, birtist eftirfarandi:

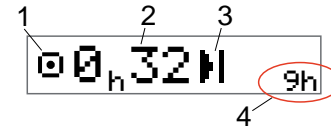

1. Táknmynd gefur til kynna að þetta sé sýnin Tími eftir í akstri.
2. Þú getur ekið í 32 mínútur áður en þú verður að taka hvíld.
3. Táknmynd sem sýnir næstu áskildu athöfn verður Dagleg hvíld.
4. Sýnir að þú þarft að taka 9 klukkustunda hvíld.

Vikuleg aksturstímamörk

Þegar vikuleg aksturstímamörk nálgast lítur skjáinn svona út:

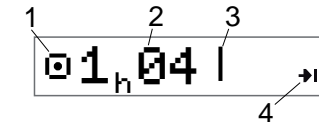

1. Táknmynd gefur til kynna að þetta sé sýnin Tími eftir í akstri.
2. Tími eftir í akstur þessa viku.
3. Táknmynd sem sýnir að þú verður að uppfylla vikulega hvíld.
4. Táknmynd sem gefur til kynna að þú verður að bíða þar til í næstu viku til að fá meiri aksturstíma. Þú verður að bíða eftir næstu viku samkvæmt alheimstíma.

Tímamörk dagatals

Yfirlitið aksturstími eftir sýnir þetta þegar næsta áskilda athöfn er vikuleg hvíld:

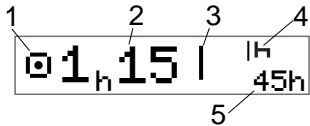

1. Tákmynd gefur til kynna að þetta sé sýnin Tími eftir í akstri.
2. Tími eftir í akstur þessa viku.
3. Tákmynd sem sýnir að þú þarft að uppfylla Vikulega hvíld til að fá meiri aksturstíma.
4. Tákmynd sem sýnir að hefja verður Vikulega hvíld samstundis eftir að Aksturstími er liðinn.
5. Sýnir tímalengd hvíldar (45 klukkustundir).

Ferð með ferju eða lest

Þegar regluleg hvíld þín fer fram í borð um ferju eða lest er hægt að trufla hvíldina tvisvar þegar ekið er um borð og frá borði. Til að DDS geti reiknað daglega hvíld rétt skaltu færa inn réttar upplýsingar fyrir skilyrðið ferja/lest rétt áður en þú gengur um borð eða frá borði, eins og sýnt er á myndinni hér að neðan.

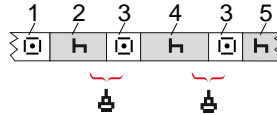

1. Ekið að ferju/lest
2. Hvíld á biðtíma við aðgang að ferju/lest.
3. Akstur um borð eða af ferju/lest.
4. Hvíld við ferð í ferju/lest.
5. Samfelld hvíld eftir ferð með ferju/lest. Heildartími sem hlé er gert á akstri (3 og 3) má ekki vera fara yfir 60 mínútur.

Virkja skilyrðið ferja/lest

Til að virkja skilyrðið ferja/lest (þegar beðið er í röð eða um borð í ferju/röð):

1. Ýttu á **OK** til að sýna valmyndina.
2. Veldu:
STAÐIR
3. Ýttu á **OK** og veldu:
Ferja/lest
4. Ýttu á **OK** til að staðfesta. Athöfnin ferja/lest er virkjuð.

Virkja skilyrðið ferja/lest

Fyrir nýútgefin ökumanskort er í snjallökurita mögulegt að ljúka skilyrði ferja/lest sem er í gangi. T.d. ef daglegri hvíld er lokið í ferðinni (4) og þú vilt ekki halda áfram með frekari hvíld (5) er mögulegt að ljúka skilyrðinu ferja/lest áður en stigið er frá borði.

1. Ýttu á **OK** til að sýna valmyndina.
2. Veldu:
STAÐIR
3. Ýttu á **OK** og veldu:
Ferja/lest
4. Ýttu á **OK** til að staðfesta. Athöfnin ferja/lest er virkjuð.

Ath.!

Virku skilyrði ferja/lest lýkur þegar nýjasta ökumanskort er tekið út. T.d. ef þú tekur út kort á meðan ferð ferju/lestar stendur (4) mun skjárin, næst þegar kortið er sett inn, sýna ferjutáknið með spurningarmerki. Gefur til kynna að hægt er að halda ferð ferju/lestar. Virkjaðu ástand ferju/lestarinnar aftur ef óskað er.

Skjámyndin ferja/lest (sjá **Ferja/lest** á bls. **11**) birtist sjálfkrafa ef skilyrðin eru rétt fyrir „dagleg hvíld trufluð af ferju/lest“.

Það er aðeins hægt að fá DDS stuðning fyrir ferju/lest einu sinni á dag/daglega hvíld. Mælt er með því svissa af ökutækinu í stuttri ferð með ferju/lest til að forðast hreyfivillur.

Ath.!

Hafið í hug að breyta þarf aðgerðinni eftir að ekið er um borð í ferjuna.

Nánari upplýsingar eru í **Gögn og tækniaðlar** á bls. **81**.

Akstur utan gildissviðs

Sumar akstursaðstæður krefjast ekki tímaskráningar ökuritans, til dæmis akstur í löndum þar sem engin slík lög eru til staðar. Þessi akstursstilling er kölluð utan gildissviðs.

Fyrir ítarlegri upplýsingar, sjá landslög og reglugerð ESB 561/2006 varðandi ökurita.

Til að virkja eða afvirkja stillinguna utan gildissviðs:

1. Ýttu á **OK** til að sýna valmyndina.
2. Veldu:

STAÐIR

3. Ýttu á **OK** og veldu:

Utan svæðis

4. Ýttu á **OK**.

- Ef þú kveiktir á stillingunni utan gildissviðs sýnir sjálfgefna skjámyndin:

UTAN

Stillingin utan svæðis er virkjuð.

- Ef þú ert að slökkva á stillingunni utan svæðis sýnir skjáinn:

Ljúka utan svæðis?

5. Ýttu á **OK** til að staðfesta. Stillingin utan gildissviðs er afvirkjuð.

Meira um tíma eftir í akstri

Sýnin Tími eftir í akstri getur geymt mismunandi upplýsingar meðan á akstursuppstillingu stendur.

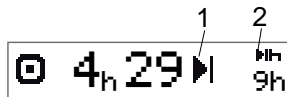

Eftirfarandi myndtákn er hægt að sýna í stöðu (1) og þau hafa eftirfarandi merkingu:

■	Tími fyrir hlé	45 eða 15 + 30 mín
▣	Tími fyrir daglega hvíld	11 eða 9 klukkustundir
I	Tími fyrir vikulega hvíld eða vikulegum aksturstímamörkum náð.	45 eða 24 klukkustundir, eða bíða fram í næstu viku
II	2ja vikna aksturstímamörkum náð	Bíða þar til í næstu viku

Ef myndtákn (2) er sýnt hefur það eftirfarandi merkingu:

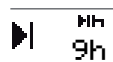

Dagleg hvíld verður að hefjast samstundis þegar eftirstandandi tími er núll.

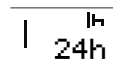

Vikuleg hvíld verður að hefjast samstundis þegar eftirstandandi tími er núll.



Vinnutími er ástæða næsta hlés eða hvíldar.

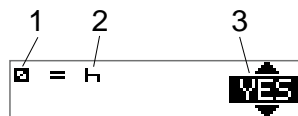

1. Myndtákn fyrir viðveru.
2. Myndtákn fyrir hlé.
3. Hægt er að velja JÁ (viðverutími reiknaður sem hlé) og NEI fyrir þessa skipun (viðverutími *ekki* reiknaður sem hlé).

Í WTD-útreikningum

Vegna mismunandi reglugerða í Evrópusambandinu er hægt að reikna viðverutíma annaðhvort sem *blé* eða *vinnu*.

Í stillingunni Working Time Directive er hægt að reikna viðverutíma sem vinnu (JÁ) eða ekki vinnu (NEI).

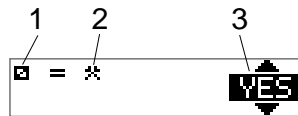

1. Myndtákn fyrir viðveru.
2. Myndtákn fyrir vinnu.

3. Hægt er að velja JÁ (viðverutími reiknaður sem vinna) og NEI fyrir þessa skipun (viðverutími *ekki* reiknaður sem vinna).

Valmyndin UPPL.

Þegar þú velur upplýsingavalmyndina eru eftirfarandi yfirlit sýnd:

- Uppsafnaður aksturstími ökumanns 1
- Uppsafnaður aksturstími ökumanns 2
- Staðartími og dags.
- Alheimsdagsetning og tími
- Endurbætur SE 5000 og auðkennisnúmer hugbúnaðar.
- Fyrirtæki innlæst.
- Tími í niðurhal og körðun
- Dagatalstími eftir í hvíld.

Ath.!

Upplýsingavalmyndin er aðeins tiltæk þegar ökutækið er kyrrstætt.

DDS - útreikningar og takmarkanir

Í tilvísunarhlutanum koma fram nákvæmari lýsingar á útreikningum og takmörkunum DDS. Sjá **Gögn og tæknistaðlar** á bls. **81**.

Viðverutími

Í DDS-útreikningum

Í stillingunni Driver Decision Support (DDS) er hægt að reikna viðverutíma sem hlé (JÁ) eða ekki hlé (NEI).

Hvernig á að opna valmyndina UPPL.

Þú getur komist í valmynd UPPL. á eftirfarandi hátt:

1. Ýttu á **OK** til að sýna valmyndirnar.
2. Veldu:
UPPL.
3. Ýttu á **OK**.

Nú getur þú notað örvahnappana til að færa á milli mismunandi sýna.

Dagatalstími eftir í hvíld

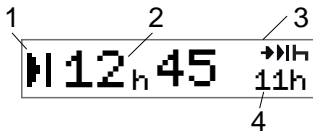

1. Tákmynd fyrir Dagatalstími fram að hvíld.
2. Dagatalstími eftir þangað til hvíld verður að hefjast.
3. Tákmynd sem gefur til kynna að næsta hvíld verði að vera dagleg hvíld.

4. Gefur til kynna hversu langur hvíldartíminn verður að vera (11 klukkustundir í þessu tilfalli).

Uppsafnaður aksturstími ökumanns 1/2

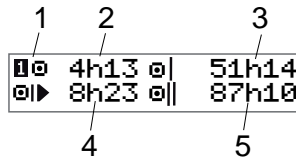

1. Ökumaður 1 (það er svipuð skjámynd fyrir ökumann 2).
2. Samfelldur aksturstími.
3. Uppsafnaður vikulegur aksturstími.
4. Uppsafnaður daglegur aksturstími.
5. Uppsafnaður 2ja vikna aksturstími.

Tími til að hlaða niður og stilla

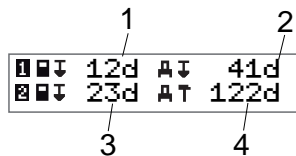

1. Dagar eftir þar til hlaða verður niður ökumanskorti 1.

2. Dagar eftir þangað til hala verður niður gögnum ökurití ökurita.
3. Dagar eftir þar til hlaða verður niður ökumanskorti 2.
4. Dagar eftir þangað til stilla verður ökuriti.

Endurskoðuð útgáfa

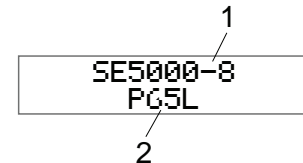

1. SE5000-8 Endurskoðuð útgáfa
2. Auðkennisnúmer hugbúnaðar.

GNSS-staðsetning

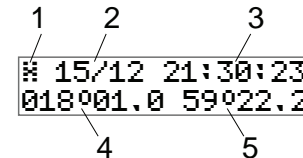

1. Myndtákn fyrir GNSS.
2. Dagsetning (dd/MM) af nýjstu stöðu frá GNSS (UTC-tími)

3. Tími (hh:mm:ss) fyrir síðustu staðsetning GNSS (UTC-tími)
4. Síðasta GNSS-lengdargráða (gráða og mínútur). Jákvætt gildi merkir austur og neikvætt gildi merkir vestur
5. Síðasta GNSS-breiddargráða (gráða og mínútur). Jákvætt gildi þýðir norður

Fyrirtæki innlæst.

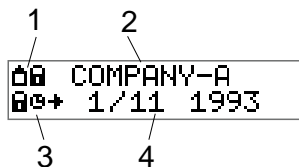

1. Myndasamsetning fyrirtækjalás.
2. Heiti fyrirtækis með virkan lás.
3. Mynd af lás við upphafstíma.
4. Dagsetning þegar fyrirtækisgögn voru læst inn.

Stillingar ökumanns

Ökumaðurinn getur gert eftirfarandi stillingar:

- Breyta tungumáli
- Gera DDS-kynningu virka/óvirka
- Gera DDS-viðvaranir virkar/óvirkar
- Breyta staðartíma
- Nýtingartími dagsljóss
- Snúa við litum á skjánum
- Samþykki bílstjóra að flytja út persónuleg gögn
- Skoða skráningarnúmer ökutækis (VRN)
- Gera WTD-kynningu virka/óvirka

Breyta tungumáli

Sjálfgefið er það tungumál ökumannskortsins sem er notað í ökuriti ökurítanum og á útprentunum, en þú getur breytt hvaða tungumál á að nota.

Ef þú breytir tungumálinu verður nýja tungumálið aðeins vistað í ökuriti ökurítanum, ekki á ökumannskortinu.

1. Ýttu á **OK** til að sýna valmyndina.
2. Veldu:
STILLINGAR
3. Ýttu á **OK** og veldu:
Tungumál

4. Ýttu á **OK** og veldu óskað tungumál.
5. Ýttu á **OK** til að staðfesta.
Tungumálinu hefur verið breytt.

KVEIKT/SLÖKKT á DDS-kynningu

DDS (Driver Decision Support (Ákvörðunarstuðningur ökumanns)) er sjálfgefið virkur (KVEIKT) en hægt er að SLÖKKVA á honum sem þýðir að ekki aðeins er slökkt á kynningum heldur einnig á öllum viðvörðunum tengdum DDS.

1. Ýttu á **OK** til að sýna valmyndina.
2. Veldu:
STILLINGAR
3. Ýttu á **OK** og veldu:
DDS Stillingar
4. Ýttu á **OK** og veldu:
DDS-virkt
5. Veldu **SLÖKKT** til að gera DDS-kynningu óvirka.
6. Ýttu á **OK** til að staðfesta. DDS-kynningin er núna óvirk.

KVEIKT/SLÖKKT á DDS- viðvörðunum

DDS-viðvaranir (Driver Decision Support (ákvörðunarstuðningur ökumanns)) eru sjálfgefið virkar (KVEIKT) en hægt er að SLÖKKVA á þeim.

1. Ýttu á **OK** til að sýna valmyndina.
2. Veldu:
STILLINGAR
3. Ýttu á **OK** og veldu:
DDS Stillingar
4. Ýttu á **OK** og veldu:
DDS-viðvaranir
5. Veldu **SLÖKKT** til að gera DDS-viðvaranir óvirkar.
6. Ýttu á **OK** til að staðfesta. DDS-viðvaranir eru núna óvirkar.

Breyta staðartíma

Staðartími er núverandi tími í ákveðnu landi. Staðartími er aðeins sýndur sem upplýsingar á skjánum og á sumum útprentunum. Staðartími er stilltur

handvirkt og er hægt að stilla í 30 mínútna skrefum.

1. Ýttu á **OK** til að sýna valmyndina.
2. Veldu:
STILLINGAR
3. Ýttu á **OK** og veldu:
Staðartími
4. Ýttu á **OK**.
5. Breyttu tímanum með örvahnöppunum.
6. Ýttu á **OK** til að staðfesta. Staðartíma hefur verið breytt.

Nýtingartími dagsljóss

Í löndum ESB áminnir ökuritinn þig á síðasta sunnudegi í mars og október um að breyta staðartíma í samræmi við nýtingartíma dagsljóss (staðbundinn sumar-/vetrartíma).

1. Þegar þörf er á aðlögun birtist á skjánum:
Annar tími?
2. Ýttu á **OK** til að staðfesta. Staðartíma hefur verið breytt.

Samþykki bílstjóra að flytja út persónuleg gögn

Ökumaður getur valið að samþykkja útflutning persónulegra gagna úr ökuriti.

1. Ýttu á **OK** til að sýna valmyndina.
2. Veldu:
STILLINGAR
3. Ýttu á **OK** og veldu:
Samþykki ökumanns
4. Á:
Í lagi að flytja út gögn?

Veldu **JÁ** eða **NEI**.

5. Ýttu á **OK** til að staðfesta. Stillingin hefur verið vistuð.

Snúa við litum á skjánum

Það eru tvær stillingar fyrir skjáinn: dökkur bakgrunnur með ljósum texta eða ljós bakgrunnur með dökkum texta.

1. Ýttu á **OK** til að sýna valmyndina.
2. Veldu:
STILLINGAR

3. Ýttu á **OK** og veldu:

Snúa birtingu

4. Ýttu á **OK** til að staðfesta. Skjárinn er umsnúinn.

Til að endurstilla viðsnúna skjámynd skal fylgja sama verklagi en velja **NEI** í skrefi 3.

Skoða skráningarnúmer ökutækis

Ökumaðurinn getur skoðað skráningarnúmer ökutækis en fyrirtækiskort þarf til að stilla það, sjá **Stilla skráningarnúmer ökutækis** á bls. 38.

1. Ýttu á **OK** til að sýna valmyndina.

2. Veldu:

STILLINGAR

3. Ýttu á **OK** og veldu:

Skrán. númer

4. Ýttu á **OK** til að staðfesta.

Skráningarnúmer ökutækis birtist.

Orkusparnaðarstilling

Þegar svisslyklinum er snúið af fer ökuriti ökurittinn í orkusparnaðarstillingu tíu

mínútum eftir síðustu samskipti. Í orkusparnaðarstillingu er slökkt á skjánum.

Það kviknar aftur á skjánum þegar:

- Ýtt er einu sinni á einhvern hnapp
- Svisslyklinum er snúið á
- Ökutækið er tekið í tog

Umhirða ökurita

Til að öðlast langan og vandræðalausan endingartíma fyrir ökuriti ökurittann skaltu vinsamlegast hafa eftirfarandi í huga:

- Hafðu skúffumar lokaðar á öllum tímum og opnaðu þær aðeins til að setja inn eða taka út kort.
- Ekki setja hluti í skúffuna þegar hún er opin, því það skemmir hana.
- Haltu ökuritanum hreinum.
- Hreinsaðu óhreinan ökurita með rökum mjúkum klúti.

Umhirða korta

Meðhöndlaðu kortið þitt af gætni og vinsamlegast athugaðu eftirfarandi:

- Ekki beygja eða beygla kortið.
- Tryggðu að snertifletir kortsins séu hreinir og ryklaussir.
- Þrífðu með rökum klút ef nauðsyn þykir.
- Verðu það gegn skemmdum.

Kort skemmt, týnt eða stolið

Ef kort er skemmt, týnt eða stolið verður eigandinn að biðja um endurnýjun á korti hjá ábyrgu yfirvaldi í því landi sem kortið var gefið út.

Ef korti er stolið, eða ef eigandann grunar að heimildarlaus manneskja hafi aðgang að kortinu verður eigandinn að tilkynna atvikið til lögreglunnar á staðnum og fá tilkynningarnúmer hjá lögreglu.

Ökumaður sem hefur ekki gild ökumanskort má ekki aka ökutæki sem er búíð stafrænum ökurita.

Útrentanir

Þú getur skoðað upplýsingamar sem vistaðar eru í ökuriti ökurittanum og á ökumanskortunum með því að prenta

þær á pappír eða sýna þær á skjánum. Það eru nokkrar mismunandi kynningar tiltækar, sem þú getur lesið meira um í hlutanum **Dæmi um útprentun** á bls. 63

Útprentun gagna

1. Ýttu á **OK** til að sýna valmyndina og veldu:

PRENTA

2. Veldu tegund útprentunar og ýttu síðan á **OK**. Ýttu svo á **OK**.

Sumar tegundir útprentana útheimta ítarlega útlitun á ökumannskortinu og dagsetningu. Eftirfarandi birtist:

Velja kort 1 eða 2

3. Veldu **1** til að gera útprentun fyrir núverandi ökumannskort eða **2** til að gera útprentun fyrir kort aðstoðarökumanns.

Sumar útprentanir krefjast þess að skrákerfismyndun sé valin (kort af kynslóð 2 er með tvö kerfi (kynslóð 1 og 2). Eftirfarandi birtist:

Spjald af kynslóð 1 eða 2

4. Ef við á skal velja spjaldskrákerfismyndun 1 eða 2

5. Veldu óskaða dagsetningu með því að nota örvahnappana og ýta á **OK**.
6. Nú er valið hvort aðeins eigi að skoða gögnin á skjánum eða gera útprentun á pappír.

- Til að skoða aðeins gögnin á skjánum skaltu velja:

skjámynd

- Ýttu á **OK** og flettu gegnum gögnin með örvahnöppunum og ýttu síðan á **OK** til að snúa við.

- Til að gera útprentun á pappír velurðu

prentari

- Ýttu á **OK**. Skjárinn sýnir:

Prentari upptekinn

- (Ef þú vilt hætta við ferlið skaltu halda niðri hnappinum **Til baka**.) Bíddu þangað til skilaboðin hafa verið hreinsuð og togaðu þá útprentunina upp á við til að rífa hana af.

Ath.!

Til að forðast að pappír festist skaltu ganga úr skugga um að raufin á pappírshylkinu sé ekki stífluð.

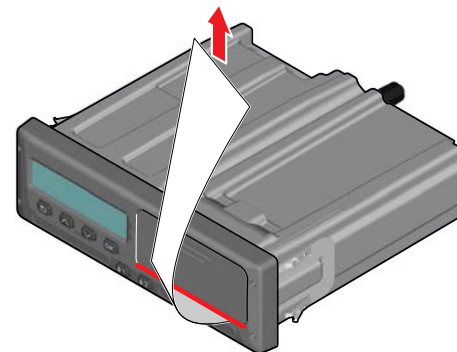

Skift um pappírsrúllu

Ath.!

Til að forðast bilanir skal aðeins nota prentpappír sem Stoneridge samþykkir.

1. Ýttu á efri brún framspjaldsins. Spjaldið opnast.

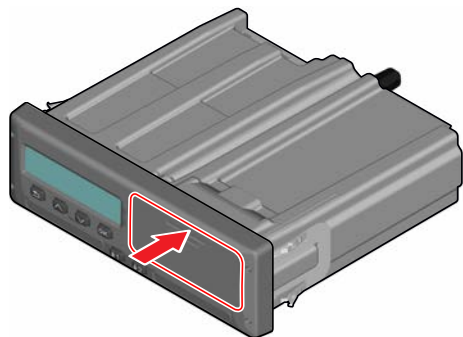

2. Haltu í neðri brún spjaldsins og dragðu hylkið varlega út.

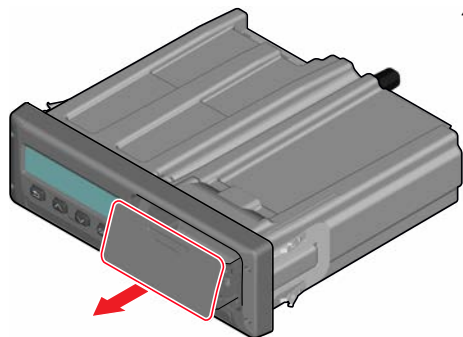

3. Taktu pappírinn aftur fyrir pappírshylkið og áfram, framhjá neðri

brún spjaldsins.

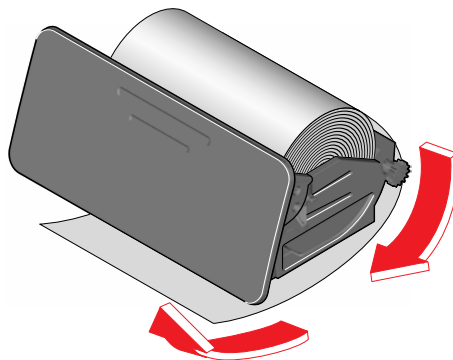

4. Settu pappírinn inn í prentarann.
5. Renndu pappírshylkinu inn í ökuritann og þrýstu á neðri hluta spjaldsins til að loka.

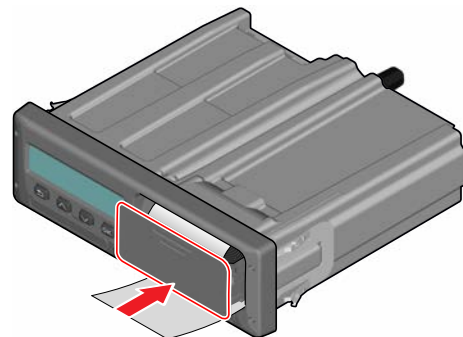

6. Togaðu pappírinn upp og rífdu hann af.

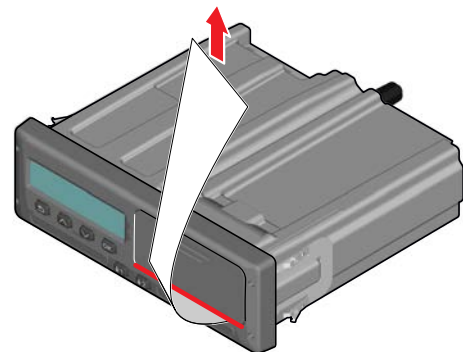

Fyrirtækishluti

Fyrirtækishlutinn inniheldur upplýsingar sem sérstaklega eru ætlaðar eigendum ökutækjanna og farmflytjendum sem bera ákveðna ábyrgð sem lýst er í eftirfarandi aðalhlutum:

- **Eftirlit fyrirtækis** - fyrirtækið er skyldugt til að framkvæma eftirlit með ökuritanum Ökurítiog halda skrár.
- **Eftirlit á verkstæði** - fyrirtækið verður að láta verkstæði framkvæma eftirlit með ökuritanum og geyma skrár um eftirlitið.
- **Innlæst og útlæst gögn** - fyrirtækið getur læst inni gögn til halda þeim þar sem fólk án heimildar nær ekki til. Þessu, ásamt endurstillingaraðgerð (útlæst gögn), er lýst hér.
- **Niðurhal gagna** - fyrirtækinu ber skylda til að framkvæma niðurhal gagna úr ökuritanum.
- **Fyrirtækiskort** - inniheldur upplýsingar um fyrirtækiskortið.
- **Fyrirtækisstillingar** - nokkrar stillingar eru aðeins tiltækar fyrir

starfsfólk fyrirtækisins og þær má finna hér.

Ath.!

Fyrirtækið verður að ganga úr skugga um að öll ökutæki þess yfir 3,5 tonn að þyngd séu búin ökuriti ökuritakerfi, í samræmi við reglugerðir ESB og landslög. Fyrirtækiskortið er persónulegt og má enginn annar nota það en réttur eigandi þess.

Skoðun fyrirtækis

Skoðun fyrirtækisins verður að tryggja að:

- Viðurkenningarnúmer tegundar sé rétt.
- Alheimstíma skeiki ekki um meira en 20 mínútur.
- Ökuritinn sé innan réttra stillingarhléa.
- Uppsetningarplata sé gild og óbrotin við skoðun.

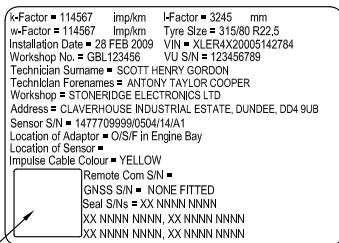

HOLO GUARD LABEL

- Að ekki sé búið að rífa fiktmiða.

Skoðun fyrirtækisins verður einnig að tryggja að:

- Vistaðir stillingarþættir séu í samræmi við það sem skráð er á uppsetningarplötunni.
- Innri vistun á ökutækjabreytum ökuritans (auðkennisnúmer ökutækis [VIN] og skráningarnúmer ökutækis [VRN]) sé í samræmi við raungögn ökutækis.
- Ekki séu neinar sjáanlegar skemmdir á ökuritanum.

Halda skrá

Haltu skrá um skoðun fyrirtækis.

Stenst ekki skoðun

Ef bilanir eru í einhverju þeirra atriða sem innifalið er í skoðun fyrirtækis, eða ef einhver vafi er varðandi skoðun fyrirtækis, verður að fara með ökutækið á verkstæði fyrir ökuriti stafræna ökurita til skoðunar.

Ef ekki mun það leiða til úrskurðar um að fyrirtæki sé að brjóta reglugerðir ESB, EES og AETR um ökurita og óheimilt verði að nota ökutækið sem ökuritinn er uppsettur í.

Ath.!

Ráðfærðu þig við viðeigandi yfirvöld vegna landsbundinna reglugerða.

Skoðun á verkstæði

Uppsetning ökurita verður að gangast undir skoðun á verkstæði annað hvert ár. Það er á ábyrgð fyrirtækis að láta framkvæma þessa skoðun og að annast skrár úr skoðuninni (framkvæmdar á verkstæði fyrir Ökuriti ökurita).

Uppsetningarplatan, sem er fest nálægt ökuritanum, gefur til kynna dagsetningu fyrir liðnar skoðanir.

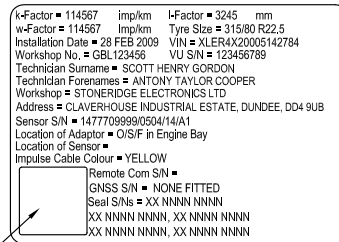

HOLO GUARD LABEL

Ath.!

Uppsetningarplata verður að vera gild og óbrotin við skoðun.

Trygðdu að upplýsingarnar í prófunarvottorði ökuritans, sem fengnar voru eftir reglubundna skoðun verkstæðis, séu réttar.

Eftirfarandi skrár verður fyrirtækið að annast um:

- Prófunarvottorð frá verkstæðinu.
- Vottorð um óniðurhalanleika, sjá **Hala niður- hvers vegna?** á bls. 34.

Gögn verða að vera tiltæk ef um er að ræða rannsókn löggæsluyfirvalds eða endurskoðun.

Gögn innlæsingar/útlæsingar

Eigandi fyrirtækisins getur læst inni gögn ökurita til að gera þau ósækjanleg fyrir fólk sem ekki hefur heimild.

Við mælum með að innlæsing gagna sé framkvæmd áður en ökuritinn er notaður. Ef innlæsing er framkvæmd síðar verða öll gögn fram til þess tíma ólæst og tiltæk.

Ökutækið selt

Í því tilfelli að ökutækið sé selt verður að framkvæma útlæsinguna gagna áður en

ökutækið er afhent nýjum eiganda. Ef ekki er hættá að ruglingur verði í geymslu gagna.

Þegar fyrirtækiskort er sett í.

Þegar fyrirtækiskort er sett í og fyrirtækisgögn hafa ekki verið læst inni sést innlæsingarstaðan sjálfkrafa.

1. Komdu fyrir fyrirtækiskorti í skúffu 1 eða 2. ökuriti ökuritinn fer sjálfkrafa í fyrirtækisstillingu.

Ef tvö fyrirtækiskort eru sett í verður því sem síðast var ísett smelt út.

Ef fyrirtækið þitt er ekki með virka gagnalæsinguna birtist viðvörum um innlæsinguna gagna:

**Fyrirtækja
læsing**

Hæg er að læsa gögnin inni á þessum tímamarki (eða hafa þau ólæst):

2. Veldu **Já** og ýttu á **OK**.

Eftirfarandi skjámynd birtist í stuttan tíma:

**Læsingun
lokið**

Þú getur hvenær sem er birt stöðu læsingar með því að velja valmyndina UPPL., sjá **Hvernig á að opna valmyndina UPPL.** á bls. 25.

Annað fyrirtæki læst inni

Ef innlæsing er framkvæmd og það er enn annað fyrirtæki sem er læst inni, mun ökuritinn sjálfkrafa framkvæma útlæsinguna á fyrirtækinu sem var þar fyrir. Engin gögn fyrir neitt fyrirtæki tynast.

Innlæst gögn

Ef gögn fyrirtækis eru ekki læst inn birtist innlæsingarvalmyndin eftir að fyrirtækiskortið er sett inn. Auk þess má læsa inni hvenær sem er.

1. Ýttu á hnappinn **OK** til að sýna valmynd ökuritans.
2. Veldu:
FÉLAGSLÁSAR
3. Ýttu á **OK**.
Skjárinn sýnir:

**Fyrirtækja
læsing**

5. Veldu **Já** og ýttu á **OK**.

Eftirfarandi skjámynd birtist í stuttan tíma:

Læsingu
lokið

Ef síðasta útlæsing var gerð af núverandi fyrirtæki mun verða hætt við þá útlæsingu og núverandi fyrirtæki sem læst er inni, verða framlengt til dagsetningar og tíma á fyrri innlæsingunni.

Ath.!

Ökuritinn getur höndlað að hámarki 255 fyrirtækislása. Eftir það verður elsti fyrirtækislásinn fjarlægður.

Útilæst gögn

Framkvæma verður útlæsingu áður en ökuritinn er færður yfir til annars fyrirtækis, eða ef hætta er á að gögn næsta fyrirtækis verði skráð. Ef gleymist að læsa úti verða gögnin ekki útilæst fyrir en læsta fyrirtæki framkvæmir innlæsingu.

1. Komdu fyrir fyrirtækiskorti í skúffu 1 eða 2. Ökuriti ökuritinn fer sjálfkrafa í fyrirtækisstillingu.

Ef tvö fyrirtækiskort eru sett í verður því sem síðast var ísett smellt út.

2. Ýttu á **OK**-hnappinn til að sýna valmynd ökuriti.

3. Veldu:

FÉLAGSLÁSAR

4. Ýttu á **OK**.

5. Veldu **Já** og ýttu á **OK**.

Skjárinn sýnir:

Útlæsingu
fyrirtækis

6. Veldu **JÁ** og ýttu á **OK** til að framkvæma útlæsingu.

Eftirfarandi skjámynd birtist í stuttan tíma:

Útlæsingu
lokið

Hala niður- hvers vegna?

Tiltækt pláss á kortunum og í ökuriti ökuritanum er takmarkað og þegar minnið er fullt verða upplýsingamar yfirskrifaðar með nýjum upplýsingum og tapast þar með alveg.

Til að koma í veg fyrir þetta og til að tryggja gögn af korti og ökuriti ökuritanum er þörf á tíðu niðurhali upplýsinga. Það þýðir að gögn verða flutt af korti/ökurití gagnageymslu utan ökutækisins.

Hlaða verður reglulega niður gögnum. Vinsamlegast athugaðu að niðurhal eyðileggur engin gögn. Gögn þurrkast aðeins út (eyðileggjast) þegar þau eru yfirskrifuð með nýjum gögnum eða af slysn.

Ath.!

Ráðfærðu þig við viðeigandi yfirvöld vegna frekari upplýsinga.

Búnaður

Niðurhal vistaðra gagna úr minni ökuriti ökuritans eða einhverju ísettu ökumannskorti er framkvæmt með því að festa við niðurhalsbúnað. Til að ná sem bestum árangri mæla Stoneridge Electronics með OPTAC. Einnig má nota annan niðurhalsbúnað sem samræmist samskiptareglunum eins og þær er settar fram í viðauka 7 við löggjafarskjal 2016/799 (viðbót 1C).

Einnig er farniðurhal mögulegt, en því verður ekki lýst hér.

Margar tegundir búnaðar geta halað niður kortum beint með því að setja þau í kortahöldu á búnaðinum sem um ræðir.

Búnaðurinn sem notaður er við niðurhalið myndar stafræna undirskrift sem verður vistuð með niðurhöludu gögnunum.

Verklag við niðurhal

Ath.!

Ef öikumannskort er sett í skúffu 1 skal setja fyrirtækiskort í skúffu 2 til að framkvæma niðurhölun.

1. Fjarlægðu prentarahyllkið.
2. Festu niðurhölunarbúnaðinn við ökuriti ökuritann í gegnum 6-leiða niðurhölunartengilinn að framan.

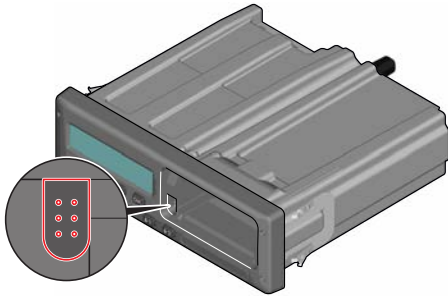

3. Byrjaðu niðurhal gagna í samræmi við leiðbeiningarnar á niðurhalsbúnaðinum. ökuriti ökuritinn sýnir:

Niðurhal í gangi

Þegar niðurhali er lokið munu eftirfarandi skilaboð birtast:

Niðurhali lokið

Ef niðurhölunarferlið misferst mun skjárin sýna eftirfarandi viðvörðun:

Villa í niðurhali

Sjá **Skjáskilaboð** á bls. **50**

Halda skrá

Geymdu öll sótt gögn á öruggan og viðunandi hátt. Þetta kemur í veg fyrir óheimilan aðgang að gögnunum.

Gögn verða að vera tiltæk ef um er að ræða rannsókn löggæsluyfirvalds eða endurskoðun.

Vottorð - ef ekki niðurhalanlegt

Ef ekki er mögulegt að hala niður gögnum frá biluðum ökurita á ökuriti verkstæðinu gefur verkstæðið út vottorð um óniðurhalanleika.

Geyma verður slíkt vottorð sem verkstæði gefur út á öruggan hátt. Vottorðið verður

að vera tiltækt löggæsluyfirvöldum þegar rannsókn eða endurskoðun stendur yfir.

Það er góð venja að halda skrá yfir vottorð um óniðurhalanleika frá verkstæði.

Ath.!

Ef verkstæði fær skriflega beiðni frá löggæsluyfirvaldi má afhenda löggæsluyfirvaldi afrit af vistuðum og niðurhöludu gögnum í þeim rannsóknartilgangi, án leyfis frá eiganda gagnana.

Hlaðið niður með stjórnunarkorti

Með gildu stjórnunarkorti geta löggæsluyfirvöld halað niður gögnum vegna rannsókna.

Fyrirtækiskort

Fyrirtækiskort eru gefin út af ábyrgum yfirvöldum í viðkomandi ESB, EES og AETR-landi (ESB - Evrópusambandið, EES - Evrópska efnahagssvæðið, AETR - Samkomulag Sameinuðu þjóðanna um alþjóðlegan flutning á vegum). Fyrirtæki getur átt nokkur fyrirtækiskort.

Það verður að koma fyrirtækiskortinu í ökuritann til þess að bera kennsl á fyrirtækið.

Ath.!

Ef ökuritanum mistekst að lesa kortið (sannvottun fyrirtækiskorts), sjá **Skjáskilaboð** á bls. **50** og leitaðu að:

Kort íheimildarvilla

Hægt er að sannvotta fyrirtækiskortið úr fjarlægð. Ef sannvottun úr fjarlægð mistekst verður notandanum tilkynnt um það af notandaviðmótinu. Þetta verður ekki sýnilegt á VU-skjánum.

Kortaskúffan er læst þegar ökutækið er á hreyfingu, þegar ökurittinn er upptekinn við að vinna með fyrirtækiskortinu og ef rafmagnið til ökuritans er rafið.

Fyrirtækiskortið getur geymt að lágmarki 230 færslur. Hámarksfjöldi færslna fer eftir gerð kortsins. Þegar efri mörkum er náð verða elstu gögnin yfirskrifuð.

Gögn geymd við inn-/útlæsinguna eða niðurhal

Í hvert sinn sem fyrirtækiskort er sett í ökurita vistast skrá um kortavirkni á fyrirtækiskortinu og í ökuritanum.

- Dagsetning og tími fyrirtækisathafnar.
- Gerð athafnar sem framkvæmd var.
- Tímabil halað niður, ef við á.
- Skráningarnúmer ökutækis (VRN) og skráningaryfirvald lands þess ökutækis sem notað er fyrir athöfnina.
- Ökukortanúmer og útgáfuland korts, í tilfelli ef kort er halað niður.

Vistuð gögn á fyrirtækiskorti

Stök skrá fyrir aðgerðir fyrirtækiskortsins, sem inniheldur eftirfarandi upplýsingar um kort og korthafa, verður vistað á fyrirtækiskortinu:

- Kortanúmer.
- Útgáfuland með nafni yfirvalds og útgáfudagsetningu.
- Gilding korts - upphafsdagsetning og fyrmingardagsetning.
- Nafn og heimilisfang fyrirtækis.

Ökuriti Vistuð athafnagögn fyrirtækis

Í hvert skipti sem fyrirtækiskort er notað til að framkvæma ökuritaathöfn er skrá vistuð í ökuritanum.

Gögnin sem vistuð eru þegar innlæsing/útlæsing er framkvæmd, eru:

- Dagsetning og tími innlæsingar.
- Dagsetning og tími útlæsingar.
- Fyrirtækiskortanúmer og kortaútgáfa aðildarríkis.
- Nafn og heimilisfang fyrirtækis.

Gögnin sem vistuð eru þegar niðurhal er framkvæmt:

- Dagsetning og tími niðurhals.
- Fyrirtækiskortanúmer.

- Kortaútgáfa aðildarríkis af því korti sem notað er til að hlaða niður.

Fyrirtækisstillingar

Þú verður að vera með fyrirtækiskort til að framkvæma eftirfarandi stillingar.

Sýna niðurlagsferli

Þú getur valið að sýna niðurlagsferlið eða haft það autt.

1. Ýttu á **OK** til að sýna valmyndina.
2. Veldu:
Stilling
3. Ýttu á **OK**.
4. Veldu:
Færibreytur
5. Ýttu á **OK**.
6. Veldu:
Sýna niðurlagsferil
7. Ef verður að sýna ferlið - veldu:
JÁ
8. Ef ekki má sýna ferlið - veldu:
NEI

9. Ýttu síðan á **OK** til að staðfesta.

WTD KVEIKKT/SLÖKKT

WTD-efirlit (Working Time Directive, tilskipun um vinnutíma) er sjálfgefið virkt (KVEIKT) en hægt er að slökka á því, sem þýðir að ekki aðeins er slökkt á kynningunni heldur einnig á öllum viðvörðunum tengdum WTD-efirliti.

1. Ýttu á **OK** til að sýna valmyndina.
2. Veldu:
STILLINGAR
3. Ýttu á **OK** og veldu:
WTD-stillingar
4. Ýttu á **OK** og veldu:
WTD-virkt
5. Veldu **SLÖKKT** til að gera WTD-kynningu óvirka.
6. Ýttu á **OK** til að staðfesta. WTD-kynningin er núna óvirka.

D8 gagnasnið

1. Ýttu á **OK** til að sýna valmyndina.
2. Veldu:
STILLINGAR

3. Ýttu á **OK**.
4. Veldu:
Færibreytur
5. Ýttu á **OK**.
6. Veldu:
D8 gagnasnið
7. Fyrir SRE-eigendasnið - veldu:
SRE
8. Fyrir erfðasnið - veldu:
2400
9. Ýttu síðan á **OK** til að staðfesta.

Stilla athöfn þegar svisslykill er á/af

Þú getur valið athöfn sem verður sjálfvirkt valin þegar svisslyklinum er snúið á eða af. Athafnarbreytingin á bæði við um ökumann og aðstoðarökumann.

1. Ýttu á **OK** til að sýna valmyndina.
2. Veldu:
STILLINGAR
3. Ýttu á **OK**.
4. Veldu:
Færibreytur

5. Ýttu á **OK**.
6. Veldu annað af eftirfarandi (eftir því hvora stillinguna þú vilt gera):
Sjálfg. lykkill virkur
Sjálfg. lykkill virkur
7. Ýttu á **OK** til að staðfesta.

Stilla tímalokun fyrir handvirkar færslur

Handvirku færslunum verður lokað þegar engin samskipti hafa verið í 1 eða 20 mínútur, eftir því hvernig stillingar eru. Sjálfgefin tímalokun er 1 mínúta.

1. Ýttu á **OK** til að sýna valmyndina.
2. Veldu:
STILLINGAR
3. Ýttu á **OK**.
4. Veldu:
Færðbreytur
5. Ýttu á **OK**.
6. Veldu:
Handv. færsl. útr.
7. Ýttu á **OK**.
8. Veldu annað af eftirfarandi:
1 mín

20 mín

9. Ýttu á **OK**.

Stilla skráningarnúmer ökutækis

Venjulega er skráningarnúmer ökutækis (VRN) stillt við uppsetningu. En ef númerið vantar getur þú fært það inn sjálf (ur). Fyrirtækið getur aðeins einu sinni skráð númerið.

1. Ýttu á **OK** til að sýna valmyndina.
2. Veldu:
STILLINGAR
3. Ýttu á **OK**.
4. Veldu:
Skrán númer
5. Ýttu á **OK**.
6. Færðu inn skrán.númer. Ýttu á **OK**.
7. Veldu upphafsland og ýttu á **OK**.
8. Veldu óskað stafasett (sjálfgefið sett er Latin 1) og ýttu á **OK**.
9. Veldu stafinn fyrir fyrsta stafinn í skráningarnúmeri ökutækis og ýttu á **OK**. Endurtaktu þar til allt númerið

hefur verið fært inn. Hægt er að færa inn 13 stafi.

10. Veldu táknið  og ýttu á **OK**.
11. Ýttu á **OK** til að staðfesta.
Skráningarnúmer ökutækis hefur verið stillt.

DDS Settings

Fjöldi DDS-stillinga er fánlegur fyrir fyrirtækið, sjá töflu með öllum DDS-stillingum.

Tafla með öllum DDS-stillingum

Þessi tafla inniheldur allar DDS-stillingarnar.

- kveikt/slökkt - hægt er að kveikja (virkjuð) eða slökkva (afvirkjuð) á kynningunni.
- dagar - er stilling fyrir hversu mörgum dögum fyrir eigi að kynna viðvörðun eða forviðvörðun.



DDS Skjár

Skjátexti	Stilling	Lýsing
DDS virkja	slökkt/kveikt	Stilla hvort DDS á að sjást eða ekki sjást. Þetta er fánlegt fyrir bæði ökumann og fyrirtæki.
DDS viðvaranir	slökkt/kveikt	Stilla hvort viðvaranir og forviðvaranir eiga að sjást eða ekki. Þetta er fánlegt fyrir bæði ökumann og fyrirtæki.
☐ = ☒	brot/ ekkert brot	Stilla hvort POA (tímabil framboðs) sé skráð sem hlé. Þetta er í boði fyrir fyrirtæki.
9kl	slökkt/kveikt	Þetta er forviðvörðun og viðvörðun sem verður sýnd þegar 9 klukkustunda daglegum aksturstíma er nærri náð.
daglegur aksturstími	slökkt/kveikt	Þetta er forviðvörðun og viðvörðun sem verður sýnd þegar hámarks daglegum aksturstíma er nærri náð.
vikulegur aksturstími	slökkt/kveikt	Þetta er forviðvörðun og viðvörðun sem verður sýnd þegar hámarks vikulegum aksturstíma er nærri náð.
2 vikna aksturstími	slökkt/kveikt	Þetta er forviðvörðun og viðvörðun sem verður sýnd þegar hámarki 2ja vikna aksturstíma er nærri náð.
dagleg/vikulega hvíld	slökkt/kveikt	Forviðvörðun og viðvörðun um daglegt/vikulegt hvíldartímabil.
niðurh. millibil korts	days	Hér getur fyrirtækið stillt fjölda daga milli niðurhals korta.
niðurh. millibil ökut.	days	Hér getur fyrirtækið stillt fjölda daga milli niðurhals ökurita.
ökutími forviðvörðun	kkmm	Stillir hversu mörgum mínútum (klukkustundum) fyrr ökuritinn gefur forviðvörðun. Þessi stilling hefur áhrif á allar forviðvaranir nema forviðvörðun um stöðugan aksturstíma
kort útr. forviðvörðun	days	Stillir hversu mörgum dögum fyrr ökuritinn gefur viðvörðun.

Fyrirtækishluti

niðurh. korts forviðvörðun	days	Stillir hversu mörgum dögum fyrir ökuritinn gefur viðvörðun.
niðurh. ökut. forviðvörðun	days	Stillir hversu mörgum dögum fyrir ökuritinn gefur viðvörðun.
kvörðun viðvörðun	days	Stillir hversu mörgum dögum fyrir ökuritinn gefur viðvörðun.
Auto DDS skjár	slökkt/kveikt	Í þessari stillingu er hægt að stilla ökuritann til að sýna sjálfvirkt staðlað val á skjá.

WTD-stillingar

Skjátexti	Stilling	Lýsing
WTD kveikt	JÁ/NEI	Stilla hvort nota eigi WTD eða ekki. Þetta er fánlegt fyrir bæði ökumann og fyrirtæki.
6 klst.	JÁ/NEI	Stillt ef forviðvörðun um 6 klst. og viðvörðun um 6 klst. eiga að birtast eða ekki. Þetta er í boði fyrir fyrirtæki.
60 klst.	JÁ/NEI	Stilla hvort 60 klst. forviðvörðun og 60 klst. viðvörðun séu sýndar eða ekki. Þetta er í boði fyrir fyrirtæki.
 = 	JÁ/NEI	Viðverutími er reiknaður sem vinna (JÁ) eða ekki vinna (NEI).
1. hlé	15,30,45	Stilla lengd hlés sem 15, 30 eða 45 mínútur

Tilvísunarhluti

Tilvísunarhlutinn inniheldur viðbótarupplýsingar sem stundum er þörf á en eru ekki oft notaðar. Þessi hluti inniheldur:

- **Tákn fyrir skjá og útprentanir** - inniheldur lista yfir tákn sem notuð eru á skjánum og á útprentunum.
- **Tiltæk tungumál** - listi yfir tungumál fyrir skjáinn.
- **Tiltæk lönd** - listi yfir lönd sem hægt er að velja sem staðsetningar.
- **Skjáskilaboð** - listi yfir skilaboð, viðvaranir og bilanir sem geta birst á skjánum, í stafrófsröð.
- **Dæmi um útprentanir** - inniheldur flestar mögulegar útprentanir.
- **ATEX Ökuriti** - a Ökuriti útgáfa ökurita sem miðað er við að nota í ökutækjum sem flytja hættulegan farn.
- **Hafa samband við Stoneridge** - hvemig hafa eigi samband við Stoneridge.
- **Atriðaskrá**

Geymdu þessa Ökumanns- og fyrirtækishandbók í ökutækinu. Ef ökutækið er selt skal láta þessa handbók fylgja með til nýja eigandans þar sem ökuritinn er talinn vera hluti af ökutækinu.

Fulltrúi Stoneridge á staðnum mun aðstoða þig með ánægju ef þú hefur einhverjar spurningar. Þú finnur lista yfir staðbundna fulltrúa í kaflanum **Hafa samband við Stoneridge** á bls. 87

Tákn

Þetta er listi yfir algengustu tákni sem sýnd eru á skjánum og á útprentuninum.

Tákn	Lýsing
⊖	Aðgerð ekki tiltæk
1 📄	Ökumaður eða rauf
2 📄	Aðstoðarökumaður eða rauf
📄	Kort
👃	Smella út
🔧	Vinna
📍	Akstur/ökumaður (Notkunarstilling)
🛏	Hvíld/hlé
📌	Tiltækur
🚂	Ferju-/lestarferð
UTAN	Utan gildissviðs, -þ.e. tímafjöldi verkþátta er ekki reiknaður
●	Staðartími/staðsetning
▶	Upphaf daglegrar vinnu
📌	Lok daglegrar vinnu
	Hlé
➔	Frá eða til
▼	Prentari, útprentun
📄	Pappír
📄	Skjámynd

Tákn	Lýsing
📄	Vinnsla, vinsamlegast bíddu
🕒	Tími, klukka
UTC	Alheimstími
24h	Daglega
	Vikulega
	Tvær vikur
Σ	Samtals/samantekt
>	Hraði
>>	Hraðabrot
×	Bilanir
!	Atburðir
?	Forviðvörðun/spurning/óþekkt athöfn
†	Verkstæði
ó	Félag
👑	Stjórnandi
📄	Framleiðandi
🛡	Öryggi
⬇	Ytri geymsla/niðurhal
📄	Hnappar
✓	Lokið
📄	Ökuriti (VU), ökutæki
📄	Dekkjastærð
🏠	Villa við
†	Aflgjafi

Tákn	Lýsing
📄	Prenta
📄	Prenta, undirvalmynd
🔒	Læsing fyrirtækis
📍	Staðir
📍	Staðir, undirvalmynd
🔑	Stillingar
📍	GNSS-staðsetning
📄	Notandaviðmót
†	Fjarstýrð samskiptaaðstaða (DSRC)

Samsetningar tákna

Eftirfarandi samsetningar tákna eru algengastar.

Tákn	Lýsing
●▶	Staðsetningarupphaf daglegrar vinnu
▶●	Staðsetningarlok daglegrar vinnu
🕒➔	Frá tíma (alheimstími)
➔🕒	Til tíma (alheimstími)
●🕒	Staðartími
🕒🕒	Akstur áhafnar
🕒	Aksturstími fyrir tvær vikur
OUT➔	Utan gildissviðs - byrjar

Tákn	Lýsing
→ OUT	Utan gildissviðs - endar
↻→	Ferju/lestar stilling - byrjar
→↻	Ferju/lestar stilling - endar
⊙ ID	Uppsafnaður aksturstími núverandi dags
↓○	Prentari lágt hitastig
↑○	Prentari hátt hitastig
■ --	Ekkert kort
⊙ ■	Ökumannskort
T ■	Verkstæðiskort
↻ ■	Fyrirtækiskort
▣ ■	Stjórnunarkort
▣ ●	Stjórnborðsstaður
↻ →	Frá ökutæki
⊙⊙	Tími eftir 3 tíma uppsafnaðan akstur

Tiltæk tungumál

Þegar þú setur ökumannskortið þitt í skiptir Ökuriti ökuritinn sjálfkrafa yfir í tungumálið á kortinu. En þú getur valið eitthvert af eftirfarandi tungumálum.

Tungumál	Tungumál á íslensku
Български	búlgarska

Tungumál	Tungumál á íslensku
Čeština	tékkneska
dansk	danska
Deutsch	þýska
eesti	eistneska
Ελληνικά	gríska
enska	enska
español	spænska
français	franska
íslenska	íslenska
italiano	ítalska
latviesu	lettneska
lietuviu	litháíska
magyar	ungverska
Nederlands	hollenska
norsk	norska
polski	pólska
português	portúgalska
română	rúmenska
русский	rússneska
slovenčina	slóvakíska
slovenscina	slóvenska
suomi	finnska
svenska	sænska
shqip	albanska
bosanski	bosníska
hrvatski	króatíska

Tungumál	Tungumál á íslensku
Македонски јаз	makedóníska
srpski	serbneska
Türkçe	tyrkneska
Україна	úkraínska

Tiltæk lönd

Þú getur valið eftirfarandi lönd sem staðsetningu í ökuritanum þínum Ökuriti.

Land
Albanía
Andorra
Armenía
Austurríki
Aserbaídsjan
Hvíta-Rússland
Belgía
Bosnía og Hersegóvína
Búlgaríá
Króatía
Kýpur
Tékkland
Danmörk
Eistland
Færeyjar

Land
Finnland
Frakkland
Georgía
Þýskaland
Grikkland
Ungverjaland
Ísland
Írland
Ítalía
Kasakstan
Lettland
Liechtenstein
Litháen
Lúxemborg
Makedónía
Malta
Mónakó
Svartfjallaland
Holland
Noregur
Pólland
Portúgal
Lýðveldið Moldóva
Rúmenía
Rússland

Land
San Marínó
Serbía
Slóvakía
Slóvenía
Spánn - sjálfstjórnarhéruð
- Andalúsía
- Aragon
- Astúría
- Baleareyjar
- Kanaríeyjar
- Kantabría
- Kastilía-La-Mancha
- Kastilía-León
- Katalónía
- Extremadúra
- Galísía
- La Rioja
- Madríd
- Múrsía
- Navarra
- Baskaland
- Valensía
Svíþjóð
Sviss
Tyrkland

Land
Túrkmenistan
úkraínska
Bretland , þar með talið:
- Alderney
- Guernsey
- Mön
- Jersey
- Gíbraltar
Úsbekistan
Vatíkanið
Júgóslavía
Evrópubandalagið
Önnur lönd í Evrópu
Heimur annað

Innbyggð prófun

Innbyggða prófið er hægt að nota til að athuga rétta virkni eftirfarandi íhluta ökutans:

- Skjámynd
- Ökumannskort
- Hnappar
- Prentari
- Snúa birtingu

Framkvæmdu innbyggt próf á eftirfarandi hátt, en vinsamlegast athugaðu að innbyggða prófið er aðeins tiltækt þegar ökutækið er kyrrstætt.

1. Ýttu á **OK** hnappinn og veldu:

STILLINGAR

2. Ýttu aftur á **OK**.

3. Veldu:

Innbyggð

prófun

4. Ýttu á **OK**.

5. Veldu einn af prófunarflokkunum fimm og ýttu á **OK**.

Tegund prófunar	Lýsing	Aðgerð ef prófun mistekst
□ skjámynd	<p>Skjáprófun Skjárinn birtir jákvæða sýn, neikvæða sýn og mynstur réttthyrninga í 1 sekúndu hvert.</p>	<p>Farðu á verkstæði fyrir ökuriti ökurita og láttu athuga hjá þér ökuritann ef skjámyndin er ólesanleg.</p> <p>Ef skjámyndin er ólesanleg verður að úrelda ökuritann og endurnýja hann.</p>
■ Ökumannskort	<p>Prófun á ísettum ökumannskortum Ökumannskort verður að vera í viðeigandi rauf. Nafn korthafa er lesið og birt í 2 sekúndur.</p>	<p>Ef kort er tilkynnt skemmt skaltu athuga annað kort til að tryggja að sé í lagi með ökuriti ökuritann.</p> <p>Ef ökuriti ökuritinn virðist vera skemmdur, farðu á verkstæði fyrir ökuriti ökurita og láttu athuga hjá þér búnaðinn.</p> <p>Ef það er ökumanskortið sem er örugglega skemmt, hafðu samband við viðeigandi yfirvald í því landi sem ökumanskortið var gefið út.</p>
⌘ hnappur	<p>Takkaprófun Þú færð áminningu um að ýta á hnappana einn af öðrum frá vinstri til hægri með innan við 2 sekúndna millibili, annars mistekst prófunin.</p>	<p>Þrífðu varlega óhræina hnappa með rökum klút og mildu hreinsiefni.</p> <p>Farðu á verkstæði fyrir ökuriti ökurita og láttu athuga ökuriti ökuritann ef hnappurinn virkar endurtekið ekki.</p>
▼ prentari	<p>Prentaraprófun Prentar prófunarsíðu til að kanna prentaravirkni.</p>	<p>Athugaðu pappírhylki ef það er nauðsynlegt að koma fyrir nýrri pappírsrúllu eða skipta um hylki.</p> <p>Farðu á verkstæði fyrir ökuriti og láttu athuga hjá þér ökuriti ef prentarinn virkar ekki sem skyldi.</p>
⌘ Umsnúin skjámynd	<p>Prófun á umsnúinni skjámynd Skjámyndinni er umsnúð í 2 sekúndur.</p>	<p>Farðu á verkstæði fyrir ökuriti og láttu athuga hjá þér ökuritann ef skjámyndin er ólesanleg.</p>

Önnur próf

Tegund prófunar	Lýsing	Aðgerð ef prófun mistekst
GNSS próf	Athuga GNSS-leikni. Keyrið "Info" ► "GNSS live view" til að prófa GNSS facility.	Athugaðu hvort einhver utanaðkomandi sendandi truflar GNSS-gervihnattarmerki.
Aðrar virkar bilanir	Sýna alla virka atburði og bilanir. Svissa af og á. Nú eru allar virkar bilanir sýndar.	Sjá Skjáskilaboð á bls. 50 fyrir aðgerðir við hverri bilanagerð.





Skjáskilaboð

Það eru fjórar gerðir skilaboða sem hægt er að sjá á skjánum.

- **Skilaboð** - innihalda upplýsingar um aðgerðir eða áminningar til ökumannsins. Skilaboð eru ekki vistuð og ekki er hægt að prenta þau. Ýttu á hnappinn **Til baka** til að hreinsa skilaboðin.
- **Forviðvaranir** - birtast sem snemmbúnar áminningar um viðvaranir. Forviðvaranir, nema DDS og WTD tengdar, eru geymdar og hægt er að prenta þær út. Ýttu tvisvar á **OK** til að hreinsa forviðvörun.
- **Viðvaranir** - birtast í því tilfalli að um sé að ræða t.d. hraðabrot eða lögbrot, eða ef ökuriti ökuritinn getur ekki skráð. Viðvaranir eru vistaðar og hægt er að prenta þær. Ýttu tvisvar á hnappinn **OK** tvisvar

til að hreinsa viðvörunina.

- **Bilanir** - eru alvarlegri en viðvaranir og birtast ef bilun greinist í ökuriti ökuritanum, í skynjaranum eða ökumannskortinu. Til viðbótar eru bilanir sýndar ef í ljós kemur að fíktað hefur verið við tækjabúnaðinn. Bilun eru vistaðar og hægt er að prenta þær. Ýttu á **OK**-hnappinn til að viðurkenna biluninaBilun.

Skjámynd	Lýsing	Aðgerð
	Skilaboð Færslur ekki mögulegar meðan ekið er. Tengt stjórnandanum.	Stöðvaðu ökutækið og reyndu færsluna aftur.
 GNSS-upplýsingar vantar	Ökutækiseiningin greinir ekki GNSS-merki í lengri tíma	Gakktu úr skugga um að ekki sé skyggt á GNSS-loftnetið með stórum málmhlutum eða þeir nálægt
 Þegar í fyrirtækjastillingu	Skilaboð Tvö fyrirtækiskort í sett. Seinna kortinu verður smellt út án vinnslu (sannvottunar). Tengt stjórnandanum.	Settu aðeins eitt fyrirtækiskort í.
 Auðkennisbilun í korti	Bilun Öryggisathugun ökuritans fyrir kortið í skúffu 1 mistókst. Svipuð skilaboð fyrir rauf 2. Tengt ökuritanum.	Skjóttu út kortinu og skoðaðu það. Hreinsaðu kortið með rökum mjúkum klút og reyndu aftur. Enn bilað - framkvæmdu sjálfspöfun, sjá Önnur próf á bls. 49. Enn bilað - Farðu á verkstæði og láttu athuga hjá þér búnaðinn.
Galli í  korti	Bilun Kortið í skúffu 1 er gallað. Svipuð skilaboð fyrir rauf 2. Tengt kortinu.	Skjóttu út kortinu og skoðaðu það. Hreinsaðu kortið með rökum mjúkum klút og reyndu aftur. Enn bilað - framkvæmdu sjálfspöfun, sjá Önnur próf á bls. 49. Enn bilað - Farðu á verkstæði og láttu athuga hjá þér búnaðinn.

Skjámynd	Lýsing	Aðgerð
!@# Tími korts skarast	Viðvörðun Síðasti fjarlægingartími á innsettu ökumanskorti er seinni en dagsetning/tími ökuritans. Tengt ökuritanum	Athugaðu dagsetningu/tíma á ökuritanum og breyttu ef nauðsyn þykir. Bíddu eftir að skörunartímabil líði.
!## Kort rekast á	Viðvörðun Ógild kortasamsetning hefur verið greind. Tengt kortinu.	Taktu út ranga kortið.
!#>×# Kort fært út án þess að vista	Skilaboð Ekki var hægt að vista gögn á kortinu sem tekið var úr rauf 2 vegna villu. Sviðuð skilaboð fyrir rauf 1. Tengt kortinu.	Skjóttu út kortinu og skoðaðu það. Hreinsaðu kortið með rökum mjúkum klút og reyndu aftur. Enn bilað - framkvæmdu sjálfsprófun, sjá Önnur próf á bls. 49 . Enn bilað - Farðu á verkstæði og láttu athuga hjá þér búnaðinn.
@## Kort útrunnið	Skilaboð Kortið í skúffu 1 er útrunnið. Sviðuð skilaboð fyrir rauf 2. Tengt stjórnandanum.	Fjarlægðu kortið og skiptu því út með gildu korti.
!#@ Kort að renna út	Skilaboð Kortið í rauf 1 mun renna út (dagur/mánuður). Sviðuð skilaboð fyrir rauf 2. Tengt stjórnandanum.	Hafðu samband við ábyrgt yfirvald til að fá nýtt kort.
!#@ Kort sett inn í akstri	Viðvörðun Ökumanskort var sett inn meðan ökutækið var á hreyfingu. Tengt stjórnandanum.	Haltu ferðinni áfram ef ökumanskortið er gilt.

Skjámynd	Lýsing	Aðgerð
!@+[] Villa í heilleika kortst	Bilun Skemmd gögn greind þegar gögn voru lesin af kortinu í rauf 2 til ökuritans. Svipuð skilaboð fyrir rauf 1. Tengt kortinu.	Skjóttu út kortinu og skoðaðu það. Hreinsaðu kortið með rökum mjúkum klút og reyndu aftur. Enn bilað - framkvæmdu sjálfspöfun, sjá Önnur próf á bls. 49 . Enn bilað - Farðu á verkstæði og láttu athuga hjá þér búnaðinn.
→✓ Breytingar vistaðar	Skilaboð Sprettiskilaboð til að staðfesta að breytingin hefur verið vistuð.	Ekki er þörf að frekari aðgerðum.
?@▶ dagvinnutími	Forviðvörðun - 9 klst. daglegur ökutími Viðvörðun - 9 klst. daglegur ökutími Forviðvörðun - daglegur ökutími Fjórar mismunandi viðvaranir um að leyfilegum aksturstíma hafi verið náð.	
!@A/A Villa í heilleika gagna	Bilun Notandagögnin sem eru vistuð á ökuritanum innihalda villur. Tengt ökuritanum	Farðu á verkstæði fyrir ökurita og láttu athuga hjá þér búnaðinn.

Skjámynd	Lýsing	Aðgerð
⌵×⌵ Niðurhal mistókst	Viðvörðun Bilun kom upp þegar reynt var að sækja gögn frá ökuritanum. Ökuriti Tengt ökuritanum/kort.	Athugaðu tengilinn og niðurbúnað. Reyndu aftur að hala niður. Ef enn bilaður Ökuriti villa - Farðu á verkstæði fyrir ökurita og láttu athuga hjá þér búnaðinn.
📄!⌵ d/m sækja kort	Skilaboð Gefur til kynna tímann til næsta niðurbúnaðs (dagur/mánuður) í rauf 1. Svipuð skilaboð fyrir rauf 2	Undirbúðu þig fyrir niðurbúnað.
!⌵ d/m hala niður ökutæki	Skilaboð Gefur til kynna tímann til næsta niðurbúnaðs af ökurita ökuriti (dagur/mánuður).	Undirbúðu þig fyrir niðurbúnað.
⌵⌵ Niðurbáli lokið	Skilaboð ÖkuritiNiðurbúnaðsferli ökurita er lokið með góðum árangri.	Ekki er þörf að frekari aðgerðum.
📄!⌵/📄× Akstur getur ekki opnað rauf	Skilaboð Reynt var að opna raufina meðan ökutækið var á hreyfingu. Tengt stjórnandanum.	Stöðvið ökutækið. Aðeins er hægt að opna kortaskúffuna þegar ökutækið er kyrrstætt.
!📄 Akstur án gilds korts	Viðvörðun Að keyra án viðeigandi korts eða með óviðeigandi kortasamsetningu. Tengt stjórnandanum.	Stöðvaðu og fjarlægðu hið óviðeigandi kort.
!📄▶ lok daglegs aksturs	Viðvörðun Hámarks daglegur akurstími	

Skjámynd	Lýsing	Aðgerð
!@ lok vikulegs aksturs	Viðvörðun Hámarks vikulegur aksturstími	
!* lok vikulegs aksturs	Viðvörðun Vikulegum vinnutíma er náð samkvæmt 60 klst. WTD-reglu	
!@ lok 2 vikna aksturs	Viðvörðun Hámarks tveggja vikna aksturstími	
fnx Virkni ekki í boði	Skilaboð Ekki er hægt að framkvæma þá aðgerð sem óskað er eftir. Tengt ökuritanum.	Athugaðu ef ökuriti ökuritinn er stilltur á rétta notkunarstillingu. Ef skjárinn sýnir enn - Farðu á verkstæði fyrir ökurita og láttu athuga hjá þér búnaðinn.
!@A Skemmdarverk á vélbúnaði	Bilun Kortið hefur verið fjarlæggt af afli. Tengt stjórnandanum.	Farðu á verkstæði fyrir ökurita og láttu athuga hjá þér búnaðinn.
!@ ógilt kort sett inn	Viðvörðun Ógilt kort hefur verið sett í raufina. Tengt stjórnandanum.	Smelltu út ógilda kortinu.
!@A@ Síðustu lotu rangt lokið	Viðvörðun Ökumannskorti í rauf 1 var smellt rangt út við síðustu törn. ökuriti lauk fyrri úrtekt korts úr rauf 1 ekki á réttan hátt. Sviðuð skilaboð fyrir rauf 2. Tengt kortinu.	Skjóttu út kortinu og skoðuðu það. Hreinsaðu kortið með rökum mjúkum klút og reyndu aftur. Enn bilað - framkvæmdu sjálfspöfun, sjá Innbyggð prófun á bls. 47.
↵↵ Læsingu lokið	Skilaboð Innlæsingu er lokið.	Ekki er þörf að frekari aðgerðum.

Skjámynd	Lýsing	Aðgerð
←✓ Útlæsingu er lokið	Skilaboð Útlæsingu er lokið.	Ekki er þörf að frekari aðgerðum.
!⚠ 30' Hám. truflana	Sýnir hve mikil hvíld er eftir	
M.....! Minni fullt!	Skilaboð Minni handvirkra færslna er fullt. Tengt stjórnandanum.	Breyttu handvirkum færslum þannig að heildarfjöldi færslna sé minni.
Nýr tími? ●🕒 03:01	Skilaboð Breytt yfir í sumartíma	Svaraðu JÁ til að hefja eða ljúka sumartíma. Svaraðu NEI eða ýttu á hnappinn Til baka til að hætta við.
!⌚d/m næsta kvörðun	Viðvörðun Framkvæma verður næstu lögboðnu stillingu (d/m = dagur / mánuður)	Gerðu áætlun fyrir stillinguna.
!📄/🔧Ekkert kort ökum/verkst	Skilaboð Aðgerð hefur verið valin sem útheimtir ísett ökumanns- eða verkstæðiskort. Tengt stjórnandanum.	Farðu á verkstæði fyrir ökurita og láttu athuga hjá þér búnaðinn.
!🚚? Engar frekari upplýsingar	Bilun Óþekkt gerð af skynjaravillu kom upp. Tengt hreyfingaskynjaranum.	Farðu á verkstæði fyrir ökurita og láttu athuga hjá þér búnaðinn.
>> Hraði of mik.	Viðvörðun Hraði ökutækis hefur farið fram úr hraðatakörkunum sem stillt voru fyrir 1 mínútu og verður vistaður. Tengt stjórnandanum.	Fylgdu sérstöku hraðatakörkunum. Finndu þann hámarkshraða sem leyfilegur er fyrir ökutækið.

Skjámynd	Lýsing	Aðgerð
>>? Hraði of mikill forviðvörðun	Viðvörðun Ökutækið er að fara fram úr stilltum hraðatakörkunum. Eftir 1 (eina) mínútu af stöðugum yfirhraða verður viðvörðunin vistuð. Tengt stjórnandanum.	Fylgdu sérstöku hraðatakörkuninum.
!†Truflun á aflgjafa	Viðvörðun Fæðispenna ökuriti ökuritans er undir eða yfir takörkunum fyrir rétta starfsemi eða hefur verið aftengd. Tengt ökutækinu. Viðvörðun Aflgjafinn að ökuritanum hefur verið truflaður í meira en 200 millisekúndur. Gangsetningarspenna ætti ekki að valda þessum atburði. Atburðurinn er ekki myndaður í stillingarham. Tengt ökutækinu.	Farðu á verkstæði fyrir ökurita og láttu athuga hjá þér búnaðinn.
▼↑□ Hátt hitast. prentara	Skilaboð Ekki var hægt að ræsa prentunina eða yfirstandandi prentun hefur verið rofin, vegna þess að hitastigið á prentaranum er of hátt. Tengt prentaranum.	Bíddu þangað til að hitastig prentarans er á leyfilegu sviði og reyndu aftur. Farðu á verkstæði fyrir ökurita og láttu athuga hjá þér búnaðinn.
▼↓† Lítið afli prentara	Skilaboð Yfirstandandi prentun hefur verið rofin vegna þess að inntaksspenna ökuriti ökuritans er of lítil. Tengt ökutækinu.	Athugaðu að svissinn sé á. Athugaðu spennu rafgeymis, tengingar, o.s.frv. Ef prentarinn er enn bilaður - Farðu á verkstæði fyrir ökurita og láttu athuga hjá þér búnaðinn.

Skjámynd	Lýsing	Aðgerð
▼↓□ Lág hitastig prentara	Skilaboð Ekki var hægt að ræsa prentunina, vegna þess að hitastigið á prentaranum er of lágt. Tengt prentaranum.	Bíddu þangað til að hitastig prentarans er á leyfilegu sviði og reyndu aftur. Ef prentarinn er enn bilaður - Farðu á verkstæði fyrir ókurita og láttu athuga hjá þér búnaðinn.
▼✕ Prentari pappírslaus	Skilaboð The ongoing printing has been interrupted because the printer is out of paper.	Endurnýjaðu pappírinn.
Prentun upptekin 	Skilaboð Prentun stendur yfir.	Bíddu þangað til að útprentuninni er lokið. Ýttu á og haltu Til baka hnappinum til að hætta við útprentun
▼✕ Hætt við prentun	Skilaboð Hætt hefur verið við yfirstandandi prentun.	Ekki er þörf að frekari aðgerðum.
▼✓ Prentun lokið	Skilaboð Yfirstandandi prentun er lokið.	Ekki er þörf að frekari aðgerðum.
>4 1/2h? Korters áminning	Skilaboð Ökumaðurinn hefur 15 mínútur þangað til að farið er yfir löglegt hámark stöðugs aksturtíma, 4,5 klukkustundir.	Finndu hentugan stað til að taka hlé á næstu 15 mínútum.
?*6h áminning um hlé	Forviðvörðun Áminning um hlé samkvæmt 6 klst. WTD-reglu	
?▶1h áminning dagleg hvíld	Forviðvörðun Áminning um daglega hvíld.	
!▶1hh áminning vikuleg hvíld	Forviðvörðun Áminning um vikulega hvíld.	

Skjámynd	Lýsing	Aðgerð
×Y Galli í fjargreiningu	Bilun Ekki er hægt að tengjast Fjargreiningaraðstöðunni (DSRC)	Farðu á verkstæði fyrir ökurita og láttu athuga hjá þér búnaðinn.
!0A× Öryggisbrot	Átt hefur verið við vélbúnað	Farðu á verkstæði fyrir ökurita og láttu athuga hjá þér búnaðinn.
!0L Skynjari greiningarvilla	Bilun ökuriti greinir ekki skynjarann. Tengt hreyfingaskynjaranum.	Farðu á verkstæði fyrir ökurita og láttu athuga hjá þér búnaðinn.
!0LA Skynjari greiningarvilla	Bilun ökuriti greinir ekki skynjarann sem tengdur er sem sama skynjara og var settur upp. Tengt hreyfingaskynjaranum. Bilun Tilraun til sannvottunar hreyfingaskynjara sem mistókst hefur greinst. Tengt hreyfingaskynjaranum.	Farðu á verkstæði fyrir ökurita og láttu athuga hjá þér búnaðinn.
!L=0 Bilun í skynjarakapli	Viðvörðun Enginn púls frá hreyfiskynjara en tekið á móti dulkóðuðum gögnum. Tengt hreyfingaskynjaranum.	Farðu á verkstæði fyrir ökurita og láttu athuga hjá þér búnaðinn.
!L>0 Bilun í skynjarakapli	Viðvörðun Tekið á móti púlsi frá hreyfiskynjara en dulkóðuð gögn vantar eða misbrestur á þeim. Tengt hreyfingaskynjaranum.	Farðu á verkstæði fyrir ökurita og láttu athuga hjá þér búnaðinn.

Skjámynd	Lýsing	Aðgerð
×␣␣ Samskiptavilla í skynjara	Bilun Samskiptavilla í hreyfingarskynjara. Tengt hreyfingaskynjaranum.	Farðu á verkstæði fyrir ökurita og láttu athuga hjá þér búnaðinn.
!␣ Villa í skynjaragögnum	Viðvörðun Merkjabilun milli hreyfingaskynjara og ökuriti ökurita. Tengt hreyfingaskynjaranum.	Farðu á verkstæði fyrir ökurita og láttu athuga hjá þér búnaðinn.
!␣/␣ Villa í heilleika skynjaragagna	Bilun Innri hreyfingaskynjaravilla, heilleikabilun vistaðra gagna. Tengt hreyfingaskynjaranum	Farðu á verkstæði fyrir ökurita og láttu athuga hjá þér búnaðinn.
×␣␣ Skynjari ekki meðtekinn	Bilun Samskiptavilla í hreyfingarskynjara. Tengt hreyfingaskynjaranum.	Farðu á verkstæði fyrir ökurita og láttu athuga hjá þér búnaðinn.
×␣←␣ Skynjari ekkert svar	Bilun Engin samskipti á milli hreyfiskynjara og ökuriti. Tengt hreyfingaskynjaranum.	Farðu á verkstæði fyrir ökurita og láttu athuga hjá þér búnaðinn.
!␣† Ekkert aflmerki frá skynjara	Bilun Hreyfingaskynjari fær ekkert rafmagn. Tengt hreyfingaskynjaranum.	Farðu á verkstæði fyrir ökurita og láttu athuga hjá þér búnaðinn.
×␣␣↑ Mikil orkunotkun skynjara	Bilun Orkunotkun hreyfiskynjara er of mikil. Tengt hreyfingaskynjaranum.	Farðu á verkstæði fyrir ökurita og láttu athuga hjá þér búnaðinn.
×␣␣↓ Lítil orkunotkun skynjara	Bilun Orkunotkun skynjarar er of lítil. Tengt hreyfingaskynjaranum.	Farðu á verkstæði fyrir ökurita og láttu athuga hjá þér búnaðinn.
␣→? Forviðvörðun þjónustu	Skilaboð Næsta kvörðun, forviðvörðun.	Farðu á verkstæði fyrir ökurita og láttu athuga hjá þér búnaðinn.

Skjámynd	Lýsing	Aðgerð
!Ⓜ Tímaárekstur á milli GNSS og ökutækiseiningar	Skilaboð Meira en 1 mínútu munur á milli innri klukku og GNSS-klukku	Gakktu úr skugga um að GNSS-loftnet séu ekki þakin eða að GNSS-merkið sé brenglað.
>4 1/2h Tími fyrir hlé	Skilaboð Löglegur hámarks stöðugur akurstími, 4,5 klukkustundir, er liðinn.	
!*6h tími fyrir hlé	Viðvörðun Taktu þér hlé samkvæmt 6 klst. WTD-reglu	Lágmarkshvöld er 15 mín.
!▶1h tími fyrir daglegt hlé	Viðvörðun Viðvörðun um upphaf daglegrar hvíldar.	
!A→T Tími fyrir viðgerð	Skilaboð Ökuriti hefur afkvarðast.	Farðu á verkstæði fyrir ökurita og láttu athuga hjá þér búnaðinn.
!▶1hh tími fyrir vikukega hvíld	Viðvörðun Viðvörðun um upphaf vikulegrar hvíldar.	
■→Ⓜ Tími útrunninn ekkert valið	Skilaboð Ökuriti er að bíða eftir fyrirællum. Biðtími 1 mín eða 20 mín.	Ýttu á viðeigandi hnappa og ljúktu ferlinu. Hægt er að breyta tímastillingu í valmyndinni stillingar.
×Ⓜ/Ⓜ/× Get ekki opnað rauf	Skilaboð Ekki er hægt að opna kortaraufina sem um er að ræða. Tengt ökuritanum.	Athugaðu að svissinn sé á. Ef skúffan er enn biluð - Farðu á verkstæði fyrir ökurita og láttu athuga hjá þér búnaðinn.
!ⓂⓂⓂ óleyfilegt breyting á skynjara	Bilun Skynjaranum hefur verið breytt frá síðustu þörun. Tengt hreyfingaskynjaranum.	Farðu á verkstæði fyrir ökurita og láttu athuga hjá þér búnaðinn.

Skjámynd	Lýsing	Aðgerð
!A Z x óheim. opnun ökuritans	Bilun Taska Ökuriti hefur verið opnuð. Tengt ökuritanum.	Farðu á verkstæði fyrir ökurita og láttu athuga hjá þér búnaðinn.
!A L Vehicle Motion Conflict	Skilaboð Gögn hreyfingaskynjara annars uppruna og aðalhreyfingaskynjara stangast á. Tengt hreyfingaskynjaranum.	Farðu á verkstæði fyrir ökurita og láttu athuga hjá þér búnaðinn. Athugaðu virkni og leiðslur annars uppruna skynjara.
!B 12/10 vu renna út	Viðvörðun ökuriti (Vu) rennur út á birtum degi.	Farðu á verkstæði fyrir ökurita og láttu skipta um ökuritann.
x A Innri villa í ökutækiseiningu	Bilun ökuriti hefur greint innri bilun. Tengt ökuritanum.	Farðu á verkstæði fyrir ökurita og láttu athuga hjá þér búnaðinn.
?@ l vikulegur aksturstími	Forviðvörðun Hámarks vikulegur aksturstími	
?* l vikulegur vinnutími	Forviðvörðun Vikulegum vinnutíma verður brátt náð samkvæmt 60 klst. WTD-reglu.	
?@ ll 2- vikulegur aksturstími	Forviðvörðun Hámarks tveggja vikna aksturstími	

Dæmi um útprentun

Á eftirfarandi síðum er fjöldi dæma um útprentanir sem hægt er að velja úr í valmyndinni **PRENTA**:um valmynd:

- Dagleg útprentun (kort) **24h card** (inniheldur staðartíma).
- Dagleg útprentun (VU) **24h vehicle** (inniheldur staðartíma).
- Atburðir og bilanir (kort) **event card**.
- Atburðir og bilanir (VU) **event vu**.
- Aksturstímaupplýs. **drive time info**
- Tækniupplýsingar **technical data**.
- Hraðabrot **overspeeding**.
- Hraði ökutækis **vehicle speed**.
- Snúningshraði hreyfils (rpm) **engine speed**.
- Staða D1/D2 **status D1/D2**.
- Blað fyrir handvirka færslu **man entry sheet**.

Dagleg útprentun (kort)

Á þessari útprentun eru taldar upp allar aðgerðir sem geymdar eru á ökumanskortinu (eða aðstoðarökumanskortinu) fyrir valda dagsetningu (lögfestar kröfur). Alheimstími er notaður.

Skjáriinn sýnir eftirfarandi (í annari línu):

24h card

Stoneridge																									
1	▼ 25/04/2017 08:04 (UTC)																								
2	24h																								
3	○ Smith																								
4	— Bob																								
5	○ S / 10007001130590 0 0																								
6	31/12/2018 – GEN 2																								
7	▲ YV1AA8843M10123456																								
8	S / CAR321																								
9	■ Stoneridge Electronics																								
10	900588RA/37R01																								
11	GEN 2																								
12	↑ Bil&lastvagnsservice																								
13	↑ S / 0 0 0 1 2 1 2 0																								
14	↑ 23/12/2016																								
15	<table border="1"> <tr> <td>■ S / 0 0 9 2 4 5 3 9</td> </tr> <tr> <td>■ 12/04/2017 08:23</td> </tr> </table>	■ S / 0 0 9 2 4 5 3 9	■ 12/04/2017 08:23																						
■ S / 0 0 9 2 4 5 3 9																									
■ 12/04/2017 08:23																									
16	— 18/04/2017 67																								
17	— 1																								
18	▲ S / CAR321																								
19	26 007 km																								
20	<table border="1"> <tr> <td>h</td> <td>00:00</td> <td>07h32</td> </tr> <tr> <td>○</td> <td>06:30</td> <td>-----</td> </tr> <tr> <td>h</td> <td>06:31</td> <td>00h06</td> </tr> <tr> <td>h</td> <td>06:37</td> <td>00h55</td> </tr> <tr> <td>○</td> <td>07:32</td> <td>-----</td> </tr> <tr> <td>○</td> <td>07:32</td> <td>04h01</td> </tr> <tr> <td>h</td> <td>11:33</td> <td>00h45</td> </tr> <tr> <td>○</td> <td>12:28</td> <td>00h32</td> </tr> </table>	h	00:00	07h32	○	06:30	-----	h	06:31	00h06	h	06:37	00h55	○	07:32	-----	○	07:32	04h01	h	11:33	00h45	○	12:28	00h32
h	00:00	07h32																							
○	06:30	-----																							
h	06:31	00h06																							
h	06:37	00h55																							
○	07:32	-----																							
○	07:32	04h01																							
h	11:33	00h45																							
○	12:28	00h32																							
21	26 305 km 38 km																								

1. Dagsetning og tími útprentunar.
2. Gerð útprentunar (24 tíma kort).
3. Eftirnafn korthafa.
4. Skírnarnafn korthafa.
5. Gerð korts, land og auðkenni korts.
6. Gildistími og myndunardagur korts
7. Auðkenning ökutækis, VIN.
8. Skráð aðildarríki ökutækis og skráningarnúmer ökutækis, VRN.
9. Ökuriti framleiðandi
10. Ökuriti hlutarnúmer
11. Ökuriti kynslóðarnúmer
12. Verkstæði sem ber ábyrgð á síðustu stillingu.
13. Kortanúmer verkstæðis.
14. Dagsetning síðustu stillingar.
15. Síðasta eftirlit sem ökumaðurinn hefur sætt.
16. Fyrirspurnardagsetning og daglegur viðvistarteljari korts.
17. Bakki sem kort var sett í
18. VRN, skráningarnúmer ökutækis, fyrir ökutækið sem ökumanskortið var sett í.
19. Kílómetramælir ökutækis við ísetningu korts
20. Athafnir með ökumanskort innsett, upphafstími og tímalengd.
21. Úrtekt korts: Kílómetramælir ökutækis og ekin vegalengd frá síðustu ísetningu þegar staða kílómetramælis er þekkt.

Dagleg útprentun (kort) framhald

Til að auðvelda að athuga með athafnir á útprentuninni getur þú valið staðartíma í stað alheimstíma. Útprentunin inniheldur að öllu öðru leyti sömu upplýsingarnar.

Ath.!

Textinn OUT OF REGULATION gefur til kynna að þessi útprentun samræmist ekki neinni reglugerð.

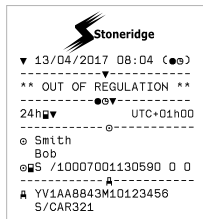

22	●▶10:29 S
23	lon +018°01.0'
24	lat +58°22.2'
25	07:29
26	26 007 km
27	▶●12:41 S
28	lon +018°01.0'
29	lat +59°22.2'
30	17:43
31	26 305 km
32	⊙10:32
33	lon +018°01.0'
34	lat +59°22.2'
35	10:31
36	26 223 km
37	⊙ 04h33 298 km
38	* 00h00 ☐ 00h00
39	h 08h17 ? 00h00
40	⊙ 00h00
41	!x■----- !ll(02) 23/01/2017 12:34 !11 00h02 ----- >> (02) 27/02/2017 13:53 !05 00h15 ----- xll (02) 01/03/2017 08:01 !08 00h01 ----- !x■----- !ll(02) 23/01/2017 12:34 !11 (1) 00h02 ----- ●S /10007001130590 0 0 Timeout 13243 -----
42	
43	■●
44	■
45	○

22. Tími og staðsetning við upphaf dagvinnutímabils
23. Lengdargráða við upphaf dagvinnutímabils
24. Breiddargráða við upphaf dagvinnutímabils
25. Tími síðustu stöðu rá GNSS
26. Kílómetramælir við upphaf dagvinnutímabils
27. Tími og staðsetning við lok dagvinnutímabils
28. Lengdargráða við lok dagvinnutímabils
29. Breiddargráða við lok dagvinnutímabils
30. Tími síðustu stöðu rá GNSS
31. Kílómetramælir við lok dagvinnutímabils
32. Tími eftir 3 tíma uppsafnaðan akstur
33. Lengdargráða eftir 3 tíma uppsafnaðan akstur
34. Breiddargráða eftir 3 tíma uppsafnaðan akstur
35. Tími síðustu stöðu rá GNSS
36. Kílómetramælir eftir 3 tíma uppsafnaðan akstur
37. Heildarlengd ökutíma og vegalengdar
38. Heildarlengd **vinnu og tiltæks**
39. Heildarlengd **hvíldar og óþekkt**
40. Heildarlengd virkni áhafnar
41. Síðustu fimm atburðir og bilanir frá ökumannskortinu.
42. Síðustu fimm atburðir og bilanir frá VU, ökutækiseiningunni.
43. Stjórnborðsstaður
44. Undirskrift stjórnanda
45. Undirskrift ökumanns

Daglegg útprintun (VU) (1/3)

M=Handvirkar færslur athafna ökumanns.

Þessi útprintun telur upp allar aðgerðir sem geymdar eru í ökuriti ökuritanum (VU) fyrir valda dagsetningu (lögfest krafa). Alheimstími er notaður. Útprintunin er háð eftirfarandi:

- Ef engu korti er komið fyrir, veldu annað hvort gildandi dag eða síðustu átta daga.
- Þegar korti er komið fyrir, veldu hvaða dag sem vistaður er í ökuriti ökuritanum úr að hámarki 28 síðustu dögum. Ef engin gögn eru tiltæk fyrir valda dagsetningu mun printun ekki verða hrundið af stað.

Skjárinn sýnir eftirfarandi (í annari línu):

24 tíma ökutæki

Stoneridge	
1	18/04/2017 08:08 (UTC)
2	24hA▼
3	o Smith
4	o Bob
5	o S /10007001130590 0 0
6	31/12/2018 - GEN 2
	A YV1AA8843M10123456 S/CAR321
	B Stoneridge Electronics 900588RA/37R01 GEN 2
	T Bil&lastvagnsservice T S / 0 0 0 1 2 1 2 0 T 15/12/2018
	o S / 0 0 9 2 4 5 3 9 o 06/02/2018 16:23 I T
7	05/02/2018
8	102 075 - 102 809 km
9	1
10	o Smith
	o Bob
	o S /10007001130590 0 0
11	31/12/2018 - GEN 2
12	A S / CAR321
	05/02/2018 17:49
13	102 075 km M
14	h 00:00 07h32
	o 07:30 03h10
	h 10:40 00h46
	x 11:26 00h10
	o 11:36 03h12
	h 14:48 00h55
o 15:43 02h00	
	102 809 km 734 km

- Dagsetning og tími útprintunar.
- Gerð útprintunar (24k, ökutæki).
- Eftirnafn korthafa.
- Skírnarnafn korthafa.
- Kenninúmer korts og lands.
- Gildistími og myndunardagur korts
- Aðgerðir ökumanna sem geymdar eru í VU, fyrir hverja rauf í tímaröð.
- Fyrirspurnardagsetning
- Kílómetramælir kl. 00:00 og kl. 24:00
- Aukumaður (rauf 1)
- Skráð aðildarríki og skráningarnúmer fyrra ökutækis sem notað var.
- Dagsetning og tími þegar kort var tekið úr fyrra ökutæki.
- Kílómetramælir ökutækis við ísetningu korts
- Athafnir með upphafstíma og tímalengd

Daglegt útprentun (VU) (2/3)

Til að auðvelda að athuga með athafnir á útprentuninni getur þú valið staðartíma í stað alheimstíma. Útprentunin inniheldur að öllu öðru leyti sömu upplýsingarnar.

Ath.!

Textinn OUT OF REGULATION gefur til kynna að þessi útprentun samræmist ekki neinni reglugerð.

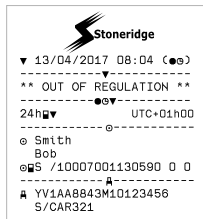

15	10:30 S
16	lon +018°01.1'
17	lat +57°22.2'
18	10:30
19	102 075 km
20	10:32 S
21	lon +018°01.0'
22	lat +57°22.3'
23	10:32
24	102 076 km
25	10:30
26	lon +018°01.0'
27	lat +59°22.2'
28	10:29
29	102 365 km
30	14:26
	lon +012°02.8'
	lat +57°40.1'
	14:26
	102 635 km
31	08h22 734 km
32	00h10 00h00
33	01h45 ? 00h00

15. Tímabil án korts í rauf ökumanns
16. Tími og staðsetning við upphaf dagvinnutímabils
17. Lengdargráða við upphaf dagvinnutímabils
18. Breiddargráða við upphaf dagvinnutímabils
19. Tími síðustu stöðu rá GNSS
20. Kílómetramælir við upphaf dagvinnutímabils
21. Tími og staðsetning við lok dagvinnutímabils
22. Lengdargráða við lok dagvinnutímabils
23. Breiddargráða við lok dagvinnutímabils
24. Tími síðustu stöðu rá GNSS
25. Kílómetramælir við lok dagvinnutímabils
26. Tími eftir 3 tíma uppsafnaðan akstur
27. Lengdargráða eftir 3 tíma uppsafnaðan akstur
28. Breiddargráða eftir 3 tíma uppsafnaðan akstur
29. Tími síðustu stöðu rá GNSS
30. Kílómetramælir eftir 3 tíma uppsafnaðan akstur
31. Heildarlengd ökutíma og vegalengdar
32. Heildarlengd **vinnu** og **tiltæks**
33. Heildarlengd **hvíldar** og **óþekks**

Daglegt útprintun (VU) (3/3)

34. Smith
 35. Bob
 36. S /10007001130590 0 0
 38. 10:30 S
 39. lon +018°01.1'
 40. lat +57°22.2'
 41. 07:29
 42. 102 075 km
 43. 10:32 S
 44. lon +018°01.0'
 45. lat +57°22.3'
 46. 10:32
 47. 102 076 km
 48. 13:31
 49. lon +018°21.0'
 50. lat +58°22.2'
 51. 13:31
 52. 102 289 km
 53. 03h30 270 km
 54. * 00h31 00h00
 55. 00h00
 56. 00h00
 57. ! xA-----
 58. ! (02) 28/01/2018 08:30
 59. !11 (1) 00h23
 60. S /10007001130590 0 0

61. ■●
 62. ■
 63. ☉→
 64. →☉
 65. ○

- 34. Færslukenni (VU daglega samantekt á rekli)
- 35. Eftirnafn ökumanns
- 36. Eiginnafn ökumanns
- 37. Auðkenning ökumanns
- 38. Tími og staðsetning við upphaf dagvinnutímabils
- 39. Lengdargráða við upphaf dagvinnutímabils
- 40. Breiddargráða við upphaf dagvinnutímabils
- 41. Tími síðustu stöðu rá GNSS
- 42. Kílómetramælir við upphaf dagvinnutímabils
- 43. Tími og staðsetning við lok dagvinnutímabils
- 44. Lengdargráða við lok dagvinnutímabils
- 45. Breiddargráða við lok dagvinnutímabils
- 46. Tími síðustu stöðu rá GNSS
- 47. Kílómetramælir við lok dagvinnutímabils
- 48. Tími eftir 3 tíma uppsafnaðan akstur
- 49. Lengdargráða eftir 3 tíma uppsafnaðan akstur
- 50. Breiddargráða eftir 3 tíma uppsafnaðan akstur
- 51. Tími síðustu stöðu rá GNSS
- 52. Kílómetramælir eftir 3 tíma uppsafnaðan akstur
- 53. Heildarlengd ökutíma og vegalengdar
- 54. Heildarlengd **vinnu** og **tiltæks**
- 55. Heildarlengd **hvíldar** og **óþekkt**s
- 56. Heildarlengd virkni áhafnar
- 57. Atburðir og bilanir
- 58. Gerð, tilgangur og upphafstími viðburðarins
- 59. Viðbótarkóði, endurtekningar þann daginn, tímalengd
- 60. Auðkenni korts

- 61. Stjórnborðsstaður
- 62. Undirskrift stjórnanda
- 63. Frá tíma
- 64. Til tíma
- 65. Undirskrift ökumanns

Atburðir og bilanir (kort)

Þessi útprintun skráir allar viðvaranir og bilanir sem geymdar eru á kortinu (lögfest krafa). Alheimstími er notaður.

Skjárinn sýnir eftirfarandi (í annari línu):

atburðakort



```

1  ▼ 18/04/2017 08:11 (UTC)
2  !x!
3  Card file generation 2
4  @ Smith
5  Bob
6  @S /10007001130590 0 0
7  31/12/2018 - GEN 2
8  A YV1AA8843M10123456
9  S /CAR321
-----!
10 !@ (00) 28/01/2018 08:53
    !00 00h00
    A S /CAR321
-----!
    !+ (00) 29/01/2018 10:03
    !00 00h32
    A S /CAR321
-----x
11 x@1 (00) 01/02/2018 09:00
    X00 00h00
    A S /CAR321
-----
12 @
13 @
14 @
    
```

1. Dagsetning og tími
2. Gerð útprintunar (atburður og bilanir, kort)
3. Spjaldskrárkerfi (kynslóð 1 eða 2)
4. Eftirnafn korthafa.
5. Skírnarnafn korthafa.
6. Kenninúmer korts og lands.
7. Gildistími og myndunardagur korts
8. Kenninúmer ökutækis (VIN).
9. Skráð aðildarríki ökutækis og skráningarnúmer ökutækis, VRN.
10. Listi yfir alla atburði á kortinu
11. Listi yfir alla bilanir vistaðar á kortinu
12. Stjórnborðsstaður
13. Undirskrift stjórnanda
14. Undirskrift ökumanns

Atburðir og bilanir (VU)

Þessi útprentun skráir allar viðvaranir og bilanir sem geymdar eru í ökuriti ökurítanum eða ökutækiseiningunni (lögfest krafa). Alheimstími er notaður.

Skjárin sýnir eftirfarandi (í annari línu):

atvik ökutækis

Stoneridge

1 06/02/2018 17:49 (UTC)

2 !xA

3 Smith
Bob

4 S /10007001130590 0 0

5 31/12/2018 - GEN 2

6 YV1AA8843M10123456

7 S/CAR321

8 !00 (00) 28/01/2018 08:30

9 !04 (1) 00h23

10 S /10007001130590 0 0

!00 (00) 28/01/2018 08:53

!05 (1) 00h00

!09 (2) 00h32

!07 (1) 00h13

!07 (1) 00h20

!01 (00) 01/02/2018 09:00

x40 (1) 00h00

S /10007001130590 0 0

14

15

16

1. Dagsetning og tími útprentunar
2. Gerð útprentunar (atburður og bilanir, VU).
3. Korthafi
4. Auðkenni korts
5. Gildistími og myndunardagur korts
6. Kenninúmer ökutækis (VIN)
7. Skráð aðildarríki ökutækis og skráningarnúmer ökutækis, VRN.
8. Gerð, tilgangur og upphafstími viðburðarins
9. Viðbótarkóði, fjöldi svipaðra atvika og tímalengd tilvika
10. Auðkenni korts
11. Gerð, tilgangur og upphafstími bilanir
12. Viðbótarkóði, fjöldi svipaðra atvika og tímalengd bilunar
13. Auðkenni korts
14. Stjórnborðsstaður
15. Undirskrift stjórnanda
16. Undirskrift ökumanns

Uppl. aksturstíma

Þessi útprentun sýnir aksturstímaupplýsingar.

Skjárinn sýnir eftirfarandi (í annarri línu):

aksturstímaupplýs.

Ath.!

Númer 16 til og með 20: Þessar samantektarlínur eru aðeins prentaðar ef einhverjar viðvaranir eru til staðar.

Ath.!

Nr. 8: Spurningmerkið eftir gildið gefur til kynna að ÓÞEKKT tímabil hafi verið samlöguð HLÉ/HVÍLD.

Stoneridge	
1	▼ 13/12/2018 11:20
2	(UTC+01:00)
3	-----▼-----
3	☉☉Σ
4	☉ Andersson
	Richard
5	■ S /10007001130590 0 0
6	05/06/2023 - GEN 2
7	-----☉☉Σ-----
8	▶ 12/2/2011 19:24 [?]
9	1☉ 02h51
10	1 00h13
11	☉▶ 10h29 (>9h: 2)
12	▶ 12h24
13	☉
14	☉
15	-----☉☉Σ-----
16	!☉■ 31/12/2012
17	!■↓ 12/04/2011
18	-----☉☉Σ-----
19	!■↓ 12/04/2011
20	!■↑ 12/12/2011

1. Dagsetning og tími.
2. Sýnir tímamuninn milli alheimstíma og staðartíma.
3. Gerð útprentunar (samantekt tíma ökumanns).
4. Eftirnafn og skírnarnafn korthafa
5. Auðkenni korthafa.
6. Gildistími og kortmyndun korts.
7. Samantekt tíma ökumanns
8. Lok síðasta daglega/vikulega hvíldartímabils.
9. Stöðugur aksturstími ökumanns.
10. Uppsafnað hlé ökumanns.
11. Daglegur aksturstími, í svigum - fjöldi þeirra skipta þegar aksturstími hefur farið umfram 9 klukkustundir í núverandi viku.
12. Tími sem eftir er áður en ökumaður verður að hefja daglegt/vikulegt hvíldartímabil.
13. Vikulegur aksturstími.
14. Tveggja vikna aksturstími.
15. Samantekt ökumannskorts.
16. Gildislokadagsetning ökumannskorts.
17. Dagsetning næsta lögboðna niðrhals ökumannskorts.
18. Samantekt tíma tengdum ökutækiseiningu (ökurita).
19. Dagsetning næsta lögboðna niðrhals VU.
20. Dagsetning næstu lögboðnu stillingar VU.

Tæknilegar upplýsingar

Þessi útprintun sýnir gögn eins og hraðastillingar, dekkjastærð, stillingargögn og tímastillingar.

Skjárin sýnir eftirfarandi (í annarri línu):

tæknilýsing

1	▼ 06/02/2018 17:49 (UTC)
2	▼
3	○ Smith ○ Bob
4	⊕ S / 10007001130590 0 0 31/12/2018 - GEN 2
5	▲ YV1AA8843M10123456 S/CAR321
6	▢ Stoneridge Electronics Adolfsbergsgatan 3, S70227 Örebro 900588RA/37R01
7	E50002
8	000007221/0413/06/A2
9	2018
10	V P9JJ 11/12/2018
11	⌘ 0017173769/0710/07/A1 E1-175
12	27/01/2018 12:34
13	⌘ Internal
14	⌘ Internal
15	↑ Lastvagnsservice Industrivägen 12 S-68746 Sävtorp
16	⊕ S / 0 0 0 1 2 1 2 0 15/12/2018
17	⊕ S / 0 0 0 1 2 1 2 0 15/12/2018
18	⊕ S / 0 0 0 1 2 1 2 0 15/12/2018
19	↑ 27/01/2018 (4)
20	YV1AA8843M10123456
21	S/CAR321
22	w 8 000 Imp/km
23	k 8 000 Imp/km
24	l 3 205 mm
25	● 315/75 22.5
26	> 90 km/h
27	100 023 - 100 023 Km
28	⊕ 27/01/2018 09:12
29	⊕ 27/01/2018 09:12
	↑ Lastvagnsservice Industrivägen 12 S-68746 Sävtorp
	⊕ S / 0 0 0 1 2 1 2 0 15/12/2018
30	! 05/02/2018 11:08
31	x 01/02/2018 09:00
	▢ ATTACHMENT
32	γ 1234567890/1218/09/A2

1. Dagsetning og tími
2. Gerð útprintunarinnar (tæknileg gögn).
3. Auðkenni korthafa
4. Kenninúmer ökutækis (VIN)
5. Skráð aðildaríki ökutækis og skráningarnúmer ökutækis, VRN.
6. Framleiðandi ökurita
7. Hlutanúmer ökurita
8. Viðurkenningarnúmer ökurita
9. Raðnúmer ökurita, tegund búnaðar og kóði framleiðanda
10. Útgáfa hugbúnaðar og uppsetningardagsetning
11. Raðnúmer hreyfingarskynjara
12. Viðurkenningarnúmer hreyfingarskynjara
13. Dagsetning og tími þörun hreyfiskynjara (síðustu 20 þaranir verða geymdar)
14. GNSS festingar gögn
15. Verkstæði framkvæma síðustu kvörðun
16. Heimilisfang verkstæðis
17. Auðkenning verkstæðiskorts
18. Fyrningardagsetning verkstæðiskorts
19. Tilgangur og dagsetning stillingar
20. VIN
21. VRN og skráningarland
22. Einkennandi stuðull ökutækisins
23. Föst tala upptökubúnaðarins
24. Virkt ummál hjólbarða

25. Hjólbarðastærð ökutækis
26. Stilling hraðatakörkunarbúnaðar
27. Gömul og ný gildi kílómetramælis
28. Gömul dagsetning og tími (fyrir tímastillingu)
29. Ný dagsetning og tími (eftir tímastillingu)
30. Dagsetning síðustu bilunar og tíma
31. Dagsetning síðustu bilunar og tíma
32. DSRC-raðnúmer

Hraði of mik.

Þessi útprentun sýnir hraðabrot ásamt tímalengd og nafni ökumanns.

Skjárinn sýnir eftirfarandi (í annarri línu):

of mikill hraði

Stoneridge

1. 06/02/2018 17:49 (UTC)

2. >>▼

3. ◉ Smith

4. Bob

5. ◉S /10007001130590 0 0

6. 31/12/2018 - GEN 2

7. Å YV1AA8843M10123456
S/CAR321

8. ◉05/02/2018 15:35
>>30/03/2018 10:23 (2)

9. >>30/01/2018 10:23 00h13
98 km/h 93 km/h(1)
◉ Smith
Bob
◉S /10007001130590 0 0

>>05/02/2018 11:08 00h20
99 km/h 94 km/h(1)
◉ Smith
Bob
◉S /10007001130590 0 0

1. Dagsetning og tími.
2. Gerð útprentunar (hraðabrot). Stilling hraðatak mörkunarbúnaðar.
3. Eftirnafn korthafa.
4. Skírnarnafn korthafa.
5. Kenninúmer korts og lands.
6. Fyrningardagsetning ökumanskorts.
7. Auðkenning ökutækis. VIN, skráning aðildarríkis og VRN.
8. Dagsetning og tími síðasta eftirlits með hraðabrotum.
9. Dagsetning og tími fyrsta hraðaksturs og fjöldi hraðaksturstillvika frá síðustu hraðakstursstjórnun. Fyrsti hraðakstur eftir kvörðun. Dagsetning, tími og tímalengd. Hámarks- og meðalhraði. Auðkenning ökumanns og ökumanskort

Hraðakstur áfram

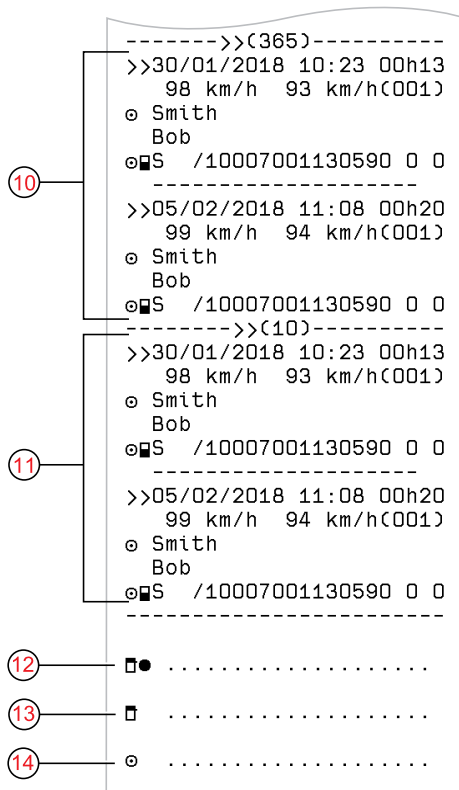

10. Fimm alvarlegustu hraðabrotin á síðustu 365 dögum. Dagsetning, tími og tímalengd. Hámarks- og meðalhraði. Auðkenning ökumanns og ökumannskort
11. Alvarlegustu hraðabrot síðustu tíu daga. Dagsetning, tími og tímalengd. Hámarks- og meðalhraði. Auðkenning ökumanns og ökumannskort
12. Stjórnborðsstaður.
13. Undirskrift stjórnanda.
14. Undirskrift ökumanns.

Hraði ökutækis

Þessi útprentun sýnir hraða ökutækisins, raðað í tímaröð í hraðaborðum (km/klst.) fyrir hvern ökumann.

Skjárinn sýnir eftirfarandi (í annarri línu):

hraði ökutækis

The screenshot shows a speedometer interface with the Stoneridge logo at the top. The data is organized into sections separated by dashed lines. Red circles with numbers 1 through 13 point to specific elements in the interface:

- 1: Date and time: 06/02/2018 07:26 UTC
- 2: Unit: KM/H
- 3: Driver name: Smith
- 4: Driver name: Bob
- 5: Vehicle ID: S /10007001130590 0 0
- 6: Date and time: 31/12/2018 - GEN 2
- 7: Vehicle ID: YV1AA8843M10123456 S/CAR321
- 8: Date: 06/02/2018
- 9: Driver name: Smith
- 10: Driver name: Bob
- 11: Vehicle ID: S /10007001130590 0 0
- 12: A list of speed ranges and corresponding times:

0	<= v <	10	02h30
10	<= v <	20	00h02
20	<= v <	30	00h03
30	<= v <	40	00h25
40	<= v <	50	00h32
50	<= v <	60	00h35
60	<= v <	70	00h33
70	<= v <	75	00h30
75	<= v <	80	01h53
80	<= v <	85	01h15
85	<= v <	90	00h04
- 13: A small circular icon.

1. Dagsetning og tími
2. Gerð útprentunar (hraði ökutækis)
3. Eftirnafn korthafa.
4. Skírnarnafn korthafa.
5. Kenninúmer korts og lands.
6. Gildistími og útgáfudagur korts
7. Auðkenning ökutækis. VIN, skráningarland og VRN
8. Gerð útprentunar
9. Upplýsingar um fyrri ökumann (í tímaröð)
10. Upphafsdagsetning og tími fyrri ökumanns
11. Lokadagsetning og tími fyrri ökumanns
12. Hraðaborði og tímalengd
13. Undirskrift ökumanns

Snúningshraði hreyfils (sn./mín.)

Þessi útprentun sýnir snúningshraða hreyfils ökutækisins í borðum snúningshraða í tímaröð fyrir hvern ökumann.

Skjárinn sýnir eftirfarandi (í annarri línu):

snúningshraði

```

Stoneridge
1 06/02/2018 07:26 UTC
2 RPM
3 Smith
4 Bob
5 S /10007001130590 0 0
6 31/12/2018 - GEN 2
7 YV1AA8843M10123456
  S/CAR321
8 06/02/2018
9 Smith
  Bob
10 S /10007001130590 0 0
11 06/02/2018 07:25
  06/02/2018 17:49
  RPM
12 0 <= v < 250 02h30
    250 <= v < 500 00h02
    500 <= v < 750 00h03
    750 <= v < 1000 00h25
    1 000 <= v < 1250 00h32
    1 250 <= v < 1500 00h35
    1 500 <= v < 1750 01h03
    1 750 <= v < 2000 01h53
    2 000 <= v < 2250 01h19
13
  
```

1. Dagsetning og tími
2. Gerð útprentunar (snúningshraði)
3. Eftirnafn korthafa.
4. Skírnarnafn korthafa.
5. Kenninúmer korts og lands.
6. Gildistími og útgáfudagur korts
7. Auðkenning ökutækis. VIN, skráning aðildarríkis og VRN
8. Gerð útprentunar
9. Upplýsingar um fyrri ökumann (í tímaröð)
10. Upphafsdagsetning og tími fyrri ökumanns
11. Lokadagsetning og tími fyrri ökumanns
12. Hraðaborði hreyfils og tímalengd
13. Undirskrift ökumanns

Staða D1/D2

Þessi útprentun sýnir breytingar á stöðu tenglanna aftan á (D1 og D2). Úttakið fyrir tenglana aftan á er fyrirtækisafmarkað.

Skjárinn sýnir eftirfarandi (í annarri línu):

staða D1/D2

Stoneridge

1 — 06/02/2018 07:25 UTC

2 — STATUS 1/2

3 — Smith

4 — Bob

5 — S /10007001130590 0 0

6 — 31/12/2018 - GEN 2

7 — YV1AA8843M10123456
S/CAR321

8 — 06/02/2018
-----STATUS 1/2-----

9 —

STATUS	D1	D2	TIME
0	0		07:31:20
1	0		08:25:12
1	1		08:25:18
0	1		10:25:23
0	0		10:40:00

10 —

1. Dagsetning og tími
2. Gerð útprentunar (Staða D1/D2)
3. Eftirnafn korthafa.
4. Skírnarnafn korthafa.
5. Kenninúmer korts og lands.
6. Fyrningardagsetning ökumanskorts
7. Auðkenning ökutækis. VIN, skráningarland og VRN
8. Valin dagsetning útprentunar
9. Breyting á stöðu fyrir tenglana og tímastimpill
10. Undirskrift ökumanns

Örk fyrir handvirka færslu

Þetta er útprentunarörk fyrir handritun gagna.

Skjárinn sýnir eftirfarandi (í annarri línu):

handv.færslubl.

The image shows a document header with the Stoneridge logo. Below the logo, there are several lines of text, each with a red circle containing a number from 1 to 8 pointing to it. The text is as follows:

- 1. 06/02/2018 07:25 (●●)
- 2. Me▼ UTC+01h00
- 3. ◉ Smith
Bob
- 4. ◉ S /10007001130590 0 0
31/12/2018 - GEN 2
- 5. A YV1AA8843M10123456
S/CAR321
- 6. A → 05/02/2018 17:02
- 7. → A 06/02/2017 07:30
- 8. ◉

1. Dagsetning og tími (staðartími)
2. Gerð útprentunar (handvirkar færslur)
3. Nafn og kennitala korthafa
4. Auðkenning ökutækis. VIN, skráningarland og VRN
5. Úrtektartími korts
6. Handvirkar færslur með tímalengd
7. Innsetningartími korts
8. Undirskrift ökumanns

Gögn og tæknistaðlar

DDS - útreikningar og takmarkanir

DDS gerir útreikning fyrir *bestu venjur* til að styðja fylgni ökumanna og flota í við reglugerð (EB) 561/2006. Stoneridge ber ekki ábyrgð á neinum göllum eða galla í þessari aðgerð.

Almennt tekur DDS eftirfarandi með í reikninginn í innri útreikingi sínum:

- Athafnagögn á ökumanskorti.
- Almennar kröfur í reglugerð 561/2006 (EB) um aksturstíma, hlé, hvíld og dagatalsvikur.
- Kröfur í vinnutímatilskipun 2002/15/EC.
- Inniheldur útreikning á ferðatíma ferju/lestar.
- Tími VU-klukkunnar er í tímabelti alheimstíma.

Gögnin sem DDS kynnir kunna í sumum tilfellum að vera frábrugðin því sem reglugerð tilgreinir, eða hvernig eftirlitsvaldið kann að túlka þau,

sérstaklega í (en ekki takmarkað við) sumum sérstökum tilfellum:

- Aksturstímabil þegar skipt er á milli hliðrænna og ökurita, með ný ökumanskort eða án ökumanskorta, en í því tilfelli kann viðeigandi gögn að vanta á ökumanskortið.
- Ákaflega tíðar breytingar á athöfnum.
- Bilað ökumanskort.
- Stundum þegar sérstakar aðstæður Utan gildissviðs ru notaðar.
- Akstur í löndum öðrum en ESB AETR.
- Alþjóðlegir rútuflutningar þar sem 12 daga undanþága á við.
- Aðrar undantekningar þar sem reglugerð 561/2006 (EB) á ekki við.
- Notkun vikulegrar uppbótarhvíldar.
- Ákveðin samblanda minnkaðrar og reglulegrar vikulegrar hvíldar sem hefst og endar í aðskildum dagatalsvikum.
- Valfrjáls notkun á FRAMBODI fyrir hlé.

- Mikil frávik í tímaaðlögun milli ökutækiseininga þar sem ökumanskort hefur verið sett í.
- Fjölmönnun þegar ökumenn hafa byrjað dagleg vinnutímabil sín á mismunandi tímum.

Nánar um DDS

Þessi tafla endurspeglar hvað fellur undir DDS og hvað ekki.

Gerð	Stuðningur JÁ/NEI
Daglegur aksturstími 4,5 + 4,5 stundir	JÁ
Framlengdur aksturstími 10 stundir	JÁ
Fjöldi framlengdra aksturstíma á 2ja vikna tímabili	JÁ
Dagleg hlé 45 mín.	JÁ
Skípt hlé 15-30 mín.	JÁ
Dagleg hvíld 11 stundir	JÁ
Minnkuð dagleg hvíld 9 stundir	JÁ
Klofin dagleg hvíld 3+9 stundir	JÁ
Fjöldi minnkaðra daglegra hvílda frá síðustu vikulegu hvíld (hám. 3)	JÁ

Hám. millibil milli daglegra hvílda (24 stundir ef einn ökumaður)	JÁ
Víkulegur aksturstími 56 stundir	JÁ
2ja vikna aksturstími 90 stundir	JÁ
Víkuleg hvíld 45klst	JÁ
Minnkuð vikuleg hvíld 24 stundir	JÁ
Hám. millibil (144 stundir frá lokum)	JÁ
Úthlutun til einnar viku	JÁ
Fjölmönnun	JÁ
Regluleg/minnkuð hvíld á tveggja vikna tímabili (1+1)	JÁ
12 daga undanþágureglu fyrir alþjóðlega rútuflutninga.	NEI
Víkuleg uppbótarhvíld.	NEI
Vinnutímatilskipun.	JÁ
Truflanir á daglegri hvíld fyrir ferju/lest, t.d. aka um borð eða frá borði ferju eða lestar	JÁ
Reglur sem bundnar eru við AETR	NEI

Ath.!

Allir útreikningar eru byggðir á föstum vikum í alheimstíma og ekki á vikum í staðartíma.

Vottun og samþykki

ökuriti ökuritinn hefur verið samþykktur til notkunar í Evrópusambandinu og er vottaður á ITSEC stig EAL4 hátt í samræmi við ESB-reglugerð.

Forðastu háspennu

Rjúfðu rafmagnið að ökuritanum ef þig grunar að ökutækið þurfi á ræsihjálpi að halda.

Sjá rekstrarhandbók ökutækis fyrir frekari upplýsingar hvernig eigi að taka rafmagnið af ökuritanum.

Það getur verið nauðsynlegt að endurstilla ökuritann ef rafmagn til hans er rofið.

Ath.!

Háspenna kann að leiða til varanlegra ökuriti skemmda á ökuritanum og bilunar í rafeindahlutum hans. Skemmdir sem verða á ökuritanum á þennan hátt fella ábyrgðina úr gildi.

Gögn vistuð í ökuritanum Ökuriti

ökuriti ökuritinn skráir og geymir margvísleg gögn:

- Gögn frá ökumannskorti, nema gögn frá ökuskírteini.
- Viðvaranir og bilanir tengdar ökuriti ökuritanum og ökumanninum, fyrirtækis- og verkstæðiskortum.
- Upplýsingar ökutækis, gögn kílómetramælis og upplýsingar um hraða í 24 klukkustundir.
- Að fíkta við ökuriti ökuritann.
- Hraði ökutækis er stöðugt vistaður.
- Ökuriti kynslóð.

Ath.!

Ef er keyrt of hratt lengur en í eina mínútu er það geymt í ökuritanum ökuriti.

Innsetning og fjarlæging gagna

Gögn eru vistuð fyrir hvert ökumannskort:

- Skírnar- og eftirafn korthafa.
- Númer ökumanskorts, kortaútgáfa aðildarríkis og fyringardagsetning korts.
- Dagsetning og tími við innsetningu og fjarlægingu korts.
- Staða kílómetramælis ökutækis við innsetningar- og fjarlægingartíma ökumanskorts.
- Skráningarnúmer ökutækis og skráning aðildarríkis á ökutækinu.
- Staða ökutækis
- Fjarlægingartími korts fyrir síðasta ökutæki sem ökumanskortið var notað í.
- Í hvaða skúffu ökumanskortið var sett.
- Vísbendingar ef handvirkar færslur yfir aðgerðir hafa verið gerðar.
- Tungumálaval ökuriti ökurita ökumanns.

Aðgerðargögn ökumanns

Gögn geymd fyrir hvern dag og breyting á akstri:

- Akstursstaða: Stakur eða hluti af áhöfn.
- Kortaskúffu notuð í ökuriti.
- Korti komið fyrir eða ekki komið fyrir þegar breyting á virkni varð.
- Aðgerðir ökumanns.
- Dagsetning og tími aðgerðabreytinga.

Önnur gögn

Önnur gögn vistuð á ökuriti:

- Upplýsingar um hraða ökutækis.
- Hraðabrot ökutækis í að minnsta kosti 1 mínútu.
- Atburðir fyrirtækis og verkstæðis.
- Staðsetning ökutækis á þriggja klukkustunda fresti við uppsafnaðan akstur

Gögn vistuð á kortinu

Ökumanskortið er einkvæmt fyrir hvern ökumann og þar af leiðandi auðkennir það korthafann. Til viðbótar vistar kortið margvísleg gögn:

- Aksturstíma, aðgerðir og vegalengd.
- Upplýsingar um ökuskráteini.
- Nokkrar viðvaranir og bilanir.
- Skráningarnúmer ökutækis (VRN) fyrir ökutæki sem notuð eru af korthafa.
- Eftirlit framkvæmt af yfirvöldum.

Gögn eru sjálfvirkt vistuð á kortið, þegar þess er þörf. Í notkun með aðstoðarökumanni eru gögn fyrir bæði ökumann og aðstoðarökumann vistuð á kortunum, hvoru um sig. ökuriti styður bæði kynslóð 1 og kynslóð 2 spjöld.

Ath.!

Venjulega getur ökumanskortið geymt gögn í að minnsta kosti 28 daga. Eftir þann tíma eru elstu gögnin yfirskrifuð þegar ný gögn eru vistuð.

Innsetning og fjarlæging gagna

Gögn vistuð fyrir hvern dag og ökutæki:

- Dagsetning og tími fyrir fyrstu innsetningu ökumanskorts og síðustu fjarlægingu.

- Staða kílómetramælis ökutækis við fyrstu innsetningu ökumannskorts og síðustu fjarlægingu.
- Skráningarnúmer ökutækis og skráning aðildarníkis á ökutækinu.
- Staða ökutækis

Aðgerðargögn ökumanns

Gögn geymd fyrir hvern dag og breyting á akstri:

- Dagsetning og daglegur viðvistarteljari.
- Heildarvegalengd sem ökumannskortahafinn hefur ferðast.
- Akstursstaðan á miðnætti eða við innsetningu korts, eins ökumanns eða hluta áhafnar.
- Skráning á hverri akstursathöfn breytist.
- Akstursstaða: ökumaður eða aðstoðarökumaður.
- Kortaskúffa notuð í ökuriti.
- Korti komið fyrir eða ekki komið fyrir þegar breyting á virkni varð.
- Aðgerðir ökumanns.

- Dagsetning og tími aðgerðabreytinga.
- Staðsetning ökutækis á þriggja klukkustunda fresti við uppsafnaðan akstur

Rafsegulsviðssamhæfni

Ökuritinn uppfyllir kröfur reglugerðar UNECE númer 10, endurskoðun 05, hvað varðar rafsegulsviðssamhæfni.

Ökuriti útgáfa

Ökuriti SE5000-8.

Samþykkisnúmer gerðar: e5 0002

Notkunarhitastig

-25°C til +70°C

Útgáfa fyrir hættulegan farm, í samræmi við ADR: -25°C til +65°C.

Hafa samband við Stoneridge

Finna má frekari upplýsingar um
Stoneridge SE5000-8 ökuritann og um
Stoneridge Electronics Ltd á:
www.stoneridgeelectronics.com

Atriðaskrá

A

Akstur	12, 14
ATEX	
ATEX útgáfa ökurita	85
Special features	85
Athafnir	16

B

Breyta	
handvirkri færslu	18
Tungumál	26
Virknir í kyrrstöðu	12

D

DDS (ökuritastoð)	81
DDS (Ökuritaþjónusta)	26, 38

H

Hafa samband við Stoneridge ..1,	87
Handvirkar færslur	12, 16

Hnappar

Aðstoðarökumaður (2)	8
Ökumaður (1)	8
Til baka	8
Hnappar OK (staðfesta)	9
Hnappar Ör niður	9
Hnappar Ör upp	9
Hreyfingaskynjari (Skynjari)	9
Hvöld	12, 16

I

Innbyggð prófun	47
-----------------------	----

K

Kortaskúffur (1 = Ökumaður, 2 = aðstoðarökumaðuri)	8
---	---

O

Ökumannssýn, sjá Skjár	8
Ökuritinn	8
Ökutækjaeining (Ökuriti)	8
Orkusparnaðarstilling	28
Öryggi	1
Ótalinn tími	16

P

Pappír	29
Prentari	8
Prentvalmynd	63

S

Samþykki	82
Skjámynd	27
Skúffur (1 = Ökumaður, 2 = Aðstoðarökumaður)	8
Skynjari	9
Snúa birtingu	28
Staðir	16
Stillingar	41
Driver	26
Fyrirtækis	37
Stjórnunarhandbók	2

T

Tiltækt	16
Tiltækur	12
Tungumál	26

U

Upphafsland, sjá Staðir	15
Útreikningar og takmarkanir	81

V

Valmyndir	12
Verkstæðishandbók	2
Vinna	12, 16
Virkni	12
Vottun	82
VRN (skráningarnúmer ökutækis)	28

W

WTD (vinnutímatilskipun)	41
WTD (Vinnutímatilskipun)	37

9000-103765P_21 02

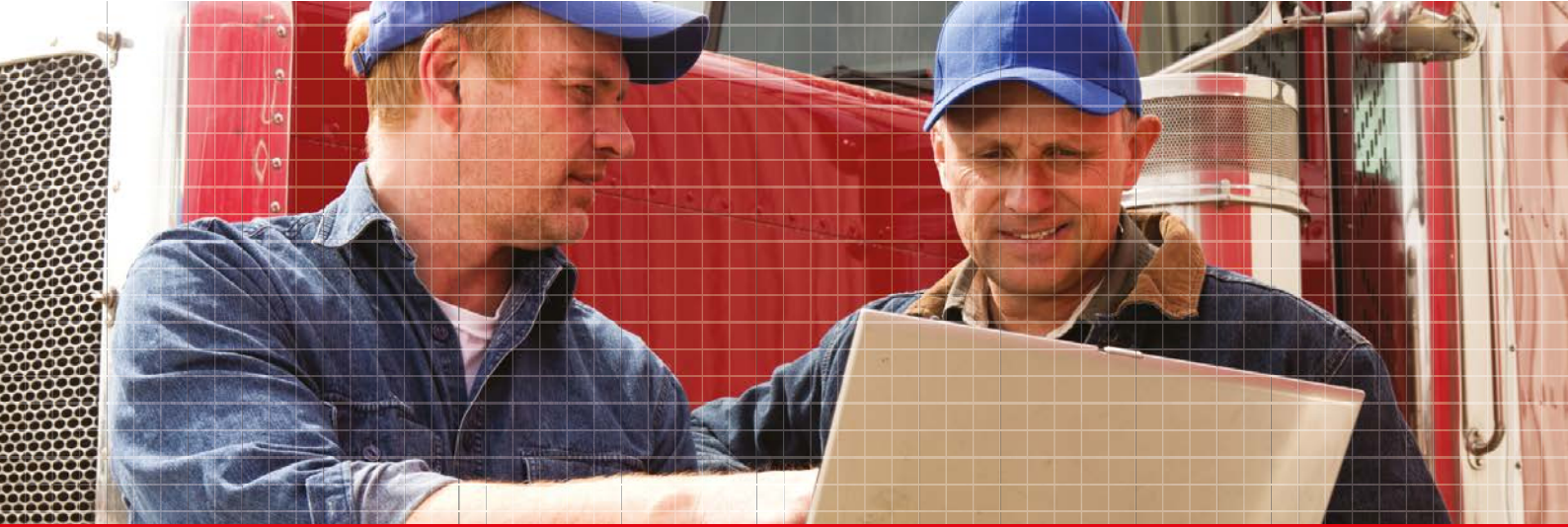

Stoneridge Electronics Ltd

Charles Bowman Avenue
Claverhouse Industrial Park
Dundee DD4 9UB, Scotland

Tel: +44 (0)1382 866 400

Fax: +44 (0)1382 866 401

E-mail: amsales@stoneridge.com

www.stoneridgeelectronics.com

